

الجمهورية العربية السعودية

جامعة أم القرى

كلية الدعوة وأصول الدين

قسم الكتاب والسنة

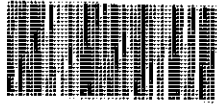

٢٠١٠٢٠٠٠٠٠١٣٤٠

# علم الحائري في كتاب المكية

خلاصة العصار المملوكة

(٦٤٨ - ٩٢٣ هـ)

رسالة مقدمة لنيل درجة الدكتوراه ١٤٤٣ هـ

بإشراف الدكتور

أبو هيف مجاهد



قام الطالب بصحفي أظلم

د. بصحي الدستور

إعداد الطالب

صالح أبو هيف معتوق

أبو هيف

د. محمد الشريف

رئيس

أبو هيف من هيف

أبو هيف

١٤٠٧ هـ

بِسْمِ اللَّهِ الرَّحْمَنِ الرَّحِيمِ

### التمهيد

الحمد لله الذي خص امة محمد صلى الله عليه وسلم بعلم الاسناد، ونصب للذب عن سنة نبيه المطهرة الجهابذة من الحفاظ والنقاد، يحفظونها ممن التصحيف والتحريف والنقص والازدياد، مستنبطين منها الاحكام والطائف بالجد والاجتهاد، مستمرين على ذلك في كل عصر فرادى وجماعات الى يوم المعاد، وانقلت اعدادهم في بعض البلاد وبعض الازمنة وقاربت النفاذ .  
والصلاة والسلام على من جعل الله حديثه مصدراً هداية للعباد وعلى آله وصحبه واتباعه ومن تبعهم الى يوم التناد .

اما بعد :

فان علم الحديث النبوي اشرف العلوم بعد العلم بكتاب الله عز وجل، اذ الاحكام مبنية عليهما، ومستنبطة منهما، وهما اساس العلوم الشرعية ومصدرها، وعليهما قام الدين، وبهما استقامت طريق المؤمنين، فمن اهتدى بهما هُدي الى صراط مستقيم، وافلح مع المفلحين، ومن اعرض عنهما واتبع غير سبيلهما زل وذل وهلك مع الهالكين، وندم اشد الندم يوم يقوم الناس لرب العالمين .

وبما ان مصير الخلق دنيا وآخرة ثمرة اتباعهم، او نتيجة اعراضهم عن القرآن الكريم والسنة المطهرة فقد تكفل الله بحفظ كتابه من ان تمسه يد التحريف والتبديل، او التقديم والتأخير، وقام العلماء العدول من المسلمين بتوفيق الله عز وجل لهم يذبون عن سنة نبيه صلى الله عليه وسلم الدخيل والموضوع، وينفون عنها تحريف الغالين وانتحال المبطلين وتأويل الجاهلين، ويميزون الصحيح منها عن السقيم .

وكان من ثمرات تلك الجهود ان اصبح علم الحديث علوماً، وتفرعت منه فنون كثيرة، واصبح لكل فرع من فروع مصنفات عديدة، تحيط بابوابه وتفي بمباحثه، وتشبع رغبة طلابه، ووجد في كل قرن من القرون جهابذة عظام نذروا حياتهم لخدمة هذا العلم، فسبروا غوره، وتعمقوا في فهم جزئياته و اضافوا بشاغب فكرهم ودقة نظرهم الى هذا العلم مباحث شتى، ووضحوا

مشكله، وبينوا مبهمه، واجابوا على معظم مسائله، فجزاهم الله خير الجزاء  
واجزل لهم الثواب .

وقد مر علم الحديث الشريف بمراحل وادوار مختلفة مع مر العصور  
وتعاقب الايام وكر الدهور، وحمل رايته علماء افذاذ في كل حاضرة  
اسلامية، ولم يكن حاله متشابها بين مدينة واخرى، فانه اذا بلغ أوجه في  
قطر ما لايلزم من ذلك ان يصل الى المستوى ذاته في بقية الاقطار،  
وإذا كان يسير في طريق الارتقاء صعدا في بعض العصور في احدى المدن  
لايعنى ذلك انه سيستمر في ذلك الطريق بعد تغير الازمان، وتداول الايام،  
فكان لابد من دراسة هذا العلم في كل عاصمة او قطر اسلامي، ومعرفة  
الادوار التي مر بها، وای عصر ازدهى فيه اكثر من غيره، ولاى مدينة او قطر  
كان النصيب الاوفر في احراز شرف خدمته، مع ذكر الاسباب الموجبة لذلك .

وان مكة المكرمة بلد الله الامين، التي انزل وحيه فيها على خير  
خلقه، هي اشرف بقاع الارض، وبها ولد سيد الخلق، وفيها بيت الله الكعبة  
المشرفة يحج المسلمون اليها من كل فج، ويتوجهون اليها في صلواتهم  
خمس مرات في اليوم واللييلة، ويتحرقون شوقا الى لقاءها والطواف حولها  
والوقوف بالمشاعر العظام المجاورة لها، ولعظيم فضلها ضاعف اللـ  
ثواب عمل البر فيها الى مائة الف ضعف، وجعل تعظيمها دلالة على تقوى  
القلوب، ولها من الخصائص والمزايا ما تنفرد به عن سائر البلدان .

وقد مرت الحياة العلمية بمكة المكرمة بادوار ومراحل، كان اهمها  
واعظمها مرحلة عصر الصحابة والتابعين ومن تبعهم الى القرن الرابع  
الهجرى، وكانت مكة المكرمة تزدان في القرن الاول باعلام الصحابة  
والتابعين، وكانت حلقات التحديث فيها تملأ ارجاء المسجد الحرام، وظهور  
في تلك القرون عدد كبير من كبار المحدثين، وكانت مكة رغم بعدها عن  
مركز الخلافة في دمشق او بغداد ملتقى العلماء والمحدثين وخاصة في  
موسم الحج .

ثم اتت على مكة المكرمة بعد ذلك قرون، قلَّ فيها المحدثون واندرست  
فيها مظاهر الحياة العلمية او كادت، بسبب الفتن والاهوال التي تعرض لها

الحجاج منذ بداية العقد الثانی للقرن الرابع الهجرى الى منتصف القرن، على يد القرامطة الذين سفكوا دماء الحجاج فى المطاف واقتلعوا الحجر الاسود، وظلوا يعترضون طريق قوافلهم، فانقطع الحج عدة مرات من العراق وما والاها. ثم بعد ذلك قامت دولة العبيديين (الفاطميين) بمصر وامتد سلطانها الى بلاد الحجاز، وحصلت عدة معارك بين جيوشها وجيوش الخليفة العباسى فى مكة وحولها عدة مرات، فتقلبت احوال مكة السياسية وانفصلت عن قاعدة الخلافة العباسية ووالى الفاطميين، كل ذلك <sup>الى</sup> <sup>بني</sup> العلماء و <sup>بين</sup> الاتيان الى مكة والمجاورة فيها، كما حمل عددا من ابنائها الى مغادرتها .

فاصابت الحياة العلمية فيها عامة، والحديثية منها خاصة حالة ركود وضعف، ولم تعد مكة مركزا من مراكز الاشعاع الحضارى، واصبحت اشبه بالقرى النائية عن العاصمة، ولولا ان جعل الله تعالى فيها المشاعر المقدسة، واوجب على المستطيع قصدها، وجعل ذلك ركنا من اركان الاسلام، لماتت الحياة العلمية فيها، ولما كان لها شأن يذكر بين المدن الاسلامية . وبالرغم من مكانة هذا البلد فى قلوب المسلمين قاطبة، فان العناية بالتأليف فى تاريخها واحوالها السياسية والاقتصادية والاجتماعية والعلمية لم تلاق الاهتمام الكافى لمكانتها، فهناك فجوات وثغرات مجهولة فى تاريخها العلمى، وقد شكا من ذلك الهمال مؤرخ مكة ومحدثها فى القرن التاسع الهجرى الشيخ تقى الدين الفاسى الذى تعجب فى مقدمة كتابه " العقد الثمين فى تاريخ البلد الامين" <sup>(١)</sup> الذى ترجم فيه لاعيان مكة وفضلائها والواردين اليها من اهمال فضاء مكة قبله فى جمع تاريخ لها على المنوال الذى نهجه فى كتابه، وانه بسبب ذلك الهمال حصل الجهل بكثير من التراجم والاخبار التى وقعت بعد الازرقى والفاكهى من الامور التى قصدا جمعها فى كتابيهما .

لذا كانت هناك اهمية كبيرة لدراسة هذا البلد من جميع نواحيه  
وخاصة الناحية العلمية ومعرفة الادوار التي مرت بها .  
وان الدولة المملوكية هي احدى الدول التي امتد سلطانها على  
عدد من بلدان العالم الاسلامي ما بين سنة ٦٤٨هـ وسنة ٩٢٣هـ ، ولها مواقف  
عسكرية بطولية في ايقاف زحف جحافل التتار، والحاق الهزيمة بهم في  
موقعة عين جالوت، كما لها مواقف بطولية اخرى في صد هجمات الطليبيين  
على الساحل المصري، وكان لسلاطينها وامراتها واعيانها ولع وشفق  
بانشاء المساجد والمدارس والاربطة وتشجيع العلماء وتكريمهم . وكان  
عصرهم من اغزر العصور الاسلامية واكثرها تأليفا في كافة المجالات  
العلمية، وظهر في هذا العصر علماء كبار من كل فن ، وكان لعلم الحديث  
نصيب كبير بين العلوم فيه حيث برز فيه جهابذة كبار، ومحدثون عظام  
كالمُنذرى (٦٥٦هـ) والنوى (٦٧٦هـ) وابن دقيق العيد (٧٠٢هـ) والبرزالي (٧٣٩هـ)  
والزري (٧٤٢هـ) والذهبي (٧٤٨هـ) والزَيْلعي (٧٦٢هـ) والعراقي (٨٠٦هـ) والهيثمى  
(٨٠٧هـ) وابن حجر العسقلانى (٨٥٢هـ) والعينى (٨٥٥هـ) والسخاوى (٩٠٢هـ)  
والسيوطى (٩١١هـ) وغيرهم كثير ممن لا يزال يسمع لاسمائهم صدى في المحافل  
الحديثة وفي اوساط طلبه هذا العلم واساتذته .  
كما الف محدثو ذلك العصر مصنفات قيمة في هذا الفن تشهد لهم  
بالبراعة والتبحر فيه ، فمن نتاج ذلك العصر اهم شرحين للبخارى ، وعدد  
من شروح كتب السنة ، كما ظهر فيه مؤلفات في علم الجرح والتعديل كتهذيب  
الكمال للمزى وميزان الاعتدال للذهبي ، وتهذيب التهذيب ، ولسان الميزان  
لابن حجر وغيرها كثير مما لا يزال الى يومنا هذا عمدة الباحثين والدارسين  
من محبي علم الحديث .  
ولقد حظيت الدولة المملوكية ، في العصر الحديث ، بدراسات عديدة  
لاحوالها من قبل كثير من الباحثين ، وألّفت كتب عديدة في بيان مظاهر  
حياتها التاريخية والسياسية والاجتماعية والثقافية ، الا ان جُل هذه  
الابحاث لم تتعد حدود بلاد الشام ومصر ، حيث كانت لتلك الدولة آثار بارزة  
واعمال جليلة فيهما ، وكانت لها سلطة مباشرة عليهما .

اما بالنسبة لبلاد الحجاز عامة، ومكة المكرمة على وجه الخصوص، فقد ندرت الدراسات حولها في هذا العصر، وقلت العناية بالتعريف باحوالها واطرافها في عصر المماليك رغم مكانتها التي لاتساميها مكانة في قلوب جميع المسلمين، وبقيت هذه المنطقة مجهولة من كافة نواحيها لدى كثير من المثقفين .

من اجل ذلك كان لزاما على الباحثين ~~العلميين~~ ان يوجهوا عنايتهم لمعرفة الادوار العلمية - وغير العلمية - التي مر بها احب بلد اللى قلوبهم ، وان يسدوا ثغرة من ثغرات ثقافتهم ويؤدوا جزءا من الواجب الادبي الذى يفرضه عليهم حبهم لهذا البلد، وحبهم للبحث والاطلاع والكشف عن المجهول، فان العمل فيما اصبح معلوما ومواد ابحاثه متوفرة يستطيعه الكثير ممن يؤثرون الكتابة فى الامور الواضحة الميسرة التى لاتحتاج الى عناية، وتعقب كبير، واما السير فى الشعاب والهضاب والودية فلا يستطيعه الا الدليل الحاذق ، الذى يجد لذة فى تذليل الصعاب ، وهذا ماينبغى ان يتصف به الباحثون ورواد المعرفة .

واذا كان لابد من دراسة كل علم من العلوم فى كل مدينة اسلامية، وكانت لمكة المكرمة مكانة ومنزلة تميزها عن بقية البلدان، وكان علم الحديث الشريف اهم علم ينبغى الاعتناء به بعد العناية بعلوم الكتاب العزيز، كان من اهم الموضوعات التى ينبغى على الباحثين دراستها: علوم القرآن او علوم الحديث فى مكة المكرمة، ثم يحدد احد العصور او احده القرون لدراسة هذا العلم فيه ، وقد اخترت دراسة علم الحديث لان بحثى فى رسالة الماجستير كان فى علم الحديث بعنوان : " بدر الدين العيني واثره فى علوم الحديث" واخترت عصر المماليك لان دراستى السابقة تقع فى هذا العصر ايضا، وان الكثير من مصادر ومراجع ذلك العصر معلوم لدى .

ولقد حددت الموضوع بعصر خاص ولم اتركه عاما شاملا لكل الازمنة لسبب معروف لدى جميع الباحثين والدارسين، بان دراسة الفترة المحددة احدى وانفع من دراسة اربعة عشر قرنا، لا يستطيع الباحث فيها ان يلمَّ شعث المتفرق او ان يحيط علما مفصلا بها مزيدا بالدلة، بل سيكتفى بذكر

الخطوط العريضة ويقتصر على ذكر المشهورين، مما يعطى صورة مجملــــة  
 - لاستقراء فيها - وغير مفصلة ولادقيقة، وهو ما لا ينبغي ان يكون فــــى  
 الدراسات والرسائل العلمية الجامعية التى يقيد الطالب فيها ايضاً  
 بمدة يجب عليه ان يتم عمله فيها .

وان دراسة الحياة العلمية لبلد من البلدان يمكن ان تقيد بعصر  
 دولة من الدول او تحدد بفترة معينة كقرن من الزمان مثلاً، الا انى افضل  
 اتباع الطريقة التى سلكتها فى هذا البحث لان الحياة العلمية تتأثر  
 - سلباً او ايجاباً - بالعوامل السياسية والاجتماعية والاقتصادية التى  
 يكون كثير من نتائجها تصرفات الدولة، فمثلاً لا يمكن ان تكون الحياــــة  
 العلمية زمن المعارك والحروب والفتن الداخلية، او فى حالة القحط  
 والجفاف وانتشار الوبئة والمجاعات، او فى حالة مطاردة العلماء وملاحقتهم،  
 بمستوى حالتها فى الزمن الذى يسود فيه الامن البلاد ويعمها الرخاء  
 ويقدم فيها العلماء ويكرمون .

بيد انى لا اقول بأن الحاكم الظالم الغشوم الذى يحاول وأد الشرع  
 باضطهاد العلماء وسجنهم، وارهاب كل من تسول له نفسه بطلب العلم او بذله  
 يستطيع ان يثد هذا العلم ويزيله من الوجود، لان هذا العلم دين، واللــــه  
 جل جلاله وعز سلطانه قد تكفل بحفظه ولم يكل ذلك الى العلماء، غير ان  
 الحياة العلمية لا بد ان تتأثر سلباً فى ذلك الجو، فتضعف وتخبو، الــــى  
 ان يأذن الله برفع هذا البلاء، ويزيله، وهو لامحالة زائل " يريدون ان يطفئوا  
 نور الله بأفواههم ويأبى الله الا أن يتم نوره ولو كره الكافرون " (١)

وقد يعترض معترض على دراسة هذا الموضوع من قبل طالب فى فرع السنة،  
 ويرى ان الاجدى ان يقوم باعداد هذا البحث طالب فى قسم التاريخ  
 لان البحث تاريخ لعلم فى احد المراحل التاريخية .

ان هذا الاعتراض وارد، ويبدو للوهلة الاولى انه اعتراض قوى، لكن  
 بعد الروية واعمال شىء من الفكر، يتبين ان هناك عدداً من العلوم تتداخل



بعض ابوابها مع ابواب علوم اخرى ، فمثلا علم غريب الحديث من انواع علم الحديث وهو فى الوقت ذاته من ابواب علوم اللغة العربية ، وعلم الناسخ والمنسوخ من الحديث هو من انواع علم الحديث ، ومن ابواب علم اصول الفقه ، وتراجم الصحابة والرواة والمحدثين مشترك بين علمى الحديث والتاريخ ، فيمكن ان يدرس من الناحية الحديثية او من الناحية التاريخية .

وان علم الحديث شامل لانواع كثيرة من العلوم اوصلها ابن الصلاح الى خمسة وستين نوعا فى كتابه الشهير علوم الحديث ، ومن هذه الانواع معرفة اسماء المحدثين وكناهم والقابهم وانسابهم واوطانهم وطبقاتهم وكتبهم ، وان هذا البحث دراسة للحديث وكتبه واهله ومعرفة المستوى الذى وصل اليه فى مكة المكرمة فى عصر المماليك .

فهو وان كان يبحث فى فترة تاريخية الا انه يدرس فيها علما خاصا لايمكن ان يدرسه حق دراسته باحث متخصص فى علم آخر لاشان له به ، وكيف يستطيع ذلك الباحث ان يعرف منزلة المحدثين واهمية كتبهم الحديثية وقيمتها وهو بعيد عن هذا العلم ؟

لذاتعين ان يكون كاتب هذا البحث ممن درس هذا العلم . واطافعة الى ذلك فان السخاوى قد نص فى مقدمة كتابه " التبر المسبوك" <sup>(١)</sup> بأن علم التاريخ فن من فنون الحديث النبوى .

ولم يكن تعيين هذا الموضوع من بنات افكارى ، فقد كنت مترددا فى اختيار موضوع لدراسى فى مرحلة الدكتوراه ، فاستشرت بعض مشايخى واساتذتى ، فاشار على فضيلة الاستاذ الشيخ محمد سعيد الطنطاوى حفظه الله بهذا الموضوع الذى لم استسغه فى بادئ الامر ، ثم شرح الله صدرى له ، ووجدت فى نفسى رغبة ملحة فى الدخول فى هذا المهيع ، للتعرف على ماكان مجهولا بالنسبة اليّ والى كثير من طلاب العلم من معرفة المستوى العلمى والحديثى الذى كانت تعيشه مكة المكرمة فى عصر المماليك الزاخر بالعلماء والمؤلفات من حولها ، فعقدت النية على اختياره ، لاتقدم به لنيل درجة الدكتوراه فى فرع الكتاب والسنة .

ولم يكن هذا العمل سهلا ميسرا، ولا قول ايضا انه كان شاقا عسيرا، غير انه كان عليا ان اتبع كتب التراجم والتاريخ المتعلقة بعصر المماليك واستخرج من بين طياتها ما يتعلق بموضوعي، ثم اصنفه حسب الفصول والابواب وذلك لانه لم يكتب احد في هذا الموضوع من قبل، فهو اول بحث في بابسه. وقد بذلت غاية جهدي في اخراج جميع ما يتعلق بعلم الحديث في مكة المكرمة في ذلك العصر من اكثر المصادر المطبوعة المؤلف في تاريخ المماليك وعدد من المصادر والمراجع المخطوطة، وكان من اهم الكتب التي اعتمدها في هذه الدراسة كتاب العقد الثمين في تاريخ البلد الامين للفتى الفاسي، والذيل عليه للنجم ابن فهد، وكتاب الضوء اللامع للسخاوي، وقد ترجم لكثير من المكيين فيه وغالب تراجمهم مأخوذة عن العقد الثمين وعن مؤلفات الفتى ابن فهد وولده النجم، وكتاب الدرر الكامنة وانباء الغمر كلاهما لابن حجر، واثاف الوري ومعجم الشيوخ كلاهما للنجم ابن فهد، كما تتبعت كتاب كشف الظنون والذيل عليه، ثم هدية العارفين لاستخراج مؤلفات المكيين وعلماء مكة، وغير ذلك من المؤلفات المثبتة في فهرس المصادر والمراجع .

ومن المعوقات التي واجهت هذا البحث فقدان كثير من مصنفات اهـل مكة الحديثية وضياعها منذ ازمان متطاولة، مما جعلني اعرف بأهم ما وقع تحت يدي من تلك المصنفات، وهناك كتب تاريخية فقدت منذ زمن طويل، لو وجدت لذلت الكثير من الصعاب التي واجهت هذا البحث، كمؤلفات النجم ابن فهد في بيوتات اهالي مكة، فقد كان علي في الفصل الخاص بالاسـر العلمية في مكة المكرمة ان اجمع اسماء هذه الاسر من كتب التاريخ والتراجم، وقد ادخلت في بداية البحث اسماء لاسر مختلفة في اسرة واحدة لاتفاقهم في النسبة الى البلد كأسرة الطبري مثلا، فهناك عدد كبير ينتسب الى طبرستان ويعيشون في مكة فكيف اميز شخصا عن آخر، الا انني بحمد الله وتوفيقه وعونه - لاجولي ولابقتوي - خطر لي ان ارسم شجرة نسب لكل اسرة من الاسر العلمية مع بيان الفروع التي تفرعت من جذب هذه الاسرة، فنتج عن ذلك ان الطبريين المكيين هم اربع اسر لاسرة واحدة، وان لاسرتين منها فقط نصيبا في خدمة علم الحديث، ولو وجد كتاب ابن فهد

فى اسرة الطبرى وفى بقية الاسر لذلل كثيرا من تلك الصعاب ولحلل  
الاشكالات المتعلقة بالاسر ولوفرل الكثير من الجهد الذى بذلل .

وقد اشتمل هذا البحث على تمهيد ومقدمة وبابين وخاتمة .  
اما التمهيد فيشتمل على :

(أ) اهمية الموضوع والسبب الباعث على اختياره .

(ب) خطة البحث .

ثم المقدمة وتضم فى طياتها خمسة مباحث :

المبحث الاول : لمحة عن تاريخ مكة قبل عصر المماليك .

المبحث الثانى : مكة المكرمة فى عصر المماليك .

واحتوى هذا المبحث على :

(أ) وصف تاريخى موجز، ذكرت فيه امراء مكة فى هذا العصر .

(ب) الحالة السياسية .

(ج) الحالة الاجتماعية .

المبحث الثالث : الحياة العلمية فى مكة فى عصر المماليك .

وقد افردت للحياة العلمية مبحثا خاصا لاهميته وطوله، ولان علاقته

بعنوان البحث اوثق من الحالتين السياسية والاجتماعية .

المبحث الرابع : علم الحديث فى العصر المملوكى فى مصر والشام .

المبحث الخامس : علم الحديث فى مكة المكرمة قبل العصر المملوكى

بينت فيه ان مكة لم تشهد فى العصر الايوبى نشاطا علميا مكثفا ذا اهمية

مميزة، وانه لم يوجد فيها محدث كبير فى تلك الفترة ، وان نشاط المحدثين

اصيب بالركود والضعف تدريسا وتأليفا .

ثم الباب الاول : علم الحديث فى مكة المكرمة خلال دولة المماليك

البحرية (٦٤٨ - ٧٨٤هـ) وفيه خمسة فصول :

الفصل الاول : عرضت فيه لنشاط علماء الحديث ، فذكرت اولا نشاط

الذين حدثوا بالكتب، ثم اردفتهم بذكر الذين نص فى تراجمهم على انهم

حدثوا غير انه لم تحدد الكتب التى حدثوا بها ، ثم ذكرت الذين اقتصر



نشاطهم على اجازة المستجيزين فقط ، واوردت كل قسم حسب سنوات وفياتهم  
وميزت النساء عن الرجال . وقد بلغ عدد الذين حدثوا فى هذا العـــــــصر  
مائة واثنين وعشرين رجلا واربع عشرة امرأة ، حسبما توصلت اليه فى بحثى  
مع ان العدد قابل للزيادة اذا ما ظهرت كتب اخرى تنص على تحديــــــــــــث  
اناس آخرين .

ولم اميز فى هذا البحث المحدثين من اهالى مكة عن غيرهم لانه ينطبق  
على الجميع انهم حدثوا بمكة وشاركوا فى هذا النشاط، وبما ان الحياة  
العلمية والحديثية تتألف من المحدث والسامع وهما اهم ركنيها فقـــــــد  
افردت ملحقا باسماء الذين ورد فى تراجمهم انهم سمعوا ولم ينص علــــى  
انهم حدثوا او اجازوا، وفيهم قسم نص على عدم تحديــــثهم .

الفصل الثانى : اشهر علماء الحديث فى تلك الفترة مع بيــــــــــــان

جهودهم وآثارهم فى هذا العلم . وقد بلغ عددهم ستة محدثين .

الفصل الثالث : وفيه مبحثان :

المبحث الاول : الاسر العلمية فى مكة وبيان اثرها فى دفع نشاط علم  
الحديث . تكلمت فيه عن ظاهرة الاسر العلمية بمكة وتواصى افرادها  
بالعلم حتى نبغ منهم محدثون كبار، ومن اهم الاسر التى خدمت علم الحديث  
فى تلك الفترة : اسرة الطبرى، واسرة العسقلانى، واسرة القسطلانى، واســــرة  
الفاسى .

المبحث الثانى : اثر مدارس علم الحديث فى هذا النشاط .

عرضت فى هذا القسم لنشاط احدى عشرة مدرسة وذكرت كل ما يتعلق من  
انشطتها العلمية لان اكثر المدرسين لم يذكر المترجمون مادة تدريسيهم  
ثم اتبعت ذلك بذكر الدروس الحديثية التى كانت تعقد فى الحرم الشريف  
وفى الاربطة .

الفصل الرابع : اهم المؤلفات الحديثية وبيان مزاياها .

حصرت فى هذا الفصل الكتب الحديثية المؤلفة فى مكة المكرمــــــــــــة  
وعرّفت بعضها . ولم يزد عدد المؤلفين فى هذا الفن طيلة ١٣٦ سنة عن  
سبعة اشخاص .

الفصل الخامس : تقويم عام لهذا النشاط وبيان الاسباب التي

ادت اليه .

ثم الباب الثاني : علم الحديث في مكة المكرمة خلال دولة المماليك

الشراكية (٧٨٤ - ٩٢٣) ويتضمن خمسة فصول :

وقد سلكت في هذا الباب النهج الذي سلكته فيما قبله .

الفصل الاول : عرض لنشاط علم الحديث .

وقد بلغ عدد المحدثين في تلك الفترة مائتين وثلاثة من الرجال

واربعا واربعين امرأة يشمل هذا العدد المحدثين بالكتب والاجزاء

والمجيزين وكبار المحدثين .

الفصل الثاني : اشهر علماء الحديث بمكة في ذلك العصر وقد بلغ

عددهم تسعة محدثين .

الفصل الثالث : وفيه مبحثان :

المبحث الاول : الاسر العلمية واثرها في دفع نشاط علم الحديث ،وقد

ظهرت في هذا العصر اسر جديدة لم تكن في عصر المماليك البحرية :كأسرة

ابن فهد،واسرة النووي،واسرة المرشدي،واسرة الذروي .

المبحث الثاني : اثر مدارس علم الحديث في هذا النشاط .

الفصل الرابع : اهم المؤلفات الحديثية وبيان مزاياها .

الفصل الخامس : تقويم عام لهذا النشاط وبيان الاسباب التي

ادت الى ذلك .

ثم الخاتمة وفيها اهم النتائج والاقتراحات التي توصل اليها هذا

البحث .

هذا وارجو من الله العلي القدير ان اكون قد وفقت في عرض هذه

الدراسة التي بذلت فيها ما استطعت من جهدغير ان الخطأ والنقص يعتري

عمل الانسان ،فما كان في هذا البحث من صواب فهو من توفيق الله تعالى

وحده ،وماكان فيه من خطأ فمني ومن الشيطان ورحم الله الشاعر القائل :

اذا لم يكن عون من الله للفتى . . فأول مايجنى عليه اجتهاده

ورحم الله امرءاً اهدى الى عيوبى ونصحنى ، وبين لى اخطائى  
وزلاتى وقومنى، وكل بنى آدم خطاء ، وخير الخطائين التوابون .

وفى النهاية فانى اتوجه بالشكر الجزيل لكل من ساعد فى اخراج هذه  
الرسالة . واخص بالذكر منهم استاذى المشرف على هذا البحث فضيلة  
الشيخ الدكتور ابو ضيف مجاهد حسن الذى اعطانى الكثير من وقته ، وكان  
مثال المشرف الذى يعامل طلابه بالحسنى ، جزاه الله خير الجزاء واحسن  
اليه فى الدنيا والآخرة .

كما اتوجه بالشكر لمن اشرف على هذه الرسالة اولا : الاستاذ السيد  
احمد صقر حفظه الله وشفاه ، والاستاذ الدكتور اسماعيل الدفتار ، جزاهما  
الله خير الجزاء .

واشكر ايضا فضيلة الشيخ محمد سعيد الطنطاوى الذى ارشدنى الى  
اختيار هذا الموضوع وسهل لى كثيرا من المصاعب التى واجهتنى .

واخيرا اشكر المسؤولين فى جامعة ام القرى الذين اتاحوا لى دراسة  
العلوم الشرعية فيها فى المرحلة الجامعية ومرحلة الماجستير ، ومرحلة  
الدكتوراه . فانا مدين لهم بما منَّ الله به عليّ مما تعلمته عن طريق  
هذه الجامعة ، التى ادعو الله تعالى ان يعيد مجد الاسلام العلمى عن  
طريقها ، ويأخذ بيد المسؤولين فيها نحو الافضل ويوفقهم لما فيه خدمة  
الاسلام واهله . وان يجعل عملى هذا خالصا لوجهه الكريم .  
ولله الشكر والحمد والمنة والفضل من قبل ومن بعد .  
وآخر دعوانا ان الحمد لله رب العالمين ...

كتبه

صالح يوسف معتوق

## المقدمة

المبحث الاول : مكة المكرمة قبل عصر المماليك

ظلت مكة المكرمة ولاية تابعة للخلافة العباسية في بغداد التي قامت دولة الإخشيد في مصر، والتي بحكم قربها ومجاورتها لمكة المكرمة كانت كثيرا من سلطان الخلافة عليها، ثم بعد زوال حكم الاخشيد قامت الدولة الفاطمية، في مصر سنة ٣٥٨ هـ، التي امتد سلطانها ليشمل منطقة <sup>(١)</sup> الشريفيين، وساعد على ذلك قيام جعفر بن محمد الحسنى كبير الاشراف في مكة المكرمة سنة ٣٥٨ هـ بالدعاء للفاطميين على منبر مكة <sup>(٢)</sup> و زاد في الاذان حتى على خير العمل . وفى عهده وضع المكس على الحجاج . <sup>(٣)</sup> و كانت مكة المكرمة من تحت امرة العباسيين ردحا من الدهر .

وكان <sup>(٣)</sup> فطير الحرم الشريف يتأثر كثيرا بالنفوذ والقوى من حوله، فقد قطع الدعاء للعباسيين من سنة ٣٦٨ هـ الى سنة ٤٦٢ هـ ثم بعد ذلك صار الدعاء حينئذ لهم وحينئذ آخر للفاطميين حسب قوة كل منهما وميقدمونه من صلات الى امير مكة، واستمر الحال كذلك الى ان زالت الدولة الفاطمية سنة ٥٦٧ هـ وقامت دولة بنى ايوب .

وفى عهد الايوبيين اعيد الدعاء للخليفة العباسى فى مكة عفاً الىه الدعاء للملك الايوبى وقد تولى امرة مكة فى عهد الايوبيين الذى استمر الى قيام دولة المماليك سنة ٦٤٨ هـ عدد من الامراء، وهما

(١) هو جعفر بن محمد بن الحسن بن محمد بن موسى بن عبد الله بن موسى ابن عبد الله بن الحسن بن الحسن بن على بن ابي طالب رضى الله عنهم، ويعتبر جعفر مؤسس حكومة الطبقة الاولى من الاشراف . انظر نسبه فى جمهرة انساب العرب لابن حزم ص ٤١ تحقيق بروفنسال . وغاية المرام باخبار سلطنة البلد الحرام للعز ابن فهد ٤٨٠/١ تحقيق فهيم شلتوت .

(٢) تاريخ مكة لاحمد السباعى ص ١٩٣ - ١٩٧ .

(٣) انظر اتحاف الورى لابن فهد ٤٧٣/٢، والدرر الفرائد المنظمة للجزيرى

- (١)  
اسماؤهم مع مدة ولايتهم .  
فاولهم عيسى بن فليطة بن القاسم . من سنة ٥٥٦ هـ الى سنة ٥٧٠ هـ .  
ثم خلفه ابنه داود الى منتصف رجب سنة ٥٧١ هـ .  
ثم وليها امير المدينة المنورة القاسم بن المهنا لمدة ثلاثة ايام .  
ثم اعيد اليها داود مع اخيه مكثر حتى سنة ٥٨٧ هـ .  
وقد وليها اثناء ذلك سيف الاسلام طُفْتُكَيْن بن ايوب صاحب اليمن اخو  
صلاح الدين سنة ٥٨١ هـ ، وعندما قدم منع الزيدية من الاذان بحى على  
خير العمل .  
(٢)  
(٣)  
(٤)  
(٥)

- (١) اخذت اسماء الولاية ومدة حكمهم من عدة مصادر منها : شفاء الغرام  
باخبار البلد الحرام للفاسي ١٩٦/٢ - ٢٠١ ، وغاية المرام باخبار  
سلطنة البلد الحرام لابن فهد الجزء الاول ، والدرر الفرائد المنظمة  
للحزيري ، وسمط النجوم العوالي للعصامي ٢٠٤/٤ - ٢١٩ ، ومناشع الكرم  
في اخبار البيت وولاية الحرم للسجاري مخطوط بمكتبة الحرم المكي  
وتاريخ مكة للسباعي ص ٢٢١ - ٢٢٧ .  
(٢) ذكر الاستاذ فهيم شلتوت في تحقيقه لكتاب غاية المرام ان هذا اللفظ  
"فليطة" يضبط بضم الفاء وفتح اللام وسكون الياء على صورة التصغير  
ويضبط بفتح الفاء وكسر اللام على وزن سفينة .  
غاية المرام ٥٢٠/١ الهامش رقم (٢) .  
(٣) هؤلاء الامراء حتى قتادة من طبقة الاشراف الثالثة التي اسسها  
ابو هاشم محمد بن جعفر بن محمد بن عبدالله بن محمد بن الحسن بن  
محمد بن موسى بن عبدالله بن موسى بن عبدالله بن الحسن بن الحسن  
ابن علي بن ابي طالب رضي الله عنهم . انظر جمهرة انساب العرب  
ص ٤١ .  
(٤) الزيدية : نسبة الى زيد بن علي بن الحسين بن علي بن ابي طالب  
رضي الله عنهم . يرون الخروج على ائمة الجور ، وجواز امامة  
المفضول مع وجود الفاضل . انظر مقالات الاسلاميين للاشعري ١٣٧/١ -  
والملل والنحل للشهرستاني ص ٨٧٢ المطبوع على هامش الفصل لابن  
حزم .  
(٥) وقد بدىء بهذه البدعة في عهد جعفر بن محمد كما سبق ، وقد منع من  
الاذان بهذه العبارة ايضا في عهد ابي هاشم محمد بن جعفر مؤسس  
الطبقة الثالثة من الاشراف (ولايته ٤٥٦ - ٤٨٧ هـ) لمدة اربع سنوات  
كما قطع الدعاء للخليفة الفاطمي ثم اعاد ذلك سنة ٤٦٧ هـ .  
انظر الدرر الفرائد المنظمة ٥٤٩/١ - ٥٥١ .



ثم انفرد بها مُكثِر بن عيسى الى سنة ٥٩٧ هـ .  
 (١)  
 ثم وليها قتادة بن ادريس الحسنى حتى ٦١٧ وقيل ٦١٨ هـ .  
 ثم خلفه على ولايتها ولده الحسن الى سنة ٦١٩ هـ وقيل الى سنة  
 ٦٢٠ هـ .  
 ثم وليها بعده ملك اليمن المسعود يوسف بن محمد الى ان مات سنة  
 ٦٢٦ هـ . وممن وليها له نور الدين عمر بن على بن رسول والامير حسام  
 الدين ياقوت بن عبدالله الملكى المسعودى .  
 ثم وليها بعده والده الملك الكامل السنة ٦٢٩ هـ ، ووليها للملك  
 الكامل طغتكين بن عبدالله الكاملى والامير الزاهد والامير ابن مجلى .  
 ومن سنة ٦٣٠ الى سنة ٦٤٧ هـ ظلت امرة مكة رهينة النزاع بين عساكر  
 ملك اليمن المنصور نور الدين عمر بن على بن رسول اثر مبايعته سلطانا  
 على بلاد اليمن ، وبين عساكر الملك الكامل ولده الملك الصالح الايوبيين  
 وذلك اثر قيام دولة بنى رسول فى اليمن واستقلالها عن الدولة الايوبية .  
 فوليتها للملك المنصور الشريف راجح بن قتادة سنة ٦٢٩ هـ وسنة ٦٣٠ هـ  
 وسنة ٦٣٢ هـ بعد تغلبه كل مرة على العساكر المصرية .

---

(١) هو مؤسس طبقة الاشراف الرابعة الذين حكموا مكة نحو سبعة قرون ونصف  
 القرن الى ان اجلاهم عنها السعوديون سنة ١٣٤٣ هـ . تاريخ مكة  
 للسباعى ص ٢٢٤ .  
 ونظرا لطول مدة حكمهم الف محمد بن على بن فضل الله الطبرى  
 المتوفى سنة ١١٧٣ هـ كتابا سماه اتحاف فضاء الزمن بتاريخ ولاية بنى  
 الحسن شرفاء مكة ، ذكر فيه اشراف مكة ابتداء من جدهم قتادة ، وانتهى  
 فيه الى سنة ١١٤٠ هـ . ويوجد هذا الكتاب مخطوطا فى الجامعة الاسلامية  
 بكلكتا برقم ١٢٨١ . وتوجد صورة منه بمعهد المخطوطات العربية  
 بالقاهرة برقم ٨٧٠ تاريخ ، ويقع الكتاب فى ٢٢٩ ورقة ذكر ذلك  
 الاستاذ فؤاد السيد فى مقالة له بعنوان " مؤلفات فى تاريخ مكة " .  
 فى مجلة العرب السنة الرابعة - العدد ١٠ الصفحة ٩٥٧ .  
 وذكر حاجى خليفة فى كشف الظنون ص ٣٠ ان للصلاح محمد بن ابى  
 السعود المعروف بابن ظهيرة المكي كتاب الاخبار المستفادة فيمن ولى  
 مكة المكرمة من آل قتادة .

ثم وليها الامير جُفْريل <sup>(١)</sup> للملك الكامل سلطان مصر السنة ٦٣٥ هـ .  
 ثم وليها للملك المنصور ابن الوليد وابن التعزى الى سنة ٦٣٧ هـ .  
 ثم خلفهما على امرتها امير المدينة الشريف شيحة للملك الصالح  
 ايوب بن الكامل سنة ٦٣٧ هـ ثم هرب منها شيحة ودخلها عسكر اليمن . ثم  
 ما لبثت عساكر مصر ان دخلتها سنة ٦٣٨ هـ ووليها الامير شهاب الدين احمد  
 التركمانى .

ثم وليها لسلطان اليمن سنة ٦٣٩ هـ الامير فخر الدين الشلاح ، وابن  
 فيروز الى سنة ٦٤٦ هـ حيث وليها فيها ابن المسيب الى سنة ٦٤٧ هـ .  
 ثم وليها الحسن بن على بن قتادة سنة ٦٤٧ هـ الى سنة ٦٥١ هـ فهو آخر  
 امير على مكة المكرمة قبل عصر المماليك .

ولوجود مكة المكرمة فى واد غير ذى زرع احتاجت الى المعونات  
 الاقتصادية لتسيير شؤون معيشتها لان مواردها لاتفى بحاجة اهليها وامرائها،  
 لاجل ذلك وضعت المكوس على التجار والحجاج، وكانت هذه المكوس تُرفع فى  
 بعض الاحيان عندما يتدخل احد السلاطين ويعوض امير مكة عن هذه المكوس كما  
 حصل فى عهد فليته بن القاسم (ولايته من ٥١٨ الى ٥٢٧ هـ) . وكما حصل فى سنة  
 ٥٧٢ هـ حيث اسقطها صلاح الدين الايوبى وعوض عنها بأن يحمل الى امير مكة  
 فى كل سنة مبلغ ثمانية آلاف <sup>(٣)</sup> إردب قمح الى ساحل جدة . ثم اعيدت هذه  
<sup>(٢)</sup> <sup>(٤)</sup>

- 
- (١) فى غاية المرام واتحاف الورى . بتحقيق الاستاذ فهيم شلتوت ، جفرييل  
 بالغين المعجمة ، وفى شفاء الغرام والعقد الثمين جفرييل بالفاء .  
 (٢) اتحاف الورى لابن فهد ٤٩٩/٢ ، تاريخ مكة للسباعى ص ٢٠٧ .  
 (٣) الاردب بكسر الهمزة وسكون الراء المهملة وكسر الدال المهملة  
 ايضا مفرد ارادب ، وهو مكيال ضخ لاهل مصر يعادل ٤٢٠ : ١٥٦ غراما .  
 انظر الايضاح والتبيان فى معرفة المكيال والميزان لابن العباس  
 الانصارى ص ٧١ - ٨٧ . تحقيق محمد احمد اسماعيل الخاروف .  
 (٤) الروضتين فى اخبار الدولتين لابي شامة ٣/٢ ، واتحاف الورى لابن فهد  
 ٥٣٩/٢ - ٥٤٠ وذكر سبب ذلك وانه كان على يد الشيخ ابي عبداللـه  
 علوان الاسدى الحلبى : وكانت العادة جارية على ان يؤخذ من كل  
 انسان سبعة دنانير ويهينونه سواه كان فقيرا او غنيا . . . . فلما  
 وصل الشيخ الى المرسى جاءهم انسان اسود من مكة ومعه ميسران =

المكوس في اثناء ولاية قتادة (١) ، ثم أُلغيت سنة ٦٢٩ هـ من قبل صاحب اليمين  
(٢)  
حتى سنة ٦٤٦ هـ .

او هذه المكوس التي كان يدفعها التجار بجدة من شأنها ان تؤمن  
طريقهم الى مكة المكرمة وتحقق لهم الحماية والامان سواء اقاموا بجدة  
او انتقلوا الى مكة . وفي جدة كانت تؤخذ المكوس ايضا من الحجاج  
الواردين بطريق البحر، ولان جدة كانت تتبع امير مكة فقد كانت تلتك  
المكوس والعشور جميعها يقوم بتحصيلها بميناء جدة وال من قبل امير  
مكة يقبض صدقاتها ولوازمها ومكوسها وعشورها ويحرس عمالتها (٣) .

وكان في داخل المسجد الحرام اربعة مقامات ينسب كل واحد منها  
الى احد الائمة الاربعة، وقد زار مكة في هذه الفترة عام ٥٧٩ هـ الرحالة  
ابن جبير ووصف مكة وكيفية اداء الصلوات فيها فقال :  
"وللحرم اربعة ائمة سنية وامام خامس لفرقة تسمى الزيدية  
واشراف هذه البلدة على مذهبهم ، وهم يزيدون في الاذان حى على خبير  
العمل اثر قول المؤذن حى على الفلاح ، وهم روافض سبابون والله من

---

= وطالبهم بذلك المعهود من المكس وقال : ادوا الحق ، فقال ليه  
علوان : ويلك . ما الحق ؟ فقال : الحق على كل رأس سبعة دنانير  
فلطمه وقال : ويلك تسمون المظالم حقا . . . وقال لصاحب المركب  
ارجع ، فعاد : فاستغاثوا اليه على رسلك حتى نعلم امير مكة ، فوقف  
الى ان طالعوا صاحب مكة بأمره ، فقال : اطلقوه وجميع من معه فى  
المركب ، ففعلوا ذلك ، فلما وصل مكة اجتمع به صاحب مكة واعتذر اليه  
وقال : نحن قوم ضعفاء . ومالنا الا هذه الجهة ، والملوك استولوا  
على البلاد ولا يؤدون لنا شيئا ، فعند ذلك كتب الشيخ الى الملك الناصر  
- يعنى صلاح الدين بن ايوب - فشجع فيهم وطلب لهم منه شيئا فاقطعهم  
الاقطاع المعروفة لهم بمصر وبطل ذلك المكس الذى كان يؤخذ من  
الحاج . اهـ . ورحلة ابن جبير ص ٥٤ - ٥٥ طبعة دار صادر  
ودار بيروت ومناخ الكرم ٢٧٦/١ ، وتاريخ مكة للسباعى ص ٢٢٤ .

- (١) تاريخ مكة للسباعى ص ٢٢٩ .  
(٢) اتحاف الورى لابن فهد ٥٨/٣ ، تاريخ مكة للسباعى ص ٢٣٦ .  
(٣) بلاد الحجاز فى العصر الايوبى لعائشة باقاسى ص ٧٢ .

وراء حسابهم وجزائهم ، ولا يجمعون مع الناس انما يصلون ظهرا اربعا ، ويصلون المغرب بعد فراغ الاثمة من صلاتها .

فاول الاثمة السنية الشافعي رحمه الله . . . . . وهو اول من يصل الى وصلاته خلف مقام ابراهيم صلى الله عليه وسلم وعلى نبينا الكريم ، الا صلاة المغرب فان الاربعة الاثمة يصلونها في وقت واحد مجتمعين لفيق وقتها ، يبدأ مؤذن الشافعي بالاقامة ثم يقيم مؤذنو سائر الاثمة ، وربما دخل في هذه الصلاة على المصلين سهو وغفلة لاجتماع التكبير فيها من كل جهة ، فربما ركع المالكي بركوع الشافعي او الحنفي ، او سلم احدهم بغير سلام امامه ، فتري كل اذن مصيخة لصوت امامها او صوت مؤذنه مخافة السهو ، ومع هذا فيحدث السهو على كثير من الناس .

ثم المالكي رحمه الله وهو يصلي قبالة الركن اليماني وله محراب حجر يشبه محاريب الطرق الموضوعة فيها .

ثم الحنفي رحمه الله وصلاته قبالة الميزاب تحت حطيم مصنوع له ، وهو اعظم الاثمة ابهة وافخرهم آلة من الشموع وما سواها . . . وصلاته آخرا .

ثم الحنبلي رحمه الله وصلاته مع صلاة المالكي في حين واحد ، موضع صلاته يقابل ما بين الحجر الاسود والركن اليماني <sup>(٢)</sup> .

ولم تعرف السنة التي احدثت فيها هذه المقامات وتعددت فيها الجماعات بعد ان كان الناس يصلون جماعة واحدة وراء امام واحد ، والذي ظهر لصاحب تاريخ عمارة المسجد الحرام بعد البحث والتنقيب انها احدثت في القرن الرابع او القرن الخامس ، لان ابن عبد ربه صاحب العقد الفريد المتوفى سنة ٣٢٨ هـ لم يذكر هذه المقامات عندما وصف المسجد الحرام ، وذكرها ابن جبير في رحلته سنة ٥٧٨ هـ ، وقد وافقه على ذلك الاستاذ <sup>(٣)</sup> المرحوم احمد السباعي في تاريخ مكة <sup>(٤)</sup> .

(١) اي لا يصلون الجمعة .

(٢) رحلة ابن جبير ص ٧٨ - ٧٩ .

(٣) تاريخ عمارة المسجد الحرام ص ٢٢٤ لحسين عبدالله باسلامة .

(٤) ص ٢٢٠ .

والحقيقة ان هذه الفترة التي حدها واسعة جدا يمكن تضييقها وذلك  
لانتقى الدين الفاسي ذكر في شفاء الغرام ان مقامات الحنفية والمالكية<sup>(١)</sup>  
والزيدية كانت موجودة في سنة ٤٩٧هـ ولان ناصر خسرو عندما حج سنة  
٤٤٢هـ ووصف مكة وآثارها لم يذكر في رحلته هذه المقامات، ولو كانت موجودة<sup>(٢)</sup>  
لما ترك ذكرها، فدل على انها لم تكن موجودة سنة حجته، وبناء عليه يمكن  
القول ان بداية حدوث هذه المقامات كانت بين سنتي ٤٤٢هـ و ٤٩٧هـ . والله  
أعلم .

هذه لمحة موجزة عن تاريخ مكة قبل عصر المماليك لابد منها لتكون

مدخلا لهذا البحث .

---

(١) ٢٤٤/١ . وانظر مناقح الكرم ٣٤٢/١، ومرآة الحرمين ٢٥٢/١ لابراهيم

رفعت باشا .

(٢) سفرنامه لناصر خسرو ص ١٢١ - ١٢٧ .

## المبحث الثانى : مكة المكرمة فى عصر المماليك

( ٦٤٨ - ٩٢٣ هـ )

## (أ) امراء مكة فى هذا العصر :

قبل الخوض فى الحياة السياسية والاجتماعية والعلمية فى مكة المكرمة لا بد من ذكر الامراء الذين تقلدوا زمام الحكم فيها وتعيين مدة حكمهم ، ليكون القارىء على دُكُر منه اذا ما اعيد ذكر الامير فيما بعد ، وان ذكر اسماء الامراء الذين توالوا على امرة مكة جزء مهم من الناحية التاريخية ، ويجعل القارىء يلحظ الفتن والخلافات التى كانت تحدث بين المتنازعين على الامرة من ابناء الاسرة الواحدة ، ومن ابناء الاب الواحد ، مما يساعد على معرفة سنوات الاضطراب السياسى او الاستقرار فى البلد الاميين .

واضافة الى ذلك فان هذه الفقرة من هذا المبحث مدخل مهم للحياة السياسية فى مكة المكرمة التى ستذكر فى الفقرة التالية ان شاء الله تعالى .

كان آخر من ولى مكة المكرمة فى عهد الايوبيين الحسن بن على بن قتادة الذى ولى امرتها من سنة ٦٤٧ هـ الى ان قتل سنة ٦٥١ هـ ، وقد شاركه فى بعضها ابنه ابو نمى .<sup>(١)</sup>

ثم وليها جواز بن الحسن بن قتادة الى آخر ذى الحجة سنة ٦٥١ هـ .

ثم وليها راجح بن قتادة حتى ربيع الآخر من سنة ٦٥٢ هـ .

وتولى بعده ابنه غانم بن راجح الى شوالها اى نحو ستة شهور .

ثم ادريس بن قتادة وابو نمى محمد بن ابى سعد بن على بن قتادة

الى ٢٥ ذى القعدة من السنة نفسها .

(١) اسماء الولاة ومدة حكمهم مأخوذة عن شفاء الغرام للفاسى ٢٠١/٢ وما بعدها ثم من الجامع اللطيف لابن ظهيرة ص ١٩٨ - ٢٠٠ ، ومراجعة الحرمين لابراهيم رفعت ١/٣٦١ - ٣٦٣ .

- ثم وليها المبارز بن علي بن الحسين بن برطاس بعد ظفره على  
ادريس وابي نُمي الى المحرم سنة ٦٥٣ هـ اى نحو شهرين .
- ثم عاد اليها ادريس وابن اخيه ابو نُمي حتى سنة ٦٥٤ هـ حيث استقل  
بها ابو نُمي ثم شاركه عمه ادريس حتى سنة ٦٥٦ هـ .
- ثم وليها اولاد حسن بن قتادة واقاموا بها ستة ايام .
- ثم اخرجهم منها ابو نُمي وبقي مع عمه ادريس حتى سنة ٦٦٧ هـ .
- ثم انفرد بها ابو نُمي قليلا ثم شاركها حتى سنة ٦٦٩ هـ .
- ثم انفرد بها ادريس اربعين يوما قتل بعدها بخليص سنة ٦٦٩ هـ فانفرد  
بها ابو نُمي الى سنة ٦٧٠ هـ .
- وفى صفر من تلك السنة وليها جِماز بن شِحة صاحب المدينة وغانم بن  
ادريس اربعين يوما اخرجهم بعدها ابو نُمي واستمر بها الى سنة ٦٨٧ هـ .
- ثم عاد فوليها جِماز بن شِحة صاحب المدينة واقام بها الى آخر  
سنة ٦٨٧ هـ .
- ثم وليها ابو نُمي الى وفاته فى صفر سنة ٧٠١ هـ .
- فوليها ابناه حُميفة ورُميثة الى موسم سنة ٧٠١ هـ حيث قبض عليهما .
- فوليها اخوهما ابو العيث وعطيفة وقيل ابو الغيث ومحمد بن  
ادريس فى ذى القعدة سنة ٧٠١ هـ .
- ثم عاد حُميفة ورُميثة فرسنة ٧٠٣ هـ وقيل سنة ٧٠٤ هـ فولياها حتى  
سنة ٧١٣ هـ فعزلا .
- فوليها ابو العيث من الملك الناصر حتى ذى الحجة من سنة ٧١٤ هـ .
- ثم حُميفة الى شعبان من سنة ٧١٥ هـ .
- ثم وليها رُميثة من الملك الناصر حتى انقضاء الحج سنة ٧١٧ او ٧١٨ هـ .
- ثم وليها حُميفة الى اوائل سنة ٧١٩ هـ .
- ثم وليها عطيفة الى سنة ٧٣١ هـ وشاركه فى بعض السنوات اخوه رُميثة .
- 
- (١) خَليص : واد كثير الزرع والماء يقع على بعد ١٠٠ كيل شمال مكة  
على طريق المدينة المنورة . معجم معالم الحجاز ١٤٩/٣ .

- ومن سنة ٧٣١ هـ الى ٧٣٤ هـ انفرد بها رُمَيْثَةٌ ثم مالبت ان تشارك مع اخيه عَطِيفَةَ، ثم انفرد بها رُمَيْثَةٌ .
- ثم وليها عَطِيفَةُ شريكا لَرُمَيْثَةَ من سنة ٧٣٥ هـ الى التي تليها حيث حصلت بينهما وحشة ثم عادا فتشاركا الى سنة ٧٣٧ هـ .
- فانفرد بها رُمَيْثَةٌ الى سنة ٧٤٦ هـ .
- ثم وليها ولده عَجْلَانُ بن رُمَيْثَةَ حتى سنة ٧٤٨ هـ .
- ثم تشارك مع اخيه ثَقَبَةَ الى سنة ٧٥٠ هـ .
- ثم انفرد بها ثَقَبَةَ الى سنة ٧٥٢ هـ ثم تشاركا الى سنة ٧٥٣ هـ .
- ثم استقل ثَقَبَةَ بالامر في اثناء سنة ٧٥٣ هـ الى موسم سنة ٧٥٤ هـ .
- ثم استقل عجلان بها الى المحرم من سنة ٧٥٧ هـ حيث اشرك معه اخاه .
- ثم عاد فاستقل بها ثَقَبَةَ في جمادى الآخرة من هذه السنة الى موسمها .
- ثم وليها عجلان في الموسم منفردا الى موسم سنة ٧٥٨ هـ .
- ثم تشاركا في موسمها الى ان عزلا في اثناء سنة ٧٦٠ هـ .
- ثم وليها سَنَدِبن رُمَيْثَةَ ومحمد بن عَطِيفَةَ حتى نهاية سنة ٧٦١ هـ .
- ثم سَنَدُ بن رُمَيْثَةَ واخوه ثَقَبَةَ الى سنة ٧٦٢ هـ .
- ثم عجلان واخوه ثَقَبَةَ سنة ٧٦٢ هـ فمات ثَقَبَةَ فولى معه ابنه احمد بن عجلان وذلك في شوال من سنة ٧٦٢ هـ الى سنة ٧٧٤ هـ .
- ثم انفرد بها احمد حتى سنة ٧٨٠ هـ .
- ثم شاركه فيها ابنه محمد بن احمد بن عجلان الى شعبان سنة ٧٨٨ هـ .
- فاستقل محمد بالامر الى ان قتل مستهل الحجة سنة ٧٨٨ هـ .
- فوليها عَنان بن مُغَامِسِ بن رُمَيْثَةَ بن ابي نُمَيِّ وبنو عمه احمد بن ثَقَبَةَ وعقيل بن مبارك بن رُمَيْثَةَ وعلى بن مبارك بن رُمَيْثَةَ الى سنة ٧٨٩ هـ .
- ثم عزل عَنان فوليها على بن عجلان بن رُمَيْثَةَ منفردا الى اثناء سنة ٧٩٢ هـ حيث شاركه فيها عَنان الى صفر من سنة ٧٩٤ هـ .
- ثم استقل بها حتى شوال من سنة ٧٩٧ هـ .
- فوليها اخوه حسن بن عجلان الى شعبان سنة ٨٠٩ هـ .



- ثم شاركه ابنه بركات بن حسن بن عجلان الى ربيع الاول من سنة ٨١١هـ حيث تنازل الاب عن نصف الامرة الى ولده الآخر احمد وولى هو نيابة السلطنة بجميع بلاد الحجاز، واستمر الى اوائل سنة ٨١٨هـ .
- فوليها السيد رُمَيْثَة بن محمد بن عجلان بن رُمَيْثَة الى ان عزل فى رمضان من سنة ٨١٩هـ فوليها عمه السيد حسن فى شوال حتى سنة ٨٢٧هـ فى اوائلها .
- ثم وليها على بن عنان بن مَغامس الى ذى الحجة سنة ٨٢٨هـ .
- ثم حسن بن عجلان الى ان مات فى جمادى الآخرة من سنة ٨٢٩هـ .
- حيث وليها ولده بركات بن حسن بن عجلان الى ان عزل سنة ٨٤٥هـ .
- فوليها اخوه على الى ان عزل فى سنة ٨٤٦هـ .
- حيث وليها اخوه ابو القاسم الى ان عزل ايضا سنة ٨٥٠هـ .
- ثم اعيد بركات واستمر حتى سنة ٨٥٩هـ .
- فوليها ابنه محمد بن بركات وطالت ولايته حتى سنة ٨٩٠٣هـ .
- ثم وليها ابنه بركات بن محمد بن بركات حتى سنة ٨٩٠٦هـ .
- ثم اخوه هَزَّاع بن محمد الى اوائل سنة ٨٩٠٧هـ .
- ثم عاد اليها بركات فيها الى جمادى الثانية منها ( اى سنة ٨٩٠٧هـ ) .
- ثم عاد اليها هَزَّاع الى ان مات فى رجب من السنة نفسها .
- فوليها بركات حتى سنة ٨٩٠٨هـ .
- ثم اخوه احمد الجازانى حتى آخر ذى القعدة سنة ٨٩٠٨هـ .
- حيث عاد بركات فوليها الى اوائل سنة ٨٩٠٩هـ .
- فوليها اخوه حَمِيْضَة بن محمد الى آخر المحرم سنة ٨٩١٠هـ فعزل .
- فوليها اخوه قاييْتَبَاي بن محمد حتى صفر من سنة ٨٩١٨هـ .
- ثم بركات الى شعبان من سنة ٨٩١٨هـ .
- ثم شاركه ابنه محمد الى سنة ٨٩٣١هـ .
- ثم انفرد بها محمد بعد موت والده الى سنة ٨٩٤٦هـ .

## (ب) الحالة السياسية :

ارادت الدولة المملوكية في مصر ان تشمل رعايتها ماكان تحت رعاية الايوبيين وخاصة بعد الانتصار الكبير الذي احرزه المظفر قُطُز على التتار في وقعة عين جالوت سنة ٦٥٨ هـ، فبعد ان ضمت اليها الشام تطلعت الى منطقة الحرمين الشريفين .

كان الدعاء بمكة في هذه الفترة لدولة بنى رسول، وكان الخلاف بين ادریس بن قتادة وابن اخيه ابى نَمِي على اشده، وكان لادريس ميل نحو بنى رسول، وكان ابو نَمِي قد شعر بقوة سلطان مصر، فاخرج عمه من مكة وانفرد بامرتها سنة ٦٦٧ هـ وخطب للملك الظاهر بيبرس .

والحقيقة ان مكة المكرمة لم تشهد استقرارا سياسيا طويلا خلال دولة المماليك الاولى، حيث كانت الفتن بين الاشراف كثيرة جدا، وفيما سبق ذكره من تواريخ ولاية الامراء تبيان واضح لتدهور الوضع السياسي في تلك الحقبة التي لا يدوم حكم الامير فيها بضع سنين او سنة او اشهرا، يُقتل بعدها او يُعزل، او يكون صلح بين الاشقاء مايلبث ان يصبح نزاعا، ثم يكون صلح بعده نزاع وهكذا، وكثيرا مايتقوى احد الشقيقين على الآخر بالقبائل او بقوة خارجية من مصر او اليمن، وكثيرا ماتقع الفتن بين الاشقاء انفسهم بعد موت والدهم كما حدث بعد وفاة ابى نَمِي، فقد دام نزاع اولاده الاربعة رَمِيثة وحميضة وابو الغيث وعطيفة من سنة ٧٠١ هـ حتى سنة ٧٣٧ هـ حيث خلى الامر الى رَمِيثة .

وقبلهم ابوهم (ومن شابه اباه فما ظلم) الذي دامت امرته نحو نصف قرن من الزمان (٦٥٣ - ٧٠١ هـ) كان يتنازع الامرة مع عمه، وماصفا لــــه الجو الا بعد معركة قتل فيها عمه وجز رأسه بسيفه .

وكثيرا ماكان يذهب الحجاج ضحية المتخاصمين فتنهب اموالهم وتزهق

ارواحهم .

(١) العقد الثمين ٤٥٩/١ .

(٢) العقد الثمين ٤٦٠/١ .

ففى سنة ٦٨٣ هـ منعهم ابو نُمَي من دخول مكة وغلّق ابوابها فنقّب  
الحجاج السور، واحرقوا باب المَعْلَة ودخلوها هجما بعد ان فر منها  
ابو نُمَي وجمعا.

وكثرة النزاعات فى عهد ابى نُمَي وماحدث فيها من نهب وسلب وارقاة  
للدماء اغضبت الظاهر بيبرس فارسل كتابا شديد اللهجة الى ابى نُمَي  
يتهدده ويتوعده وجاء فيه :

( " من بيبرس سلطان مصر الى الشريف الحسيب ابى نُمَي محمد بن ابى

سعد : اما بعد :

فان الحسنة فى نفسها حسنة وهى من بيت النبوة احسن ، والسيئة فى  
نفسها سيئة وهى من بيت النبوة اوحش ، وقد بلغنا عنك ايها السيد انك  
آويت المجرم واستحللت دم المحرم ومن يهين الله فماله من مكرم .  
فان لم تقف عند حدك والا اغمدنا فيك سيف جدك . والسلام "

فكتب اليه ابو نُمَي :

" من محمد بن ابى سعد الى بيبرس سلطان مصر :

اما بعد : فان المملوك معترف بذنبه ، تائب الى ربه ، فان تأخذ

فيك الاقوى ، وان تعفو فهو اقرب للتقوى " (٣)

وكانت مصر تتطلع كثيرا الى الحرمين ومايحدث فيهما من حروب وفتن ،  
وترسل الاموال لشرف المكوس المستجدة عن كاهل الحجاج ، وتحاول ان توفق  
بين المتحاربين ، وبذلك ازداد نفوذها فى مكة على حساب نفوذ الرسولييين  
وانفرد بالدعاء لها على منبر الحرم الشريف ، ومع ذلك فقد تخللت بعض  
فترات عصيان اعيد فيها الدعاء لملك اليمن وذلك سنة ٦٩١ هـ ، وكان سلطان

(١) لمكة ثلاثة اسوار : سور باب المَعْلَة ، وسور باب الشُّبَيْكَة ، وسور باب

اليمن . وللتعريف بهذه الاسوار انظر شفاء الغرام ١٠/١ - ١١ .

(٢) اتحاف الورى ١١٦/٣ .

(٣) العقد الثمين ٤٦٠/١ .

(٤) ابطلت المكوس اكثر من مرة وذلك فى سنوات ٦٦٧ - ٧٠٤ - ٧١٩ - ٧٢٢ -

٧٦٠ - ٨٢٤ هـ . انظر الدرر الفرائد المنظمة حوادث هذه السنوات .

مصر قد استخلف ابا نُمي سنة ٦٨١هـ بأن يكون عدوا لمن عاداهم، وصديقا لمن صادقهم، ولا يخرج عن طاعتهم، وان يفردهم بالخطبة والسكة، ويفعل في الخدمة فعل المخلص .<sup>(١)</sup>

وقد شغل ابو نُمي ثم اولاده من بعده سلاطين مصر في خلافاتهم، مما جعلهم وحدهم يرجحون كفة شريف على آخر، وبذلك ازداد ضعف نفوذ الرسولييين وانقطع محملهم نحو ٦٠ سنة الى سنة ٧٨٠هـ . ثم عاد وانقطع من سنة ٧٨٢ الى سنة ٨٠٠هـ .

" وكان سلطان مصر يعمد الى اصلاح الامر بالمال والمداراة حينما، والى فرض سيطرته بالقوة وارسال الحملات حينما آخر، حتى ان الدولة الجركسية لم تحترم في كثير من الفترات سلطة الاسرة الحاكمة في الحرمين ولم ترع نظام الوراثة، وعمدت الى فرض من تراه اكثر خضوعا لها ٠٠٠٠٠ وان امراء الحرمين لم يكونوا في عصر سلطنة المماليك الجراكسة امثال ابي نُمي الذي كان حاد الطبع لا يتورع عن الوقوف في وجه السلاطين المماليك ويعلن الرفض لطاعتهم، انما اصبح امراء الحرمين في عصر الدولة الجركسية يوجهون من قبل مصر " .<sup>(٢)</sup>

وقد شهدت مكة استقرارا سياسيا خلال دولة المماليك الثانية (اي الجراكسة) في عهد حسن بن عجلان الذي بلغ من الجاه والقوة ان حاول غزو اليمن سنة ٨١٢هـ، وكذلك شهدت استقرارا نسبيا ايضا في عهد اولاده من بعده وخاصة في عهد ابنه بركات الذي عم الناس الرخاء والامن في ايامه كما قال السخاوي .<sup>(٤)</sup> ثم حفيده محمد بن بركات الذي حكم مكة من سنة ٨٥٩ الى ٩٠٢هـ وهي اطول فترة تولاهها امير بمكة بمفرده دون انقطاع، ولم

(١) انظر نص اليمين التي اقسمها ابو نُمي في العقد الثمين ٤٦٢/١ - ٤٦٣

(٢) ذكر ابن فهد في اتحاف الوري والجزيري في الدرر الفرائد في

حوادث سنة ٧٨٠هـ ان المحمل اليمني انقطع ثمانين سنة، وكانا قد ذكرا

انه كان موجودا سنة ٧٢٠هـ . فكيف يكون الانقطاع ثمانين سنة ؟

(٣) العلاقات الحجازية المصرية لعلى بن حسين السليمان ص ٣٠ - ٣١ .

(٤) الضوء اللامع ١٣/٣ .

يحدث فيها اضطرابات ولاعزل، وهذه الفترة تعتبر فترة استقرار ذهبيّة في الحالة السياسية لمكة بعد ان كانت تروعاها كثرة الخلافات بين الامراء .<sup>(١)</sup>

بيد ان هذا الاستقرار في عهد الشراكة لم يكن مطردا بل تخللته بعض الفتن والمنازعات، غير انه كان مستقرا الى حد كبير اذا ما قورن بعصر دولة المماليك البحرية ودولة الايوبيين من قبل .

ومن اسوأ ما حدث من فتن في هذه الحقبة ما وقع سنة ٨١٧هـ بين امير الحاج المصري وبين القوّاد العُمرة<sup>(٢)</sup>، فقد وقع بينهما قتال في المسجد الحرام وخارجه انتهكت فيه حرمة المسجد لما حصل فيه من القتال بالسلاح والخييل واراقة الدم فيه وروث الخيل .

وسبب هذه الفتنة ان امير الحاج المصري جَقَمَقَ المؤيدى ادب بعض غلمان القوّاد بمكة وسجنه، فتشفع في اطلاقه مواليه والسيد حسن بن عجلان فأبى، فحنق عليه القوّاد وغلمانهم، فهاجم جماعة منهم المسجد الحرام بعد صلاة الجمعة واقتتلوا مع الحجاج ثم خرجوا جميعا من المسجد وتابعوا قتالهم باسفل مكة، وظهر المصريون والحجاج على القوّاد، وحصل نهب من الفريقين للحجاج ولبيوت اهالى مكة . وأغلقت ابواب المسجد الحرام

(١) انظر امثلة على الحروب بين الاشراف في حوادث سنوات ٧١٤ - ٧٣٠ - ٧٥١ المنظمة .

(٢) القواد العُمرة او القواد ذوى عُمَر، لم ادر من عمر هذا الذى ينتسبون اليه، وورد في بعض الاحيان القواد الحَمِيضَات، والقواد ذوى عجلان، والقواد ذوى حسن . وهى نسبة الى الامراء حَمِيضَة وعجلان وحسن . انظر اتحاف الورى حوادث سنة ٨٠١، ٨٤٨ هـ .

(٣) اختصرت هذه الحادثة من اتحاف الورى ٥١٧/٣ حوادث سنة ٨١٧هـ : وقد لخص هذه الحادثة المرحوم احمد السباعى في تاريخ مكة ص ٢٩٥ الا انه وقع في بعض الاخطاء الطفيفة وهى :

(أ) ذكر ان الغلام هو احد غلمان جَقَمَقَ، وانما هو من غلمان القواد .  
 (ب) نسب الشعر الذى قيل في الحادثة لشاعر مكى، وانما هو للاشارى المصرى كما في ترجمته في الضوء اللامع ٣٠١/٣ .  
 (ج) تصحف عنده لفظ "امسوا" الى "اضحوا" و "الخبز" الى "الخير" .

الا ثلاثة ابواب يدخلونها امير الحاج المصرى وجماعته الى المسجد، وباتت الخيل فى المسجد الى الصباح .

وفى صبيحة اليوم التالى تدخل جماعة من اعيان مكة واعيان الحجاج واصلحوا بين الامير جَمَمَق والامير حسن بن عجلان والقواد . وبدا من الجميع كراحتهم واسفهم لما حدث، واطلق سراح الغلام واسمه جَرَاد وانقضت بذلك الفتنة .

وفى هذه الواقعة يقول الاديب زين الدين شعبان بن محمد الاشارى :

وَقَعَ الْغَلَاءُ بِمَكَّةَ . . . وَالنَّاسُ امَسَّوْا فِي جِهَادٍ  
وَالْخَبْرُ قَلَّ فَهَاهُمُو . . . يَتَّقَاتُونَ عَلَى جَرَادٍ

وقد عادت الخلافات والنزاعات بعد وفاة محمد بن بركات، بين بنييه بركات وهزاع واحمد الجازانى، وحصلت بينهم معارك عديدة، كان اشدها واعظمها ضرا عندما دخل احمد الجازانى مكة اوائل عام ٩٠٨هـ للمرة الثانية وترك عسكره يعيشون فى مكة ويفعلون افعالا قبيحة، وينتهكون حرمة البيت، ويصادرون اموال الاهالى ويسبون الارقاء وامهات الاولاد، وينهبون بيوت التجار، وما استقر له الامر حتى فرض على بعض التجار من مناصرى اخيه فى مكة وجدة اموالا كثيرة وعذب بعضهم، فقيد ايديهم فى خشب ضيق، حتى اضطر بعضهم الى بيع املاكهم واضطر آخرون الى الهرب من البلاد .

تلكصورة مجملة عن الاوضاع السياسية فى مكة المكرمة فى عصر المماليك، ولعلها تعطينا فكرة واضحة عما كان يعانىه الناس ايام الفتنة وعن العلاقات بين امراء مكة وسلاطين مصر .

هذا وان قلب كل مسلم يعتصر مرارة واسى من جرّاء ما كان يحدث فى هذه البقعة المباركة - التى جعلها الله ملاذا للناس وامنا - من

سلب ونهب وقتل للحجيج فى المكان الذى اتوا اليه من كل فج عميق  
ليتزودوا بالتقوى حيث لارفك ولافسوق ولاجدال .  
والحمد لله انه فى زماننا الآن اصبح الحاج يشعر بالامن والطمأنينة  
والراحة النفسية فى هذا المكان الطاهر، ويجد فيه من ذلك ما لا يجده فى  
بلده، ويتمنى لو اقام طيلة عمره فيه لما يراه من الخير والامن .  
ادام الله هذه النعمة على مكة والهـم اهلها شكرها .

(ج) الحالة الاجتماعية :

كان المجتمع المكي في عصر المماليك يتألف من فئات ثلاث :

- (١) الاشراف : وهم احفاد قتادة بن ادريس الحسني ، ومنهم يكون امير مكة .
- (٢) القواد والعبيد : وهم القوة العسكرية في مكة المكرمة والتي تستطيع ترجيح كفة احد الاطراف المتنازعة على الامرة .
- (٣) بقية السكان وهم العلماء والتجار والطلاب وغيرهم ، ومن هؤلاء السكان من هو من اهل مكة ، ومنهم الوافدون الذين قدموا اليها من انحاء العالم الاسلامي بقصد المجاورة والاقامة فيها ، وقد اصبح هؤلاء المجاورون واحفادهم على مر الزمن جزءا اساسيا في المجتمع المكي . ومن المجاورين ايضا اناس جاؤوا بمكة سنوات او اشهرا بقصد العلم او العبادة ثم عادوا الى بلادهم .

تلك هي صفة المجتمع المكي خليط من عدة اجناس لاتجمع بينهم رابطة سوى رابطة الاسلام - واعظم بها من رابطة - وكان لكل جنس من هؤلاء عادات وتقاليد في المأكول والملابس تميزهم عن الآخرين ، كما كان في مكة احتفالات دينية موسمية ، سأتى على ذكر شيء منها بعد قليل .

وكان قد زار مكة في هذا العصر سنة ٧٢٦هـ الرحالة الشهير ابن بطوطة واعطانا وصفا مفصلا عن العادات الاجتماعية في مكة المكرمة (١) وهاهو بنصه :

" ولاهل مكة الافعال الجميلة ، والمكارم التامة ، والاخلاق الحسنة ، والايثار الى الضعفاء والمنقطعين ، وحسن الجوار للغرباء ، ومن مكارمهم انهم متى صنع احدهم وليمة يبدأ فيها بالطعام للفقراء المنقطعين المجاورين ويستدعيهم بتلطف ورفق وحسن خلق ثم يطعمهم . واكثر المساكين المنقطعين يكونون بالافران حيث يطبخ الناس اخبازهم ، فاذا طبخ احدهم خبزه واحتمله الى منزله فيتبعه المساكين ، فيعطى لكل واحد

(١) تحفة النظار في غرائب الامصار وعجائب الاسفار المعروف برحلة ابن بطوطة بتحقيق الدكتور على المنتصر الكتاني ١٦٨/١ .



منهم ما قسم له ولا يردهم خائبين ولو كانت له خبزة واحدة فإنه يعطى ثلثها  
او نصفها، طيب النفس بذلك من غير ضرر .

ومن افعالهم الحسنة ان الايتام الصغار يقعدون بالسوق، ومع كل  
واحد منهم قفتان كبرى وصغرى، وهم يسمون القفة مكثلا، فيأتى الرجل  
من اهل مكة الى السوق، فيشتري الحبوب واللحم والخضرو يعطى ذلك  
الصبي، فيجعل الحبوب فى احدى قفتيه، واللحم والخضر فى الاخرى، ويوصل  
ذلك الى دار الرجل ليهيئه له طعامه منها، ويذهب الرجل الى طوافه  
وحاجته . فلا يذكر ان احدا من الصبيان خان الامانة فى ذلك قط .

واهل مكة لهم ظرف ونظافة فى الملابس، واكثر لباسهم البياض، فترى  
شبابهم ابدا ناصعة ساطعة ويستعملون الطيب كثيرا، ويكتحلون ويكثرون  
السواك بعيدان الاراك الاخضر .

ونساء مكة فائقات الحسن، بارعات الجمال، وذوات صلاح وعفاف، وهن  
يكثرن التطيب، حتى ان احدهن لتببت طاوية وتشتري بقوتها طيبا . وهن  
يقصدن الطواف بالبيت كل ليلة جمعة، فيأتين فى احسن زى، وتغلب على الحرم  
رائحة طيبهن، وتذهب المرأة منهن فيبقى اثر الطيب بعد ذهابها  
عبقا " . اه

وقال :

" واهل مكة لا يأكلون فى اليوم الا مرة واحدة بعد العصر ويقتصرون  
عليها الى مثل ذلك الوقت ومن اراد الاكل فى سائر النهار اكل التمر  
ولذلك صحت ابدانهم وقلت فيهم الامراض والعاهات " .<sup>(٢)</sup>

ومن عادات اهل مكة ان " تضرب الطبول على باب اميرها عند صلاة  
المغرب من كل يوم " .<sup>(٣)</sup>

(١) نهى رسول الله صلى الله عليه وسلم المرأة ان تخرج من بيتها  
اذا تطيبت، وان بقاها فى بيتها من غير طواف خير لها من خروجها  
متطيبة يشم الرجال ريحها ولو طافت بعد ذلك الف شوط .

(٢) تحفة النظر ١/ ١٧٠ .

(٣) تحفة النظر ١/ ١٦٨ .

وكانت الحياة اليومية في مكة هادئة وادعة لا يعكر صفوها سوى الخلافات التي تحدث بين الامراء، ولم تكن هناك معارك بين اهالي مكة انفسهم الا مندر كالمعركة التي حصلت بين اهالي المعلاة واهالي المسفلة وانتهدت بظهور اهل المسفلة على اهل المعلاة .<sup>(١)</sup>

ومما كان يعكر صفو مكة وهدوءها سوى ما ذكرت: السيول، وكان ينتج عن السيول امراض تفتك بالاهالي وتهدم عددا من المنازل وقد يتبع ذلك غلاء ومجاعات .

فمن اعظم السيول سيل سنة ٨٠٢هـ في عاشر جمادى الاولى : " وقع بمكة سيل عظيم كآفواه القرب وسال وادى ابراهيم وهجم على مكة وخالط سيل اجياد فصار ذلك بحرا زاخرا دخل المسجد الحرام من غالب ابوابه فكان عمقه فيه خمسة اذرع ودخل الكعبة من شق بابها وعلا فوق عتبتها ذراعاً واكثر واخرب عمودين في المسجد بما عليهما ودورا كثيرة ومات تحت الهدم وفي الغرق نحو ستين نفرا " .<sup>(٢)</sup>

وقد ذكر التقى الفاسي اخبار السيول بمكة واخبار الغلاء والرخيص والوباء في كتابه شفاء الغرام، فمن اراد تفصيل ذلك فليرجع اليه ففيه غنى، والمجال هنا لا يتسع لذكر هذه التفاصيل .

واول ما يلاحظه الزائر الى مكة في ذلك العصر وجود احتفالات فسي مناسبات متعددة، وقد لفت ذلك نظر الرحالتين ابن بطوطة وابن جبير من قبل فوصفا عاداتهم في هذه الاحتفالات وصفا دقيقا مشوقا، وها انذا اسوق اليك بعض ما ذكره ابن بطوطة :<sup>(٤)</sup>

- 
- (١) العقد الثمين ١٠٧/٥ .  
 (٢) الدرر الفرائد المنظمة حوادث سنة ٨٠٢هـ .  
 (٣) انظر شفاء الغرام ٢٦٠/٢ - ٢٧٧، وانظر زيادة على ذلك في اتحاف الوري من اخبار السيول التي كانت تدخل الكعبة حوادث سنوات ٨٢٧ - ٨٥٩ ومن اخبار الغلاء انظر الدرر الفرائد المنظمة حوادث سنوات ٨٨٣ - ٨٩٨ .  
 (٤) هذا الكلام الآتي كله ملخص من تحفة النظار ١٨٠/١ وما بعدها .

"وعادتهم في استهلال الشهور ان يأتي امير مكة في اول يوم من الشهر وقواده يحفون به وهو لابس البياض معتما متقلدا سيفا وعليه السكينة والوقار فيصلى عند المقام ٠٠٠ ويشرع في طواف اسبوع ورئيس المؤذنين على اعلی قبة زمزم ، فعندما يكمل الامير شوطا واحدا ويقصد الحجر لتقبيله يندفع رئيس المؤذنين بالدعاء له ، والتهنئة بدخول الشهر رافعا بذلك صوته ثم يذكر شعرا في مدحه ومدح سلفه الكريم ، ويفعل به هكذا في السبعة اشواط .

وفي اول رجب يحتفلون به بضرب الطبول والابواق ، ويخرج الامير وفرسانه بين يديه يلعبون بحرابهم يرمون بها الى الهواء . ويحتفل اهل مكة لعمرة رجب وخصوصا اول يوم منه ونصفه والسابع والعشرين منه وفيها تمتلى شوارع مكة بالهوادج وتنيرها الشموع والقناديل .

وكذلك يحتفلون بليلة النصف من شعبان يصلون ويظفون ويعتصرون وفي رمضان لا تبقى في الحرم زاوية الا وفيها قارئ يصلى بجماعة ، فيرتج المسجد لاصوات القراءة وترق النفوس وتحضر القلوب وتهمل الاعين ، ويصلون التراويح عشرين ركعة . وفي وقت السحور يقوم المؤذن داعيا ومذكرا

(١) عن الاذان ورئيس المؤذنين قال صاحب الأرج المسكى : " ومن ارباب الشعائر المؤذنون وكبيرهم المعروف بالريس فلا يمكنهم الاذان الا بعد افتتاحه وقد كان الريس يؤذن من قديم بمنارة باب العمرة ثم استقر الحال على اذانه من اعلی زمزم وتبليغه خلف المقام الشافعي منها - كما بينا ذلك آنفا - ومنصب التوقيت بالمسجد الحرام والمشیخة على المؤذنين مخصوص ببيت الريس ، واصلهم من كازرون قرية من قرى العجم ، فهو منصب قديم لا يشاركهم فيه احد ، وقد اراد جماعة كثيرون من قديم الزمان مشاركتهم فيه فمنعهم الولاة من ذلك " .

الأرج المسكى في التاريخ المكي لعلى بن عبدالقادر الحسيني الطبري ، مخطوط بمكتبة الحرم رقم (٣٤) تاريخ .

(٢) ومن بين هؤلاء الائمة احمد بن عبدالله الدوري المكي الفراش بالحرم الشريف المتوفى سنة ٨١٩هـ كان يصلى بالناس صلاة التراويح في رمضان ويصلى خلفه الجمع الكثير لكثرة تخفيفه ، ويلقبون صلاته بالملوقة . العقد الثمين ٧٦/٣ .

ومحرضا على السحور وكذلك بقية المؤذنين ٠٠٠ وفى ليلة وتر من ليالى العشر الاواخر من رمضان يختمون القرآن ويحضر الختم القاضى والفقهاء والكبراء ويكون الذى يختم بها احد ابناء كبراء اهل مكة .  
واعظم تلك الليالى عندهم ليلة سبع وعشرين واحتفالهم لها اعظم من احتفالهم لسائر الليالى ويختم بها القرآن العظيم خلف المقام الكريم ٠٠٠ وفى تلك الساعة يمسك جميع الائمة عن التراويح تعظيما لختمة المقام ويحضرونها متبركين .

ومن عاداتهم ان تشر استار الكعبة فى اليوم التاسع والعشرين من شهر ذى القعدة ٠٠٠ ويسمون ذلك احرام الكعبة " . اه  
وهناك عادات اخرى لفتح باب الكعبة واستقبال الكسوة، واستقبال شهر ذى الحجة وغيرها لايتسع المجال لذكرها .

واما صلاة الائمة فى المسجد الحرام وترتيبهم فكانت على ما هـ عليه قبل عصر المماليك كما وصفها ابن جبير الا انه فى سنة ٧٩٢هـ تقدم الحنفى على المالكى واصبح الترتيب ان يملى الشافعى اولا، ثم الحنفى (١)  
ثم المالكى والحنبلى فى وقت واحد .

واما اخبار الزيدية فقد منعوا من الاذان بحى على خير العمل سنة ٧٠٢هـ بامر صاحب مصر . ثم ورد من الديار المصرية الى السيد عطفة سنة ٧٢٦هـ مرسوم بتبديل مقام الزيدية والانكار عليه، فدخل السيد عطفة المسجد عند وصول المرسوم واخرج امام الزيدية اخراجا عنيفا ونسأدى بالعدل فى البلاد وحصل بذلك سرور عظيم للمسلمين . (٣)

- 
- (١) فى ترتيب صلاة الائمة فى الحرم انظر رحلة ابن جبير ص ٧٨ - ٧٩، وشفاء الغرام ٢٤٤/١، وحوادث سنة ٧٩٢هـ فى اتحاف الورى لابن فهد .  
(٢) حوادث سنة ٧٠٢هـ من اتحاف الورى .  
(٣) حوادث سنة ٧٢٦هـ فى اتحاف الورى والدرر الفرائد المنظمة، والبداية والنهاية لابن كثير ١٢٣/١٤ .

وفى سنة ٧٥٤هـ قبض على امام الزيدية ابى القاسم محمد بن احمد اليمنى وكان يملى فى الحرم بطائفته ويتجاهر، ونصب له منبرا فى الحرم يخطب عليه يوم العيد وغيره بمذهبه، وضرب بالمقارع ضربا مبرحا ليرجع عن مذهبه فلم يرجع، وسجن، ففر الى وادى نخلة، ثم ضرب مؤذنه حتى مات. (١) وفى السنة التى تليها (٧٥٥هـ) عقد لامام الزيدية مجلس بالحرم حضره امير الركب وعامة اهل مصر ومكة واشهدهم انه رجع عن مذهبه الزيدية وتبرأ الى الله من اباحة دماء الشافعية واموالهم وانه يواظب على صلاة الجماعة مع ائمة الحرم، وان خرج عن ذلك فعل به ماتقتضيها الشريعة، وكتب خطه بذلك. (٢)

واحدث فى مكة فى داخل الكعبة المشرفة بالذات بدعتان حذر منهما كثير من العلماء، وهما كما ذكرهما ابن ظهيرة: (٣)

"احدهما: العروة الوثقى، وذلك انهم عمدوا الرموض عال داخل الكعبة، مقابل الداخل من بابها فسموه بالعروة الوثقى، ووقعوا فى العقول الضعيفة ان من ناله بيده فقد استمسك بالعروة الوثقى، فالجاهم ذلك الى ان يقاسوا فى الوصول الى ذلك المحل عناء وشدة بحيث يركب بعضهم بعضا وربما معدت الانثى فوق الذكر ولا مست الرجال ولا مسوها فيلحقهم بذلك انواع الضرر دينيا ودنيا .

الثانية: ان فى وسط البيت مسمارا سموه سرّة الدنيا وحملوا العامة على ان يكشف احداهم سرته وينبطح على ذلك المسمار فلا قسوة الا بالله " . اهـ

وكان قد زار مكة حاجا سنة ٦٩٦هـ القاسم بن يوسف التجيبى المتوفى سنة ٧٣٠هـ ورأى هاتين البدعتين وحذر منهما احد العوام الذى دعاه

- 
- (١) حوادث سنة ٧٥٤هـ فى اتحاف الورى والدرر الفرائد المنظمة .  
 (٢) حوادث سنة ٧٥٥هـ فى اتحاف الورى والدرر الفرائد المنظمة .  
 (٣) الجامع اللطيف ص ٦٦ وقد نقل ذلك عن ابن الصلاح فى منسكه، وانظر مناقح الكرم ٢٨٣/١ .

(١)

ليركب على ظهره حتى يلامس العروة الوثقى فزجره ونهاه .

وزارها من قبل ابن رُشيد الفهرى سنة ٦٨٤هـ ووجد هاتين البدعتين

(٢)

ونقل كلام ابن الصلاح الآنف الذكر .

وقد ازيلت بدعة العروة الوثقى سنة ٧٠١هـ بأمر صاحب احمد بن محمد

ابن على بن محمد بن حنا المتوفى سنة ٧٠٤هـ عندما قدم الى مكة تلك

(٣)

السنة .

واما البدعة الثانية فازيلت فى السنة التى تليها ٧٠٢هـ بسعى الامير

(٤)

بيبرس الجاشنكير لدى الملك الناصر صاحب مصر .

ومن البدع المستحدثة فى مكة - وكانت مصر قد سبقت مكة فى ذلك -

(٥)

ماذكره ابن فهد فى حوادث سنة ٨٢٨هـ حيث قال : " امر مقدم التبرك

الراكزين بمكة الامير قرقماس المؤذنين ان يصلوا على النبى - صلى الله

عليه وسلم - فى اذان عشاء ليلة الجمعة خاصة . ثم امر الظاهر برقوق

بذلك فى اذان الظهر والعصر فكملها الامير قرقماس فى العشاء " .

وكان فى مكة من يقرأ ويمدح للناس فى مجتمعاتهم ، ذكر ذلك التقى

(٦)

الفاى والسخاوى .

وكان احمد بن احمد بن عثمان الدمنهورى نزيل مكة المتوفى بهـ

سنة ٨٢٤هـ يسبح الله ويهلل ويمدح فى آخر الليل بمنارة العمرة اوقاتا

(١) انظر مستفاد الرحلة والاعتراب للتجيبى ص ٢٦٤، تحقيق عبد الحفيظ

منصور .

(٢) مجلة العرب ، السنة الرابعة ، رجب ١٣٨٩هـ ، العدد الاول ص ٦٠ ، وفيه

القسم المتعلق بمكة من رحلة ابن رُشيد المسماه : ملء العيبة فيما

جمع بطول العيبة فى الوجهتين الكريمتين الى مكة وطيبة .

(٣) شفاء الغرام ١/١٠٧ ، وحوادث سنة ٧٠١هـ فى اتحاف الورى والدر

الفرائد المنظمة ، ووفاء الوفا للسهمودى ١/٣٧٣ .

(٤) افادنى بتاريخ ازالة البدعة الثانية فضيلة الشيخ محمد سعيـ

الطنطاوى حفظه الله بعد ان تعذر على ذلك . وانظر الدرر الكامنة

فى ترجمة بيبرس ١/٥٠٣ ، واتحاف الورى حوادث سنة ٧٠٢هـ .

(٥) اتحاف الورى حوادث سنة ٨٢٨هـ .

(٦) العقد الثمين فى ترجمة حسين بن يوسف بن يعقوب الحصنى المتوفى

بمكة سنة ٨٠١هـ ٤/٢٠٩ ، والضوء اللامع للسخاوى ٣/١٦٠ .

(١)  
كثيرة في سنين كثيرة .

وقد تصدى لمنع هذه البدع وانكار المنكر والامر بالمعروف والنهي عن المنكر في القاهرة والحرمين الشريفين تَغْرِي بَرْمَش بن يوسف التركمانى الحنفى سنة ٨١٠ هـ سد الباب الضيق من الغار بجبل ثور لان كثيرا ممن يدخلون من الباب الضيق انحبس فيه لما ولج منه ولمّا يقال من ان من لا يدخله

(٢)

دخوله ليس لابه .

(٤)  
وفى سنة ٨١٨ هـ يقول ابن فهد : " منح الامير تَغْرِي بَرْمَش التَّحَانِى المؤذنين من المدائح النبوية وغيرها في المنائر ليلا ، ومنع الصائمين من انشاد ذلك في الاوقات التى جرت العادة للناس بكثرة الاجتماع بها بالمسجد الحرام ، ومنع الخطباء من المغار في ليالى ختم القرآن العظيم في شهر رمضان ، ومنع من ايقاد مشاعل المقامات التى بالمسجد الحرام فى الاوقات التى جرت العادة بها ، فى العشر الاخير من رمضان وليلة العيد وليلة هلال شهر رجب وليلة هلال شهر ربيع الاول وغيرها ، لما يحصل للمصلين والطائفين من كثرة اجتماع الرجال والنساء لسماع الخطب ورؤية التوقييد ، وذلك بعد ان وافقه على ذلك جماعة من فقهاء مكة ، وكتبوا له خطوطهم بذلك وكتب له بمثل ذلك غيرهم من علماء القاهرة " .

ولكن اماتة هذه البدع لم تدم طويلا ، وقد نال تَغْرِي بَرْمَش بسببها ايذاء من بعض الجهلة والحسدة من العلماء . يقول الفاسى :

(٥)

" ثم ان بعض من كتب له من فقهاء مكة حمله ماجيل عليه من كثرة الهوى وحظ النفس على ان قال بخلاف ما كتب به خطه ، لمخالفة تَغْرِي بَرْمَش له فى هواه ، وسعى عند بعض حكام مكة من جهة الدولة فى الاذن فى ايقاد مشاعل

- 
- (١) العقد الثمين ١٣/٣ ، والضوء اللامع ٢١٥/١ .  
(٢) ترجمته فى العقد الثمين ٣٨٨/٣ ، الضوء اللامع ٣١/٣ ، التحفة اللطيفة للسخاوى ٣٨٧/١ .  
(٣) اتحاف الورى حوادث سنة ٨١٠ هـ والعقد الثمين ٣٩٢/٣ ، وشفاء الغرام ٢٨١/١ .  
(٤) اتحاف الورى حوادث سنة ٨١٨ هـ وانظر العقد الثمين ٣٨٩/٣ ، ومنائى الكرم ٣٤٤/١ .  
(٥) العقد الثمين ٣٨٩/٣ .

المقامات، والمديح فى ليلة هلال رجب، من سنة عشرين وثمانمائة فوافقها  
الحاكم على ذلك " .

وهكذا عادت هذه البدع والعادات الى ماكانت عليه وذهبت جهود  
تَقْرِى بِرَمَشِ ادراج الرياح .

ومما يتعلق ايضا بذلك وقوف الحجاج بعرفة وما يحدث من اختلاف فى  
تعيين هذا اليوم حتى يضطر الناس الى الوقوف يومين فى عرفة، ووقد  
حدث هذا مرارا فى سنوات ٦٨٠ - ٧٢٥ - ٧٤١ - ٧٥٧ - ٨١٢ - ٨٥٠ - ٨٦٤ - ٨٩٨  
وقد ذكر العبدى فى رحلته سبب هذا الاختلاف وتأسف له فقال :

"وكانت الوقفة فى هذا العام يوم الاربعاء وقد سلمها الله من  
الخلاف وهو يقع فى ذلك كثيرا، وكان الاختلاف قد وقع فيها فى العام الذى  
قبله وهو عام ٦٨٠ هـ حتى افترق الناس فرقتين فوقف بعضهم وهم اكثر  
المفاربة يوم الجمعة ووقف سائر الناس يوم السبت وهو كان الوقفة ولكن  
اكثر الناس قد اغراهم بوقفة الجمعة واغواهم الشيطان بها حتى  
صاروا اذا وجدوا اقل ذريعة واطرف سبب الى تغيير الوقفة فعلوا ذلك ليكون  
وقوفهم يوم الجمعة، وان كانوا فى غير موضعه فيبطلون حجهم رياء وسمعة" (١) .  
والحقيقة ان العادات الاجتماعية والدينية فى مكة كثيرة جدا، لو  
اردت ذكرها جميعا لآخذ ذلك منى صفحات وصفحات، وان ذكرها ووصفها لهو  
امر محبب الى النفس، غير ان الافاضة فيها ليس من طلب هذا البحث، فمن  
اراد البسط فى هذا الموضوع فليراجع كتب الرحلات لتلك الفترة ففيها  
وصف يشبع نهم القارىء والباحث، ولعلى اكون هنا قد اعطيت فكرة موجزة  
عن هذه العادات فى هذا البلد الطيب .

(١) رحلة العبدى المسماة بالرحلة الحجازية ص ١٨٦ .



### المبحث الثالث : الحياة العلمية فى مكة المكرمة

افردت الحياة العلمية فى مكة المكرمة فى مبحث مستقل ، ولم ادرجه ضمن المبحث السابق لاهميته وطوله ، لانه ان جاز الاختصار فى الفقرات السابقة فانه لايجوز هنا ، وان اكتفى هناك بالاشارة والتلميح فلا بد هنا من العبارة والتصريح ، واذا كانت البلاغة هناك فى الايجاز فانها هنا فى البسط والايضاح ، ولكل مقام مقال .

وقد اقتضت طبيعة البحث الاختصار هناك ، والتفصيل هنا ، لان موضوع البحث ليس اجتماعيا ، ولا سياسيا ، ولا تاريخيا ، بل هو علمى محض ، وعلمى متخصص فى فن واحد من العلوم الشرعية ، هو علم الحديث الشريف . ومظاهر الاهتمام والنشاط فى علم الحديث فى مكة المكرمة جزء من مظاهر النشاط العلمى فيها عامة ، لذا كانت العلاقة وثيقة جدا بين هذا المبحث وبين الموضوع الأساسى للبحث ، وكان التوسع فيه ضرورة من ضروراته لان اعطاء الحكم هنا على هذا النشاط العلمى العام ، سلبا او ايجابا ، سيكون له علاقة وارتباط فيما بعد عند اعطاء الحكم فى البابين الآتيين .

واريد هنا قبل ان ابدأ عرض هذا النشاط ان اسجل عدة ملاحظات لاحتى خلال تتبعى لمسيرة الحياة العلمية فى مكة المكرمة فى عصر المماليك ، فمنها :

- (١) ان نشاط المجاورين واثرهم فى دفع عجلة الحياة العلمية عامة الى الامام كبير جدا يكاد يضاهاى نشاط اهل البلاد او يزيد عليه .
- (٢) ان المصريين هم الغالبية العظمى من المجاورين يليهم الشوام والمغاربة واليمنيون .
- (٣) تحسن النشاط العلمى عامة فى عهد المماليك الشراكسة ، وذلك بسبب الاستقرار الذى شهدته البلاد .
- (٤) ان الاشتغال بالعلوم الشرعية والعربية طفى على الاشتغال فى سائر العلوم ، وقل بذلك المشتغلون بالعلوم العقلية .

وفى عرضي للحياة العلمية سأقتصر على ذكر من له اثر فيها من تدریس او تألیف ، مرتبا لهم حسب سنوات وفياتهم ، ليعلم بذلك ای فترة من الفترات كانت الحالة العلمية مزدهرة اكثر .  
 وسأبدأ - بعون الله - بعرض النشاط العلمی المتعلق بالقرآن الکریم وعلومه .

### القرآن الکریم وعلومه :

حظی القرآن الکریم فی عصر الممالیک بعناية واهتمام کبیریین ويعتبر ذلك امتدادا للعناية به منذ نزوله وجمعه .  
 وكانت العادة جاریة فی ذلك العصر ان يتعلم الطفل منذ نعومة اظفاره كيفية تلاوته وادائه اداء مجودا سليما بعيدا عن اللحن والتصحیف وكانت غاية الآباء وامنیاتهم ان یحفظ ابناؤهم القرآن الکریم كله عن ظهر قلب ، وادا ماوفق الابن واتم حفظ القرآن الکریم فان والده یصنع له وليمة ابتهاحا بذلك .  
 وكان من عاداتهم بمكة المكرمة اذا ختم الصبی القرآن ان یؤم به فی صلاة التراویح فی رمضان . وادا ماظهر من الصبی نبوغ ، واحب طلب العلم نجده یجمع بقية القراءات علی يد شیخ بصیر بها .  
 ویلاحظ ان علم القراءات اخذ من علماء مكة نصیبا اکبر من علم التفسیر ، وسرى ان كثيرا من اهل مكة والوافدین الیها كانوا یقرئون او یقرأون القرآن أفرادا ، او جمعا ، او هما معا ، وان القلیل منهم من كان یقبل علی تدریس التفسیر ، وكذلك قلت المصنفات فی التفسیر بالنسبة الی التألیف فی علم القراءات .  
 كما ان الشاطبية احتلت مكانا کبیرا عند دارس هذا العلم ومدرسیه سواء من حیث قراءتها وعرضها او من حیث شرحها والزیادة علیها كما سرى ، ولیس غریبا ان تحتل الشاطبية هذه المكانة فی حلقات هذا العلم بمكة المكرمة فان لها تلك المكانة السامية ایضاً بقية ارجاء العالم الاسلامی منذ ذلك العصر الی زمننا هذا .

فممن نبغ في ذلك العلم - اعنى علوم القرآن - وله اشرفيه :  
(١) بشير بن حامد بن سليمان التبريزي (٥٦٤٦هـ) شيخ الحرم وصاحب الغنيان

في تفسير القرآن .

(٢) ثم صالح بن محمود بن محمد الاصهاني (٥٦٥٧هـ) احد المقرئين بالسبع  
والمدرس بالحرم الشريف، جاور بمكة سنين، وكان يقرأ عليه القرآن الكريم .  
وكان لمحِب الدين الطبري، احمد بن عبدالله بن محمد (٥٦٩٤هـ) نشاط  
في مجالات متعددة من العلوم، فمن مؤلفاته في علوم القرآن : كتاب مرسوم  
المصحف العثماني المدني، والكافي في غريب القرآن الجامع بين العريزي  
والبيان، وكتاب القراء، وله تفسير جامع لم يتمه . (٤)

ثم خلفه من بعده نزيل مكة فخر الدين التوزري عثمان بن محمد بن  
عثمان (٥٧١٣هـ) الذي كان له اثر كبير في الاقراء والتدريس، وممن قرأ عليه

ابو زكريا يحيى الفاسي وعبدالله بن خليل المالكي، وخلق كثير .  
ثم عبدالله بن عبدالحق المخرومي، عفيف الدين الدلاص (٥٧٢١هـ) الذي  
اقام بمكة سنين يقرئ القرآن الكريم بغير اجر تجاه الكعبة المشرفة  
احيانا، وقد قرأ عليه ابن جابر الوادي آشى ست ختمات افرادا وجمعاً

- 
- (١) ترجمته في العقد الثمين ٣/٣٧١، التحفة اللطيفة ١/٣٧٢، طبقات  
المفسرين للداودي ١/١١٥، هدية العارفين ١/٢٣٢ .
- (٢) العقد الثمين ٥/٢٩ .
- (٣) العقد الثمين ٣/٦١ وستأتي مصادر ترجمته في الصفحة ١٤٢ .
- (٤) العريزي هو كتاب في غرائب القرآن لابي بكر محمد بن عزيز السجستاني  
المتوفى سنة ٥٣٣٠هـ . والبيان : لعله البيان في شواهد القرآن  
للباقولي المتوفى بعد ٥٣٥هـ . انظر كشف الظنون ص ١١٤٠ - ٢٦٣ .
- (٥) تذكرة الحفاظ للذهبي ص ١٥٠٢ . وستأتي مصادر ترجمته في ص ١٤٨ .
- (٦) انظر مستفاد الرحلة والاعتراب ص ٤٣٣، برنامج ابن جابر الوادي آشى  
ص ٨٤ - ٢١٦ - ٢٢٦، البداية والنهاية لابن كثير ١٤/١٠٠، العقد الثمين  
٥/١٩٦، غاية النهاية في طبقات القراء لابن الجزري ١/٤٢٧، السدر  
الكامنة ٢/٢٦٥، التحفة اللطيفة ٢/٣٤٣، درة الحجال ٣/٤٩ .  
والدلاص بفتح الدال المهملة نسبة لدلاص كورة بصعيد مصر على غربي  
النيل . معجم البلدان ٢/٤٥٩ .

(١) ومن شدة حبه لهذا الفن ربي ولده محمدا الملقب بقطب الدين (٧٢٣هـ) على حب هذا العلم فاسمعه الكثير، ثم خلف القطب اباه في التمدد للاقتراء بالحرم الشريف .

وكان لعبدالله بن عبدالمؤمن بن الوجيه المعروف بتاج الدين الواسطي (٧٤٠هـ او ٧٤١هـ) عناية كبيرة بعلم القراءات اقراء وتاليفا فأقرأ بمكة وغيرها والف الكنز في القراءات العشرة جمع فيه للبعثة بين الشاطبية والارشاد، ثم نظم الكنز وسماه الكفاية . وله ايضا روضة الازهار في نظم الارشاد للقلانس وتحفة الاخوان في مآرب القرآن، وتحفة البررة في نثر الكفاية المحررة في القراءات العشرة، والمختار في القراءات .

وقد انتفع الناس كثيرا بنزيل مكة وشيخ القراء بها ابراهيم بن مسعود بن ابراهيم الاربلي برهان الدين المسروري (٧٤٥هـ) قرأ عليه بمكة لابن كثير يحيى التونسى المتوفى (٧٤٩هـ) .

وعند باب الندوة من ابواب الحرم الشريف كان لنزيل الحرم موسى بن مسعود الموصلي (٧٥١هـ) مجلس يقرئ فيه القرآن الكريم، وهو ممن شرح ارجوزة الشيخ علم الدين السخاوي في متشابه القرآن .

- 
- (١) العقد الثمين ٦٤/٢ .  
 (٢) غاية النهاية ٤٢٩/١، الدرر الكامنة ٢٧٠/٢، هدية العارفين ٤٦٤/١ .  
 (٣) القراءات العشرة هي المنسوبة لعبدالله بن عامر اليحصبي، ولعبدالله بن كثير الداري، ولعاصم بن ابي النجود الكوفي، ولابي عمرو زيان بن العلاء البصري، ولحمزة بن حبيب الزيات التيمي، ولنافع بن عبدالرحمن الليثي، ولعلي بن حمزة الكسائي، هؤلاء هم السبعة المشهورون، ويضاف اليهم الى العشرة ابو جعفر، ويعقوب، وخالص والى الاربعة عشر الحسن البصري، وابن محيىن، ويحيى اليزيدي والشبوذي .  
 (٤) غاية النهاية ٢٧/١، العقد الثمين ٢٦٢/٣، الدرر الكامنة ٧٣/١، التحفة اللطيفة ١٤٦/١ .  
 (٥) ذكر ذلك الفاسي في العقد الثمين ٤٩٥/٧ .  
 (٦) العقد الثمين ٣٠٧/٧ .

- (١) وكان لعمر بن محمد بن علي ، السراج الدمنهوري (٧٥٢هـ) نشاط فـى  
اقرآء القرآن بالحرمين الشريفين وافادة الطلبة فيها .  
وممن قرأ عليه بمكة يعقوب بن احمد الانبارى المتوفى (٨٠٩هـ) قرأ  
(٢)  
القرآن العظيم بجميع الروايات .  
ومن مظاهر النشاط فى علم التفسير ان :  
(٣)  
محمددا المعروف بابى طرطور (٧٦٠هـ) :  
كان يفسر القرآن الكريم عن ظاهر قلبه بين الحجر الاسود والركن  
اليمانى .  
(٤)  
ولعبد الرحمن بن احمد بن على البغدادى (٧٨١هـ) شرح على الشاطبية  
وقد جاور مرارا وقرأ عليه سنة ٧٦٨هـ بمكة السبع الحافظ زين الدين  
العراقى .  
ومن المكثريين فى الاقراء حتى قال عنه ابن حجر : اقرأ الناس حتى  
يقال : ان الجن كانوا يقرؤون عليه ابو القاسم بن احمد بن عبدالصمد  
الانصارى (٧٨٢هـ) . المقرئ بالحرم الشريف ، الذى كان يتعلق بعلم  
القرآيات ، وولى تصدير الاقراء لوزير بغداد بالحرم الشريف وتصدر به  
مدة سنين .  
ومن مظاهر نشاط محمد بن محمود بن محمود الخوارزمى المعروف  
بالمعيد الحنفى (٨١٣هـ) فى هذا العلم انه عرض عليه عبدالله بن عبيد  
اللطيف بن احمد السلمى (٨٦٤هـ) الشاطبيتين بمكة وبحث عليه بعضهما .  
(٧)
- 
- (١) العقد الثمين ٣٥٦/٦ ، غاية النهاية ٥٩٧/١ ، الدرر الكامنة ١٨٨/٣ ،  
التحفة اللطيفة ٣٥٨/٢ .  
(٢) ذكر ذلك الفاسى فى العقد الثمين ٤٧١/٧ ، والسخاوى فى الضوء اللامع  
٢٨٢/١٠ .  
(٣) العقد الثمين ٤١٤/٢ - ٤١٥ .  
(٤) غاية النهاية ٣٦٤/١ ، انباء الفمر لابن حجر ٢٠٣/١ تحقيق الدكتور  
حسن حبشى ، الدرر الكامنة ٣٢٤/٢ ، طبقات المفسرين للداودى ٢٦٢/١ .  
(٥) العقد الثمين ٨٧/٨ ، غاية النهاية ٢٩/٢ ، انباء الفمر ٢٣٠/١ .  
(٦) العقد الثمين ٣٤٩/٢ ، انباء الفمر ٤٧٧/٢ ، الضوء اللامع ٤٥/١٠ .  
(٧) الضوء اللامع ٢٧/٥ .

(١)  
وان محمد بن علي بن خليل الشيرجى (٥٨٢٧هـ) :  
نزىل مكة، عنى بالقراةات وكانت له بها خبرة، وكان حسن الصوت  
بالقراةة يكثر الجمع لسماع قراةته عندما يطلى التراويح فى المسجد  
الحرام .

ثم جاور واقرا بمكة فى هذا العصر شيخ القراة بمصر والشام :  
محمد بن محمد بن محمد شمس الدين الجزرى (٥٨٣٣هـ) (٢)  
صاحب التاليف الكثيرة النافعة فى هذا الفن .  
قرا عليه بمكة احمد بن علي بن عمر الشوايطى المتوفى (٥٨٦٣هـ) القرآن  
وختم عليه ختمة للعشر (٣)  
وكان قد انقطع بمكة قبل سنة ٥٨٣٠هـ للاقراة بها وافادة اهلهـا  
والواردين اليها :

(٤)  
محمد بن عبدالقادر بن عمر السنجارى (٥٨٣٨هـ) واشتغل بالتصنيف  
فاكمل الشاطبية نظما الى العشر وادخل كل شىء بين بيوتها مع ما يناسبه  
ثم شرحها .  
ومن المقرئين الذين نجاهم الله ببركة تدريسهم لكتابه العزيز  
والعناية به :

(٥)  
احمد بن عبدالعزيز بن احمد الشيرازى (٥٨٣٩هـ) :

- 
- (١) العقد الثمين ١٥٣/٢، الضوء اللامع ١٨١/٩، والشيرجى بكسر الشين  
المعجمة وفتح الراء نسبة الى بيع الدهن الشيرج وهو دهن السمسم  
الانساب ٤٥٤/٧ .
- (٢) ترجمته فى كتاب غاية النهاية ٢٤٧/٢، الضوء اللامع ٢١٤/٩، نظم  
العقيان للسيوطى ص ١٦٧، قضاة دمشق لابن طولون ص ١٢١، القلاء  
الجوهريّة فى تاريخ الصالحية لابن طولون ١٧٦/١، هدية العارفين ١٨٧/٢
- (٣) الضوء اللامع ٢٨/٢ .
- (٤) انباء الغمر ٥٦١/٣، الضوء اللامع ٦٧/٨، التحفة اللطيفة ٦٤٨/٣، هدية  
العارفين ١٨٩/٢ . والسنجارى بكسر السين المهملة، نسبة الى سنجار  
وهى مدينة من نواحي الجزيرة بينها وبين الموصل ثلاثة ايام . معجم  
البلدان ٢٦٢/٣ .
- (٥) الضوء اللامع ٣٤٨/١ .

فقد اتفق انه كان يقريء في بيته بمكة فسقط بهم البيت الى طبقة  
سفلى فلم يصب احد منهم بشيء ، بل خرجوا يمشون ، فلما برزوا سقط  
السقف الذى كان فوقهم .

أما محمد بن احمد بن على المقدسى ويعرف بالسخاوى (١) (٨٤٠هـ) :

فقد ادب الاطفال بمكة مدة وناب عن الزين ابن عياش فى المدرسة  
الكبرى (٢) فى اقراء عشرة من القراء كل يوم .

ثم ان نزيل الحرمين الشريفين :

محمد بن ابى يزيد الكيلانى (٣) (٨٥٣هـ) :

تصدى للاقراء بهما دهرا ، فأخذ عنه جماعة من الناس . وممن تـ  
عليه الحسام بن حريز و القاضى عبدالقادر المالكى ، وعلى والشهـ  
الديروطيان ، وعمر النجار ، وعبد الاول المرشدى .

وتلا عليه للعشر يحيى بن حسن بن عكاشة الرعى الغزى الحنفى

(٤) المتوفى (٨٢٢هـ) .

أما عبدالرحمن بن احمد بن محمد الدمشقى الزين ابن عياش (٥) (٨٥٣هـ) :

فقد انقطع بمكة من سنة ٨٠٩هـ وتصدى لنشر القراءات بها ليلا ونهارا  
فانتفع به خلق من اهلها والواردين اليها ، وصار شيخ الاقراء بها بلا منازع  
نظم غاية المطلوب فى قراءته خلف وابى جعفر ويعقوب اخذا عنه الناس .

(١) الضوء اللمع ٢٣/٧ ، والسخاوى نسبة لسخا بلدة غربى القسطنطينية .

الضوء اللمع ٢٠٦/١١ .

(٢) المدرسة الكبرى نسبة الى بانيها الشهاب احمد صاحب كبرى من

بلاد الهند ، انشأها بالقرب من باب الصفا ، وكذا له بالمدينة مدرسة

بالقرب من باب الرحمة . انظر التحفة اللطيفة ٢٧٧/١ ، وسياتى

التعريف بها ص ٣٨٠ .

(٣) الضوء اللمع ٧٦/١٠ .

(٤) الضوء اللمع ٢٢٤/١٠ - ٢٢٥ .

(٥) ترجمته فى معجم الشيوخ لابن فهد ص ١٢٢ ، الدر الكمين بذيلى العقـ

الشمين لابن فهد مصورة بمعهد المخطوطات العربية رقم ١٠٤٢ ، الضوء

اللمع ٥٩/٤ ، التبر المسبوك للسخاوى ص ٢٨٠ ، نظم العقيان ص ١٢٢ ، شذرات

الذهب لابن العماد الحنبلى ٢٧٧/٧ ، هدية العارفين ٥٣٠/١ .

وقد اعتنى بهذا العلم كثيرا حتى صارت اليه الرحلة من بلاد بعيدة وكثر الآخذون عنه حتى صار له اثر كبير فى نشر هذا العلم . فممن اخذ عنه :

- (١) احمد بن احمد بن عمر الشهاب البرنكىمى حج سنة ٨٤٩هـ وتلا القرآن لابي عمرو عليه .  
(١)
- (٢) احمد بن محمد بن محمد النويرى الغزى المالكى تلا عليه حين حج سنة ٨٤٩هـ .  
(٢)
- (٣) احمد بن محمد بن محمد الشهاب المصرى ثم المكى يعرف بالمسدي قرأ بمكة القراءات عليه . ومات سنة ٨٦٥هـ .  
(٣)
- (٤) بشير الحبشى ثم القاهرى، تلا عليه للاربعة عشر سنة ٨٤٨هـ . وتوفى سنة ٨٦٤هـ .  
(٤)
- (٥) طاهر بن محمد بن على النويرى ثم القاهرى (٨٥٦هـ) تلا عليه بمكة الثلاث الزائدة على السبع .  
(٥)
- (٦) عبد الرحيم بن محمد المعروف بابن الأوجاقى قرأ عليه بمكة الفاتحة .  
(٦)
- (٧) عبد الغنى بن محمد بن حامد الانصارى المولود سنة ٨١٥هـ قرأ عليه الى آخر آل عمران .  
(٧)
- (٨) عبد الغنى بن يوسف بن احمد الهيثمى (٨٨٦هـ) قرأ عليه حين حج .  
(٨)

- 
- (١) الضوء اللامع ٩/٢، والبرنكىمى بفتح الباء الموحدة والراء المهملة وسكون النون من اعمال الشرقية بمصر . الضوء اللامع ١٩/١١ .
  - (٢) الضوء اللامع ١٨٨/٢ .
  - (٣) الضوء اللامع ٢٠٥/٢ .
  - (٤) الضوء اللامع ١٦/٣ .
  - (٥) الضوء اللامع ٥/٤ .
  - (٦) الضوء اللامع ١٨٨/٤ . والاوجاقى لقب على الذى يتولى ركوب الخيـل للتسيير والرياضة . صبح الاعشى للقلقشندي ٤٥٤/٥ .
  - (٧) الضوء اللامع ٢٥٦/٤ .
  - (٨) الضوء اللامع ٢٥٨/٤ .



- (٩) عبدالله بن محمد بن علي الناشرى (٨٤١هـ) اخذ عنه القراءات حين  
(١)  
• جاور
- (١٠) علي بن احمد بن سليمان الدمشقى جاور سنة ٨٤١هـ وتلا فيها عليه  
(٢)  
• تجويدا
- (١١) علي بن احمد بن محمد نور الدين القاهرى الحنفى يعرف بالصوفى  
(٣)  
• جاور سنة ٨٥٢هـ وجود القرآن فيها عليه
- (١٢) علي بن عبدالله بن عبدالقادر الديروطى (٨٧٢هـ) تلا عليه بمكة  
(٤)  
• بالعشر افرادا وجمعامن طريق الشاطبية وطيبة النشر لابن الجزرى
- (١٣) علي بن محمد بن محمد السكندرى جاور سنة ٨١٣هـ وتلا حينئذ عليه  
(٥)  
• بالعشر توفى سنة ٨٦٢هـ
- (١٤) عمر بن محمد بن محمد الحموى النجار (٨٧٣هـ) تلا عليه لنافع اربع  
(٦)  
• ختمات
- (١٥) محمد بن احمد بن احمد المقدسى (٨٨٥هـ) اخذ عنه القراءات واذن له  
(٧)  
•
- (١٦) محمد بن احمد بن محمد الشمس الطوخى الحاك المولود سنة ٨٢٨هـ تلا  
(٨)  
• عليه بمكة لابي عمرو
- (١٧) محمد بن احمد بن يوسف الزعيفرىنى (٨٥٦هـ) جاور وقرأ القراءات  
(٩)  
• عليه
- (١٨) محمد بن ابى بكر بن محمد المنوفى المعروف بابن الحمصانى (٨٩٧هـ)

- 
- (١) الضوء اللامع ٥٨/٥ •
- (٢) الضوء اللامع ١٨٤/٥ •
- (٣) الضوء اللامع ١٨٩/٥ •
- (٤) الضوء اللامع ٢٤٨/٥ • وديروط او دهروط بفتح الدال المهملة بلدة على شاطيء غربى النيل من ناحية الصعيد قرب البهنسا • معجم البلدان ٤٩٢/٢ •
- (٥) الضوء اللامع ١٧/٦ •
- (٦) الضوء اللامع ١٢٤/٦ •
- (٧) الضوء اللامع ٢٩٢/٦ •
- (٨) الضوء اللامع ٦٧/٧ •
- (٩) الضوء اللامع ١٢١/٧ - ١٢٢ •

- (١)  
 اخذ القراءات حين مجاورته عنه وقرأ عليه قصيدته غاية المطلوب .
- (١٩) محمد بن علي بن ابي بكر السيوطي المعروف بابن النقيب (٨٥٦هـ) اخذ  
 عنه القراءات بمكة <sup>(٢)</sup> .
- (٢٠) محمد بن علي بن عبدالله الدمياطي قرأ عليه لابي عمرو بمكة <sup>(٣)</sup> .
- (٢١) محمد بن علي بن عمر الخواجا بير محمد الكيلاني المتوفى بعد ٨٦٠هـ ،  
 تلا عليه بالسبع بمكة <sup>(٤)</sup> .
- (٢٢) محمد بن محمد بن عباس الجوهرى الاصل القاهري الحنفى جاور وتلا  
 عليه القرآن <sup>(٥)</sup> .
- (٢٣) يحيى بن حسن بن عكاشة الربيعى الغزى المولود ٨٣٢هـ تلا عليه  
 بمكة للعشر <sup>(٦)</sup> .
- (٢٤) مكى بن سليمان السندى الاصل المكى المولد والدار (٨٩٨هـ) نشأ فى  
 خدمة الزين ابن عياش فحفظ القرآن والشاطبيتين ومنظومة شيخه غاية  
 المطلوب وتلا بالسبع عليه افرادا ثم جمعا وتصدى لاقرأ الابناء <sup>(٧)</sup> .  
 وغير هؤلاء كثير مما يدل على عظم اثره فى بث علم القراءات بمكة  
 المكرمة واشتهاره به .
- والف محمد بن احمد بن محمد ، ابوالبقاء ابن الضياء الماغانى  
 الحنفى (٨٥٤هـ) تفسيرا للقرآن الكريم، وله المتدارك فى حاشية المسدرك <sup>(٨)</sup>
- 
- (١) الضوء اللامع ١٩٠/٧ .  
 (٢) الضوء اللامع ١٧٣/٨ .  
 (٣) الضوء اللامع ١٩٣/٨ .  
 (٤) الضوء اللامع ٢٠١/٨ .  
 (٥) الضوء اللامع ٨٨/٩ .  
 (٦) الضوء اللامع ٢٢٤/١٠ - ٢٢٥ .  
 (٧) الضوء اللامع ١٦٩/١٠ .  
 (٨) ترجمته فى الدر الكمين لابن فهد، ومعجم الشيوخ ص ٢١٣، والضوء  
 اللامع ٨٤/٧، والتبر المسبوك ص ٣٣٤، ونظم العقيان ص ١٣٧، وطبقات  
 المفسرين للداودى ٧٥/٢، هدية العارفين ١٩٧/٢ .

(١)  
في التفسير .

وقد برع في هذا العلم والفتوى فيه عدة مؤلفات :  
محمد بن محمد بن محمد ابو القاسم النويري القاهري (٨٥٢هـ) (٣)  
ومن مؤلفاته : الغياث في القراءات الثلاث الزائدة على السبعة  
منظومة، وشرح القصيدة السابقة، وشرح طيبة النشر لابن الجزري في مجلدين  
والقول الجاذ لمن قرأ بالشاذ، وقد جاور بمكة وانتفع به اهلهما .  
ولمنصور بن الحسن بن علي القرشي الكازروني (٨٦٠هـ) مؤلف في (٤)  
التفسير سماه لطائف الالطاف في تحقيق التفسير ونقد الكشاف . وله من  
المؤلفات ما يزيد على مائة .

وعلى بن محمد بن محمد السكندري المالكي (٨٦٢هـ) (٥)  
الذي اقرأ القرآن بمكة تلا عليه عمر بن محمد العيني النجار للسمع  
ثم للعشر حين مجاورته بمكة (٦) .

وتصدى للقراءة ايضا بالحرمين الشريفين :  
ابراهيم بن احمد بن عبد الكافي الطباطبي الشافعي (٨٦٣هـ) (٧)  
والف شرحا على الشاطبية .  
وممن كان له اثر كبير ايضا في الاقراء ونشر علم القراءات نزيرل

- 
- (١) هو مدارك التنزيل وحقائق التأويل المعروف بتفسير النسخ المتوفى  
سنة ٧٠١هـ . انظر كشف الظنون ص ١٦٤٠ .
- (٢) النويري هذا مصري وليس من أسرة النويري المكية . وينبغي التنويه  
هنا ان البغدادي صاحب هدية العارفين عندما ترجم له في ١٩٩/٢ جمع  
بينه وبين نويري آخر هو محمد بن محمد بن احمد المتوفى سنة ٨٧٣هـ في  
ترجمة واحدة على انهما شخص واحد . وقد ترجم السخاوي في الضوء  
اللامع للاشننين وترجمة الثاني في ٣١/٩ .
- (٣) انظر ترجمته في الضوء اللمع ٢٤٦/٩ ، نظم العقيان ص ١٦٦ ، هديسة  
العارفين ١٩٩/٢ ، معجم المؤلفين لكحالة ٢٥٠/١١ .
- (٤) ترجمته في الضوء اللمع ١٧٠/١٠ ، شذرات الذهب ٢٩٧/٧ ، هدية العارفين  
٤٧٥/٢ .
- (٥) الضوء اللمع ١٧/٦ .
- (٦) الضوء اللمع ١٢٤/٦ .
- (٧) الضوء اللمع ١٤/١ ، التحفة اللطيفة ١٠١/١ .

- (١)  
 مكة على بن عبدالله بن عبدالقادر الديروطي (٨٧٢هـ) .  
 فقد استوطنها من سنة ٨٤٠هـ وتصدى فيها لاقراء ء فانتفع به الناس  
 انتفاعا كبيرا .
- (٢)  
 وكذلك عمر بن محمد بن محمد العيني الحموي النجار (٨٧٣هـ) .  
 فقد قرأ على الديروطي للسبع ثم للعشر بمكة وكذا على غيره، ثم  
 استوطن مكة من سنة ٨٤٥هـ فحفظ بها الشاطبية وقرأ الناس في المسجد  
 الحرام وفي بيته .
- (٣)  
 وقد وصف محمد بن احمد بن عيسى المكي الشهير بهبهب (٨٧٤هـ) بشيخ  
 المقرئين بالمحافل في المسجد والمعلقة وغيرهما .  
 ومن الذين شاركوا في دفع عجلة هذا النشاط :
- (٤)  
 على بن خليل بن رسلان الرملاوي ثم المكي (٨٨٨هـ) :  
 العطار بباب السلام، كان شيخا مقرئا صالحا اخذ عنه ابو حامد  
 المرشدي في القراءات .
- (٥)  
 وقد تصدى احمد بن محمد بن ابي بكر القرشي اليماني (٨٩٨هـ)  
 بمكة لاقراء المبتدئين فانتفعوا به في القراءات والعربية .
- (٦)  
 ثم محمد بن عبدالرحمن بن محمد الايجي الشافعي (٩٠٦هـ) الذي قطن  
 مكة اكثر من عشر سنين متوالية من سنة ٨٦٧هـ على طريقة جميلة من  
 الاقراء والتصنيف والتقليل من الخوض فيما لايفيد فانتفع به الناس كثيرا  
 وله مؤلف في التفسير في مجلد ضخم سماه جوامع البيان في تفسير  
 القرآن .

- 
- (١) ترجمته في الضوء اللمع ٢٤٨/٥ .  
 (٢) ترجمته في الضوء اللمع ١٢٤/٦ .  
 (٣) ترجمته في الضوء اللمع ٢٩/٩ .  
 (٤) ترجمته في الضوء اللمع ٢١٦/٥ .  
 (٥) ترجمته في الضوء اللمع ١٠٨/٢ .  
 (٦) الضوء اللمع ٣٧/٨، هدية العارفين ٢٢٣/٢ .

الفقه واصوله :

شاع الانتساب الى احد المذاهب الاربعة المتبعة فى العالم الاسلامى منذ العصر العباسى ، وكان كلما تقدم الزمن كلما قل المجتهدون المستقلون وزادت حدة التقليد والاتباع لهذه المذاهب الى ان جاء عصر المماليك وقد رسخت فكرة التقليد والانتساب الى حدانه يندر ان ترى مجتهدا مستقلا فى الفروع ، بل ان كبار علماء الحديث فى ذلك العصر كانوا منتمين الى احد هذه المذاهب ، ولم يمل احد بعد الائمة الاربعة الى مرتبتهم فيؤسس مذهباً خاصاً به ويجد له اتباعاً ينتسبون اليه .

ومكة المكرمة فى هذا المضمار لم تشذ عن اخواتها من العواصم الاسلامية فكان علماءها فى تلك الفترة ينتسبون الى تلك المذاهب ويدرسون كتبها ويستنبطون الاحكام وفق اصولها ، وقد كانت اغلب مؤلفاتهم فى ذلك العصر شروح وحواش ومختصرات .

ونظراً لورود الحاج الى مكة المكرمة فى كل عام احتاج اهلهما وخاصة العلماء منهم الى توضيح مناسك الحج والعناية بها تدريجاً وتأليفاً لذا نجد كثيراً منهم افراد المناسك بتأليف مستقل .

ومن المواضيع المستجدة التى طرقها الفقهاء فى ذلك العصر موضوع الحشيشة ، وقد الف فى ذلك القطب القسطلانى كتابين فى تحريمها كما سيأتى . واود ان انوه قبل عرضى لنشاط الفقهاء ان فقهاء المذهب الشافعى كان لهم النصيب الاكبر فى خدمة هذا الفن وكانوا هم الاكثر عدداً ثم يليهم المالكيون والاحناف واخيراً الحنابلة الذين كانت مشاركتهم ضعيفة فى هذا النشاط .

وكان لوجود مقامات الائمة الاربعة فى الحرم الشريف وحرص العلماء على التشرف بلقب امام مقام الشافعية او الاحناف بالحرم الشريف مثلاً وتوارثه تدعيم لهذا النشاط ومحافظة عليه .

### جهود الفقهاء الشافعية :

كان نشاط هذا المذهب ظاهراً على أنشطة بقية المذاهب في مكة المكرمة، وكان امام مقامه هو الذي يبدأ اولاً بالصلاة في الحرم الشريف كما ان أكبر اسرة علمية في مكة - وهي اسرة الطبرى - كانت تتوارث هذا المنصب ومنصب الخطابة في الحرم . وان جلابنائها ان لم يكن كلهم ينتسبون الى هذا المذهب كما ينتسب اليه قسم كبير من اسرة العسقلانى والقسطلانى وبنى ظهيرة وكذلك كثير من المصريين الواردين الى مكة .

فمن مشاهير الفقهاء الشافعية في هذا العصر :

(١) سليمان بن خليل العسقلانى (٥٦٠هـ) الذى درس بمكة وافتى ولف كتاباً

في مناسك الحج في مجلدين .

ومحمد بن عيسى بن سالم الأزدي الدوسى اليمنى (٥٦٧هـ) المعروف بابن

خَشِيش مفتى الحرمين، فقد نظم التنبيه للشيرازى ثم شرحه في اربع

مجلدات وله ايضاً المقتضب في الفقه .

ثم قطب الدين القسطلانى محمد بن احمد بن على القيسى المكلى

(٤) الشافعى (٥٦٨هـ) له مؤلفات كثيرة في الفقه منها كتاب في المناسك

وتتميم التكريم لما في الحشيش من التحريم - وتكريم المعيشة في تحريم

الحشيشة . ويعتبر من اوائل المؤلفين في تحريم الحشيشة .

وجاء بعده محب الدين الطبرى احمد بن عبدالله بن محمد المكلى

(٥) الشافعى (٥٦٩هـ) قاضى مكة الذى اغنى المكتبة الاسلامية في كثير من

مؤلفاته في علم الحديث وفي فقه الشافعية ومن ذلك تأليفه على شرح

التنبيه في عشرة اسفار، ثم النكت الكبرى على شرح التنبيه، والنكست

(١) العقد الثمين ٦٠٣/٤ .

(٢) العقد الثمين ٢٤٥/٢، التحفة اللطيفة ٧٠١/٣، هدية العارفين ١٣٢/٢ .

(٣) بضم الخاء وفتح الشين المعجمتين، مصغراً .

(٤) انظر هدية العارفين ١٣٥/٢، وستأتى مصادر ترجمته ص ١٣٣ .

(٥) انظر هدية العارفين ١٠١/١ وستأتى مصادر ترجمته ص ١٤٢ .

- المغرى عليه ايضا ،وله مختصر شرح التنبيه ،ومجموع فى الخلاف واستقصاء  
البيان فى احكام الشاذروان .<sup>(١)</sup>
- ولولده محمد (٥٦٩٤هـ) كتاب فى المناسك سماه التشويق الى البيت  
العتيق ضمنه الشوق الى الحج وآثاره واسراره وماينبغى للحاج ان يفعله،<sup>(٢)</sup>
- وفيه ايضا كلام عن تاريخ البيت المعظم وبقائه وحدوده وقد قسمه الى  
ثلاثين بابا وخاتمة .
- وكان محمد بن محمد بن احمد الطبرى الملقب بنجم الدين (٥٧٣٠هـ) من  
رؤوس الفقهاء الشافعية بمكة وكان يقصد بالفتوى من بلاد اليمـ  
والحجاز وتولى منصب القضاء بمكة .
- وبعده كان نجم الدين الاصفونى عبدالرحمن بن يوسف بن ابراهيم  
(٥٧٥٠هـ) من ائمة الشافعية بمكة . وكان عليه مدار الفتوى فيها فانتفع  
الناس به كثيرا، واختصر روضة الطالبين للنووى .
- وكان لنزيل مكة عبدالله بن ابى بكر المعروف بالكردى (٥٧٨٥هـ) مجلسا  
لتدريس فقه الشافعية، وكان جماعة من اهل مكة والقادمين اليها يجتمعون  
عليه لقراءة الحاوى الصغير، وكان يملك كتبا كثيرة اوقفها وجعل مقرها
- 
- (١) الشاذروان : بفتح الذال المعجمة وسكون الراء المهملة . بناء لطيف  
جداملق بجدار الكعبة، وهو الذى ترك من عرض الاساس خارجا، ويسمى  
تأزيرا لانه كازار البيت . انظرتهذيب الاسماء واللغات للنووى ١٧١/٢ .  
المصباح المنير للفيومى ص ٤١٨ مادة "شذر" .
- (٢) ترجمته فى العقد الثمين ٢٩٤/١، كشف الظنون ص ٤١٠، هدية العارفين  
١٣٩/٢ .
- (٣) توجد منه نسخة مخطوطة بدار الكتب المصرية رقمها ٢١٢١٨ ب فى  
١٣٣ ورقة ، انظر فهرس المخطوطات التى اقتنتها الدار من عام ١٩٣٦ -  
الى ١٩٥٥ تصنيف فؤاد سيد ١٥٩/١ .
- (٤) ترجمته فى العقد الثمين ٢٧١/٢ .
- (٥) ترجمته فى العقد الثمين ٤١٦/٥ ، الدرر الكامنة ٣٥٠/٢، هديـ  
العارفين ٥٤٧/١، واصفون : بفتح الهمزة وضم الفاء قرية بالصعيد  
الاعلى على شاطىء غربى النيل . معجم البلدان ٢١٢/١ .
- (٦) ترجمته فى العقد الثمين ١١٦/٥ .

(١)

في رباط ربيع .

اما ابراهيم بن ابي بكر بن محمد البرلسي الحسنى المصرى (٢) (٣) فقد  
اقرأ بمكة فى الفرائض والحساب وكان بارعا فى ذلك ، وجاور بمكة نحو

عشرين سنة متوالية .

ومحمد بن مسعود النحريرى (٤) (٥) ومحمد بن احمد بن خليل الفراقى  
(٥) (٦) افادا الطلبة ودرسا بمكة انتفع بها خلق من الناس فى الفرائض

والفقه .

ومن كبار الشافعية بمكة فى ذلك العصر عالمها ومحدثها الجمال  
محمد بن عبدالله بن ظهيرة (٥٨١٧هـ) الذى افاد جملة من الناس فى علوم  
شتى وشرح قطعاً متفرقة من الحاوى المغير للقزوينى (المتوفى ٥٦٦٥هـ) ، وقد  
ذكر السخاوى ان محمد بن محمد بن يحيى القلقشندى (٦) (٧) اخذ عنـه

- 
- (١) وقفه ربيع بن عبدالله الماردينى عن السلطان الملك الافضل على بن يوسف بن ايوب فى ذى الحجة من عام ٥٩٤هـ على فقراء المسلمين الغرباء ، ووقف فيه كتب منها المجمل لابن فارس ، والاستيعاب لابن عبدالبر . انظر شفاء الغرام ١/٣٣٥ ، العقد الثمين ٦/٢٧٦ ، اتحاف الورى ٢/٥٦٤ ، حوادث سنة ٥٩٤هـ ، وانظر ص ٣٩٥ من هذا البحث .
- وقد وصف هذا الرباط الرحالة الشهير ابن بطوطة فقال : " هو من احسن الرباطات بمكة بداخله بئر عذبة لاتماثلها بئر بمكة ، وسكانه الصالحون ، واهل ديار الحجاز يعظمون هذا الرباط تعظيماً شديداً وينذرون له النذور ، واهل الطائف يأتونه بالفواكه ، ومن عادتهم ان كل من له بستان من النخيل والعنب والفرسك - وهو الخوخ - والتين - وهم يسمونه الخمط - يخرج منه العشر لهذا الرباط ويوصلون ذلك اليه على جمالهم " . رحلة ابن بطوطة ص ١٧٣ .
- (٢) البرلسى : بفتح الباء الموحدة والراء المهملة ، وضم اللام مع تشديدها ، بليدة على شاطئ نيل مصر قرب البحر من جهة الاسكندرية معجم البلدان لياقوت ١/٤٠٢ مادة (برلس) .
- (٣) ترجمته فى العقد الثمين ٣/٢٠٦ ، انباء الغمر ٢/١١١ ، الضوء اللامع ١/٣٥ .
- (٤) ترجمته فى انباء الغمر ٢/٥٣٦ ، الضوء اللامع ١٠/٥١ .
- (٥) ترجمته فى انباء الغمر ٣/٣١ ، الضوء اللامع ٦/٣٠٧ ، والقراقى : نسبة الى عراقية بمعجمة مفتوحة ثم راء مهملة مشددة بعدها قاف : قرية من القرى البحرية من الشرقية بمصر . الضوء اللامع ١١/٢١٦ .
- (٦) الضوء اللامع ١٠/٢٨ .



- (١) الفقه بمكة وان محمد بن علي الخواجابير محمد الكيلاني (٨٦٠هـ) عرض عليه  
 المنهاج الفرعي بمكة بعدان حفظه. (٢)
- وان احمد بن عبدالله بن بدر العامري الغزي الدمشقي (٨٢٢هـ) نزيل  
 مكة، قد اقرأ بالمسجد الحرام مختصر ابن الحاجب في الاصول في حلقمة  
 حافلة بالنبهاء وذلك سنة ٨٠٩هـ، كما اقرأ غير ذلك بمنزله بشباك رباط  
 السدرة، وسمع منه التقى الفاسي فوآءعلمية كثيرة واشنى عليه . (٤)
- ومن أنشطة الشافعية ايضا نشاط نجم الدين المرآاني محمد بن ابي  
 بكر الذروي (٨٢٧هـ) فقد شرح التنبيه، وله دماء الحج منظومة ثم شرحها . (٥)
- ولمحمد بن علي بن محمد الشيبى جمال الدين (٨٣٧هـ) شرح على  
 الحاوي الصغير للقزويني، وله تعليق على الحاوي، واللفظ في القضاء فس  
 احكام القضاء .
- وقد اقام بمكة واقرا فيها وصف الشيخ علي بن يوسف بن احمد  
 المصري ثم المكي ثم اليمنى (بعد ٨٦٠هـ) ويعرف بالفزولي، له في الفقه  
 واصله عدة مؤلفات منها : كتاب في المناسك، ومرشد الهاوي من ارشاد  
 الغاوي في مسلك الحاوي، والفصول الاثرية على الفرائض الرحبية، وتقريب  
 النائي من مجموع الكلاسي، وزيد الفرائض في نحو مائتين واربعين بيتا  
 ثم شرحها .

- 
- (١) الضوء اللامع ٢٠١/٨ .
- (٢) المراد به منهاج الطالبين للنووي في فروع الشافعية لامنهاج  
 البيضاوي في الاصول .
- (٣) ترجمته في العقد الثمين ٥٥/٣، طبقات الشافعية لابن قاضي شهبانة  
 ١٠٠/٤، انباء الغمر ٢٠٣/٣، الضوء اللامع ٣٥٦/١ .
- (٤) رباط السدرة، بكسر السين وسكون الدال المهملتين بعدهما را مفتوحة  
 كان موقوفا سنة ٤٠٠هـ، ولم يدر تاريخ وقفه، وهو بالجانب الشرقي  
 من المسجد الحرام على يسار الداخل الى المسجد من باب بنى شيبة .  
 شفاء الغرام ٣٣٠/١ .
- (٥) ترجمته في الضوء اللامع ١٨٢/٧ .
- (٦) ترجمته في الضوء اللامع ١٣/٩ . وستأثر مصادر ترجمته ص ٧١ .
- (٧) ترجمته في الضوء اللامع ٥١/٦، هدية العارفين ٧٣٤/١، معجم المؤلفين  
 لكحالة ٢٦٤/٧ .

- (١) وبعد سنة ٨٣٠هـ سكن بمكة الشيخ على بن احمد بن محمد الشيرازي  
 (٨٦١هـ) والفيها وافاد الطلبة ومن مصنفاته شرح على الحاوي .  
 (٢) ولاين ظهيرة الجلال محمد بن محمد بن محمد (٨٦١هـ) ذيل على طبقات  
 الشافعية للسبكي ، وله تعليق على جمع الجوامع ، وتكملة شرح الحاوي  
 وكتاب في المناسك .
- وكان المعول في علمي الميقات والفرائض بمكة على ابراهيم بن  
 (٣) على بن محمد الزمزمي (٨٦٤هـ) وقد صنف فيهما .  
 وممن جاور بمكة وكان له فيها مشاركة في اقراء الفقه وتدريسه  
 محمد بن احمد بن عماد الاقفهسي (٨٦٧هـ) وكان قد اقرأ الفقه من قبل  
 (٤) بالقاهرة ، وجاور مرتين الثانية سنة ٨٥٤هـ ، قرأ فيها عليه المحب ابن  
 ابي السعادات بن ظهيرة تنوير الدياجير بمعرفة احكام المحاجير  
 والاعلام بما يتعلق بأحكام الختانيين من الاحكام كلاهما من تأليفه .  
 وفي سنة ٨٧٢هـ جاور بمكة محمد بن مراهم الدين ، شمس الدين  
 (٥) الشرواني ثم القاهري (٨٧٣هـ) واقراء فيها الحج من احياء علوم الدين  
 للغزالي وغيره .
- (٦) واقراء على بن محمد بن اسماعيل البيضاوي الاصل المكي الزمزمي  
 (٨٨٥هـ) الطلبة في الفرائض وله الفقه الفاضل في الفرائض منظومة اكثر  
 من الفبايت . واسرة الزمزمي هي اسرة شافعية بمكة المكرمة .
- 
- (١) ترجمته في الضوء اللامع ١٨٩/٥ ، معجم المؤلفين ٢٦/٧ .  
 (٢) ترجمته في معجم الشيوخ لابن فهد ص ٢٧٦ ، الضوء اللامع ٢١٤/٩ ، نظم  
 العقيان ص ١٦٧ .  
 (٣) ترجمته في معجم الشيوخ لابن فهد ص ٤٥ ، الضوء اللامع ٨٦/١ .  
 (٤) ترجمته في الضوء اللامع ٢٤/٧ . والاقفهي نسبة الى اقفاص او اقفيس  
 بفتح اوله وسكون ثانيه اسم بلد بمصر بالصعيد من كورة بهنسا .  
 معجم البلدان ٢٣٧/١ مادة اقفاص .  
 (٥) الضوء اللامع ٤٨/١٠ . وشروان : مدينة في بلاد الفرس بناها  
 انوشروان . معجم البلدان ٣٣٩/٣ .  
 (٦) الضوء اللامع ٢٩١/٥ ، هدية العارفين ٧٣٧/١ ، معجم المؤلفين ١٨٤/٧ .

- (١) وللمحب ابن ظهيرة احمد بن محمد بن محمد (٥٨٨٥) جزء رد فيــــه  
على ابن عمه الخطيب فخر الدين ابى بكر اماكن من تصنيفه فى الدماء (٢) .  
وهو ممن سمع ودرس وافتى بمكة المكرمة .
- وممن سمع بمكة كثيرا وخاصة فى الفقه واصوله وله فيه نشاط حسين  
ابن احمد بن محمد الكيلانى (٥٨٨٩) فقد شرح الورقات لامام الحرمين (٣)  
الجوينى وشرح جزء ١٤ من الحاوى الصغير للقزوينى .  
وللفخر ابى بكر بن على بن ظهيرة (٥٨٨٩) بلوغ السؤل فى احكام (٤)  
بسط روضة الرسول ، وغنية الفقير فى حكم حج الاجير ، وكفاية المحتاج فى  
الدماء الواجبة على المعتمر والحاج ، وهو الكتاب الذى ورد عليه ابــــن  
عمه المحب الآنف ذكره .
- اما محمد بن محمد بن محمد بن حسين ، ابن ظهيرة (٥٨٩١) فقد سمع (٥)  
واجيز ودرس فى الفقه والعربية .
- ولابى الخير الفاكهى محمد بن محمد بن على (٥٨٩٢) جهد محدود فى (٦)  
هذا النشاط وقد كتب اوراقا فى احكام الصلاة .
- وقطن مكة نحو ثلاثين سنة جمال الدين البصرى عبد الله بن عبد الواحد  
ابن محمد (٥٨٩٣) وسمع بها الفقه والصحيح ، والف فى مسألة دور الضمان (٧)  
فى كراريس .
- واقراً فيها الفقه والعربية ابن رجب الطوخى احمد بن محمد بن  
عبدالرحمن (٥٨٩٣) وكان قد جاور غير مرة آخرها سنة ٥٨٩٢ . (٨)

- 
- (١) الضوء اللامع ١٩١/٢ ، معجم المؤلفين ١٥٣/٢ .  
(٢) سيأتى ذكره بعد الاسم الذى يليه .  
(٣) الضوء اللامع ١٣٥/٣ ، التحفة اللطيفة ٥٠٣/١ ، معجم المؤلفين ٣١٢/٣ .  
(٤) ترجمته فى الضوء اللامع ٥٨/١١ ، هدية العارفين ٢٣٧/١ .  
(٥) ترجمته فى الضوء اللامع ٢٧٦/٩ .  
(٦) ترجمته فى الضوء اللامع ١٥٧/٩ .  
(٧) ترجمته فى الضوء اللامع ٣٠/٥ .  
(٨) ترجمته فى الضوء اللامع ١٢١/٢ - ١٢٢ .

وفى الفترة نفسها ايضا كان للطف الله بن يعقوب بن اسماعيل —  
 الهمذاني ثم التبريزي (بعد ٨٩٣هـ) اقرا في كثير من الفنون وقد قطن مكة  
 من سنة ٨٨٨هـ وكان يقري ايضا في فقه الحنفية رغم كونه شافعيًا .  
 ومحمد بن محمد بن محمد بن اسماعيل السوهائي القاهري (٨٩٥هـ) اقرا  
 بمكة الفقه والاصول حينما جاور بها .  
 ولعل بن ناصر بن محمد بن احمد البليسي المكي المعروف بالحجازي  
 (بعد ٩١٦هـ) في الفقه واصوله، مدارك الاصول في شرح منهاج الوصول للبيضاوي  
 فرغ منه سنة ٩١٦هـ، والنور الطالع من افق الطوالع، وادراكات الورقات  
 وغير ذلك .

#### جهود فقهاء المالكية :

اغلب المنتمين الى المذهب المالكي في مكة المكرمة والذين لهم فيه  
 نشاط ملحوظ تعود اصولهم الى بلاد المغرب كأسرة الفاسي التي ابتعدت  
 مالكية ثم تحول بعض فروعها الى المذهب الشافعي، والمذهب الحنبلي  
 وهناك اسرة مالكية مكية اطلعها مدني لها شهرة في علم العربية في مكة  
 هي اسرة ابن عبدالمعطي الانصاري ولها ايضا مشاركة في فقه المالكية .  
 فمن جهود فقهاء هذا المذهب بمكة المكرمة جهد عبدالرحمن بن محمد  
 ابن محمد الفاسي (٨٠٥هـ) فقد درس الفقه واقرا الحديث .  
 وعبد القوي بن محمد بن عبدالقوي البجائي (٨١٦هـ) الذي درس وافتي  
 بالحرم الشريف .

- (١) ترجمته في الضوء اللامع ٢٣٣/٦ .
- (٢) ترجمته في الضوء اللامع ٢٠٤/٩ - ٢٠٥ .
- (٣) الضوء اللامع ٤٥/٦، الكواكب السائرة للغزي ٢٧٨/١، شذرات الذهب  
 ٧١/٨، هدية العارفين ٧٤١/٢، معجم المؤلفين ٢٥٢/٧ . ضبطها  
 السخاوي بضم الباء نسبة لبليسي من الشرقية ١٩١/١١ وضبطها ياقوت  
 الحموي بكسر الباءين ٤٧٩/١ .
- (٤) العقد الثمين ٢٠٦/٣، انباء الغمر ١١١/٢، الضوء اللامع ٣٥/١ .
- (٥) العقد الثمين ٤٧٢/٥، انباء الغمر ٢٦/٣، الضوء اللامع ٣٠٢/٤ .  
 وبجاية : بكسر الباء وتخفيف الجيم مدينة ساحلية من بلاد المغرب .  
 معجم البلدان ٣٣٩/١ .

ولمحمد بن احمد بن عثمان التونسي الوائوغي (١) (٨١٩هـ) تعليق على المدونة، وتأليف على قواعد العز بن عبدالسلام، واسئلة في فنون من العلوم اجاب عليها الجلال البلقيني .

(٢) وكان لمحمد بن عبدالرحمن بن ابى الخير الفاسى (٨٢٤هـ) نشاط كبير فى تدريس الفقه والتصنيف فيه، له الاداء الواجب فى تصحيح ابن الحاجب - اى فى حاشيته على منتهى السؤل والامل فى علمى الاصول والجدل - وله كراريس تتعلق بمختصر الشيخ خليل الجندى وشارحيه صدر الدين ابى الفرات وتاج الدين بهرام .

(٣) ولمؤلف العقد الثمين تقى الدين الفاسى محمد بن احمد بن على (٨٣٢هـ) ثلاثة كتب فى المناسك صغير واوسط وكبير .

اما شمس الدين البساطى فقيه المالكية بمصر محمد بن احمد بن عثمان (٤) (٨٤٢هـ) فقد اقرأ بمكة حين مجاورته بها المختصر الفرعى لابى الحاجب فى نحو مائة وعشرين مجلسا فى خمسة اشهر وكانت مدة مجاورته بمكة سنة واحدة .

وممن تصدر بالمسجد الحرام فى فقه المالكية ابو العباس احمد بن عبدالقادر بن احمد بن محمد بن عبدالمعطى الخزرجى الانصارى المكنى (٥) (٨٦٨هـ) .

- 
- (١) العقد الثمين ٣٠٨/١، انباء الغمر ١١٤/٣، الضوء اللامع ٣/٧، التحفة اللطيفة ٤٧٩/٣، درة الحجال ٣٨/٢، هدية العارفين ١٨٣/٢ .  
والوائوغي : بضم النون المشددة بعدها غين معجمة .
- (٢) ترجمته فى العقد الثمين ١١٥/٢، انباء الغمر ٢٦٤/٣، الضوء اللامع ٤١/٨، التحفة اللطيفة ٦٣٤/٣، هدية العارفين ١٨٤/٢ .
- (٣) ترجم لنفسه فى العقد الثمين ٣٣١/١ وستأتى بقية مصادر ترجمته فى الباب الثانى، ص ٢٨٦ .
- (٤) الضوء اللامع ٥/٧، الذيل على رفع الاصر ص ٢٢٠، حسن المحاضرة ٤٦٢/١، هدية العارفين ١٩٢/٢، شجرة النور الزكية فى طبقات المالكية لمحمد مخلوف ص ٢٤١ .
- (٥) الضوء اللامع ٣٥١/١ .



المكي محمد بن احمد بن محمد الصاغاني (١) له البحر العميق فــــى

مناسك المعتمر والحاج الى البيت العتيق ، والشافي في اختيار الكافي من الاصول

للبيدوي - وشرح الوافي للنسفي في الفروع - والضياء المعنوية على

المقدمة الفزنوية ، والمرع في شرح المجمع لابن الساعاتي . (٢)

ولاخيه واسمه ايضا محمد بن احمد (٣) شرح كنز الدقائق وصل فيه

الى الظهار .

وعندما جاور بالحرمين الشريفين فقيه الاحناف بمصر كمال الدين بن

الهمام محمد بن عبد الواحد بن عبد الحق السيواسي (٤) نشر فيها علما

جما وسمع عليه فيها خلق كثير ومنهم الحافظ السخاوي . وقرأ عليه (٥)

ابراهيم بن علي بن محمد بن ظهيرة جميع مؤلفه التحرير في اصول الفقه

حين مجاورته سنتي ٨٥٨، ٨٥٩ هـ . واخذ عنه ايضا بمكة عثمان بن ابراهيم (٦)

الكفر حيوي الطرابلسي الحنفي (المتوفى ٨٩٣ هـ) ومحمد بن علي بن احمد (٧)

الازهرى الشافعي نزيل طيبة (المتوفى ٨٦٢ هـ) لازمه وسمع عليه بمكة (٨)

مع السخاوي ، وغير هؤلاء كثير ، مما يدل على نشاطه الواسع .

(١) سبقت مصادر ترجمته ص ٥٠ .

(٢) ذكر هذه الكتب وعرف بها حاجي خليفة في كشف الظنون ص ٢٢٥، ١١٢، ١١٣،

١٩٩٧، ١٨٠٣، ١٦٠١ .

(٣) ترجمته في معجم الشيوخ ص ٢١٥، الضوء اللامع ٨٦/٧، هدية العارفين

٢/٢٠٠ .

(٤) ترجمته في عنوان الزمان للبقاعي ٢/٤ - ٧، الضوء اللامع ١٢٧/٨، بغية

الوعاء للسيوطي ١/١٦٦، الطبقات السنوية فتراجم الحنفية للتميمي

مخطوط ٣/٤١٥ - ٤٢٨، الفوائد البهية للكنوي ص ١٨٠ .

(٥) انظر التحفة اللطيفة ٣/٦٧٢ .

(٦) انظر الضوء اللامع ١/٩٠ .

(٧) انظر الضوء اللامع ٥/١٢٣ .

(٨) انظر الضوء اللامع ٨/١٥٧ .

اما محمد بن محمد بن احمد الصاغانى (١) (٨٨٥هـ) فقد درس وافتى واكمل شرح والده لکنز الدقائق فى فقه الحنفية .  
 والف محمد بن احمد بن ابراهيم الخجندى المکى (٢) كان حيا سنة ٩٢٠هـ) القول الفاصل فيما يكره ويستحب من النوافل .  
 وكان لقاضى الاحناف بمكة نسيم الدين الحنفى (٣) (٩٢٢هـ) نشاط فى نشر علوم الفقه وكان فاضلا ذكيا حافظا لمتن مجمع البحرين لابن الساعاتى ولزهده وورعه لم يتناول على القضاء شيئا .

### جهود الحنابلة :

هم اقل المذاهب الاربعة اتباعا فى مكة المكرمة ولذلك فنشاطهم ضئيل فى الفقه وعلومه .

فمن درس هذا المذهب عبدالوهاب بن حسن بن عبدالعزيز البغدادي المعروف بابن غزال الحنبلى (بعد ٧٩٠هـ) وكان قد جاور بها سنوات وكان فيها خيرا .  
 ومحمد بن احمد بن سعيد المقدسى ثم الحلبي (٥) (٨٥٥هـ) نزيل مكة وقاضى الحنابلة بها ، الف ودرس وصف من ذلك : الشافى فى الكافى فى الفقه ، والمسائل المهمة فيما يحتاج اليه العاقد فى الامور المدلهمة وكشف الغمة بتيسير الخُلع لهذه الامة وغير ذلك .

والى جانب هذه المذاهب كان المذهب الزيدى الذى وجد مناصرة من اشراف مكة دهرا من الزمان ، واتباع هذا المذهب غالبهم من اليمن وكان على بن ابى القاسم بن محمد الزيدى (٦) (٨١٦هـ) يفتيهم ويعقد لهم الانكحة

(١) انظر الضوء اللامع ٤١/٩، هدية العارفين ٢/٢١١، معجم المؤلفين ١٨٩/١١ .

(٢) الضوء اللامع ٤٢/٧، التحفة اللطيفة ٤٩٤/٣، هدية العارفين ٢/٢٢٨ .  
 والخجندى : نسبة الى خُجند بضم الخاء وفتح الجيم بلدة مشهورة على شاطئ نهر سيحون بينها وبين سمرقند مسيرة عشرة ايام شرقا .  
 معجم البلدان ٣٤٧/٢ .

(٣) هكذا ورد اسمه فى الكواكب السائرة ٣١١/١ - وهو وان كانت وفاته بعد انتهاء عصر المماليك الذى ينتهى ٩٢٣هـ الا ان نشاطه الكبير كان فى ذلك العصر .

(٤) ترجمته فى العقد الثمين ٥٣٢/٥ .

(٥) ترجمته فى معجم الشيوخ ص ٢٠٤، الضوء اللامع ٦/٣٠٩، هدية العارفين ١٩٩/٢ .

(٦) ترجمته فى العقد الثمين ٦/٢٢٣، الضوء اللامع ٥/٢٧٥ .



العقائد والتصوف :

لم يكن في مكة في ذلك العصر اهتمام كبير بتدريس علم العقائد لذلك قل المشتغلون به والراغبون فيه . وكانت عقيدة اهل السنة والجماعة السائدة في بلاد الشام ومصر هي السائدة في مكة وبلاد الحجاز وما يحدث هناك من خلافات حول ابحاث العقيدة يكون له في مكة صدى كخلاف علماء الشام ومصر حول ابن عربي وعقيدته فقد انتقل كما هو الى مكة لكن على صورة مصغرة لقللة العلماء فيها .

اما التصوف فهو موجود عند كثيرين ممن ارادوا المجاورة بقصد العبادة فقط ومعظم هؤلاء كانوا يسكنون الاربطة المعدة للغرباء والمجاورين ، وكثير منهم لم يؤلف في هذا الفن .

وممن كان له اثر في هذه العلوم :

(١)  
خاتون بنت محمد بن علي الحطيني الاصبهاني ام محمد المكيّة (المتوفاة بعد ٦٤٦هـ) كانت امرأة عابدة صالحة ، الفت في التصوف كتابا في خمس مجلدات اسمته الرموز من الكنوز .

ثم عبدالحق بن ابراهيم بن محمد المرسي المعروف بابن سعيـــــن (٢)  
الصوفي المتوفى (٦٦٩هـ) وكان داعية اهل الاتحاد بعد ابن عربي .  
(٣)  
قال الفاسي : قال ابو حيان : مازال ابن سعيين مشردا في البلاد ينفى من بلد الى بلد واصحابه مذمومون مبغوضون .

حكى عنه مقالات تدل على كفره منها : لقد تَجَرَّ ابن آمنة واسعا بقوله : لانبي بعدي .

(٤)  
وذكر ابن كثير ان ابن سعيين اقام بجبل حراء بمكة مدة ينتظر

الوحي .

- 
- (١) العقد الثمين ٢٠٢/٨ .  
(٢) انظر ترجمته في البداية والنهاية ٢٦١/١٣ ، العقد الثمين ٣٢٦/٥ ، لسان الميزان ٣٩٢/٣ ، فوات الوفيات لابن شاکر الكتبي ٢٥٣/٢ ، نفح الطيب ١٩٦/٢ ، هدية العارفين ٥٠٣/١ .  
(٣) العقد الثمين ٣٢٩/٥ .  
(٤) البداية والنهاية ٢٦١/١٣ .

(١) وقال الفاسي : " وقد لقي ابن سعيين في الدنيا عذابا وعذابه فسي الآخرة مضاعف ، فمما لقي في الدنيا - على ما ذكر بعض المغاربة - انه قصد زيارة النبي صلى الله عليه وسلم فلما وصل الى باب المسجد النبوي اراق دما كثيرا كدماء الحيفي فذهب وغسله ثم عاد ليدخل فارق الدم كذلك ، وصار دأبه ذلك ، حتى امتنع من زيارة النبي صلى الله عليه وسلم . وكان قد عقد مجلسا بمكة يدرس ويلقى على الناس آراء سمعه ابن دقيق العيد بمكة وقال : " رأيت ابن سعيين بمكة وهو يتكلم للناس بكلام الفاظه معقولة المعنى وحين تركيبها لاتفهم لها معنى " . ووقع بينه وبين علماء مكة خلاف بسبب آرائه الشاذة وطعنوا فيه . وممن دافع عنه :

- (٣) تلميذه يحيى بن محمد بن احمد بن سليمان المغربي الصوفي (٦٨٥هـ) .  
نزيل الحرمين في كتابه الوراثة المحمدية والفصول الذاتية .  
ولمحمد بن احمد بن علي بن محمد ، قطب الدين القسطلاني (٦٨٦هـ) : لسان البيان عن اعتقاد اهل الجنان . ثم اختصره ، ومسألة تكلم فيها على مسألة العز بن عبدالسلام في تفضيل الانبياء - وارتقاء الرتبة في اللباس والصحة ومجلس في فضل رمضان ، ومجلس في فضل ذي القعدة ثلاثتها في التصوف .  
(٥) اما عبدالله بن خليل بن فرج بن سعيد الرمثاوي القلعي الشافعي (٨٣٣هـ) فقد جاور بمكة سنين طويلة وصنف فيها تحفة المتعهد وغنيمة المتعبد وقرى عليه بالمسجد الحرام اول ذي الحجة سنة ٨١١هـ ، وحدث بمكة بكتاب الذكر المطلق من تصانيفه .  
(٦) ولعلي بن محمد بن احمد السفاقسي المعروف بابن الصباغ المالكي

- (١) العقد الثمين ٣٣٤/٥ .  
(٢) العقد الثمين ٣٢٩/٥ .  
(٣) هدية العارفين ٥٢٥/٢ ، معجم المؤلفين ٢٢١/١٣ .  
(٤) انظر العقد الثمين ٣٢١/١ ، وستأتي بقية مصادر ترجمته في الباب الاول من ١٣٣ .  
(٥) انباء الغمر ٤٤٦/٣ ، الضوء اللامع ١٨/٥ ، معجم المؤلفين ٥١/٦ .  
(٦) معجم الشيوخ ص ١٧٨ ، الدر الكمين ، والضوء اللامع ٢٨٣/٥ ، التبصرة المسبوك ص ٣٢٦ ، هدية العارفين ٧٣٢/١ ، معجم المؤلفين ١٧٨/٧ .  
وسفاقس : بفتح السين المهملة بعدها فاء موحدة تليها الف ثم قاف مضمومة مدينة من مدن بلاد المغرب على شاطئ البحر بينها وبين قاف قابس ثلاثة ايام . معجم البلدان ٢٢٣/٣ .

(المتوفى ٨٥٥هـ) الفصول المهمة في معرفة الائمة وفضلهم ومعرفة اولادهم  
ونسلمهم ، والمراد بالائمة الاثنا عشرية .

وممن تكلم في علم التوحيد واخذ عنه غير واحد من اهل مكة

والواردين اليها :

(١)  
على بن احمد بن محمد، علاء الدين الشيرازي ثم المكي الشافعي  
وكان يسكن في زاوية الجنيد بمكة في جبل قعيقعان (٢) .

وكان عبدالاول بن محمد بن ابراهيم ، جمال الدين المرشدي المكي  
الحنفي (٨١٧ - ٨٧٢هـ) . ينافح ويدافع عن ابن عربي وقد كلفه  
السخاوي في ذلك مرارا فما افاد .

(٤)  
ولاحمد بن عبدالله المحمدي الشهير بطوغان (٨٧٥هـ) نزيل الحرمين  
مؤلف في التصوف سماه سفينة النجاة والشفاء لمن ارتجاه .

(٥)  
وان عبدالمحسن بن عبدالصمد بن لطف الله الشرواني الشافعي  
الذي قطن مكة على طريقة جميلة اخذ عنه الفضلاء واثنوا عليه  
وممن اخذ عنه علي بن نور الله بن عبدالله البخاري الحنفي نزيل مكة  
شرح العقائد والمطول مع حاشية السيد (٦) .

واقراً عوارف المعارف للسُّهْرَوْدِي بمكة عبد المعطي بن خصيب بن  
جامع المغربي (٩٠٤هـ) واقراً كذلك الرسالة القشيرية وممن قرأها عليه  
ظاهر بن محمد بن محمد الهروي الحنفي نزيل مكة (٨) . واقراً ايضاً منهاج

- 
- (١) الضوء اللامع ١٨٩/٥ وقد سبق في الفقه .  
(٢) هو الجبل المشرف على الركن العراقي من الكعبة المشرفة . معجم  
معالم الحجاز ١٤٦/٧ ، ويعرف الآن بجبل هندي .  
(٣) الضوء اللامع ٢١/٤ - ٢٣ .  
(٤) هدية العارفين ١٣٣/١ .  
(٥) الضوء اللامع ٧٨/٥ .  
(٦) الضوء اللامع ٤٨/٦ .  
(٧) ترجمته في الضوء اللامع ٧٩/٥ ، التحفة اللطيفة ٧٧/٣ ، الكواكب السائرة  
٢٥٥/١ .  
(٨) ترجمته في الضوء اللامع ٦/٤ .

(١)

العابدين وممن قرأ عليه ابو الكرم بن احمد بن محمد التونسي .

وآخر المعتنين بهذا العلم في عصر المماليك عبدالنبي بن محمد بن عبدالنبي المغربي ثم الدمشقي المالكي<sup>(٢)</sup> (٩٢٣هـ) الذي اقرأ بمكة فـلى اصول الدين وغيره لمبتدئى الطلبة .

### علوم العربية :

طفى الشعر على غيره من فنون العربية في مكة المكرمة في ذلك العصر وهذه السمة هي سمة مجتمع عصر المماليك في مصر والشام ، الا ان هناك اغراضا من الشعر طرقها شعراء مصر والشام لم يطرقها شعراء مكة كالشعر السياسى والملاحم والوصف ، وكان اكثر شعرهم في الغزل والهجاء والمدح . ومما يلفت النظر كثرة الشعر الدينى - اى المدائح النبوية - على سائر فنون الشعر، وربما ذلك ناشىء من وجود المشاعر المقدسة في منطقة الحجاز .

وبالنسبة للشعر ساقطصر هنا على ذكر من له ديوان او قصائد كثيرة او عرف بالشعر وان لم يكن له ديوان مجموع، اما من نظم قصيدة او ابياتاً فلا عرج عليه لانه تماماً طالب علم الا وينظم بعض الابيات في بداية طلبه، وبالنسبة لعلوم العربية الاخرى سأذكر من له تأليف او تدريس فيها .

(٣)  
فلمحب الدين الطبرى (٦٩٤هـ) :

القبس الاسنى في كشف غريب المعنى - والدرر الثمينة في مدحـــــــــــــــــه

صلى الله عليه وسلم - وديوان شعر - وكتاب في الالغاز .

(٤)  
ولولده محمد بن احمد ، الجمال ابن المحب (٦٩٤هـ) :

(٥)  
عمدة المتلفظ نظم كفاية المتحفظ في اللغة .

- 
- (١) ترجمته في الضوء اللامع ١٤١/١١ .  
 (٢) ترجمته في الضوء اللامع ٩٠/٥ ، الكواكب السائرة ٢٥٦/١ .  
 (٣) انظر هدية العارفين ١٣٩/٢ وستأتى مصادر ترجمته في الباب الاول ص ١٤٦ .  
 (٤) ترجمته في العقد الثمين ٢٩٤/١ ، هدية العارفين ١٣٩/٢ .  
 (٥) كفاية المتحفظ في اللغة للقاضى محمد بن احمد شهاب الدين الخويى مات سنة ٦٩٣هـ . انظر كشف الظنون ص ١٥٠٠ .

ولمحمد بن محمد بن علي الكاشغري<sup>(١)</sup> (٥٧٠٥هـ) عناية لايأس بها في اللغة وقد اقام اربع عشرة سنة بمكة وصنف بها كتابا في اللغة سماه "مجمع الغرايب ومنبع العجايب" في اربع مجلدات . وهو في زواياه على النهاية لابن الاثير .

(٢)  
واما علي بن محمد الحندي ، موفق الدين (٥٧٠٧هـ) :  
فقد كان شاعرا مجيدا مشهورا ، سكن مكة ومدح جماعة من امرائها وغيرهم ، وقد ساق التقى الفاسي امثلة كثيرة من شعره في الغزل والهجاء .  
وليوسف بن الحسن بن علي السجزي المكي الحنفي (٥٧٦١هـ) :  
شعر وتآليف في علم العروض .

(٤)  
واحمد بن ناصر بن يوسف الواسطي المكي الشافعي (بعد ٥٧٧٢هـ) :  
كان شاعر الحجاز في وقته ، اورد الفاسي شيئا من شعره في الغزل .  
ثم خديجة بنت احمد بن عبدالعزيز النويري (٥٧٧٧هـ) :  
كانت امرأة ذات حشمة ومروءة ولها شعر في المدائح النبوية .

وقد اسمع اديب مصر المشهور ابراهيم بن عبدالله بن محمد القيراطي<sup>(٦)</sup> (٥٧٨١هـ) كثيرا من نظمه بمكة بالمسجد الحرام وسمع التقى الفاسي ديوانه على الجمال بن ظهيرة ، وسمى ديوانه مطلع النيري (طبع سنة ١٢٩٦هـ بمصر ) .

وقد عنى بالشعر وعرف به :  
(٧)  
يحيى بن يوسف بن محمد المكي المعروف بالنشو الشاعر (٥٧٨٢هـ) . له

- 
- (١) ترجمته في العقد الثمين ٣١٧/٢ ، طبقات المفسرين ٢٤٤/٢ ، درر الحجال ٣١٥/٢ ، هدية العارفين ١٤٠/٢ .
  - و كاشغر : بتسكين الشين وفتح الغين المعجمتين ثم را ٦ مهمل مكية مكسورة وهي مدينة من بلاد الترك يسافر اليها من سمرقند . معجم البلدان ٤٣٠/٤ .
  - (٢) ترجمته في العقد الثمين ٢٦١/٦ .
  - (٣) ترجمته في العقد الثمين ٤٨٤/٧ .
  - (٤) ترجمته في العقد الثمين ١٩١/٣ .
  - (٥) ترجمته في العقد الثمين ٢٠٦/٨ .
  - (٦) العقد الثمين ٢١٧/٣ ، الدرر الكامنة ٣١/١ ، انباء الفجر ٢٠٠/١ ، هدية العارفين ١٧/١ .
  - (٧) العقد الثمين ٤٥٢/٧ .

شعر كثير سائر ، مدح به وهجا به جماعة من الاعيان ، وله فى المدائح

النبوية ، والغزل والمدح والهجاء . • اورد الفاسى نماذج منها .

(١)

وكان احمد بن محمد بن عبدالمعطى بن مكى بن طراد الانصارى الخزرجى

(٥٧٨٨هـ) نحوى الحجاز قد انتصب بمكة للاشتغال فى العربية والعروض وكان

بارعا فيها ايضا وله فيها تواليف لم يذكر المترجمون له عناوينها .

(٢)

ولمحمد بن عبدالله بن احمد بن ابراهيم الإستجى المصرى الشافعى

(٥٧٨٨هـ) نزىل مكة الذى جاور بها مدة سنين مستوطنا بها شعر، وخاصة فى

مدح النبى صلى الله عليه وسلم اورد الفاسى شيئا من قصائده .

(٣)

واحمد بن موسى بن على المكى المعروف بابن الوكيل الشافعى (٥٧٩١هـ)

اخذ النحو بمكة من نحويتها ابى العباس بن عبدالمعطى ، واختصر ملحمة

الاعراب للحريرى نظما ثم شرحها وكانت له حلقة فى المسجد الحرام يشعر

فيها ، وله شعر جيد .

(٤)

ولعبدالرحمن بن عبدالله بن اسعد اليافعى المكى (٥٧٩٧هـ) شعر كثير

وغالبه فى المدائح النبوية ، والغزل .

(٥)

وان محمد بن حسن بن عيسى العدنانى المعروف بابن العليِّف الشاعر

(٥٨١٥هـ)

كان كثير الشعر يقع له فيه اشياء مستحسنة وكان يفلو فى استحسانها

بحيث يفضل لغته فيها على المتنبي وابى تمام . . . وكان بينه وبين النشوء

شاعر مكة مهاجاة اقتذع فيها النشو عليه .

وله من المؤلفات كشف القناع فى وصف الوداع .

وعرف محمد بن ابى بكر بن على بن يوسف الذروى الاصل المكى المولى

(١) العقد الثمين ١٤٩/٣، الدرر الكامنة ٢٧٧/١، انباء الغمر ٣٢١/١ .

(٢) العقد الثمين ٤٢/٢ . واستجه بكسر الهمزة بعدها سين مهملة ساكنة

ثم جيم معجمة مكسورة كورة بالاندلس بينها وبين قرطبة عشرة فراسخ .

معجم البلدان ١٧٤/١ .

(٣) العقد الثمين ١٨٧/٣، انباء الغمر ٣٨٣/١، كشف الظنون ص ١٨١٧ .

(٤) العقد الثمين ٣٦٤/٥، انباء الغمر ٤٩٩/١ .

(٥) العقد الثمين ٤٧١/١، انباء الغمر ٥٣٢/٢، هدية العارفين ١٨٠/٢ .

(١) والدار (٨٢٧هـ) نجم الدين المرجاني بأنه نحوي مكة، عنى بفنون من العلم ومهر في العربية ومتعلقاتها وله معرفة بالادب .

وله قصيدة سماها مساعد الطلاب في الكشف عن قواعد الاعراب ضمنها ما ذكره ابن هشام في معنى اللبيب وقواعد الاعراب .

ولقاضي مكة محمد بن علي بن محمد بن ابي بكر القرشي الشيباني الصبري (٢) (٨٣٧هـ) مشاركة قوية في علوم الادب . الف بديع الجمال في الادب، تمثال الامثال في مجلدين، وطيب الحياة ذيل على حياة الحيوان للدميري، وقلب القلب، وفيما لا يستحيل بالانعكاس، وله ديوان شعر .

ولاسماعيل بن علي بن محمد البيضاوي المكي الزمزمي الشافعي (٣) (٨٣٨هـ) نظم واشتغال في العروض . فقد اخذ عنه علي بن احمد بن اسماعيل القلقشندي (المتوفى ٨٥٦هـ) حين حج سنة ٨١١هـ العروض عنه .

وقد انتهت رئاسة العربية بمكة لعبدالواحد بن ابراهيم بن احمد الفؤي الاصل ثم المكي الحنفي ويعرف بالمرشدي (٥) (٨٣٨هـ) وقد درس هـذا العلم بمكة وغيرها .

وقد قطن مكة ومدح اهلها وامراها :

(٦) علي بن محمد الحسن بن عيسى اليماني ثم المكي (٨٤٧هـ) المعروف بابن العلي .

وله قصائد نبوية اودعها في ديوان له .

وممن اشتهر بالهجاء واقباله علي ثلب اعراض الناس بشعره محمد بن عبد القوي بن محمد اليماني الاصل المكي (٧) (٨٥٢هـ) .

(١) العقد الثمين ٤٢٩/١، طبقات الشافعية لابن قاضي شهبة ١٢٨/٤، انباء

الغمر ٣٢٨/٣، الضوء اللامع ١٨٢/٧، هدية العارفين ١٨٩/١ .

(٢) طبقات الشافعية لابن قاضي شهبة ١٣٦/٤، انباء الغمر ٥٣٠/٣، الضوء

اللامع ١٣/٩، هدية العارفين ١٨٩/٢، العبدري : نسبة لعبد الـ

كالعشمي لعبد شمس .

(٣) انباء الغمر ٥٥٦/٣، الضوء اللامع ٣٠٢/٢ .

(٤) ترجمة القلقشندي في الضوء اللامع ١٦١/٥ .

(٥) انباء الغمر ٥٥٨/٣، الضوء اللامع ٩٣/٥ .

(٦) الدليل الشافي على المنهل الصافي لابن تغري بردي ٤٧١/١، الضوء

اللامع ٢٩٨/٥، هدية العارفين ٧٣٢/١ .

(٧) معجم الشيوخ لابن فهد ص ٢٣٣، الدرر الكمين له، الضوء اللامع

٧١/٨، التبر المسبوك ص ٢٤٥، شذرات الذهب ٢٧٥/٧ .

وقد جمع النجم ابن فهد مجلدا من شعره .

وقد نظم كثيرا من الشعر :

(١)

احمد بن احمد بن محمد بن محمد بن علي القرشي الزبيري البصري

المكي (٨٥٦هـ) .

ومدح النبي صلى الله عليه وسلم بقصائد عدة سمع شعره النجم ابن

فهد والسخاوي .

وذكر ابن فهد في ترجمة :

(٢)

حسين بن محمد بن حسن بن عيسى اليماني ثم المكي (٨٥٦هـ) الشهير

بابن العُليّ اخي علي " انه برع في الادب وقال الشعر الجيد ومدح امراء

مكة بالشعر المفلق ولانعلم انه هجا احدا " .

ولاسرة ابن عبدالمعطي الانصاري اشتغال ومشاركة جيدة في النحو

وكان :

عبدالقادر بن ابي القاسم بن احمد بن محمد بن عبدالمعطي الانصاري

(٣)

المكي المالكي (٨٨٠هـ) قد اشتغل بالعربية فتوغل فيها وله من المصنفات

رفع الستور ، والارائك عن مخبثات اوضح المسالك ، هداية السبيل في شرح

التسهيل - لم يكمله - ، الموضح المعرف لما اشكل على ابن المصنف .

وممن سمع عليه بمكة محمد بن عمر بن محمد التونسي ثم المكي المالكي

(٤)

المتوفى (٨٩١هـ) لازمه في علوم العربية وغيرها .

وقد اقرأ المبتدئين في النحو بمكة :

(٥)

محمد بن محمد بن يوسف القدسي (٨٨٣هـ) .

الذي قطن مكة على طريقة حسنة . متقنعا بما كان يبزر به من

التجار ونحوهم .

(١) الضوء اللامع ٢٢٣/١ .

(٢) معجم الشيوخ لابن فهد ص ١١٠ ، والدر الكمين ، والضوء اللامع ١٥٥/٣ ،

التبر المسبوك ص ٣٩٨ ، نظم العقيان ص ١٠٦ .

(٣) معجم الشيوخ لابن فهد ص ٣٦٤ ، الدر الكمين ، الضوء اللامع ٢٨٣/٤ ، بغية

الوعاءة ١٠٤/٢ ، درة الحجال ١٦٨/٣ ، شذرات الذهب ٣٢٩/٧ ، شجرة النور

الزكية ص ٢٥٥ ، هدية العارفين ٥٩٧/١ .

(٤) الضوء اللامع ٣٥٥/٨ .

(٥) الضوء اللامع ٣٤/١ .



وممن شارك في النهضة الادبية بمكة والفا فيها :  
(١)  
يحيى بن عمر بن محمد بن فهد المكي (٥٨٨٥هـ) ومن مؤلفاته :  
الدلائل الى معرفة الاوائل ، ومختصر الامثال للميداني ، ومنتخب  
دواوين الشعر ، ومجموع من النكت والغرائب .

ولامام مقام الحنفية بالحرم :  
(٢)  
محمد بن محمد بن محمد بن السيد البخارى الحنفى (٥٨٩٥هـ) :  
شرح على تنقيح اللباب فى النحو ، والمأمومية : شرح مقدمة الاعروصية ،  
وقد قرض السخاوى وغيره :

(٣)  
لمعمر بن يحيى بن محمد السراج المكي المالكى ( المتوفى ٥٨٩٧هـ )

شرحه على قطر الندى .  
(٤)  
وكذلك قرضه لاسماعيل بن محمد بن ابى يزيد الجمال التوريزى الزبيدى ثم المكى  
يعرف بابن بنت عنا شرحه على الالفية وكان اقرأ الطلبة فى العربية .

وفى سنة ٥٨٩٤هـ جاور بمكة - وكان قد سمع بها من قبل - :  
(٥)  
عبدالله بن على بن احمد الدمشقى الشافعى ويعرف بالاقباء  
( المولود بعد ٥٨٣٥هـ ) واقراً فيها النحو وغيره فى المسجد الحرام .

وتصدى لاقرأ العربية والصرف بمكة محمد بن على بن محمود بن على  
(٦)  
الاصبهانى ، ثم الشيرازى الشافعى ( كان حيا ٥٨٩٨هـ ) .  
(٧)  
وكان لعلى بن نور الله بن عبدالله البخارى ( الذى غادر مكة سنة

- 
- (١) الضوء اللامع ٢٣٨/١٠ هدية العارفين ٥٢٩/٢ .
  - (٢) الضوء اللامع ٢٢٢/٩ هدية العارفين ٢١٦/٢ .
  - (٣) الضوء اللامع ١٦٢/١٠ .
  - (٤) الضوء اللامع ٣٠٩/٢ ، لم يذكر السخاوى مولده ولاوفاته ، وتوريز هـ  
المعروفة بتبريز اشهر مدن اذربيجان . معجم البلدان ١٣/٢ ، السروض  
المعطار ص ١٤٣ . وهى الآن من مدن ايران .
  - (٥) الضوء اللامع ٣٣/٥ . لم يذكر السخاوى سنة وفاته .
  - (٦) الضوء اللامع ١٢٨/٨ . لم يذكر مولده ولاوفاته .
  - (٧) الضوء اللامع ٤٨/٦ .

٨٩٨هـ) عناية بالنحو والصرف وقد اقرأهما للمبتدئين .  
(١)  
ولحسن بن محمد بن ابي بكر الذروي (ولد ٨٢٤هـ) ويعرف كابيه  
بالمرجاني شرح على مساعد الطلاب في نظم قواعد الاعراب لابيه في عدة  
كراريس، وله ايضا نظم .

(٢)  
واورد الفاسي ليحيى بن عثمان بن يوسف النويري الشاعر شيئا من  
شعره في الغزل والمدح والمدائح النبوية .

ولشاعر البطحاء احمد بن الحسين بن محمد المكي الشهير بابي  
العَلَيْف كابيه (٩٢٦هـ) مشاركة في هذا الفن وعنده مؤلفات منها : درر  
الافراد في معرفة الاضداد، والهاوى على الكاوى لدماغ السخاوى في الرد  
على السيوطي .

#### السيرة والتاريخ والتراجم :

حظيت مكة المكرمة في عصر المماليك بثلاثة مؤرخين مرموقين ارخوالها  
ولعلمائها وآثارها ولولاهم لاندثر كثير من اخبار ذلك البلد ومعرفة معالمه  
هؤلاء الثلاثة هم تقى الدين الفاسي والنجم ابن فهد وولده عبدالعزیز  
فقد سدت مؤلفاتهم لبلدهم شفرة كبيرة كانت شاغرة قبلهم، ثم اصحت كتبهم  
من بعد العمدة والمصدر الاصيل لكل من كتب عن هذا البلد الطاهر .

وقد اهتم العلماء في عصر المماليك باخراج المعاجم والمشیخات وفاء  
لحق شيوخهم عليهم ومعلوم ان هذا الفن جزء من اجزاء علم التاريخ وعلم  
الحديث ايضا .

اما السيرة النبوية فقد كان لكتاب الشفا للقاضي عياض نصيب وافر من  
حيث التدريس والحفظ ونال شهرة واسعة في كافة بلاد الاسلام، وكان له هذا  
النصيب بمكة ايضا .

- 
- (١) الضوء اللامع ١٢٢/٣، معجم المؤلفين ٢٧٧/٣ .
  - (٢) العقد الثمين ٤٤٠/٧ ولم يذكر الفاسي تاريخ ميلاده ولا سنة وفاته  
وكذلك السخاوى .
  - (٣) الضوء اللامع ٢٩٠/١، التحفة اللطيفة ١٧٦/١، الكواكب السائرة ١٣٤/١ ،  
هدية العارفين ١٣٩/١، وذكر ان وفاته سنة ٩٢٢هـ وهو خطأ .

فمن المشهورين الذين كانت لهم مشاركة في هذا العلم الشيخ قطب الدين القسطلاني فقد ارخ لحريق المسجد النبوي الذي وقع في زمانه فــــ (١)  
 كتاب سماه عروة التوثيق في النار والحريق، وله في تاريخ اليمن فواصل الزمن في فضائل اليمن، ومنهاج النبراس في فضائل بني العباس .  
 وللمحب الطبري عدة مؤلفات في المناقب والفضائل منها الرياض النضرة (٢)  
 في فضائل العشرة، وذخائر العقبى في مناقب ذوى القربى، والسِّمط الثمين في مناقب امهات المؤمنين، والقري لقاصد ام القري، وله السيرة النبوية وبعض هذه الكتب مشترك بين علمى التاريخ والحديث .  
 والف نزيل الحرمين محمد بن احمد بن امين الاقشهرى (٧٣٩هـ) كتابا (٣)  
 عين فيه من دفن باشرف البقاع والبقيع وسماه الروضة الفردوسية والحضرة القدسية، وحدث به بمكة والمدينة .  
 وفى سنة ٧٥٥هـ جاور بمكة المحدث خليل بن كَيْكَلْدَى العلائسى (٤)  
 (٥٧٦١هـ) وحدث بكتاب الشفا، سمعه عليه خلق من الناس .  
 وممن سمعه منه عون بن سليمان الفراش بالمسجد الحرام بفوت (٥)  
 الميعاد الاول في مجالس آخرها سنة ٧٥٥هـ بالحرم بقراءة ابى العباس احمد بن محمد بن عبدالمعطي الانصارى المكي النحوى .  
 وكان لامام مقام الاحناف بمكة احمد بن على بن يوسف السجــــــزى (٦)  
 (٥٧٦٣هـ) اشتغال بعلم التاريخ وقد اقرأ تاريخ المدينة المنورة لابن النجار

- 
- (١) انظر العقد الثمين ٣٢١/١ وستأتى بقية مصادر ترجمته فى ص ١٢٣ .  
 (٢) انظر العقد الثمين ٦١/٣ وستأتى بقية مصادر ترجمته فى ص ١٤٦ .  
 (٣) انظر العقد الثمين ٢٨٦/١، الدرر الكامنة ٣٠٩/٣، التحفة اللطيفة ٤٦٠/٣ وآقشهر او آقشار بهمزة معدودة ثم قاف ساكنة ثم شين معجمة مفتوحة وهاء ساكنة مدينة تبعد عن قونيه مسيرة ثلاثة ايام وهى من انزه المدن . تقويم البلدان ص ٢٨٢ .  
 (٤) ترجمته فى البداية والنهاية ٢٦٧/١٤، الرد الوافر لابن ناصر الدين ص ٥٢ - ٥٣ الدارسى فى تاريخ المدارس للنعمى ٥٩/١، هديسة العارفين ٣٥١/٢ .  
 (٥) ترجمته فى العقد الثمين ٤٤٦/٦ .  
 (٦) العقد الثمين ١١١/٣، الدرر الكامنة ٢٢٣/١ .

وكان ممن قرأه عليه زين الدين العراقي .

وكان لمحمد بن محمد بن سالم الحضرمي المكي (١) (٨٠٧هـ) اشتغال قليلا

بعلم السيرة النبوية وقد حدث ببعض الشفا للقاضي عياض بالقاهرة .

واما محمد بن عمر بن علي المكي السحولي (٢) (٨٠٧هـ) فقد كانت له  
عناية كبيرة بكتاب الشفا وقرأه غير مرة ، ورحل اليه الناس لسماعه  
منه لتفرده به في الدنيا . وممن سمعه منه الزين العراقي والتقى  
ابن فهد ، وممن سمعه منه ايضا عبدالله بن عبداللطيف بن احمد السلمى  
المحلى الشافعي (٣) (٨٤٦هـ) .

اما محمد بن محمد بن محمد فتح الدين القرشي المخزومي  
السكندري (٤) (٨١٧هـ) فقد حدث بمكة بسيرة ابن هشام بسماعه لها من اب  
نباتة .

وكان لمحمد بن موسى بن علي المراكشي المكي (٥) (٨٢٣هـ) ولع ف  
تخريج تراجم شيوخه فألف مشيخة الجمال المرشدي ، ومشيخة المجد اللغوي  
الفيروز ابادي ومشيخة ابى بكر المراغي ، ومعجم شيوخ التقى الفاسي  
وتراجم شيوخه في رحلته ، وله قطعة في تاريخ المدينة المنورة .

(١) العقد الثمين ٢/٢٩٠ ، انباء الغمر ٢/٣١٤ ، الضوء اللامع ٩/٨٣ .

(٢) العقد الثمين ٢/٢٢٨ ، انباء الغمر ٢/٣١٣ ، الضوء اللامع ٨/٢٥١ ، التحفة  
اللطيفة ٣/٦٩٤ .

والسحولي : بضم السين المهملة بعدها حاء مهملة مضمومة ، نسبة  
لقبيلة باليمن ، او نسبة لقرية من قرى اليمن يحمل منها ثياب قطن  
بيض تدعى السحولية . معجم البلدان ٣/١٩٥ ، وفي طبقات فقهاء اليمن  
للجعدى ان السحول بفتح السين مدينة بين اب والمخادر ذات تربة  
خصيبة والسحول بضم السين الثياب الشديدة البيض ص ٣١٧ .

(٣) الضوء اللامع ٥/٢٨ .

(٤) انباء الغمر ٣/٤٧ ، الضوء اللامع ١/١٣ .

(٥) العقد الثمين ٢/٣٦٤ وستأى مصادر ترجمته في الفصل الثانى  
من الباب الثانى ص ٢٨٠ .

(٦) من الفروق بين المعجم والمشيغة ان المعجم يكون مرتبا على حروف  
الهجاء وهناك فروق اخرى ، ومن اراد التوسع في معرفة ذلك فعليـه  
بالدراسة التى قدمها الدكتور ناجى معروف والدكتور بشار عواد  
معروف لكتاب مشيخة النعمال البغدادي ص ١٣ - ٢٤ .

والف محمد بن محمد بن محمد بن محمد بن عبد الله ، ابوزرعة  
 (١)  
 ابن فهد المكي (٨٢٦هـ) مناقب الشافعي ، ومعجم شيوخه .  
 (٢)  
 وجمع محمد بن اسحاق الخوارزمي (٨٢٧هـ) شيئا في فضائل مكة والكعبة  
 المعظمة ووجه من تاريخ الازرقى . وكان يكتب صفة الكعبة والمسجد الحرام  
 في اوراق ويهادى بها الناس في الهند .

ثم جاء بعد ذلك عمدة المؤرخين والمحدثين في مكة المكرمة :  
 (٣)  
 محمد بن احمد بن علي الحسنى الفاسى تقى الدين (٨٣٢هـ) .

فألف العقد الثمين في تاريخ البلد الامين في ثمانى مجلدات، ويعتبر  
 هذا الكتاب اهم مرجع في تراجم علماء مكة الى عصره واختصره في كتابه  
 عجالة القرى للراغب في تاريخ ام القرى ، وشفاء الغرام باخبار البلد  
 الحرام (مطبوع في مجلدين) واختصره بتحفة الكرام باخبار البلد الحرام  
 ومختصره تحصيل المرام من تاريخ البلد الحرام ومختصره هادى ذوى الافهام  
 الى تاريخ البلد الحرام ومختصره الزهور المقتطفة من تاريخ مكة  
 المشرفة وجعله مقدمة لكتابه العقد الثمين ، واختصر السيرة النبوية  
 لمغلطاي . وله بغية اهل البصرة في ذيل الاشارة في التراجم ، وارشاد  
 ذوى الافهام الى تكميل كتاب الاعلام بوفيات الاعلام للذهبي ويسمى  
 درة التاريخ ، والذيل على سير اعلام النبلاء للذهبي ، والذيل على التقييد  
 لابن نقطة وغيرها .

(٤)  
 ولمحمد بن علي بن محمد بن ابى بكر القرشى الشيبى العبدري  
 (٨٣٧هـ) قاضى مكة كتاب في تاريخ مكة وله الشرف الاعلى في ذكر مقبرة  
 باب المعلى .

وجاور مؤرخ مصر الشهير احمد بن علي بن عبد القادر تقى الدين

- 
- (١) العقد الثمين ٣٤٢/٢، الضوء اللامع ١١١/١١، هدية العارفين ١٨٤/٢ .  
 (٢) العقد الثمين ٤١٢/١، الضوء اللامع ١٣٣/٧، هدية العارفين ١٨٥/٢ .  
 (٣) انظر هدية العارفين ١٨٧/٢، وستأتى مصادر ترجمته في ص ٢٨٦ .  
 (٤) انظر هدية العارفين ١٨٩/٢، وسبقت مصادر ترجمته في علوم العربية .  
 ص ٧١ .

(١)  
المقريزي (٥٨٤٥) . .

وحدث بقطعة من اول كتابه امتاع الاسماع سنة ٨٣٤هـ ثم حج وجاور سنة ٨٣٩هـ وحدث بمكة بجميع كتابه .

(٢)  
ولتقى الدين ابن فهد (٥٨٧١هـ) عدة مؤلفات فى السير والتراجم منها  
النور الباهر الساطع من سيرة ذى البرهان القاطع ، المطالب السنيـة  
العوالى بما لقريش من المفخر والمعالي ، طرق الاصابة بما جاء فى  
الصحابة ، تحية العلماء الاتقياء بما جاء فى قصص الانبياء ، لحظ الاحـاظ  
بذيل طبقات الحفاظ للذهبي ، ومشيفة النجم المرجاني ومشيفة عبد اللطيف  
الفاسى .

(٣)  
وخلفه من بعده ابنه نجم الدين ابن تقى الدين ابن فهد (٥٨٨٥هـ) الذى  
سار سيرة شيخه الفاسى فى الاعتناء بتاريخ مكة فألف اتحاف الورى باخبار  
ام القرى . واعتنى بتراجم الاسر الكبيرة الشهيرة فى مكة فألف بـذل  
الجهد فيمن سمي بفهد وابن فهد والتبيين فى تراجم الطبريين ، تذكرة  
الناسى بأولاد ابى عبد الله الفاسى ، السر الظهيرى بأولاد احمد النويرى  
المشارك المنيرة فى ذكر بنى ظهيرة ، غاية الامانى فى اولاد القسطلانـسى  
وله الدر الكمين فى ذيل العقد الثمين ، كتاب المواخى بينهم ، كتاب  
المخضرمين ومعجم شيوخه بالاجازة ، ومشىخات ومعجم لشيوخه ومعجم لابيـه  
(٥)  
وهى كلها مؤلفات تدل على طول بـاعه فى هذا الفن .

(٦)  
اما اخوه ابو بكر بن محمد بن محمد بن محمد بن محمد ابن فهد

- 
- (١) ستأتى مصادر ترجمته فى ص ٢٥٢ . والمقريزي نسبة لحارة المقارزة  
ببعلبك . الضوء اللامع ١١/٢٢٧ .
- (٢) هدية العارفين ٢/٢٠٥ ، وستأتى مصادر ترجمته فى ص ٢٩٨ .
- (٣) انظر هدية العارفين ١/٧٩٤ ، وستأتى مصادر ترجمته فى ص ٣٠٥ .
- (٤) اصدر منه ثلاثة اجزاء مركز البحث العلمى بجامعة ام القرى بمكة  
المكرمة بتحقيق فهم شلتوت .
- (٥) طبع بتحقيق محمد الزاهى ١٤٠٢هـ منشورات دار اليمامة فى المملكة  
العربية السعودية .
- (٦) ترجمته فى الضوء اللامع ١١/٩٢ ، هدية العارفين ١/٢٣٧ ، وذكر فى  
هدية العارفين ان له ذيلا على طبقات الحفاظ وانما هو لابيـه .

(١) (٨٩٠هـ) فقد الفافى هذا الفن رفع الالتباس فى فضائل ابن عباس .

وكان لعلى بن عبد بن احمد السمهودى (٩١١هـ) مؤرخ المدينة المنورة

بعض النشاط بمكة فمن ذلك انه حدث ببعض تاريخ المدينة .

وكان خاتمة المؤرخين فى هذا العصر بمكة المؤرخ ابن المؤرخ ابن

المؤرخ عبدالعزيز بن عمر بن محمد ، ابو الخير ابن فهد الهاشمى

(٢) (٩٢١هـ) الفانزهة ذوى الاحلام باخبار الخطباء والائمة وقضاة بيت الله

الحرام ، وتاريخ مكة مرتباً على السنين من سنة ٨٧٢هـ الى زمانه

ومعجم شيوخه ، وغاية المرام باخبار سلطنة البلد الحرام ، وبلوغ القرى

بذيل اتحاف الورى .

وهكذا ترى ان لبني فهد نصيبا وافرا فى دفع عجلة النشاط العلمى

فى مجال التاريخ فى مكة المكرمة .

### العلوم العقلية :

لم تحظ العلوم العقلية بمكة المكرمة بنشاط يذكر الا قليلا

فالمنطق والفلسفة والكيمياء والهندسة قل طلابها وندر مدرسوها . وجل

الاطباء الذين كانوا يزاولون مهنة الطب فيها من الغرباء والمجاورين

ولم اعثر على طبيب مكى واحد فى هذا العصر، نعم كان هناك من يعانى

تجبير الاعضاء، وكان هناك عطارون يبيعون الادوية ، الا ان مهنة الطب

مزاولة وتدريسا كانت منعدمة بين المكيين انفسهم .

اما ماتمس اليه الحاجة من العلوم العقلية كالحساب وعلم النفلك

فانه وان قل طلابه بالنسبة الى بقية العلوم غير انه بقى موجودا ومتوارشا

وذلك لتعلق علم الفلك بتحديد اوقات الصلوات ، وتعلق علم الحساب بعلم

المواريث .

(١) ترجمته فى الضوء اللامع ٥/٢٤٥، التحفة اللطيفة ٣/٢٢٧، النور السافر

للعيدروس ص ٥٨ - ٦٠، هدية العارفين ١/٧٤٠، والسمهودى : نسبة لسمهود

بفتح السين المهملة، قرية كبيرة على شاطئ غربى النيل بالمعبد

ويقال لها سمهوط ايضا بالطاء المهملة . معجم البلدان ٣/٢٥٥ .

(٢) انظر هدية العارفين ١/٥٨٣ وستأتى ترجمته فى الباب الثانى ص ٣٢٠ .

وبالجملة فانى لم اعثر الا على عدد قليل يستحق الذكر فيمن له عناية

• بهذه العلوم .

فعلى بن مسعود بن فيروز البغدادي (١) (٦٥٥هـ) نزيل مكة كان مجتهدا

(٢)

• ببيمارستانها .

(٣)

• وابراهيم بن احمد بن محمد بن احمد الاردبيلي (٧٧١هـ) .

جاور نحو اربعين سنة بمكة وكان له ميعاد بالمسجد الحرام ولله

معرفة بالطب والكيمياء . وهو ممن سمع الموطأ بمكة .

• وكان رئيس المؤذنين في المسجد الحرام :

(٤)

محمد بن عبدالله بن علي بن محمد الكازروني المكي (٧٧٧هـ) . يعانى

• تجبير الاعضاء .

(٥)

ثم ابو عثمان الحكيم المغربي وهو من الاطباء المرموقين . جاور

بمكة سنين كثيرة ، حتى مات بها في اوائل المائة الثامنة ، وكان عارفا

بالطب وقد نقل عنه اهل مكة حكايات عجيبة تدل على كثرة معرفته بالطب

منها ان شخصا شكى اليه ضعفا بامرأة فأمره ان يأتيه باراقتها فأتاه

باراقة نفسه لان المرأة امتنعت من الارقة ، فقال له ابو عثمان : ماهذه

ارقة المرأة ، وصاحب هذه الارقة لا يعيش الا ثلاثة ايام فكان الامر كذلك

• والله اعلم .

(٦)

وانتفع اهل مكة كثيرا بالطبيب محمد بن اسحاق بن احمد الشيرازي

• (٨٠٥هـ) نزيل مكة .

(١) العقد الثمين ٢٦٨/٦ .

(٢) البيمارستان المستنصرى او المنصوري اوقف سنة ٦٢٨هـ بالجانب

الشمالي من المسجد الحرام . انظر شفاء الغرام ٣٢٧/١ ، واتحشاف

الورى ٤٩/٣ .

وممن عولج به : عبدالله بن منصور الوجدى التلمسانى السقا بالحرم

مات به بعد تعلله بالاستسقاء وذلك سنة ٨٥٥هـ . الضوء اللامع ٧١/٥ .

وكذلك عولج به ابن الشاهد محمد بن احمد بن صدقة الحسينى ومات به

سنة ٨٨٦هـ كما فى الضوء اللامع للسخاوى ٣١٤/٦ .

وكذلك ابو بكر العجمى مات به سنة ٨٦١هـ . انظر الضوء اللامع ١١/١٠٠ .

(٣) العقد الثمين ٢٠٠/٣ . والاردبيلي نسبة لاردبيل بفتح الهمزة من اشهر

مدن انريجان . معجم البلدان ١٤٥/١ .

(٤) العقد الثمين ٦٩/٢ ، الدرر الكامنة ٤٧٨/٣ .

(٥) العقد الثمين ٧١/٨ .

(٦) العقد الثمين ٤٠٩/١ ، انباء الغمر ٢٥١/٢ ، الضوء اللامع ١٣٢/٧ .



- وكان له معرفة بالطب وله فيه تأليف حسن . وكان يحسن إلى  
الناس بما يحتاجونه من الادوية وغير ذلك .  
(١)  
• ويمحمد بن عبدالله الخضرى ثم المكي (٥٨٠٨هـ) .  
الذى اقام بمكة مدة مجاورا وكان يعانى الطب والكيمياء .  
(٢)  
• اما حسين بن على بن محمد البيضاوى المكي الشافعى (٥٨٢١هـ) :  
فقد اشتغل بالعلم ومهر فى الفرائض والحساب وفاق الاقران فى معرفة  
الهيئة والهندسة وكان المكيون يرجعون اليه فى علمى الميقات والحساب .  
وانتفع اهل مكة فى العلوم العقلية بالمجاور :  
(٣)  
• محمد بن محمد بن محمود الشمس الجعفرى البخارى الحنفى (٥٨٢٢هـ) .  
(٤)  
• والف محمد بن محمد بن محمد بن على النويرى (٥٨٥٧هـ) :  
قصيدة فى علم الفلك ثم شرحها .  
(٥)  
• وكان احمد بن يونس بن سعيد القسطنطينى (٥٨٧٨هـ) :  
قد اقرأ بمكة العربية والحساب والمنطق وغيرها واخذ عنه غير واحد  
من اهلها والقادمين عليها .  
وممن شارك فى هذا النشاط العقلى ايضا :  
(٦)  
• ابو الفتح بن اسماعيل بن على البيضاوى المكي الزمزمى (٥٨٨٢هـ) .  
الذى تميز فى الفرائض والحساب والفلك، وكتب شرحا على الجبريية  
فى الحساب وشرحا على الدرر اللوامع فى الفلك لعنه ابراهيم .  
(٧)  
• ولابن اخيه على بن محمد بن اسماعيل بن على البيضاوى المكي الزمزمى

- 
- (١) انباء الفجر ٣٤٦/٢، الضوء اللمع ١٢١/٨ .  
(٢) العقد ٢٠٥/٤، انباء الفجر ١٧٩/٣، الضوء اللمع ١٥١/٣ .  
(٣) الضوء اللمع ٢٠/١٠ .  
(٤) انظر هدية العارفين ١٩٩/٢ وقد سبق فى ص ٥١ .  
(٥) الضوء اللمع ٢٥٢/٢، التحفة اللطيفة ٢٧٤/١ .  
والقسطنطينى نسبة الى قسطنطينية ضبطها السخاوى بضمين ثم نون ساكنة  
وضبطها ياقوت بضم اوله وفتح ثانيه وهى مدينة كبيرة آهلة  
ذات حصانة ومنعة . معجم البلدان ٣٤٩/٤، والضوء اللمع ٢٢٠/١١ .  
(٦) الضوء اللمع ١٢٢/١١ .  
(٧) الضوء اللمع ٢٩١/٥، هدية العارفين ٧٣٧/١ .

(١) (٨٨٥هـ) تحفة الطلاب وكنز الطلاب وفتح الوهاب كلها فى الحساب .  
 وكان يوجد عند عبداللطيف الشامى العطار بمكة (٨٩٠هـ) من الاعشاب  
 والعطر ماينفرد به ولذا كان يغالى فى بيعها .

وبعد سنة ٨٥٠هـ جاور بمكة :

(٢)  
 • محمد بن عمر بن احمد البدر القاهرى القلعى (٨٩٧هـ) .  
 وكان قد تعانى الطب ثم خدم به فى مكة حين مجاورته .

وفى سنة ٨٩٧هـ حج :

(٣)  
 • على بن محمد بن محمد الكرمانى الاصل الفارسى الكازرونى .

بمكة الأنظمة وجاور بمكة واقراء الطلبة بها فى كثير من العقليات .

وممن كان له نشاط ايضا فى دفع حركة العلم الى الامام والمشاركة  
 فى النشاط التعليمى والحث عليه سوى من ذكرت : المدرسون والوعاظ  
 والناسخ ، فالواعظ يمهّد للمعلم قلبا خاليا من الدنيا ممهدا لاستماع  
 العلم والعمل به ، والناسخ لولا نسخه للكتب لتعطلت كثير من السـدروس  
 وحلقات التعليم ، وكثرة الناسخ فى بلد مايدل على كثافة النشاط العلمى  
 فيها بينما قلتهم وانعدامهم يدلان على قلة العلماء وندرة المتعلمين  
 فيها .

فممن درس فى مكة ولم يذكر المؤرخون كتب تدرسه :  
 الحسن بن على بن محمود النهاوندى (٦٦٦هـ) فقد ذكر انه كان مدرس  
 الحنفية بمكة .

(٥)  
 وموسى بن على بن عبدالصمد المراكشى المالكى (٧٨٩هـ) السـذى

درس وافتى بالحرمين .

(٦)  
 واحمد بن الحسين بن محمد الشهاب الخوارزمى المكنى الشافعى (٨٤٥هـ)

- 
- (١) الضوء اللامع ٣٤١/٤ .  
 (٢) الضوء اللامع ٢٣٨/٨ . والقلعى نسبة لقلعة مصر . الضوء اللامع  
 ٢٢١/١١ .  
 (٣) ترجمته فى الضوء اللامع ١٩/٦ . ولم يذكر السخاوى وفاته .  
 (٤) ترجمته فى العقد الثمين ١٦٥/٤ .  
 (٥) ترجمته فى العقد الثمين ٢٩٩/٧ ، انباء الغمر ٣٤٦/١ .  
 (٦) ترجمته فى الضوء اللامع ٢٩١/١ .

- وهو ممن سمع ودرس بالحرم الشريف .
- (١)
- واحمد بن محمد بن احمد الكيلانى (٥٨٦١هـ) .
- الذى كانت له حلقة تدريس فى رباط السدرة وحضر عنده فيها السخاوى سنة ٨٥٦هـ وكثر عنده الحضور .
- (٢)
- واحمد بن على بن عمر الحميرى الشوايطى (٥٨٦٣هـ) .
- الذى قطن المسجد الحرام بقرىء ويدرس ويفيد .
- (٣)
- ومحمد بن احمد بن احمد المسيرى (٥٨٨٥هـ) :
- الذى جاور بمكة واجتمع عليه بعض الطلبة واقبل على الاقراء فانفتح به الطلبة لاسيما المبتدئون لجودة تقريره وحسن تعليمه وتفهمه .
- (٤)
- ومحمد بن قاسم بن على المصرى ثم المكى الشاذلى الغزولى (٥٨٨٥هـ)
- ممن كان يقرأ على العامة بمكة .
- اما الوعاظ فيكفى الاشارة الى اشهرهم وهم :
- (٥)
- برهان الدين العجمى الوعاظ وكان ينصب له كرسى تجاه الكعبة الشريفة فيعظ الناس ويذكرهم بلسان فصيح وقلب خاشع يأخذ بمجامع القلوب .
- (٦)
- ومحمد بن احمد بن عمر الجعفرى المريمينى العجلونى (٥٨٠١هـ) .
- الذى كان يقرأ الحديث على المشايخ ويعانى الوعظ بمكة طيلة اقامته بها .
- (٧)
- ثم عبدالرحمن بن سليمان بن ابى الكرم الصالحى الحنبلى (٥٨٤٤هـ)

- 
- (١) ترجمته فى الضوء اللامع ٩٥/٢ .
- (٢) ترجمته فى الضوء اللامع ٢٨/٢، التحفة اللطيفة ٢٠٢/١ .
- (٣) الضوء اللامع ٢٨٩/٦ - ٢٩٠ .
- (٤) الضوء اللامع ٢٨٤/٨ .
- (٥) رحلة ابن بطوطة ١٧٣/١ ولم يذكر اسم برهان الدين واكتفى باللقب .
- (٦) العقد الثمين ٣٦٣/١، انباء الغمر ٨٢/٢، الضوء اللامع ٣٣/٧ .
- ومريمين بفتح الميم قرية من قرى حلب . معجم البلدان ١١٩/٥ .
- (٧) معجم الشيوخ لابن فهد ص ١٢٦، الضوء اللامع ٨/٤، طبقات المفسرين للداودى ٢٦٦/١، القلائد الجوهريّة فى تاريخ الصالحية ٤٣٨/٢ .

الواعظ الكبير فحين جاور بمكة اخذ عنه الاكابر من اهلها ووعظ فيها حتى  
فى جوف البيت الحرام وكان يزدحم عليه الخلق هناك ويحصل بكلامه صدع فى  
القلب مع الفوائد الجليلة فى علوم عديدة .

(١)  
واحمد بن اسماعيل بن ابى بكر الابشيطى (٥٨٨٣) :

وعظ بمكة وسمع السخاوى من وعظه وفوائده .

وفى سنة ٨٩٩ هـ عقد :

(٢)  
محمود بن محمد بن محمد الحمصى المعروف بابن العمياتى (٩٠٥ هـ) مجلسه

للعظ والتذكير .

وممن كانت له شهرة من النساخ :

(٣)  
احمد بن محمد الدمنهورى (٥٨١٦) :

وكان عطارا بمكة ونسخ كتب من العلم رغب فى تحصيلها ، منها

سيرة ابن اسحاق وتهذيب ابن هشام والرياض النضرة فى فضائل العشرة

للمحب الطبرى .

(٤)  
وعبدالسلام بن موسى بن ابى بكر الشيرازى المكى (٥٨٤٦) الذى

وصف بأنه كتب الخط الحسن وتكسب بالنسخ .

(٥)  
وحسن بن على بن ابى بكر الريشى ثم القاهرى (٥٨٥١) :

الذى جاور بمكة وجلس بباب السلام ينسخ ويشهد وكان خطه جيدا .

(٦)  
وذكر السخاوى ان ابا القاسم بن على بن محمد الزبيدى (٥٨٥٨) :

اقام بمكة ينسخ بالاجرة .

(٧)  
واما احمد بن مسعود بن خليفة المكى المظبيى (٥٨٦٥) :

---

(١) الضوء اللامع ١/٢٣٥، التحفة اللطيفة ١/١٦٤ . وابشيط بكسر الهمزة

من اعمال الغربية بمصر . التحفة السنوية لابن الجيعان ص ٧١ .

(٢) الضوء اللامع ١٠/١٤٨، الكواكب السائرة ١/٣٠٢ .

(٣) العقد الثمين ٣/١٥٧، الضوء اللامع ٢/١٥٩ .

(٤) معجم الشيوخ ص ١٤٢، الضوء اللامع ٤/٢٠٧ .

(٥) الضوء اللامع ٣/١٠٧ .

(٦) الضوء اللامع ١١/١٣٦ .

(٧) الضوء اللامع ٢/٢٢٦ .

فقد برع في التذهيب والكتابة وفاق في تدقيقها بحيث كتب الاخلاص على

حبة ارز .

(١)

ويحيى بن حسن بن عكاشة الربيعي الغزي الحنفي ( كان حيا ٨٩٧هـ ) :

جود الخط وكتب به اشياء كصحيح مسلم في ثلاثين جزءا والمندان في

تفسير القرآن للعلمي في اربعين مجلدا .

(٢)

ثم ابو بكر بن ابي الفضل القسطلاني (٨٩٥هـ) :

وكان يتكسب بالشهادة بباب السلام وبالنساخته ، كتب من تصانيف

السخاوي عدة كتب وقرأ عليه بعضها .

(٣)

ومحمد بن احمد بن محمد الجيزي القاهري نزيل مكة .

قال السخاوي كتب بخطه الكثير لنفسه ولغيره من الكتب الكبار

وغيرها بحيث لا اعلم الآن من يشاركه فيها كثرة وملازمة ٠٠٠ كل ذلك مع

ملازمته النساخته وخبرة بالكتب وقيمها وربما اشترى منها ما يربح فيه

او يكسده عليه وقد كتب جملة من تصانيفه وحرص على تحصيلها .

وقريب من مهنة النسخ مهنة التجليد ، وكان كثير من العلماء وطلاب

العلم يحرصون على تجليد كتبهم للمحافظة عليها ، وكان في مكة في ذلك

العصر عدد قليل من المجلدين .

(٤)

فقد ذكر السخاوي في ترجمة سالم بن محمد القرشي الحموي المكي

(٨٧٦هـ) انه كان يتكسب بصناعة تجليد الكتب .

(٥)

وذكر ايضا في ترجمة طاهر بن محمد العجمي نزيل مكة (٨٨٥هـ) انه

كان مجلدا بها .

(٦)

وان محمد بن احمد بن عبدالرحمن الريمي الاصل المكي كان

(١) الضوء اللامع ١٠/٢٢٤ - ٢٢٥ .

(٢) الضوء اللامع ١١/٦٦ .

(٣) الضوء اللامع ٧/١٠٢ لم تذكر سنة وفاته .

(٤) الضوء اللامع ٣/٢٤٢ .

(٥) الضوء اللامع ٤/٥ .

(٦) الضوء اللامع ٦/٣١٨ لم تذكر وفاته وكان حيا سنة ٨٩٤هـ .

والريمي نسبة الى ريمة بكسر الراء المهملة واد لبنى شيبه قسرب

المدينة . معجم معالم الحجاز ٤/١٢١ .

ذوق وبعض خبرة بالتجليد ونحوه .  
(١) وان مرشد بن محمد الحسنى المكى الشافعى المعروف بابن المصبرى  
كان يجمع بين مهنتى النساخة والتجليد .

وبعد هذا العرض المفصل للنشاط العلمى عامة بمكة المكرمة والذى  
هو صورة مصغرة جدا عن النشاط العلمى فى بلاد الشام ومصر استطيع  
القول بأن النشاط العلمى بمكة المكرمة لم تنطفئ جذوته ولم تتوقف  
حركته ، وانه بالرغم من تدنى مستواه كثيرا عما كان فى عصر العباسيين  
الا انه استطاع الحفاظ على رفق استمرارية هذا النشاط رغم ضعف  
الامكانيات وقللة العلماء والاضطراب الذى يسود البلاد فى كثير من الاحيان .  
ولولا ان مكة هى بلد الله الامين ، ومهبط الوحي ، تهوى اليها افئدة  
المؤمنين فى كل عام ، لاندرست معالم العلم فيها قبل قرون من عصر المماليك  
ولقد رأينا ان للمجاورين والحجاج من العلماء اثرا كبيرا فى المحافظة  
على بقاء هذه العلوم فيها وتنشيط حركتها ودفعتها الى الامام ..  
رحمهم الله وجزاهم خير الجزاء كفاء ما بذلوه فى خدمة العلم  
واهلكه فى هذا البلد الطاهر .

---

(١) الضوء اللامع ١٥٤/١٠ كان حيا سنة ٨٩٤هـ .

المبحث الرابع : علم الحديث فى العصر المملوكى  
فى مصر والشام

يعتبر العصر المملوكى فى مصر والشام العصر الذهبى من حيث الانتاج العلمى فى مختلف انواع العلوم - وخاصة العلوم الدينية والعربية - وسبب ذلك يرجع الى ان السلاطين والامراء والاغنياء كانوا يتنافسون فى بناء المدارس والمساجد فى القاهرة عاصمة المماليك ودمشق، والتسعى مازالت آثارهما شاهدة على ضخامة اعمالهم الى يومنا هذا، وكانوا كذلك يشجعون العلماء ويكرمونهم، لذلك لم يبق علم من العلوم فى مصر والشام الا وله مدارسه وشيوخه وطلابه ومؤلفاته .

وقد نال علم الحديث من علماء ذلك العصر العناية الكبرى حيث حفظه وتدرسه والرحلة اليه والتأليف والتصنيف فى شتى فنونه، كل ذلك مع التنقيح والتحقيق والتدقيق والتنقية من الشوائب والدخيل . وقد ألف فى ذلك العصر اهم شروح صحيح البخارى ومسلم، وفى ذلك العصر ظهر شرح الكرماني للبخارى، وشرحا ابن حجر والعيني له، وقبلهما شرح مسلم للنووى .

وقد ذبح فى هذا العصر عدد كبير جدا من جهابذة وائمة علم الحديث الذين بذلوا جهودا مضية فى نشره وخدمته، ويكفى ذلك العصر فخرا انه وجد فيه الائمة: كالمندرى (٦٥٦هـ)، والنووى (٦٧٦هـ)، وابن دقيق العيد (٧٠٢هـ)، والدمياطى (٧٠٥هـ)، وابن تيمية (٧٢٨هـ)،

سيد الناس (٧٣٤هـ)، والبرزالي (٧٣٩هـ)، والمزى (٧٤٢هـ)، والذهبى (٧٤٨هـ)، وابن القيم (٧٥١هـ)، والعلاى (٧٦١هـ)، والزيلعى (٧٦٢هـ)، ومُغلطاي (٧٦٢هـ)، والعز ابن جماعة (٧٦٧هـ)، وابن كثير (٧٧٤هـ)، والزركشى (٧٩٤هـ)، وابن رجب الحنبلى (٧٩٥هـ)، وابن الملقن (٨٠٤هـ)، والبلقينى (٨٠٥هـ)، والزين العراقى (٨٠٦هـ)، والهيثمى (٨٠٧هـ)، والفيروز ابادى (٨١٧هـ)، والولى العراقى (٨٢٦هـ)، وابن الجزرى (٨٣٣هـ)، وسبط ابن العجمى (٨٤١هـ)، وابن ناصر الدين الدمشقى (٨٤٢هـ)، وابن حجر (٨٥٢هـ)، والبدر العينى (٨٥٥هـ)، وابن تظلوبغا (٨٧٩هـ)، وبرهان الدين البقاعى (٨٨٥هـ) وسبط

ابن حجر (٨٩٩هـ)، والسخاوى (٩٠٢هـ)، والسيوطى (٩١١هـ)، والقسطلانى  
(٩٢٣هـ) وغيرهم كثير جدا . وقد عنى هؤلاء بهذا الفن عناية عظيمة حتى عد  
لبعضهم اكثر من مائة مصنف فيه .

(١)  
ومن الامثلة الشاهدة على اعتنائهم بهذا العلم ما ذكره ابن حجر  
فى ترجمة احمد بن ابى طالب الحجار المتوفى (٧٣٠هـ) انه " حدث بالصحيح  
اكثرا من سبعين مرة بدمشق والصالحية وبالقاهرة ومصر وحماه وبلبك  
وحمص وكفر بظنا وغيرها ورأى من العز والاكرام مالا مزيد عليه وانتحت عليه  
الحفاظ ورحل اليه من البلاد وتزاحموا عليه من سنة ٧١٧هـ الى ان مات " .

(٢)  
وما ذكره ايضا فى ترجمة يوسف بن الزكى المزمى المتوفى (٧٤٢هـ) قال :  
" قال الصفدى : سمعنا صحيح مسلم على البندنجى وهو (ابى المزمى) حاضر  
فكان يرد على القارىء فيقول القارىء وهو ابن طغريل ما عندى الا ما قرأت  
فيوافق المزمى بعض من حضر ممن بيده نسخة اما بأن يجد فيها كما قال  
او يقول مصر او مضرب او فى الحاشية، ولما كثر ذلك منه قلت لـ  
ما النسخة الصحيحة الا انت " . وقد قال عنه الذهبى : " احفظ الناس  
للتراجم واعلمهم بالرواية من اعراب واعاجم لاتخص معرفته مصرا دون مصر  
ولا ينفرد علمه بأهل عصر . . . كان خاتمة الحفاظ وناقدا الاسانيد والالفاظ  
وهو صاحب معضلاتنا وموضح مشكلاتنا " .

وكانت سنة املاء الحديث قد اندثرت فأحيها الله بالعراقى حيث  
شرع فى الاملاء سنة ٧٩٥هـ واملئ الى ان توفى سنة ٨٠٦هـ اربعمائة وستة  
عشر مجلسا فى الحديث وعلومه، ولم يكن ذلك احياء لسنة الاملاء فحسب، بل  
احياء جديدا ودفعنا لحركة علم الحديث كله الى الامام .

وينبغى التنويه بأن عصر المماليك فى مصر والشام شهد حركة  
ازدهار فى علم الحديث لاعلى صعيد الرجال فقط بل على صعيد النساء

(١) الدرر الكامنة ١٤٢/١ .

(٢) الدرر الكامنة ٤٥٩/٤ .

(٣) الدرر الكامنة ٤٦٠/٤ .

(٤) الضوء اللامع ١٧٣/٤، وحسن المحاضرة ٣٦٠/١، وذكر ان بداية الاملاء



ايضا، وهناك تراجم لاعداد كبيرة من المحدثات فى كتب التاريخ والتراجم لذلك العصر، كما تجدر الاشارة الى ان هؤلاء المحدثات لم يقتصر تحديثهن وتعليمهن لبنات جنسهن فقط بل كن شيخات لاعلام من المحدثين من الرجال، وعلى سبيل المثال ذكر ابن حجر فى ترجمة زينب بنت احمد بن عبدالرحيم المقدسية المعروفة ببنت الكمال قال : " قال الذهبى : (١) تفردت بقدر وقر بعير من الاجزاء بالاجازة، وكانت دينة خيرة، روت الكثير وتزاحم عليها الطلبة وقرأوا عليها الكتب الكبار، وكانت لطيفة الاخلاق طويلة الروح، ربما سمعوا عليها اكثر النهار - وقال - وكانت قانعة متعففة كريمة النفس طيبة الخلق واصيبت عينها برمد فى صغرها ولم تتزوج قط، وماتت فى تاسع عشر جمادى الاولى سنة ٧٤٠هـ وقد جاووزت التسعين، ونزل الناس بموتها درجة فى شئ كثير من الحديث حمل بعير، وهى آخر من روى فى الدنيا عن سبط السلفى وجماعة بالاجازة " .

ونظرا لكثرة مؤلفات هذا الفن فى مصر والشام لاستطيع ان اعرض هنا كثيرا من عناوينها ولا من اسماء مؤلفيها لانه يستغرق جزءا كبيرا من هذا البحث، وهو حقيق بأن يفرد بكتابة مستقلة . وسأقتصر هنا على ذكر أهم نتاج اشهر كبار المحدثين فى ذلك العصر .

(٢) فلأبى زكريا يحيى بن شرف النووى (٦٣١ - ٦٧٦هـ) شرح صحيح مسلم وله رياض الصالحين، والاذكار، والاربعون، والارشاد فى علوم الحديث ومختصره تقريب الارشاد الى علم الاسناد، والتقريب والتيسير لمعرفة سنن البشير النذير . وله مؤلفات اخرى فى الفقه الشافعى واللغة، ولانما لك الا ان نقف وقفة اعجاب وتقدير لهذا المحدث الجهد الذى صنّف هذه المصنفات فى هذه العلوم ولم يتجاوز عمره الخامسة والاربعين .

(١) الدرر الكامنة ١١٧/٢ .

(٢) ترجمته فى تذكرة الحفاظ ص ١٤٧، فوات الوفيات ٢٦٤/٤، البدايات والنهاية ٢٧٨/١٣، الدارس فى تاريخ المدارس ٢٤/١، شذرات الذهب ٣٥٤:٥، هدية العارفين ٥٢٤/٢، روضات الجنات فى احوال العلماء والسادات لمحمد باقر الموسوى ٢١٥/٨، والنووى : نسبة لنسبوا بلدة من اعمال حوران . معجم البلدان ٣٠٦/٥ .

(١)  
ولابن دقيق العيد محمد بن علي بن وهب القشيري القوصي (٦٢٥ - ٥٧٠٢هـ)  
الاحكام في شرح احاديث سيد الانام ، واربعين سباعيات ، والاربعون فـ  
الرواية عن رب العالمين ، والاقتراح في بيان الاصطلاح ، والامام باحاديث  
الاحكام وغيرها .

(٢)  
اما المزي يوسف بن الزكي (٦٥٤ - ٥٧٤٢هـ) فقد شغل طلبة الحديث  
وعلماءه في مصنفاته ، واصبح كتاب تهذيب الكمال عمدة المشتغلين برجال  
الكتب السنة وشغلهم الشاغل في دراسته وتهذيبه وتلخيصه ، فقد ذيـ  
عليه علاء الدين مغلطاي بن قليج البيكجري (٥٧٦٢هـ) في قدر الاصل ، واختصره  
الذهبي (٥٧٤٨هـ) وسماه تهذيب تهذيب الكمال . ولابن الملقن (٥٨٠٤هـ) اكمال  
تهذيب الكمال ، ولعماد الدين الحنبلي (٥٨٠٤هـ) المنتخب من تهذيب الكمال ،  
ولابن العماد الصالح المقدسي (٥٨٠٤هـ) مختصر تهذيب الكمال ، ولاحمد بن  
عمر البغدادي الجوهري (٥٨٠٩هـ) الاحاديث العوالي من تهذيب الكمال ، ولابن  
حجر العسقلاني (٥٨٥٢هـ) تهذيب تهذيب الكمال ومختصره تقريب التهذيب ،  
وللخزرجي (٥٩٢٣هـ) خلاصة تهذيب تهذيب الكمال للذهبي .  
(٣)  
وللمزي ايضا تحفة الاشراف في معرفة الاطراف ، واختصره الذهبي فـ  
مجلدين .  
(٤)

(٥)  
ولشمس الدين محمد بن احمد بن قايماز الذهبي (٦٧٣ - ٥٧٤٨هـ) المؤلفات

- 
- (١) ترجمته في تذكرة الحفاظ ص ١٤٨١ ، الطالع السعيد للدقوي ص ٥٦٧ ،  
فوات الوفيات ٤٤٢/٣ ، الرد الوافر ص ٥٨ ، الدرر الكامنة ٩١/٤ ، حسن  
المحاضرة ٣١٧/١ ، درة الحجال ١٥/٢ ، شذرات الذهب ٥/٦ ، هدية العارفين  
١٤٠/٢ ، شجرة النور الزكية ص ١٨٩ .
- (٢) ترجمته في تذكرة الحفاظ ص ١٤٩٨ ، الرد الوافر ص ٦٩ ، الدرر الكامنة  
٤٥٧/٤ ، الدارس في تاريخ المدارس ٣٥/١ ، شذرات الذهب ١٣٦/٦ ، هدية  
العارفين ٥٥٦/٢ .
- (٣) تاريخ الادب العربي لبروكلمان (المترجم) ١٨٨/٦ ، الذهبي ومنهجه  
في تاريخ الاسلام لبشار عواد معروف ص ٢١٩ .
- (٤) الذهبي ومنهجه في تاريخ الاسلام ص ٢٣٦ .
- (٥) ترجمته في فوات الوفيات ١٨٣/٢ ، الرد الوافر ص ١٥ ، الدرر الكامنة  
٣٣٦/٣ ، هدية العارفين ١٥٤/٢ ، وانظر كتاب الذهبي ومنهجه فـ  
تاريخ الاسلام لبشار عواد معروف .

العديدة فى هذا الفن منها : ميزان الاعتدال فى نقد الرجال ، تجريد الاصول فى احاديث الرسول ، المستدرک على مستدرک الحاكم ، ديوان الضعفاء والمتروكين ، المشتبه فى الرجال اسمائهم وانسابهم ، المغنى فى الضعفاء ، تجريد اسماء الصحابة ، ذكر من يؤتمن قوله فى الجرح والتعديل ، العذب السلسل فى الحديث المسلسل ، تذكرة الحفاظ ، الروع والاولجال فى نبأ المسيح الدجال ، وغيرها .

(١)  
ولعبدالرحيم بن الحسين زين الدين العراقى (٧٢٥ - ٨٠٦هـ) اكمال شرح الترمذى لابن سيد الناس كتب منه تسع مجلدات ولم يكمله . ولله اللفية فى علم الحديث وشرحها ، وتخرىج احاديث الاحياء فى كبير ومتوسط وصغير ، وقد تخرج عليه غالب اهل عصره ومن اخصم صهره الهيثمى وهو الذى علمه كيفية التخرىج والتصنيف بل كان يعمل له خطب كتبه ويسمياها له .  
(٢)  
ولاحمد بن على بن محمد الكنانى ابن حجر العسقلانى (٧٧٣ - ٨٥٢هـ) فتح

البارى بشرح صحيح البخارى وله الاصابة فى تمييز الصحابة ، نخبة الفکر والنكت على ابن الصلاح ، تهذيب التهذيب ، لسان الميزان ، هدى السارى اللباب فى شرح قول الترمذى وفى الباب ، تعجيل المنفعة برواية رجال الاثمة الاربعة ، تخرىج احاديث الرافعى ، وغيرها كثير فى هذا الفن .  
(٣)  
ولمحمود بن احمد بن موسى ، بدر الدين العينى (٧٦٢ - ٨٥٥هـ) :

(١) ترجمته فى غاية النهاية لابن الجزرى ٣٨٢/١ ، الرد الوافر ص ٥٧ ، برنامج المجارى ص ١٤٩ ، لحظ اللاحاظ بذيل طبقات الحفاظ لتقى الدين ابن فهد المكى ص ٢٢١ ، الضوء اللامع ٧١/٤ ، حسن المحاضرة ٣٦٠/١ ، هديئة العارفين ٥٦٢/١ ، فهرس الفهارس والاثبات للكثانى ص ٨١٤ باعتناف احسان عباس .

(٢) ترجمته فى الضوء اللامع ٣٦/٢ ، حسن المحاضرة ٣٦٣/١ ، نظم العقيان ص ٤٥ ، القلائد الجوهريّة ٤٥٤/٢ ، هديئة العارفين ص ١٢٨ ، ولشاكسر محمود عبد المنعم ترجمة وافية لابن حجر ومصنفاته فى كتابه ابن حجر العسقلانى ودراسة مصنفاته ومنهجه وموارده فى كتابه الاصابة .

(٣) ترجمته فى الضوء اللامع ١٣١/٩ ، التبر المسبوك ص ٣٧٥ ، بغية الوعاة ٢٧٥/٢ ، روضات الجنات ١٣٠/٨ ، الفوائد البهية فى تراجم الحنفية للكنوى ص ٢٠٧ وغيرها كثير . وللكتاب رسالة ماجستير بعنوان البدر العينى واثره فى علم الحديث . والعينى نسبة لعين تاب قلعة حصينة من اعمال حلب . معجم البلدان ١٧٦/٤ . وهى الآن فى تركيا .

عمدة القارى فى شرح البخارى مطبوع فى خمسة وعشرين جزءاً ، وله العلم  
الهيىب فى شرح الكلم الطيب، وشرح سنن ابى داود لم يكمله، مبانى الاخبار  
فى شرح معانى الآثار، ومختصره نخب الافكار فى تنقيح مبانى الاخبار  
مفانى الاخبار فى رجال معانى الآثار .

(١)  
ولمحمد بن عبدالرحمن بن محمد السخاوى (٨٣١ - ٩٠٢ هـ) المصنفات  
الكثيرة فى علم الحديث منها فتح المغيىث شرح الفية الحديث للعراقى،  
الجواهر المكلفة بالاحاديىث المسلسلة، الغاية فى شرح الهداية لابن  
الجزرى، تكملة شرح الترمذى للعراقى لم يكمله، شرح التقريب للنووى،  
المقاصد الحسنة، الايضاح فى شرح نظم العراقى للاقتراح، بلوغ الامم  
بتلخيص كتاب الدارقطنى فى العلل، القول البديع فى الصلاة على الحبيب  
الشفيع صلى الله عليه وسلم، وغيرها .

(٢)  
ولعبدالرحمن بن ابى بكر بن محمد جلال الدين السيوطى (٨٤٩ - ٩١١ هـ)  
تدريب الراوى فى شرح تقريب النواوى، زوائد الرجال على تهذيب الكمال،  
المدرج الى المدرج اسعاف المبطا برجال الموطأ، وتذكرة المؤتى بممن  
حدث ونسى، التوشيح على الجامع الصحيح، جامع المسانيد، الدرر المنتشرة فى  
الاحاديىث المشتهرة، الآلىء المصنوعة فى الاحاديىث الموضوعة، مرقاة الصعود  
فى شرح سنن ابى داود وغيرها كثير .

وبعد ايراد هذه النماذج يمكننا ان ندرك مدى عناية العلماء فى  
مصر والشام بعلم الحديث، وما هذه الا صورة مصغرة لذلك العصر، والا فهو  
جدير بأن يطلق عليه العصر الذهبى لجمع شتات علم الحديث وتنقيحها  
وتهذيبه وتبويبه للاستفادة منه، وان الاجيال التى اتت من بعد مدينته  
لهؤلاء الجهابذة فى هذا الفن الذى مازالت كتبهم مرجعاً اصيلاً مهما فيه .  
ومازلنا الى الآن عالية على كتبهم . جزاهم الله عنا خير الجزاء  
واحسن مثوبتهم فى الآخرة كما احسن ذكرهم فى الدنيا .

- (١) ترجم لنفسه فى الضوء اللامع ١/٨ - ٣٢، وله ترجمة فى النور السافر  
ص ١٦، الكواكب السائرة ١/٥٣، شذرات الذهب ١٥/٨، البدر الطالع ٢/١٨٤ .  
(٢) ترجمته فى الضوء اللامع ٤/٦٥، وترجم لنفسه فى حسن المحاضرة ١/٣٣٥،  
النور السافر ص ٥٤، الكواكب السائرة ١/٢٢٦، هدية العارفين ١/٥٣٤،  
فهرس الفهارس ٢/١٠١٠ وغيرها .

المبحث الخامس: علم الحديث في مكة المكرمة  
قبل العصر المملوكي

ازدهت مكة المكرمة في القرون الثلاثة الاولى بعدد من اعلام المحدثين والرواة الذين كان لهم نشاط واسع في نشر علم الحديث، والذين كانوا يقصدون من بلاد بعيدة للاخذ عنهم واللقاء بهم، وكانت مكة المكرمة تشهد احيانا لقاءات ومناظرات علمية بين الائمة والعلماء الذين لم تمكنهم الظروف من الاجتماع ببعضهم في غيرها .

وشهدت مكة المكرمة منذ القرن الاول الهجري حلقات علمية حول المسجد الحرام وكان للحبر عبد الله بن العباس (٥٦٨هـ) رضى الله عنهم <sup>(١)</sup> نشاط كبير في تعليم الناس امور دينهم فيها وفي الطائف والمدينة المنورة، فقد بث في تلك المدن علما جما، وحمل عنه الحديث والتفسير والفقه عدد كبير من ابناء تلك البلاد والواردين اليها .

وكان في المسجد الحرام ايضا حلقة للتابعي الجليل عبيد بن عمير الليثي (٥٧٤هـ) يقص على الناس، ويحدثهم باحاديث الرقائق، وكانت حلقاته تفضى بالناس، وكان عبد الله بن عمر بن الخطاب رضى الله عنهما ممن يحضر مجلسه .

وقد حمل لواء الحديث بعد ابن عباس تلاميذه من بعده، واهمهم: مجاهد ابن جبر (٥١٠٤هـ) الحافظ المقرئ المفسر الذي عرض القرآن على شيخه الحبر ثلاثين عرضة، وعطاء بن ابي رباح (٥١١٤هـ) وقد اُشاد به <sup>(٢)</sup> <sup>(٣)</sup> <sup>(٤)</sup>

- 
- (١) انظر ترجمته في طبقات ابن سعد ٢/٣٦٥، تاريخ الثقات للعلاء ص ٢٦٣، طبقات الفقهاء للشيرازي ص ٤٨، الاستيعاب ١/٣٥٠، تذكرة الحفاظ ص ٤٠، العقد الثمين ٥/١٩٠، الاصابة ٢/٣٣٠ .
- (٢) انظر طبقات ابن سعد ٥/٤٦٣، تاريخ الثقات ص ٣٢١، مشاهير علماء الامصار ص ٨٢، تذكرة الحفاظ ص ٥٠، العقد الثمين ٥/٥٤٣ .
- (٣) انظر طبقات ابن سعد ٥/٤٦٦، تاريخ الثقات ص ٤٢٠، مشاهير علماء الامصار ص ٨٢، طبقات الفقهاء ص ٦٢٠، تذكرة الحفاظ ص ٩٢، العقد الثمين ٧/١٣٢ .
- (٤) انظر طبقات ابن سعد ٢/٣٨٦، ٥/٤٦٧، تاريخ الثقات ص ٣٣٢، مشاهير علماء الامصار ص ٨١، طبقات الفقهاء ص ٦٩، تذكرة الحفاظ ص ٩٨، العقد الثمين ٦/٨٤ .

ابن عباس حين اجتمع اليه اهل مكة قائلًا : " يا اهل مكة تجتمعون على وعندكم عطاء " .

وكان عالم الحرم عمرو بن دينار <sup>(١)</sup> قد جزأ ليله ثلاثا ، ثلاثا ينام ، وثلاثا يدرس حديثه ، وثلاثا يصلى ، وكان ثقة ثباتا كثير الحديث .

ثم اتى من بعده محدث الحرم وفقهه عبدالملك بن عبدالعزيز بن جريج <sup>(٢)</sup> (١٥٠هـ) وهو اول من صنف بمكة المكرمة .

وتتابع نشاط الرواة والمحدثين في مكة المكرمة ، وقد شهدت مكة في النصف الثاني للقرن الثاني الهجرى نشاطا كبيرا ايضا . ومن اشهر

محدثيها في تلك الحقبة محدث مكة نافع بن عمر القرشي الجعفي <sup>(٣)</sup> (١٧٩هـ) وكان من اثبت الناس . وشيخ الحرم الامام القدوة شيخ الاسلام

الفضيل بن عياض <sup>(٤)</sup> (١٨٧هـ) وله مواقف مشهورة مع الخليفة هارون الرشيد كان يعظه ويشدد عليه ، وكان الرشيد يقول : مارأيت اhib من مالـك ولا اورع من الفضيل بن عياض ، وكان الفضيل بادىء امره قاطع طريق ، ثم

تاب الى الله وجعل توبته مجاورة الحرم .

اما سفيان بن عيينة <sup>(٥)</sup> (١٩٨هـ) فقد روى عنه اناس لا يحصون ، وكان اماما حجة حافظا واسع العلم كبير القدر ، وكان خلق يحجون والباعث لهم لُقبي ابن عيينة فيزدحمون عليه ايام الحج ، وله مواقف مع اصحاب الحديث تدل

(١) انظر طبقات ابن سعد ٤٧٩/٥ ، تاريخ الثقات ص ٣٦٢ ، مشاهير علماء

الامصار ص ٨٤ ، تذكرة الحفاظ ص ١١٣ ، العقد الثمين ٣٧٤/٦ .

(٢) انظر طبقات ابن سعد ٤٩١/٥ ، تاريخ الثقات ص ٣١٠ ، مشاهير علماء

الامصار ص ١٤٥ ، طبقات الفقهاء ص ٧١ ، تذكرة الحفاظ ص ١٦٩ ، العقد

الشمين ٥٠٨/٥ .

(٣) انظر طبقات ابن سعد ٤٩٤/٥ ، تاريخ الثقات ص ٤٤٧ ، مشاهير علماء

الامصار ص ١٤٨ ، تذكرة الحفاظ ص ٢٣١ ، العقد الثمين ٣٢٦/٧ .

(٤) انظر طبقات ابن سعد ٥٠٠/٥ ، تاريخ الثقات ص ٣٨٤ ، مشاهير علماء

الامصار ص ١٤٩ ، تذكرة الحفاظ ص ٢٤٦ ، العقد الثمين ١٣/٧ .

(٥) انظر طبقات ابن سعد ٤٩٧/٥ ، تاريخ الثقات ص ١٩٤ ، مشاهير علماء

الامصار ص ١٤٩ ، طبقات الفقهاء ص ٩٩ ، تذكرة الحفاظ ص ٢٦٢ ، العقد

الشمين ٥٩١/٤ .

(١)  
 على انه كان غاية الناس فمن ذلك ما رواه الخطيب البغدادي بسنده السلي  
 على بن حرب قال حدثني ابي قال : " كنا في مجلس سفيان بن عيينة ففجر  
 فقام من مجلسه . فقام اليه رجل من اقص المجلس فقال : يا ابا محمد  
 انت غاية الناس وطلبتهم وان الرجل ليريد الحج وما ينشط الا السلي  
 لقاءك . " وحين امتنع سفيان عن التحديث من كثرة ما كان يرد عليه من  
 الطلاب اقتحم الطلاب داره ودخلوها فلما وقع بصره عليهم قال : " ويحكم  
 دخلتم داري بغير اذن وقد حدثنا الزهري عن سهل بن سعد الساعدي عن  
 رسول الله صلى الله عليه وسلم انه قال : " من اطلع في دار قوم بغير  
 اذنهم ففقتوا عينه فلاقصا ولادية " فقالوا : ندمنا يا ابا محمد ، فقال  
 لقد حدثنا عبدالكريم الجزري عن عبدالله بن معقل عن عبدالله بن مسعود  
 قال : قال رسول الله صلى الله عليه وسلم " الندم توبة " فقالوا  
 قد حلفت ان لا تحدثنا وقد حدثنا فحدثهم بحديث من حلف على يمين  
 فرأى غيرها خيرا منها فليكفر عن يمينه " فخرجوا من عنده ومعهم ثلاثة  
 (٢)  
 احاديث .

ومن اعلام المحدثين في القرن الثاني الهجري بمكة المكرمة الامام  
 الشافعي (٣) (٢٠٤هـ) الذي كان له حلقة في المسجد الحرام تملأ ارجاءه وممن  
 سمع عليه في مكة الامام احمد بن حنبل .  
 وابو بكر الحميدي الحافظ (٤) (٢١٩هـ) صاحب الشافعي وراوي سفيان  
 ابن عيينة .

(٥)  
 ثم الامام الحجة سعيد بن منصور (٢٢٧هـ) صاحب السنن ، ومحدث مكة  
 ابو محمد الحسن بن علي الخلال (٦) (٢٤٢هـ) وشيخ الحرم المسند الحافظ

- 
- (١) الجامع لاخلاق الراوي وآداب السامع ٢١٠/١ .  
 (٢) انظر الجامع لاخلاق الراوي وآداب السامع ٤٩/٢ .  
 (٣) انظر طبقات الفقهاء ص ٧١ ، التقييد لابن نقطة ٢٣/١ ، تذكرة الحفاظ  
 ص ٣٦١ ، العقد الثمين ٤١٨/١ .  
 (٤) انظر طبقات ابن سعد ٥٠٢/٥ ، تذكرة الحفاظ ص ٤١٣ ، العقد الثمين  
 ص ١٦٠/٥ .  
 (٥) انظر طبقات ابن سعد ٥٠٢/٥ ، التقييد لابن نقطة ١٧/٢ ، ميزان الاعتدال  
 ص ١٥٩/٢ ، تذكرة الحفاظ ص ٤١٦ ، العقد الثمين ٥٨٦/٤ .  
 (٦) انظر تذكرة الحفاظ ص ٥٢٢ ، العقد الثمين ١٦٥/٤ .

ابو عبدالله محمد بن يحيى العدنى (١) (٢٤٣هـ) ومحدث مكة محمد بن  
اسماعيل الصائغ (٢) (٢٧٦هـ) وعلى بن عبدالعزيز البغوى (٣) (٢٨٦هـ) شيخ الحرم  
ومصنف المسند، والمفضل محمد بن ابراهيم الجندى (٤) (٣٠٨هـ) نزيل مكة  
ومؤلف فضائلها، كانت له حلقة فى المسجد الحرام، حدث عنه الطبرانى  
وابن حبان وغيرهما .

ثم بعد ذلك تتابعت الفتن والاضطرابات على مكة المكرمة بسبب  
اعتراض القرامطة طريق قوافل الحج من سنة ٣١١هـ، ثم فى سنة ٣١٧هـ وضعوا  
سيوفهم فى الطائفين والمصلين فى الحرم الشريف والمتفرقين فى مكة  
وشعابها واقتلعوا الحجر الاسود واخذوه، وظلوا يعترضون طريق الحجاج  
فانقطع حجاج العراق وما والاها سنين عديدة، وعندما قامت دولة الفاطميين  
بمصر امتد سلطانها فشمّل بلاد الحجاز فقطعت الخطبة للعباسيين وخطب  
بالحرم لصاحب مصر . ثم حدث بعد ذلك معارك بين جيوش العباسيين الذين  
حاولوا استرجاع نفوذهم فى مكة وجيوش الفاطميين الذين ارادوا ابقاء  
سيطرتهم عليها، كل تلك الفتن والاضطرابات جعلت مكة المكرمة بلادا غير  
آمنة ولا مستقرة، مما حمل بعض اهلها على النزوح عنها وزهد فيها من  
اراد المجاورة فضعفت حركة النشاط العلمى عامة والحديثى خاصة الى  
قيام دولة الايوبيين سنة ٥٦٧هـ .

- 
- (١) انظر تذكرة الحفاظ ص ٥٠١، العقد الثمين ٢/٣٨٧ .  
(٢) انظر العقد الثمين ١/٤١٣ .  
(٣) انظر تذكرة الحفاظ ١/٦٢٢، العقد الثمين ٦/١٨٥ .  
(٤) انظر العقد الثمين ٧/٢٦٦ .  
(٥) المعلومات الواردة فى هذه الفقرة مستنبطة من حوادث القرن  
الرابع من اتحاف الورى .



علم الحديث في مكة في العصر الايوي (٥٦٧ - ٥٦٤٨ هـ) .

لم تشهد مكة قبيل العصر المملوكي حركة علمية مزدهرة ، ولانشاطا علميا ملموسا يمكن ان يذكر بشيء من الاعتزاز والفخر، وذلك لانه لم ينبغ فيها عالم جهبذ متميز في فن من الفنون او بذل عمره في طلبه في بلاد الاسلام . فلم يكن في مكة في العصر الايوي علماء ومحدثون من الدرجة الاولى ولا من الثانية ، بل كان جلهم من الدرجة الثالثة والرابعة - الا ماندر - وكذلك لم تظهر في مكة مؤلفات ضخمة او ذات قيمة علمية كبيرة ، واقتصرت النشاط العلمي في تلك الفترة على ما يلقيه المدرس من دروس في المسجد او البيت او المدرسة وعلى سماع بعض الكتب عليه .

هذا هو الطابع العام للنشاط العلمي في مكة في عصر الايويين .

واذا علمنا بأن علم الحديث هو جزء من هذه العلوم وانه لم يكن في ذلك العصر تخصص امكننا القول بأن نشاط المحدثين تأليفا قد اصاب بالشلل والركود، وتديسا اصاب بقللة الراغبين فيه الطالبين له ، وبندرة المحدثين المدرسين النابغين فيه والبادلين الغالى والرخص من اجله .

وسنلاحظ خلال عرضي لمن برز منهم في تلك الفترة ندرة المؤلفات وعدم وجود الحفاظ الكبار من المحدثين وخاصة من المكيين انفسهم .

واذا ما قارنا بين هذا النشاط في مكة وبين النشاط العلمي في العواصم الاسلامية الاخرى سنرى الفرق شاسعا ، ولعل السبب في ذلك يرجع الى كثرة الخلافات الداخلية من اجل التنارع على السلطة بين الاشراف انفسهم ، والى تنارع السيادة الخارجية على مكة من قبل الايويين من جهة واليمنيين من جهة اخرى والى قلة الوافدين الى مكة والمجاورين فيها في ذلك العصر بسبب الحروب الملبية وحروب التنارع في العراق والشام .

(١) ترى الباحثة عائشة بنت عبدالله باقاسي في كتابها بلاد الحجاز في العصر الايوي ص ١١٥ - ١١٦ ان مدن بلاد الحجاز لم تقل اهمية عن حواضر العالم الاسلامي الهامة كمراكز حضارية في تاريخ الحضارة والثقافة الاسلامية . واني اخالفها في هذا الرأي .

وسأعرض هنا - مستقصيا - لكل من عنى بهذا الشأن تدريسا او تأليفا لان عددهم ليس بالكبير ولانه من خلال هذا العرض سنرى ان كثيرا منهم لو كان في غير مكة لما استحق ان يذكر ضمن المحدثين المعتنين بهـذا الفن، وسأغفل من كانت عنايته قليلة جدا بهذا العلم .

هذا وان المصادر التي بين ايدينا واهمها العقد الثمين للفاسي لم تترجم الا لعدد قليل من العلماء عاشوا ذلك العصر في مكة، وهاهم مرتبين حسب سنوات وفياتهم .

(١) مبارك بن علي بن الحسين البغدادي المعروف بابن الطباخ الحنبلي المتوفى (٥٧٥هـ) .

سمع دلائل النبوة للبيهقي وحدث بتاريخ مكة للازرقى وغيره، وخرج وكتب بخطه، روى عنه ابو سعد السمعاني والموفق ابن قدامة وغيرهما .

(٢) علي بن حميد بن عمار الاطرابلسي المكي (٥٧٦هـ) .

حدث بصحيح البخاري سنة ٥٧١هـ وسمع منه خلق بمكة .

(٣) عمر بن عبدالمجيد بن عمر العبدري المعروف بالمَيَّانِشِي (٥٨٣هـ) .

نزىل مكة وشيخها وخطيبها، حدث بمصر وبمكة اخذ منه العلم خلق كثيرين، ومن تواليفه ايضاح ماليسع المحدث جهله، والروضة في الرقائق، والمجالس المكية، وقد روى فيه احاديث باطلة وسكت عليها لشهرة رواتها بالكذب .

(٤) شمس الضحى بنت محمد بن عبدالجليل بن الساوي الواعظ (٥٨٣هـ) .

جاورت بمكة سنين وسمع منها جماعة من طلبة الحديث وروت شيئا يسيرا .

(١) ترجمته في المختصر المحتاج اليه من تاريخ ابن الديبشي للذهبي

١٧٢/٣ تحقيق الدكتور مصطفى جواد وناجي معروف، ذيل طبقات

الحنابلة لابن رجب ٣/٤٤٦، العقد الثمين ٧/١١٩ .

(٢) العقد الثمين ٦/١٥٦ .

(٣) العقد الثمين ٦/٣٣٤ والميانشي : نسبة لميانشي بفتح الميم وتشديد

الياء المثناة قرية صغيرة من قرى المغرب بينها وبين المهديّة

نصف فرسخ . معجم البلدان ٥/٢٣٩ .

(٤) العقد الثمين ٨/٢٥٦ .

- (١)  
 (٥) محمد بن عبدالله بن الحسين الهروي ( كان حيا ٥٩٠هـ ) .  
 امام الحنابلة بالحرم الشريف ، حدث بمكة بالكثير من مروياته .
- (٢)  
 (٦) محمد بن احمد بن الحسن السجزي ابو عبدالله المكي المقرئ ( كان حيا سنة ٥٩٦هـ ) .  
 حدث بالحرمين وجاور بمكة ومات بها .
- (٣)  
 (٧) محمد بن علوان بن هبة الله التكريتي الحوطي (٥٦٠٣هـ)  
 جاور بمكة اكثر من خمسين سنة وحدث بها .
- (٤)  
 (٨) عمر بن ابراهيم بن ابي بكر بن خلّكان الاربلي (٥٦٠٩هـ)  
 والد المؤرخ ابن خلّكان ، سمع بمكة وجاور بها سنين وحدث بها .
- (٥)  
 (٩) محمد بن اسماعيل بن علي اليميني المعروف بابن ابي الصيف (٥٦٠٩هـ)  
 حدث عن ابن عمار الاطرابلسي بصحيح البخاري وعن البطلاني بصحيح مسلم وعن الميانشي بجامع الترمذي وسمع من جماعة آخرين وحدث ودرس . له اربعون حديثا عن اربعين شيئا من اربعين مدينة ، وفضائل شعبان ، وفضائل اهل اليمن ، وله نكت على التنبيه . وكان عالي الاسناد واكثر اسانيد اهل اليمن تنتهي اليه .
- (٦)  
 (١٠) محمد بن عبدالله بن موهوب البغدادي المعروف بابن البنا (٥٦١٢هـ)  
 جاور بمكة سنين وحدث بها سمع منه المنذري بمكة .

- 
- (١) العقد الثمين ٥٢/٢ . والهروي نسبة الى هراة احدى مدن خراسان .  
 الضوء اللامع ٢٣٢/١١ . وهي الآن من مدن افغانستان وتسمى هيرات .
- (٢) العقد الثمين ٢٩٠/١ .
- (٣) العقد الثمين ١٤٧/٢ وقيل ان وفاته ٦٠٤هـ .
- (٤) ترجمته في تاريخ اربل لابن المستوفي ٢٨٣/١ تحقيق سامي الصقار .  
 والعقد الثمين ٢٨٥/٦ ، وذكر وفاته ٦٠٧هـ .
- (٥) البداية والنهاية ٦٤/١٣ ، العقد الثمين ٤١٥/١ ، هدية العارفين  
 ١٠٨/٢ ، فهرس الفهارس ص ٧١٦ .
- (٦) التكملة لوفيات النقلة للمنذري ٣٥٣/٢ رقم الترجمة ١٤٣٨ تحقيق  
 بشار عواد ، العقد الثمين ٩١/٢ .

- (١)  
(١١) يحيى بن ياقوت بن عبيد الله الحرّمي البغدادي (٥٦١٢هـ)  
حدث ببغداد ومكة، سمع منه جماعة من اهلها .  
(٢)  
(١٢) محمد بن محمد بن محمد البكري النيسابوري (٥٦١٥هـ)  
حدث بدمشق ومصر وبغداد ومكة وجاور بها مدة طويلة .  
(٣)  
(١٣) نصر بن محمد بن علي النهاوندي ثم البغدادي المعروف بابن الحصري  
(المتوفى ٦١٩هـ)  
كان من حفاظ الحديث العارفين بفنونه متقنا ضابطا، عزيز الفضل  
متفنا، كثير المحفوظ، استوطن مكة وام بالحرم بمقام الحنابلة واقرا  
وحدث بها .  
(١٤) علي بن نصر بن المبارك الواسطي ثم البغدادي المكي المعروف  
(٤)  
بابن البنا (٥٦٢٢هـ)  
سمع بمكة جامع الترمذي مع كتاب العلل له، وحدث به فيها وبمصر  
والاسكندرية ودمياط وقوص . قال الذهبي وما علمته روى شيئا غيره . وقد  
لقيه الحافظ ابن نقطة بمكة فسمع منه حديثا واحدا من جامع الترمذي  
وسأله الاجازة له ولابنه وبنته فاجازهم .  
(٥)  
(١٥) اسماعيل بن ابي بكر بن محمد الطبري ( كان حيا ٥٦٢٢هـ )

- 
- (١) المختصر المحتاج اليه من تاريخ ابن الدبيشي ٢٥٣/٣، التكملة لوفيات  
النقطة ٣٣٦/٢ رقم الترجمة ١٤٠٦، العقد الثمين ٤٥١/٧ .  
(٢) العقد الثمين ٣٣٧/٢ - ٣٣٨ .  
(٣) التقييد لابن نقطة ٢٨٠/٢ ووفاته فيه ٥٦١٨ . المختصر المحتاج اليه  
من تاريخ ابن الدبيشي ٢١٤/٣، المستفاد من ذيل تاريخ بغداد ص ٢٤١ ،  
لابن الدمياطي، التكملة للمنذري ٦٩/٣ الترجمة ١٨٦٢، الذيل على  
الروضتين لابي شامه ص ١٣٣، سير اعلام النبلاء للذهبي ١٦٣/٢٢، تحقيق  
الدكتور بشار عواد معروف والدكتور محيي هلال السرحان، ذيل  
طبقات الحنابلة ١٣٠/٢، العقد الثمين ٣٣٢/٧ .  
(٤) التقييد لابن نقطة ٢١١/٢، التكملة للمنذري ١٤٠/٣ رقم الترجمة ٢٠٢١ ،  
سير اعلام النبلاء ٢٤٧/٢٢ - ٢٤٨، العقد الثمين ٢٧١/٦ .  
(٥) العقد الثمين ٢٩٨/٣ .

(١) سمع الكثير وكتب كتباً حديثية وطبائفاً واجزاءً وانتفع الناس بذلك  
وحدث بالاربعين للأجرى .

(٢) (١٦) عبدالواحد بن اسماعيل بن ابراهيم العسقلاني الاصل المكي (٥٦٢٤هـ)  
جاور بمكة وكان خيراً عفيفاً . قال ابن نقطة : " روى صحيح مسلم  
بطرق موضوعة لاصل لها البتة وسمع عليه بمكة وكتب بها الاثبات وتفـسـرق  
بها الناس في البلاد " .

(٣) (١٧) ناصر بن عبدالله بن عبدالرحمن المصري العطار بمكة (٥٦٣٣هـ)  
سمع البخاري من ابن عمار الاطرابلسي وغيره وحدث به سمعه منه رشيد  
الدين العطار وذكره في مشيخته .

(٤) (١٨) علي بن ابي بكر بن محمد الطبري (٥٦٤٠هـ)  
سمع صحيح البخاري والترمذي وغيرهما وحدث ، سمع منه المحب الطبري  
وجماعة .

(٥) (١٩) جعفر بن عبدالرحمن بن جعفر المقيلى (٥٦٤٤هـ)  
المقريء المحدث الفقيه ، نزيل مكة ، حدث عن ابي نصر الشيرازي  
بالمدرسة المنصورية بمكة سمع منه بها الحافظ الدمياطي .  
(٦)  
(٢٠) عبدالرحمن بن فتوح بن بنين المكي المعروف بابن ابي حرمـة  
(٧)  
(٥٦٤٥هـ)

---

(١) الطباق جمع طبقة : وهي مجموعة ماترويه طبقة من الشيوخ المحدثين  
المتعاصرين وفيه اسماء الآخذين عنهم وتصديقهم للآخذ عنهم كتاباً  
وفائدتها الأمن من تداخل المشتبهين وامكان الاطلاع على تبين التـدليـس  
والوقوف على حقيقة المراد من العنونة .  
انظر كشاف اصطلاحات الفنون للفنون للتهانوي ٩١٧/٤ طبعة مكتبة خياط - بيروت  
طبقات الشافعية لاسنوي ، الهوامش ٦٠٧/٢ .

- (٢) التقييد لمعرفة الرواة والسنن والمسانيد لابن نقطة ١٦٠/٢ .  
(٣) العقد الثمين ٣١٦/٧ .  
(٤) العقد الثمين ١٤٣/٦ .  
(٥) العقد الثمين ٤٢٦/٣ .  
(٦) سيأتي التعريف بها في الفصل الثالث من الباب الاول ص ١٩٤ .  
(٧) العقد الثمين ٣٩٨/٥ .

سمع صحيح البخارى بمكة من ابن عمار الاطرابلسى وغيره وحدث كثيرًا

• سمع منه بمكة ابن ابى الصيف والرشيد العطار وابن مسدى وغيرهم •

(٢١) ابو بكر بن عمر بن شهاب الهمداني (١) (٥٦٤٧هـ)

(٢) سمع منه بمكة الحافظ الدمياطى برباط خاتون بالمسجد الحرام

فضائل العباس لحمزة السهمى •

هو لاء اهم ما يمكن ذكره من المحدثين فى مكة المكرمة فى العصر (٣)

الايوبى وكما قلت سابقا اغفلت عددا مثله قليلى العناية بهذا العلم •

وقد آن الاوان للشروع فى المقصود الذى هو صلب الموضوع فالسـ

الباب الاول •

(١) العقد الثمين ١٦/٨ •

(٢) رباط خاتون ويسمى رباط ام الخليفة وهى والدة الخليفة العباسى

الناصر لدين الله ابى العباس احمد المتوفاه ٥٩٩هـ واقفته على

الفقراء والصوفية ذوى التقى والعبادة والصلاح • انظر شفاء

الغرام ٣٣١/١، العقد الثمين ٢٣٨/٨ فى ترجمة زمرد خاتون •

(٣) ذكر فى العقد الثمين ٢٢٠/٨، ٣١٦، ٢١٠ ريسه ومريم ابنتا احمد

الطبرى وابنة عمهما خديجة بنت على انهن يروين بالاجازة عن عدة

شيوخ وخرج لهن وحدثن ولم تُدرَ وفاتهن الا انهن كن احياء سنة

٦٤٥هـ • ونقل هذا فى انباء البرية لعبد القادر الطبرى - مخطوط

بمكتبة الحرم المكى رقم ١٦ تراجم • وكنت قد ذكرتهن فى المتن

ثم وجدت بعد ذلك ابن فهد فى اتحاف الورى ذكر وفاة مريم وخديجة

ضمن وفيات سنة ٦٧١هـ • فاكتفيت بالتنويه عنهن فى هذا الهامش •

## الباب الاول

### علم الحديث فى مكة خلال دولة المماليك البحرية

( ٦٤٨ - ٧٨٤ هـ )

وفيه خمسة فصول :

- الفصل الاول : عرض لنشاط علم الحديث فى مكة فى هذا العصر .
- الفصل الثانى : اشهر علماء الحديث فى تلك الفترة .
- الفصل الثالث : (أ) الاسر العلمية فى مكة واثرها فى دفع نشاط علم الحديث .
- (ب) اثر مدارس علم الحديث فى هذا النشاط .
- الفصل الرابع : اهم المؤلفات الحديثية وبيان مزاياها .
- الفصل الخامس : تقويم عام لهذا النشاط وبيان الاسباب التى ادت الى ذلك .

### الفصل الأول

عرض لنشاط علم الحديث في مكة المكرمة  
في هذا العصر (٦٤٨ - ٥٧٨٤)

روى أبو هريرة رضى الله عنه عن رسول الله صلى الله عليه وسلم أنه  
قال : " من سلك طريقا يلتمس فيه علما سهل الله له به طريقا الى الجنة " (١)  
وروى أبو الدرداء عن رسول الله صلى الله عليه وسلم أنه قال :  
" ان الملائكة لتضع أجنحتها لطالب العلم رضا بما يصنع " (٢)  
وعن ابن مسعود رضى الله عنه قال سمعت رسول الله صلى الله عليه  
وسلم يقول : " نضر الله عبدا سمع مقالتي فوعاها ثم أداها الى من لىم  
يسمعيها فرب حامل فقه لا فقه له ، ورب حامل فقه الى من هو أفقه منه " (٣)  
لقد نشط المسلمون في طلب حديث رسول الله صلى الله عليه وسلم  
ونشره منذ عصر النبوة ليفوزوا بالشواب العظيم ، وليضمنوا بذلك طريقا  
موصلا الى الجنة مهما كلفهم هذا العمل من مشقة وتعب وبذل للأموال والمهج  
ومفارقة للأهل والوطن في سبيل جمعه وتنقيته من الدخيل عليه ثم  
العمل به .

- (١) أخرجه مسلم في كتاب الذكر والدعاء باب فضل الاجتماع على تلاوة  
القرآن ٤/ وأبو داود في السنن في كتاب العلم ٥٧/٤، والترمذى  
في جامعه في كتاب العلم ١٣٧/٤، والامام أحمد في المسند ٢٥٢/٢، ٣٢٥،  
٤٠٧، وله شاهد من حديث أبي الدرداء عند أبي داود ٥٧/٤، والترمذى  
١٥٣/٤، وابن ماجه في المقدمة ٤٧/١ رقم ٢٣٦، والمسند ١٩٦/٥ .
- (٢) رواه أبو داود في كتاب العلم ٥٧/٤، والترمذى فيه أيضا ١٥٣/٤، وابن  
ماجه في المقدمة ٤٧/١ حديث رقم ٢٣٦، والامام أحمد في المسند ١٩٦/٥،  
وهو جزء من الحديث الأول في بعض طرقه، وله شاهد في المسند من  
حديث صفوان بن عسال المرادى ٢٣٩/٤ - ٢٤٠ .
- (٣) رواه الترمذى في كتاب العلم ١٤١/٤ والامام أحمد في المسند ٤٣٧/١،  
وله شواهد من : حديث انس بن مالك في المسند ٢٢٥/٣، ومن حديث زيد بن  
شابت عند أبي داود ٦٨/٤، وابن ماجه ٤٩/١، والمسند ١٨٣/٥، ومن حديث  
جبير بن مطعم في المسند ٨٠/٤ - ٨٢، والدارمى في مقدمة سننه ٧٤/١،  
وانظر أيضا شرف أصحاب الحديث للخطيب البغدادي ص ١٨ .



وبانتقال جمع من الصحابة من العاصمتين المقدستين انتقل الحديث الى العواصم الاسلامية فى مشارق الارض ومغاربها ولم يعد منحصرًا فى المدينة ومكة - كما كان - فصارت الرحلة اليه من اوجب الواجبات على طلاب العلم حتى قال ابن معين : " اربعة لاتؤنس منهم رشداً - وذكر منهم - رجلا يكتب فى بلده ولايرحل " (١) .

ومع تقدم الزمن ومرور السنين وكثرة الفتن فى بلاد المسلمين، ويعتد تدوين جل الاحاديث قل طلاب الحديث وفترت همهم وقنعوا بما يحصلون عليه من محدثى بلادهم .

وحتى لاتنقطع سلسلة الاسناد التى هى من خصائص هذه الامة توسع المحدثون فى اجازة الطلاب فاجازوا العُيب عنهم والاطفال الذين لايزالون فى المهد . وقد شاع هذا وازداد فى عصر المماليك اكثر مما مضى وكان موجودا فى مكة كما فى العواصم الاسلامية الاخرى .

وكانت دراسة الحديث فى مكة المكرمة فى عصر المماليك صورة مصغرة عن دراسته فى مصر والشام . فكان طالب العلم بها اول ما يبدأ بالقرآن الكريم قراءة وتجويدا وحفظا، ثم اذا اراد الحديث يأخذ فى قراءة امهات كتبه على مشايخه، واذا القينا نظرة سريعة على كتاب العقد الثمين للفتى الفاسى نستطيع ان نحصر الكتب التى كانت تقرأ فى تلك الفترة .

وبناء عليه يمكننا ان نحكم على مستوى الدراسة ونوعيتها فى مجال علوم الحديث المتعددة، وخاصة اذا ما قارنا ذلك بمستوى هذه الدراسة بمصر والشام . فمن اكثر الكتب قراءة بمكة فى ذلك العصر الصحيحان وكتب السنن، والموطأ، والمسانيد، والمعاجم، ثم شاع فى ذلك العصر وقبله كتب الاربعينات فمن اشهرها قراءة بمكة الاربعون للنوى، والاربعون البلدانية للسلفى، والاربعون المختارة لابن مسدى وغيرها .

(١) فتح المغيث شرح الفية الحديث للسخاوى ٣١٤/٢ .

(٢) لم اذكر هنا كل الكتب التى كانت تقرأ وانما اكتفيت بذكر اكثرها قراءة وهناك كتب كثيرة كانت تقرأ سيأتى ذكرها خلال ايراد التراجع فلا داعى لذكرها هنا .

ومن الكتب ~~التي~~ <sup>ايضاً</sup> تكررت قراءتها اختلاف الحديث للشافعي  
 ودم الكلام للهروي، والشفا للقاضي عياض، وجامع الاصول لابن الاثير  
 والثقفيات، والمحاملات، وغرائب مالك لدعلاج ومسند الشافعي، والزهد  
 لابن المبارك، والغيلانيات، ومقدمة ابن الصلاح .

ومن الاجزاء <sup>(١)</sup> : جزء <sup>(١)</sup> مطين، وجزء سفيان بن عيينة، وجزء ابن عرفة  
 وجزء البطاقة، وجزء الغطريف، وغيرها من الاجزاء .

ومما يلاحظ على الاقراء والتدريس في هذه الفترة في مكة قلبي  
 العناية بعلم الجرح والتعديل الذي هو احد اركان هذا العلم .

وليس كل من طلب الحديث بمكة كان يقرأ هذه الكتب كلها، لكن  
 يمكننا القول ان كبار المحدثين فيها كانوا يقرأون هذه الكتب وغيرها  
 ايضاً . لكن كثيراً من طالبي الحديث كانوا يقتصرون على الصحيحين  
 وبعض السنن، ومنهم من كان يقتصر سماعه على بعض الاجزاء الصغيرة، مما  
 يجعل هؤلاء الطلاب على درجات متفاوتة واقل من هذا من كان يعتمد فقط  
 على الاجازة وليس لديه سماع لاي كتاب .

وليس كل من سمع الحديث في طلبه ادى كل ماسمع بعد ذلك، وكذلك  
 ليس كل من اجيز اجاز بما اجيزه، فكثير من هؤلاء اشتغل بالتجارة وترك  
 العلم كالحسن بن عبدالله بن محمد بن عبدالله الهاشمي المكي المعروف  
 بابن فهد <sup>(٢)</sup> ( المتوفى بعد ٥٧٤٠هـ ) فقد سمع من المشايخ، واجيز ولم يحدث  
 واشتغل بالتجارة، وكالحسين بن محمد بن محمد القسطلاني <sup>(٣)</sup> ( المتوفى ٥٧٤٩هـ )  
 وغيرها .

وليس كل من حدث من اهالي مكة كان من اهل الحديث المعتمدين به،  
 فمنهم من سمع في صغره ثم اشتغل بالتجارة او غيرها، وسمع منه الطلبة

(١) الجزء في مصطلح المحدثين : تأليف الاحاديث المروية عن رجل واحد  
 من الصحابة او من بعدهم . انظر الرسالة المستطرفة للكتان

ص ٦٤ .

(٢) العقد الثمين ٨٢/٤ .

(٣) العقد الثمين ٢٠٨/٤ .

بعض ماسمعه كابراهيم بن حسين الشيرازى المكى ( المتوفى بعد ٥٧٦٩هـ ) حدث

بالحرم وسمع منه ابو حامد ابن ظهيرة، وكان خياطا عند باب بنى شيبه .

وكمحمد بن محمد بن منصور المصرى ( المتوفى بعد ٥٧٢٩هـ ) كان فراشا

بالحرم، سمع عليه ابن قيم الجوزية صحيح ابن حبان .

وبلال بن عبدالله الحبشى ( المتوفى ٥٧٢٣هـ ) حدث بجامع الترمذى

بقراءة امين الدين ابن الوائى سنة ٥٧٣١هـ بالحرم وكان بوابا للمدرسة

المنصورية وفراشا بالحرم .

وابراهيم بن محمد السهمى المكى ( المتوفى بعد ٥٧٧٠هـ ) حدث بجزء

سفيان بن عيينة بقراءة نور الدين الفوى سنة ٥٧٦٩هـ . وكان يبيع

الحناء والملح بالمسعى .

ومحمد بن محمد بن محمد بن محمد امام الدين القسطلانى ( المتوفى

٥٧٥٤هـ ) سمع وحدث وكان يسافر فى التجارة الى اليمن . . وغيرهم .

ومع شيوع الاجازة فى العالم الاسلامى انتشرت ايضا فى مكة، ورسب

فى الحصول عليها بعض من كانوا يتعاطون المهن ، وهذه الاجازة قد تكون

محددة بكتاب ما او موضوع معين ، او تكون عامة . ويحسن بنا ان نشير

فى هذا المجال الى ان العديد من الآباء عنوا بالاستجازة لابنائهم المفسر،

واكثر ما يلاحظ هذا فى البنات للتحرج من حضورهن مجالس العلم . وهــ

الاجازات للاطفال كثيرا ما افادتهم عند الكبر حيث يهرع اليهم طلاب

الحديث لمجرد وصفهم بأنهم آخر من حدث عن فلان مثلا، فيعلو سند الطالب

بذلك .

(٦) وقد يما تكلم المحدثون عن هذه الاجازة وحكمها فقد نقل ابن الصلاح

عن الخطيب البغدادى قوله : " وعلى هذا رأينا كافة شيوخنا يجيئون

(١) العقد الثمين ٢١١/٣، الدرر الكامنة ٢٤/١ .

(٢) العقد الثمين ٣٢٥/٢ .

(٣) العقد الثمين ٣٨٠/٣ .

(٤) العقد الثمين ٢٣٩/٣ .

(٥) العقد الثمين ٣٣٩/٢، الدرر الكامنة ٢٢٩/٤ .

(٦) انظر التقييد والايضاح شرح مقدمة ابن الصلاح للعراقى ص ١٨٧ المتن .

للاطفال الغيب<sup>و</sup> عنهم من غير ان يسألوا عن مبلغ اسنانهم وحال تمييزهم ولم نرهم اجازوا لمن لم يكن مولودا فى الحال .

قلت ( اى ابن الصلاح ) كأنهم رأوا الطفل اهلا لتحمل هذا النوع من انواع تحمل الحديث ، ليوذى به بعد حصول اهليته ، حرصا على توسيع السبيل الى بقاء الاسناد ، الذى اقتصت به هذه الامة ، وتقريبه من رسول الله صلى الله عليه وسلم " . اه

فمن سمع او اجيز وهو صغير حسين بن على بن احمد بن عطية بن ———  
(١)  
ظهيرة القرشى ولد ٧٠٩هـ واجيز سنة ٧١٣هـ من عدة شيوخ .

واحمد بن ابراهيم بن محمد الطبرى ولد سنة ٦٨٦هـ واجاز له سنة  
(٢)  
مولده جماعة من العلماء .

وعلى بن محمد بن محمد بن عبد الرحمن الفاسى المولود سنة ٧٠٨هـ احضره ابوه فى الرابعة من عمره على الشيخ فخر الدين التوزرى الموطأ  
(٣)  
وصحيح مسلم .

وغير هؤلاء من اجيز وهو طفل صغير ، وهذا يكاد يكون عاما فى جميع الامصار الاسلامية ، وقد توسع القطب القسطلانى المكى فى الاجازة . . فأجاز  
(٤)  
لجميع من ادرك حياته .

اما الرحلات العلمية فى ذلك العصر ، فكان كثير من علماء مكة يعتمد على العلماء الوافدين وخصوصا الذين يأتون فى موسم الحج ، فيأخذون عنهم العلم ، ويكتفون بذلك ، ومنهم من لا يقنع بهذا فيرحل فى طلب الحديث . وقد كانت مصر ، والشام ، وبيت المقدس ، واليمن ، هى البلدان الرئيسية التى رحل اليها طلاب الحديث فى ذلك العصر ، وقل ان يرحل طالب حديث الى غير هذه البلدان لطلب العلم .

(١) العقد الثمين ١٩٥/٤ .

(٢) العقد الثمين ٩/٣ .

(٣) العقد الثمين ٢٣٦/٦ .

(٤) ذكر ذلك السخاوى فى فتح المغيـث ٧١/٢ .

ومما يلفت النظر في مكة في هذا العصر ويكاد يعد من الغرائب  
ان عبد الله بن محمد بن محمد المعروف بالشيخ نجم الدين الاصبهاني  
نزىل مكة (المتوفى ٧٢١هـ) روى عن عبدالله بن رتن الهندي عن ابيه عن  
النبي صلى الله عليه وسلم حديثا في فضل لاله الا الله وحده لاشريك له  
مائة مرة .

(٢)  
ورتن هذا قال عنه الذهبي : " رتن الهندي وما ادراك مارتن ، شيخ  
دجال بلا ريب ، ظهر بعد الستمائة فادعى الصحة ، والصحة لا يكذبون ، وهذا  
اجترأ على الله ورسوله " . اهـ  
فالعجب كل العجب كيف يصدق هذا الشيخ الاصبهاني دعوى رتن في  
الصحة ويروي عنه حديثا .

والاعجب منه ايضا ان تروج هذه الغرابة فيروى هذا الحديث عن  
الشيخ نجم الدين ، عبدالملك المرجاني نزىل مكة (المتوفى ٧٥٤هـ) .  
وكيف يغيب عن ذهن هؤلاء مالايحوز ان يغيب عن ذهن صفار طلبـة  
الحديث وهو قوله صلى الله عليه وسلم قبل موته بشهر : " ارأيتم ليلتكم  
هذه فانه على رأس مائة سنة منها لا يبقى على وجه الارض ممن هو عليها  
اليوم احد " . (٤)

ونشاط المحدثين في هذه الفترة يكاد يكون محدودا ، والمحدثون  
الكبار قلة . وسأذكر هنا كل من كان له تأثير في علم الحديث تدريسيـا  
وتأليفا ، وتحديثا ، واجازة ، امامن اقتصر نشاطهم على السماع ، او اجيـزوا  
فقط ، ولم يشتغلوا بهذا العلم ، فقد اعددت لهم ملحقا في آخر البحث . (٥)

- 
- (١) العقد الثمين ٢٧١/٥ .  
(٢) ميزان الاعتدال ٤٥/٢ ، وانظر لسان الميزان ٤٥٠/٢ ، الاصابة في تمييز  
الصحابة لابن حجر ٥٣٢/١ .  
(٣) ترجمته في العقد الثمين ٥٠٣/٥ .  
(٤) رواه البخاري في كتاب العلم ٣٤/١ ، وابو داود في الملاحم ٥١٦/٤ ،  
والامام احمد في المسند ٨٨/٢ - ١٢١ - ١٢١ .  
(٥) هو الملحق رقم (١) .

كما ان المحدثين الكبار قد افردت لهم فصلا خاصا بهم ، والمحدثين غير الكبار المنتمين الى الاسر العلمية اخرت ذكرهم الى الفصل الثالث .  
 فمن المحدثين في ذلك العصر الذين عُنِيَّ في تراجمهم ماحدثوا به :  
 (١) الحسن بن علي بن محمد بن الحسين الواسطي المعروف بابن ميجال  
 (٢) الطبيب (٦٥١هـ) الذي يروي عن ابي الفتح محمد بن احمد المندائي مسند  
 (٣) الامام احمد وجزء الانصاري . سمعه عليه بمكة المحب الطبري ، واجاز  
 للرضي الطبري .

والمحدث ابن ابي الفضل المرسي السلمى : محمد بن عبدالله بن محمد  
 (٤) الاندلسي (٦٥٥هـ) حدث في عدة اماكن منها مكة ، التي تردد اليها مسرات  
 وجاور بها كرات ، وكان سمع بها ، وبالمغرب ، ومصر ، ودمشق ، وواسط  
 وبغداد ، ونيسابور ، وهراه ، وقد اسمع بمكة صحيح ابن حبان ، سمعه عليه  
 قاضيها عمران بن ثابت الفهري ذكر ذلك التقى الفاسي في ترجمة عمران .  
 (٥)  
 وحدث ماجد بن سليمان بن عمر القرشي الفهري (٦٥٥هـ) بجزء فيسه  
 (٦) ثلاثة مجالس من امالي الجوهرى ، سمعه منه القطب القسطلاني واولاده منهم  
 (٧) (٨)  
 عائشة وفاطمة ، واخرج عنه المحدث تقى الدين عبدالله بن عبدالرحمن

- 
- (١) ميجال بكسر الميم .  
 (٢) العقد الثمين ١٦٣/٤ .  
 (٣) هو الجزء المنسوب لمحمد بن عبدالله بن المثنى الانصاري المتوفى  
 ٢١٥هـ من الاجزاء العالية . الرسالة المستطرفة ص ٦٥ .  
 (٤) ترجمته في الوافي بالوفيات ٣/٣٥٤ ، طبقات الشافعية للسبكي ٦٩/٨ ،  
 العقد الثمين ٨١/٢ ، نفح الطيب ٢٤١/٢ .  
 (٥) العقد الثمين ٤١٩/٦ .  
 (٦) العقد الثمين ١١٢/٧ .  
 (٧) الامالى : جمع املاء وهو ان يكتب المستملى في اول القائمة هـذا  
 مجلس املاء شيخنا فلان بجامع كذا يوم كذا ويذكر التاريخ ثم يورد  
 المملى باسانيده احاديث وآثارا ثم يفسر غريبها ويورد من الفوائد  
 المتعلقة بها باسناد او بدونه ما يختاره ويبتسر له . انظر  
 الرسالة المستطرفة ص ١١٩ .  
 (٨) في كشف الظنون ص ١٦٤ : امالي الجوهرى ، في الحديث ، لابي محمد  
 الحسن بن علي الحافظ المتوفى ٤٥٤هـ .

المهدوى فى كتابه مجتنى الازهار فى ذكر من لقيت من علماء الامصار  
كما اجاز للرضى الطبرى .

وكان لشيخ الحرمين منصور بن محمد بن ابى علي الطائى الزعفرانى  
البغدادى (١) (٥٦٦٤هـ) المعروف بابن مَنَعَة نشاط بها ، فقد ولى مشيخة الحرم  
مدة طويلة ، وسمع بها من اعيان شيوخها ، كسليمان بن خليل ، سمع منه  
البخارى ، وحدث بالاربعين حديثا لابن مسدى غير مرة ، سمعها عليه جماعة  
من الاعيان .

وشارك فى هذا النشاط امام الحنابلة بالحرم الشريف عثمان بن موسى  
ابن عبد الله الآمدى الحنبلى (٢) (٥٦٧٤هـ) فقد سمع من ابن ابى الفضل المرسى  
وحدث عنه بصحيح مسلم ، وروى عنه الأَشْهَرَى صحیح الامام البخارى ، وسمع  
منه الحافظ شرف الدين الدمياطى ، وعلاء الدين ابن العطار الدمشقى  
وروى عنه فى معجميها ، وكتب الى الحافظ الذهبى بمروياته .

ثم اقبال بن عبد الله الحبشى القزوينى المكى (٣) (كان حيا ٥٦٨٧هـ) -  
المجاور بمكة فقد سمع بها من ابى الحسن بن المَقِيرِ سنابى داود بقراءة  
المحب الطبرى ، وحدث بها بقراءة ابن عبد الحميد بن عبد الله القرشى  
المصرى المالكى (٤) (٥٦٩٣هـ) قطن مكة ، وسمع بها بقراءته غالبا على من سمع من  
ابن بنت الجميزى وابن ابى الفضل المرسى وغيرهما ، وسمع بدمشق ، ومصـ  
والاسكندرية ، وبالخ فى الطلب حتى صار اذا وقع فى يده كتاب يجتهد فى  
اتصاله ، ولو باجازة او سماع نازل ، وكتب بخطه كثيرا ، وكان له معرفة  
بهذا الشأن ، وحدث بمكة . كتب عنه ابو عبد الله الفاسى جد التقى الفاسى  
اشياء ، وترجمه بصاحبنا ومقيدنا .

- 
- (١) العقد الثمين ٢٨٥/٧ - ٢٨٧ .  
(٢) ذيل مرآة الزمان ١٣٧/٣ ، ذيل طبقات الحنابلة ٢٨٦/٢ ، العقد الثمين  
٥٠/٦ ، شذرات الذهب ٣٤٣/٥ .  
(٣) العقد الثمين ٣٢٥/٣ .  
(٤) العقد الثمين ٩٦/٢ .

وحدث بجزء ابن الطَّلاية مسند مصر احمد بن اسحاق بن محمد الهمداني  
 الأبرقوهي (١) (٥٧٠١هـ) وهو الجزء التاسع من حديث المخلص عن ابن الطلاية، وبه  
 عُرف الجزء، سمعه منه عبدالرحمن بن علي بن محمد بن هارون الثعلبي  
 واجاز الأبرقوهي اجازة عامة لمن ادرك حياته .

وفي هذه الفترة حج القاسم بن يوسف التجيبي (المتوفى ٥٧٣٠هـ) واخذ  
 عن جماعة من علماء مكة والقادمين اليها، منهم محمد بن غالب بن  
 يونس الجبائي المعروف بابن شعبة (٢) (٥٧٠٢هـ) . فقد ذكر التجيبي انه سمع  
 منه بمكة جزءا فيه حديث الرحمة المسلسل، تجاه الكعبة المشرفة  
 وجزءا فيه بداية السور فيما سنح من تفضيل الرسول صلى الله عليه  
 وسلم وشرف وكرم، وجزءا فيه كتاب فوائد المصائب والبليات والمحسن  
 والرزايا، وجزءا فيه كتاب الفرق بين الايمان والاسلام، وجزءا لطيفسا  
 فيه مقالة في السماع، وجزءا فيه كتاب الصوم، خمستها من تصنيف العز ابن  
 عبدالسلام . كما سمع منه السنن لابن داود، واجازه برواية صحيح مسلم  
 وبكتاب مثير العزم الساكن الى اشرف الاماكن لابن الجوزي . وحدث  
 الجبائي ايضا بالاربعة للنووي .

وفي سنة ٥٧١٤هـ حدث بمكة عبدالملك بن عبدالله بن محمد المرجاني  
 بنسخة رتن عن ابيه . (٥)

ومن محدثي بلاد الاندلس محمد بن علي بن يحيى الفرناطي (٦) (٥٧١٥هـ) الذي

- 
- (١) العقد الثمين ١٥/٣ .  
 (٢) ترجمته في مستفاد الرحلة والاغتراب ص ٤٣٧، العقد الثمين ٢/٢٤٩، الدرر  
 الكامنة ٤/١٣٣، درة الحجال ٢/٣٠٠، نيل الابتهاج بالذيل على الديباج  
 للتنبكتي ص ٢٢٢ .  
 (٣) انظر برنامج التجيبي الصفحات ٨٨ - ٩٦ - ١٧١ - ٢٣٩ - ٢٥٨ .  
 (٤) حديث الرحمة المسلسل هو المسلسل بقول كل راو : رحم الله فلانا  
 كيف لو ادرك زمننا هذا . انظر المناهل السلسلة في الاحاديث  
 المسلسلة لمحمد عبدالباقي الايوبي ص ١٣٥ .  
 (٥) الدرر الكامنة ٢/٢٦٥ . والعقد الثمين ٥/٥٠٣ .  
 (٦) العقد الثمين ٢/٢١٨، غاية النهاية لابن الجزري ٢/٢١٢، الدرر الكامنة  
 ٤/٩٦، التحفة اللطيفة ٣/٦٨٤، نفح الطيب ٢/٥٩ .



حدث بالموطأ والشفا بمكة ، وكان قد سمع بها الكثير على الفخر التوزري  
والصفى والرضى الطبريين ، واقام بالحرمين نحو خمسة عشر عاما .  
(١)  
وشارك فى التحديث المقرئ الكبير عفيف الدين الدلاصى (٥٧٢١هـ) -  
المجاور بمكة جل عمره اقراء وتحديثا ، فقد قرأ عليه ابن جابر  
الوادى آشى تجاه الكعبة المشرفة معالم السنن للخطابى .

وفى سنة ٧١٥هـ خرج خطيب ستة وامامها محمد بن محمد بن محمد بن  
على العبدري السبتي (٧٢٢هـ) من بلده بنية الحج والمجاورة ، فأقام  
بالحرمين سبع سنين الى ان مات بمكة ، ومن علومه : القراءات ، والحديث  
والفقه ، والنحو ، وقد روى الموطأ والشفا وحدث بمكة والمدينة ، سمع منه  
اعيانهما ، وممن سمع منه الشيخ خليل المالكى امام المالكية بالحرم  
الشريف .

(٢)  
وممن له تحديث بمكة ايضا نزيلها جبريل بن عمر بن يوسف الكوردى  
(٧٢٣هـ) سمع من ابى اليمن ابن عساكر وصايا العلماء لابن زبر ، وحدث به  
عنه ، وعن الشيخ محيى الدين النووى باربعيه ، وحدث بها عنه الشيخ  
عبدالله اليافعى . وقد مكث بمكة ثلاثا وخمسين سنة .

(٤)  
وعبدالله بن موسى بن عمر الزواوى (٧٣٤هـ) نزيل مكة ، سمع بهما  
صحيح مسلم من العماد الطبرى ، والموطأ رواية يحيى بن يحيى من الاميين  
القسطلانى . وكان يحفظه ، وجامع الترمذى على الفخر التوزري ، وحدث بهما  
بالسباعيات والثمانيات تخريج ابن الظاهري لمؤنسة خاتون ، سمعها

(١) برنامج ابن جابر الوادى آشى ص ٢١٦ ، وقد سبق ذكر مصادر الدلاصى

فى المقدمة عند الحديث عن القرآن وعلومه ص ٤٣ .

(٢) العقد الثمين ٣٢٧/٢ .

(٣) العقد الثمين ٤٠٧/٣ .

(٤) العقد الثمين ٢٩٠/٥ ، الدرر الكامنة ٣٠٧/٢ ، التحفة اللطيفة ٤٢٧/٢ .

(٥) الثلاثيات والرابعيات والخماسيات الى العشاريات ان يكون فى

السند ثلاثة رواة او اربعة او خمسة الى العشرة . وهذه السباعيات

والثمانيات فى سندها سبعة رواة وثمانية رواة لابى العباس ابن

الظاهري . انظر كشف الظنون ص ٥٢٣ .

منه الأَشْهَرِي وغيره .

(١)

وفخر الدين عثمان بن شجاع بن عيسى الدمياطي (٥٧٣٧هـ) مع  
من الفخر التوزري المسلسل بالاولية وحدث به ، وسمع من الشرف الدمياطي  
سيرته وحدث بها ، سمعها منه ابواليمن الطبري وغيره .

(٢)

وكان لعيسى بن عبدالله بن عبدالعزيز الفارسي اليمني  
(٥٧٤٠هـ) نشاط في اقراء الحديث بمكة ، وكان قد سمع بها من كذا  
وقد حدث بها بصحيح البخاري وجامع الترمذي غير مرة ، سمع من جماعة من  
المصريين والشاميين ، وجماعة من شيوخ التقى الفاسي ، وهو من اجاز  
للقطب الحلبي . وقد طال عمره وانتفع الناس به .

وشارك في هذه الجهود نزيل مكة ، خضر بن حسن بن محمود النابتسي  
الاصفهاني (٥٧٤٣هـ) الذي حدث بها بالصحيحين . ذكر ذلك التقى الفاسي  
خلال ترجمته لعلى بن الجمال عيسى المصري . وكان خضر قد سمع بمكة من  
الفخر التوزري صحيح البخاري سنة ٧٠١هـ ، وقرأ عليه سنن ابن بطون ، وسمع  
ايضا بقراءة الرضى الطبري صحيح مسلم . واشتغل في هذا العلم ، وقيـد  
كثيرا من فوائده ، وحدث ، سمع منه نور الدين الفوى واجاز لحي اليمن  
الطبري .

وشيخ القراء بمكة ابراهيم بن مسعود بن ابراهيم الازهي برهان  
الدين المسروري (٥٧٤٥هـ) شارك في التحديث الى جانب جهوده في نشر علم  
القراءات ، فقد سمع عليه ابو الفضل النووي مسند الامام الشافعي  
رحمه الله .

- 
- (١) الوفيات لابن رافع رقم الترجمة ٢٨ ، العقد الثمين ٢٠/٦ ، الدرر  
الكامنة ٤٤٠/٢ .
- (٢) الوفيات لابن رافع رقم الترجمة ١٧٦ ، العقد الثمين ٤٥٩/٦ ، ذيـل  
التقييد ٢٧٤ ب ، الدرر الكامنة ٢٠٥/٣ .
- (٣) العقد الثمين ٣١٤/٥ .
- (٤) العقد الثمين ٢٢١/٦ .
- (٥) العقد الثمين ٢٦٢/٣ ، غاية النهاية ٢٧/١ ، الدرر الكامنة ٧٣/١ ، التحفة  
اللطيفة ١٤٦/١ .

ونزيل مكة نجم الدين الأصفونى عبدالرحمن بن يوسف بن ابراهيم  
 القرشى (١) (٥٧٥٠) فقد سمع بها الحديث وسمعه، حدث بالاحاديث السبعين  
 والثمانين من رواية عمه ابيه مؤنسة خاتون عنها، سمعها منه الشمسى  
 ابن سكر، واجاز له مروياته .

(٢)  
 ونزيل مكة محمد بن محمد بن المكرم المصرى (٥٧٥٢) الذى سمع بها  
 من قطب الدين القسطلانى مجلسا له فى فضل شعبان، وحدث عنه بسبب  
 وكذلك حدث عنه بصحيح ابن حبان اجازة، وكان قد جاور بمكة مدة طويلة  
 ملازما للعبادة، مطرحا للتكلف .

(٣)  
 ومن الهند محمود بن يوسف بن على الكرّانى الهندى الحنفى  
 (بعد ٥٧٥٢) نزيل مكة فقد سمع منه بها ابن سكر، بقراءته احاديث من الجزء  
 الرابع من المجلد الاول من صحيح ابن حبان، وتناول منه هذا المجلد  
 والمجلدين الخامس والسادس واجاز له ذلك، وجميع مايجوز له وعن  
 روايته، وذلك بمكان درس الحديث من باب ابراهيم (٤)

وكان لمفتى مكة شهاب الدين احمد بن قاسم بن عبدالرحمن العمري  
 الحرازى الشافعى (٥) (٥٧٥٥) نشاط فى التحديث بها وخاصة فى اقراءه  
 (٦)

(١) الوفيات لابن رافع رقم الترجمة ٦١٨، العقد الثمين ٤١٥/٥، السلوك  
 طبقات الشافعية لابن قاضى شعبة ٣/٣٥، الدرر الكامنة  
 ٢/٣٥٠، كشف القناع المرئى عن مهمات الاسامى والكنى للعينى ص ٥١٧ ،  
 تحقيق احمد محمد نمر الخطيب . رسالة ماجستير . المنهل الصافى  
 ٥٢/٥، هدية العارفين ١/٥٢٧ .

(٢) العقد الثمين ٢/٣٢٣، الدرر الكامنة ٤/٢٣٩ .

(٣) العقد الثمين ٧/١٥١ .

(٤) باب ابراهيم على ما ذكره باسلامة ص ١٢٧ " باب كبير ، اوسع ابواب  
 المسجد الحرام ، ذو منفذ واحد ، وله باب من الخشب القوى على مصراعيه "

(٥) الحرازى بفتح المهملتين وبعدا لالفزاي معجمة نسبة لحراز جبل عظيم  
 باليمن ، يشتمل على قرى ومزارع ، على مسافة يومين غربى صنعاء ، ومن  
 اهلها كثير من الاسماعيلية الباطنية . الضوء اللامع ١١/١٩٨ ، طبقات  
 فقهاء اليمن ص ٣١٢ .

(٦) الوفيات لابن رافع رقم الترجمة ٦٧٤ ، العقد الثمين ٣/١١٦ ، الدرر  
 الكامنة ١/٢٣٥ .

الشفاء لعياض وذكر الفاسي انه ما قرىء عليه قط هذا الكتاب الا امطرت مكة، وقد سمع عليه بمكة الحافظان العراقي والهيثمي . وكان قد سمع وقرأ بمكة الموطأ والمصحيحين وسنن ابي داود وسنن النسائي وابن حبان وغير ذلك .

(١)

وكان ابو عبدالله محمد بن صبيح بن عبدالله الحسامي المكي ملازماً لسمع الحديث واسماعه، واكثر من الاستماع لكل ما يقرأ في الحرم وحدث بصحيح البخاري، قرأه عليه عبدالله بن زين الدين الطبري المكي شيخ التقى الفاس .

(٢)

وكذلك جمال الدين محمد بن سالم بن ابراهيم الحضرمي المكي اكثر من السماع بمكة، ومصر، والاسكندرية، وحدث بكثير من مسموعاته . وسمع منه المجد الشيرازي، والحافظان العراقي والهيثمي، وقرأ عليه الشمس ابن سكر جز ١٤ فيه مسلسلات وغير ذلك .

(٣)

وللامام عبدالله بن اسعد اليافعي اليماني (٥٧٦٤) نشاط كبير بمكة في عدة علوم، وقد حدث بها بصحيح البخاري، وفهرست مروياته، سمع ذلك منه الجمال ابن ظهيرة (٤)، وقد ظهر من اسرته من بعده عدد من طلاب العلم والعلماء، وكان قد سمع بمكة بقراءته غالباً على الرضي الطبري كثيراً من كتب الحديث والفقه، واثني عليه جمع من العلماء، وله مؤلفات تنيف على الاربعين في مختلف العلوم .

(٥)

وحدث محمد بن عبدالمعطي بن سالم العسقلاني المصري المدني (٥٧٦٥)

- 
- (١) العقد الثمين ٢/٢٨، الدرر الكامنة ٣/٤٥٨ .  
 (٢) العقد الثمين ٢/١٩، الدرر الكامنة ٣/٤٤٢، التحفة اللطيفة ٣/٥٧٠ .  
 (٣) ترجمته في رحلة ابن بطوطة ص ١٥٢، الوفيات لابن رافع رقم الترجمة ٨٤٥، طبقات الشافعية ٦/١٠٣، العقد الثمين ٥/١٠٤، الدرر الكامنة ٢/٢٤٧، طبقات الشافعية لابن قاضي شهبة ٣/١٢٧، النجوم الزاهرة ١١/٩٣، المنهل الصافي ٥/٢٠، التحفة اللطيفة ٢/٢٩٤، تاج المفسر ١/٢٩١، شذرات الذهب ٦/٢١٠، هدية العارفين ١/٤٦٥، معجم المؤلفين ٦/٣٤ .  
 (٤) ذكر ذلك الفاسي خلال ترجمته للجمال ابن ظهيرة ٢/٥٤ .  
 (٥) الوفيات لابن رافع رقم الترجمة ٨١٢، الدرر الكامنة ٤/٣١، لحظ اللاحظ ص ١٤٧ .

بمكة بصحيح البخارى بقراءة ابن سكر ، وذلك سنة ٥٧٥٤هـ ، وكان قد ولى قضاة المدينة .

(١)

وكذلك حدث بمكة نزيلها محمد بن داود بن ناصر السنيدي الدمشقي

(٥٧٦٧هـ) عن احمد بن علي الجزري بمسلسلات ابي القاسم التيمي ، سماعا

بشرط التسلسل . سمعها منه جماعة من شيوخ التقى الفاسي .

وروى الجمال ابن ظهيرة عن ابن الوجيه المصري ابراهيم بن محمد بن

(٢) (٣)

عبدالله السمربائي (٥٧٦٨هـ) منتقى مسموعاته من سنن النسائي ، السدي

سمعه منه بالحرم الشريف .

(٤)

ثم نزيل مكة ابو اسحاق ابراهيم بن يحيى بن محمد الصنهاجي

(٥٧٧٩هـ) حدث بها بصحيح البخارى سمعه منه الجمال ابن ظهيرة . وكان قد

سمعه بمكة على عيسى بن عبدالله الحجي ، وكان رجلا صالحا خيرا .

(٥)

ومحمد بن محمد بن سعيد الصغاني ، ضياء الدين الهندي ، الحنفي

(٥٧٨٠هـ) نزيل مكة ، سمع بها ، وبالقاهرة ، وبالمدينة المنورة ، وحدث

بالخليات وغيرها .

وحدث بمكة ايضا ابن الشماع : محمد بن ابراهيم بن عبدالرحمن

(٦)

الدمشقي (٥٧٨٣هـ) نزيل مكة ، فقد سمع بها ، وبالقاهرة ، وبالسكندرية

ودمشق ، وسمع منه بها المحب الطبري ، وابن سكر ، وحدث بمكة بمسند

الامام الشافعي ودرس بها ، واجاز للتقى الفاسي .

ومن النساء اللاتي شاركن في التحديث بمكة المكرمة وذكر في

ترجمتهن ما حدثن به : ام الفضل صفية بنت ابراهيم بن احمد الزبيدي

(١) العقد الثمين ١٥/٢ .

(٢) السمربائي : بكسر السين المهملة بعدها ميم مكسورة ايضا شمس

را ساكنة فباء موحدة مفتوحة نسبة لسمرباي ، قرية من قرى الغربية

بمصر . الضوء اللامع ٢٠٧/١١ .

(٣) العقد الثمين ٢٥٧/٣ ، الدرر الكامنة ٧٦١/١ ، وذكران وفاته ٥٧٦٩ .

(٤) العقد الثمين ٢٧٠/٣ ، ذيل التقييد ص ١٥٩ ب ، الدرر الكامنة ٧٧/١ .

(٥) العقد الثمين ٢٩١/٢ ، الدرر الكامنة ١٧٧/٤ ، انباء الغمر ١٨٧/١ .

وسياتي تعريف الخليات ص ١٢٤ .

(٦) العقد الثمين ٣٩٨/١ ، الدرر الكامنة ٢٨٥/٣ ، انباء الغمر ٢٥٠/١ .

(١) المكية (٥٧٤٣) فقد حدثت سنة ٧٤٢هـ بجزء ابن عرفة . سمعه منها الشيخ سليمان بن خليل العسقلاني ، وسبطاه احمد ويحيى ابنا محمد بن علي الطبري .

وام محمد حسنة بنت محمد بن كامل الحسينية المكية (٣) (٥٧٦٥) فمن مسموعاتها المسلسل بالاولية والبلدانيات للسلفى وخماسيات ابن النقور (٦) وجزء البطاقة وغيرها، وقد حدثت بالمسلسل بالاولية سمعه منها المحب ابن الرضى الطبري والشمس ابن سكر .

ومن هؤلاء النساء من لقيت بمسندة مكة لكثرة سماعها وتحديثها كفاطمة بنت احمد بن قاسم الحرّازي المكية (٨) (٥٧٨٣) فقد اجاز لها الفخر التوزري ، والعفيف الدلاصي ، وسمعت من جدها لامها الرضى الطبري

- 
- (١) العقد الثمين ٢٥٩/٨ .
- (٢) هو الجزء المنسوب للحسن بن علي بن عرفة العبدى البغدادى المتوفى ٢٥٧هـ ، الرسالة المستطرفة ص ٦٥ .
- (٣) العقد الثمين ١٩٩/٨ .
- (٤) هو حديث الراحمون يرحمهم الرحمن تبارك وتعالى ارحموا من فى الارض يرحمكم من فى السماء . وسمى بالاولية لان كل راو يقول فيه "حدثنى فلان وهو اول حديث سمعته منه" . انظر المناهل السلسلة فى الاحاديث المسلسلة ص ٦ .
- (٥) الاربعون البلدانية ان يروى عن اربعين شيخا فى اربعين بلدة .
- (٦) هو احمد بن محمد بن احمد بن النقور البغدادى (٥٤٧٠هـ) افرد خماسياته من الدارقطنى الرسالة المستطرفة ص ٧٤ .
- (٧) جزء البطاقة املاه حمزة بن محمد بن علي الكنانى (٥٣٥٧) الرسالة المستطرفة ص ٦٧ . وحديث البطاقة هو حديث عبدالله بن عمرو بن العاص رضى الله عنهما قال : قال رسول الله صلى الله عليه وسلم " يصاح برجل من امتى على رؤوس الخلائق فى يوم القيامة ، فينشر له تسعة وتسعون سجلا ، كل سجل منها مد البصر ، ثم يقول الله تعالى : اتنكر من هذا شيئا ؟ فيقول لا يارب ، فيقول الله عز وجل : الك عذر او حسنة ؟ فيهاب الرجل فيقول : لا يارب . فيقول الله عز وجل : بلى ان لك عندنا حسنات ، وانه لا ظلم عليك ، فيخرج له بطاقة فيها : اشهد ان لا اله الا الله وان محمدا عبده ورسوله . فيقول : يارب ، ما هذه البطاقة مع هذه السجلات ؟ فيقول الله عز وجل : انك لا تظلم ، فتوضع السجلات فى كفة والبطاقة فى كفة فطاشت السجلات وثقلت البطاقة " .
- وقد تسلسل هذا الحديث بالحفاظ المصريين . انظر المناهل السلسلة ص ٢٨٣ .
- (٨) العقد الثمين ٢٩٥/٨ ، الدرر الكامنة ٢٢١/٣ ، انباء الغمر ٢٤٩/١ ، اعلام النساء ٢٩/٤ .

(١) الكتب الستة خلا ابن ماجة، وصحيح ابن حبان، والملخص للقباسي، والثقفيات والسادس من المحامليات، والشماثل للترمذى، والاربعين المختارة لابن مسدى وغير ذلك .

وحدثت بالثقفيات سمعه عليها التقى الفاسي، وكذلك حدثت بالمصابيح للبقوي سمع بعضه منها يوسف بن ابن القاسم الخزرجي اليماني المكي (٢)  
(المتوفى ٨٢٦هـ) .

وهناك قسم آخر من المحدثين في مكة في ذلك العصر لم يعيّن المترجمون لهم ماحدثوا به، وانما اجملوا فقالوا حدث او اجاز، وهؤلاء لا يقلون عددا عن السابقين، ومنهم من هو اعظم شأنًا من بعض اولئك، وقد رأيت ان اميزهم عنهم ليظهر نشاط وجهد اولئك بكل وضوح مجموعا على حدة .

فمن المحدثين او المجيزين في مكة في تلك الفترة :  
(٣) الفقيه جابر بن اسعد بن جابر الحميري اليمني نزيل مكة الذي سمع بها وحدث، وقد سمع منه ابن مسدى وذكره في معجمه، مات بعد ان سقط من علو منزله، وقد ذهبت اثباته في السيل الذي طم مكة .  
والمؤذن بالحرم الشريف موفق الدين ذاكر بن عبدالمؤمن الكازروني المكي ( كان حيا ٦٤٩هـ ) فقد سمع عن ابن البنا جامع الترمذى، وقرأ عليه الشرف الدمياطي بمكة واخرج عنه في معجمه .

وابو الحسن على بن يعلى بن على البغدادي المكي المعسـروف بالسختيلي (٥) (٦٥٢هـ) فقد سمع منه الدمياطي بالمسجد الحرام، وذكره في معجمه، واجاز للقطب القسطلاني ووالده امين الدين .

- 
- (١) هو الملخص في الحديث لابي الحسن القباسي (٤٠٣هـ) جمع فيه ما اتصل به اسناده من حديث مالك في الموطأ . كشف الظنون ص ١٨١٨ .
- (٢) ذكر ذلك الفاسي في ترجمته ٤٩٨/٧ .
- (٣) العقد الشميين ٤٠٠/٣ .
- (٤) العقد الشميين ٣٦٣/٤ .
- (٥) العقد الشميين ٢٧٥/٦ .

وشارك في التحديث ابو العباس المكي الصوفى احمد بن مودود بن القاسم الخِلاطى المعروف بالحجازى (١) (٢) فقد سمع منه المحدثون : ابو صادق ابن رشيد العطار ، والفخر التوزرى ، والحافظ الدمياطى وذكره فى معجمه ، وكان قد سمع بمكة من زاهر بن رستم ، ومن يونس الهاشمى ويحيى بن ياقوت .

ونقل التقي الفاسى عن العقود الدرية والمشیخة المظفرية للمحب الطبرى ، ان صالح بن محمود بن محمد الاصبهانى (٣) (٤) الفقيه الامام المحدث المجاور ، اقام مجاورا بمكة سنين ، ودرس الحديث بها ، وقد اخرج عنه الدمياطى فى معجمه .

ومن المشاركين فى هذه الحركة العلمية ايضا تاج الدين عبدالوهاب ابن الحسن المعروف بابن عساكر الدمشقى الشافعى (٤) (٥) فقد حدث فى عدة اماكن منها حلب ، ونابلس ، والقدس ، ومكة ، وقد حج مرتين وجاور ومات بها .

والامام البارع العارف بالحديث بطرقه ورجاله ، ذوالنون يونس بن يحيى البغدادى الهاشمى الفقيه (٥) (٦) اقام بمكة مدة اماما بالمقام ، اخذ عنه بها القاضى اسحاق الطبرى وغيره .

ومحمد بن محمد بن ابى بكر الرازى المكى (٦) (٧) الذى سمع من ابن البناء ، وحدث عنه ، وتوفى بقوص من صعيد مصر الاعلى . ومن محدثى مكة قاضيهما عمران بن ثابت بن خالد الفهرى (٧) (٨) الذى

- 
- (١) خلاط بكسر اوله وآخره طاء مهملة قصة ارمينيا الوسطى . معجم البلدان ٢/٣٨٠ .
- (٢) العقد الثمين ٣/١٨٦ .
- (٣) العقد الثمين ٥/٢٩ .
- (٤) ذيل مرآة الزمان ٢/١٧٦ ، العقد الثمين ٥/٥٣٢ ، شذرات الذهب (٢/٣٠٢) .
- (٥) العقد الثمين ٤/٣٦٨ .
- (٦) العقد الثمين ٢/٢٨٦ ، ذيل التقييد ص ٧٣ ب .
- (٧) العقد الثمين ٦/٤١٩ .



ولى قضاء مكة نحو سبع وعشرين سنة، وحدث بها، سمع منه الفخر التـوزرى،  
ومن مسموعاته سنن ابي داود عن ابن المُقَيَّر، وصحيح ابن حبان عن ابيـ  
ابي الفضل المرسى .

وكذلك كان لمفتى الحرمين اثر في هذا النشاط الحديثي، الا ان هذا  
النشاط كان ضعيفا، فقد الف ابن حُشَيْش محمد بن عيسى بن سالم الدَوْسِي  
(١) مفتى الحرمين كراسة في علم الحديث، سماها صفوة علم الحديث في  
الميز بين الطيب والخبيث، وقد قرأ عليه احمد بن ابي بكر العسقلاني  
وعمر بن محمد بن عمر القسطلاني وغيرهما، وله سماع من ابن ابي الفضل  
المرسى في صحيح ابن حبان، ومن علي بن محمد بن علي الطبري اربعـ  
المحمدين للجواني، وحدث واجاز .

وجاور بمكة محدث حماه محمد بن خالد بن حمدون الجويني الحموي  
الشافعي (٢) (٦٨٧هـ) فحدث بها، سمع منه الرض الطبري امام المقام .  
ومحمد بن حمدان بن سلمة القحطاني المكي العطار (بعد ٦٨٧هـ) سمع  
منه المحدث نجم الدين عبد الحميد، واجاز لجماعة من شيوخ شيوخ التقـ  
الفاي، وهو من شيوخ الاستاذ ابي حيان النحوي بالاجازة .  
ومحمد بن محمد بن عبدالله القرشي العثماني (٣) (٥٧٠٣هـ) المعروف بعلياش  
فقد سمع بمكة من ابن المُقَيَّر، وابن ابي الفضل المرسى، وشعيب الزعفراني  
وحدث .

واحمد بن حمدان القحطاني (٦) (بعد ٧٠٧هـ) اخو محمد الماضي، حدث بمكة  
وسمع منه يوسف بن محمد الكردي، واجاز لجماعة من شيوخ شيوخ التقـ  
الفاي، منهم ابو حيان النحوي . وكان قد اجاز له جماعة من مصـ

- 
- (١) العقد الثمين ٢/٢٤٥، التحفة اللطيفة ٣/٧٠١، بغية الوعاة ١/٢٠٥، هدية  
العارفين ٢/١٣٢ .
- (٢) الوافي بالوفيات ٣/٣٦، العقد الثمين ٢/١٢ .
- (٣) العقد الثمين ٢/١١ .
- (٤) العقد الثمين ٢/٢٩٥ .
- (٥) علياش: بضم العين المهملة وفتح اللام، وتشديد الياء المشناه .
- (٦) العقد الثمين ٣/٣٦ .

والشام ومكة .

(١) وشيخ الحرم محمد بن عبدالله بن مَنَعَة الطائي البغدادي (٥٧٠هـ) الذي اقام بمكة ثمانيا وخمسين سنة، وسمع بها كثيرا، وحدث . سمع منه جماعة من الحفاظ منهم : الحافظ علم الدين البرزالي، وذكره في معجمه وتاريخه، والحافظ قطب الدين الحلبي، وذكره في معجمه، وقال : " كان ينسب الى بعض تشيع " .

وممن حدث بمكة نزيلها ابن قَطْرال الاندلسي محمد بن علي بن محمد الخزرجي (٥٧١٠هـ) سمع بمصر وبمكة الكثير بقراءته غالبا، على الفخسر التوزري، والرضي الطبري، وقد سمع منه جماعة من الاعيان واشنوا عليه كابي عبدالله الفاسي .

وكذلك كان لشيخ الحجة بمكة وفتاح الكعبة المشرفة احمد بن دَيْلَم ابن محمد الشيبني الحَجَبِي (٥٧١٢هـ) سماع وتحديث بها، فقد سمع منه ابْن قَطْرال السابق، وترجمه في بعض الطبايق بالشيخ الجليل الفقيه شيخ الحرم، وكان قد ولي فتح الكعبة نحو اربعين سنة، ولم يشغله ذلك عن طلب الحديث واسماعه .

(٤) وكذلك قريبه شيخ الحجة ايضا علي بن بحير بن علي بن دَيْلَم الشيبني الملقب بالرضي (٥٧١٧هـ) فقد سمع واسمع، سمع منه ابن قَطْرال والغرناطي، وعبدالله بن خليل المكي وغيرهم .  
(٥) واحمد بن اقبال القزويني المكي (بعد ٥٧٢٠هـ) اجاز لجماعة من شيوخ التقى الفاسي، ولم يذكر له تحديث، وكان قد سمع من ابن ابني

(١) مرآة الجنان لليافعي ٢/٢٤٤، البداية والنهاية ١٤/٤٩، العقد الثمين

٢/٧٥، شذرات الذهب ٦/١٧ .

(٢) العقد الثمين ٢/٢٠٧، الدرر الكامنة ٤/٨٣ .

(٣) العقد الثمين ٣/٣٨، المنهل الصافي ١/٢٧٨، النجوم الزاهرة ٩/٢٢٣ .

(٤) بحير : بضم الباء تصغير بحر .

(٥) العقد الثمين ٦/١٤٧ .

(٦) العقد الثمين ٣/١٨ .

الفضل المرسي الجزء الاول من صحيح ابن حبان ، وعلى فاطمة بنت نعمة  
(١)  
سداسيات الرازي .

وشارك في هذه الحركة امام الحنابلة محمد بن عثمان بن موسى  
(٢)  
الآمدى المكي (٧٣١هـ) فقد سمع بها وبدمشق ، وبغداد ، وحدث فممن سمع منه  
الاقشهرى .

(٣)  
وكذلك موسى بن على بن محمد البكرى المعروف بالزهرانى  
(٧٥٣هـ) نزيل مكة وقد سمع بها كثيرا ، وبدمشق و حلب و حماه و مصر  
والاسكندرية ، وحدث عن شيوخه بجزء خرج الحافظ الذهبى .

(٤)  
ويوسف بن الحسن بن على السجزي المكي الحنفى (٧٦١هـ) سمع بمكة  
كثيرا ، وحدث ودرس بها ، وقد سمع منه الحافظ قطب الدين الحلبي  
والمحدث جمال الدين بن يونس البعلبكي .

ومن المجيزين وقد شك التقى الفاسى احدث ام لا ، على بن عيسى  
(٥)  
المصرى المكي ( بعد ٧٦٥هـ ) الذى سمع من العفيف الدلاوى وصايا العلماء  
لابن زبّر سنة ٧١١هـ واجاز لابن سكر شيخ التقى الفاسى .

وشارك فى التحديث قاضى مصروشيخ المحدثين بها عز الدين عبدالعزيز  
(٦)  
ابن محمد بن ابراهيم الكنانى الحموى الدمشقى القاهرى (٧٦٧هـ) المعروف  
بابن جماعة فقد كان كثير الحج والمجاورة ، وسمع بمكة وحدث بها كثيرا  
وكان يقول : " اشتهى ان اموت باحد الحرمين معزولا عن القضاء " فقال  
ماتمنى ومات بمكة .

- 
- (١) السداسيات لمسند الديار المصرية ابى عبدالله محمد بن احمد بن  
ابراهيم الرازى المتوفى ٥٢٥هـ من تخريج ابى طاهر السلفى .  
الرسالة المستطرفة ص ٧٤ .
- (٢) العقد الثمين ١٣٤/٢ ، الدرر الكامنة ٤٤/٤ .
- (٣) العقد الثمين ٣٠١/٧ .
- (٤) العقد الثمين ٤٨٤/٧ .
- (٥) العقد الثمين ٢٢١/٦ .
- (٦) ذيل تذكرة الحفاظ للحسينى ص ٤١ ، ذيل التقييد ص ٢٢٨ ، طبقات  
الشافعية لابن قاضى شهبة ١٣٥/٣ ، الدرر الكامنة ٣٧٩/٢ ، التحفة اللطيفة  
٣٦/٣ ، شذرات الذهب ٢٠٨/٦ ، هدية العارفين ٥٨٢/١ .

ومحمد بن عبدالله بن محمد الحموي المكي الشافعي (٥٧٧٠هـ) الذي  
اشتغل بالعلم وتنبيه، وسمع من جده لأمه الرضى الطبرى الصحيحين  
والترمذى، والشمالى، وسنن أبى داود، وأبن حبان، واختلاف الحديث  
للسافعي، وعلوم الحديث لابن الصلاح، والملخص للقباسى، والثقفيات العشرة  
وغيرها . وكذا سمع على غيره، إلا أنه لم يحدث بكل مروياته، ولو فعل  
لعظم شأنه .

وعبدالرحمن بن عبدالله الجبرتى (٥٧٧٣هـ) سمع بمكة، وحدث به  
ببعض مروياته، سمع منه الجمال ابن ظهيرة وروى عنه .  
وكذلك حدث بها الحسن بن عبدالعزيز اللخمي (٥٧٧٤هـ) بالكثير، فى  
مجاوراته، وممن سمع منه أبو حامد الجمال ابن ظهيرة .

وممن حدث بكثير من مسموعاته بمكة محمد بن أحمد بن عبدالمعطى  
الانصارى المكي (٥٧٧٦هـ) وقد سمع عليه الحافظان العراقى والهيثمى، والشمس  
ابن سكر، والجمال ابن ظهيرة، ونور الدين القوى وغيرهم، وكان قد سمع  
بمكة الموطأ والصحيحين والترمذى وابن حبان والخلفيات والثقفيات  
والغيلانيات، وبعض المحامليات، والملخص للقباسى، والشفاء، وقد تفرد

- 
- (١) العقد الثمين ٨٧/٢، الدرر الكامنة ٤٨٥/٣ .  
(٢) الاجزاء الثقفيات عشرة اجزاء لابى عبدالله القاسم بن الفضل بن  
أحمد الثقفى الاصبهانى الحافظ المتوفى ٤٨٩هـ، الرسالة المستطرفة  
ص ٦٨ .  
(٣) العقد الثمين ٣٧٨/٥، ذيل التقييد ص ٢٢١ آ .  
(٤) الدرر الكامنة ١٨/٢، انباء الغمر ٤٢/١ .  
(٥) العقد الثمين ٢٩٦/١، الدرر الكامنة ٣٢٨/٣ .  
(٦) الاجزاء الخلفيات عشرون جزءا للقاضى أبى الحسن على بن الحسن  
الشافعى المعروف بالخلى ( بكسر ففتح، نسبة الى بيع الخلى )  
المتوفى ٤٩٢هـ، الرسالة المستطرفة ص ٦٨، كشف الظنون ص ٧٢٢ .  
(٧) الاجزاء الغيلانيات احد عشر جزءا تخريج الدارقطنى من حديث أبى بكر  
محمد بن عبدالله البغدادى الشافعى البزار المتوفى ٣٥٤هـ وهو القدر  
المسموع لآبى طالب محمد بن محمد بن إبراهيم بن غيلان البزار المتوفى  
٤٤٠هـ، من أبى بكر المذكور، وهى من اعلى الحديث واحسنه . الرسالة  
المستطرفة ص ٦٩ .  
(٨) الاجزاء المحامليات : ستة عشر جزءا من رواية البغداديين  
والاصبهانين للقاضى أبى عبدالله الحسين بن اسماعيل بن محمد الضبى  
البغدادى المحاملى (نسبة الى بيع المحامل التى يحمل الناس عليها  
فى السفر) المتوفى ٥٣٠هـ . الرسالة المستطرفة ص ٧٠ .

بكثير من مسموعاته .

وحدث ايضا بها رئيس المؤذنين بالحرم الشريف محمد بن عبدالله بن  
على الكازرونى المكى (٥٧٧٧هـ) وسمع منه الجمال ابن ظهيرة، وجماعة  
وكان قد سمع على الرضى الطبرى سنن ابى داود، والنسائى، وعلوم الحديث

لابن الصلاح، وكان ايضا الى جانب تدريسه وتأدينه يعانى تجبير الاعضاء .  
والحسين بن عمر بن حبيب الدمشقى (٥٧٧٧هـ) فقد جاور بمكة واسمع  
(٢)

بها كتباً فى سنة ٥٧٧٣هـ .

وكذلك اخوه محمد (٥٧٧٧هـ) سمع الكثير، واكثر عنه اهل مكة حين  
(٣)

جاور بها سنة ٥٧٧٣هـ .

وحدث بمكة ايضا حمزة بن على بن محمد السبكى المالكى (٥٧٧٧هـ) .  
(٤)

واحمد بن سالم بن ياقوت المكى (٥٧٧٨هـ) المؤذن بالحرم، وشيخ  
(٥)

الفراشين به، ومن مسموعاته الموطأ، وسنن ابى داود، والنسائى  
والثقفيات، والفوائد لابن خزيمة وغيرها . وقد سمع منه القاضيان: الولى  
(٦)

العراقى، والجمال ابن ظهيرة، وروى عنه، وقال: " كان سهلاً فى التحديث"  
واجاز لابن الملقن .

واجاز لابن الملقن .

ومحمد بن عبدالهادى بن احمد العسقلانى (بعد ٥٧٨٠هـ) اجاز حين  
(٧)

مجاورته بمكة .

ومحمد بن عبدالملك بن عبدالله المرجانى المكى (٥٧٨١هـ) سمع بمكة  
(٨)

- 
- (١) العقد الثمين ٦٩/٢، ذيل التقييد ص ٤٦ أ، الدرر الكامنة ٤٧٨/٣ .
  - (٢) الدرر الكامنة ٦٥/٢، انباء الغمر ١١٢/١ .
  - (٣) الدرر الكامنة ١٠٤/٤، انباء الغمر ٢٤/١ .
  - (٤) الدرر الكامنة ٧٦/٢، انباء الغمر ١١٢/١ .
  - (٥) العقد الثمين ٤٣/٣، الدرر الكامنة ١٣٤/٦، انباء الغمر ١٣٥/١ .
  - (٦) لم اجد ذكر هذا الكتاب ضمن كتب ابن خزيمة التى عدها الدكتور محمد مصطفى الاعظمى فى مقدمته لصحيح ابن خزيمة . ومعلوم ان كتب ابن خزيمة تزيد على مائة واربعين كتاباً لم يملنا منها الا القليل .
  - انظر صحيح ابن خزيمة (١٢/١) - ١٤ .
  - (٧) الدرر الكامنة ٣٤/٤ .
  - (٨) العقد الثمين ١٢٦/٢ .

سنن ابي داود من الفخر عثمان الطبرى ، واجاز للتقى الفاسى .  
(١)  
ونزيل الحرمين على بن احمد بن اسماعيل الفوى (٥٧٨٢هـ) نور الدين  
قرأ وسمع كثيرا بمكة ، ودمشق ، والمدينة ، سمع منه والد التقى الفاسى  
والجمال ابن ظهيرة ، وقال عنه : " كان فاضلا له مشاركة فى علم الحديث  
والعربية " ودرس بمكة دروسا فى الحديث وكان يتردد اليها كثيرا .

ومن النساء :

(٢)  
زينب بنت احمد بن ميمون التونسية المكية (بعد ٧٨٠هـ) سمعت من  
الفخر التوزرى المائة الفراوية ، ومن الصفى الطبرى الاربعين البلدانية  
(٣)  
للسلفى ، والاربعين الثقافية وغيرها . وحدثت . سمع منها جمع من الفضلاء  
منهم الجمال ابو حامد ابن ظهيرة .

- 
- (١) العقد الشمين ١٢٩/٦ ، الدرر الكامنة ١٠/٣ ، انباء الغمر ٢٢٦/١ ، التحفة  
اللطيفة ٢١٢/٣ .
- (٢) العقد الشمين ٢٢٥/٨ ، الدرر الكامنة ١١٨/٢ ، اعلام النساء ٥٢/٢ .
- (٣) الفراوية : بضم الفاء وقيل بالفتح نسبة الى فراوة من اعمال نساء  
والفراوى هو ابو عبدالله محمد بن الفضل بن احمد المتوفى  
٥٣٠هـ . معجم البلدان ٢٤٥/٤ .

## الفصل الثاني

### أشهر علماء الحديث

سأترجم في هذا الفصل - بإذن الله - لاهم من نبغ في الحديث وعلومه في العصر المملوكي الاول، في مكة المكرمة، ترجمة موسعا نوعا ما، موضحا فيها ميلاد المترجم له، ووفاته، وما سمعه وما اجيزه، مع ذكر بعض مشايخه ثم اردف ذلك بذكر ما حدث به واجاز، مع ذكر بعض الآخذين عنه من الطلاب، ثم اختتم الترجمة بذكر مؤلفاته ان وجدت، معتمدا في ذلك على العقد الثمين اولا ثم بقية المصادر .

وسأرتب المترجمين حسب سني وفاتهم .

(١) محمد بن يوسف بن موسى بن يوسف الأزدي المهلبى الاندلسى

(١)

الغرناطى .

(٢)

الشهير بابن مسدي .

كنيته ابو بكر وابو المكارم . ولقبه جمال الدين .

نزىل مكة وخطبها وامام المقام الشريف فيها .

(٣)

ولد يوم عيد الاضحى سنة ٥٩٩هـ بوادى آشى .

كتب عن خلق بالاندلس في سنة نيف وعشر وستمائة منهم قاضى الجماعة

بقرطبة ابو القاسم بن بقى المخلدى، وعن جماعة بالمغرب .

(١) مصادر الترجمة فى : اجوبة ابن سيد الناس التى وجهها له الحافظ الدمياطى سنة ٧٣١هـ، الورقة ١٨٨، تذكرة الحفاظ ص ١٤٤٨، ميزان الاعتدال ٧٣/٤، الوافى بالوفيات ٢٥٤/٥، الديباج المذهب فى معرفة أعيان المذهب لابن فرحون ٣٣٣/٢، مرآة الجنان ١٦٢/٤، العقد الشميى - دليل التقييد ص ١٩٨، غاية النهاية ٢٨٨/٢، لسان الميزان ٤٣٧/٥، الدليل الشافى على المنهل الصافى ٧١٥/٢، المنهل الصافى والمستوفى بعد الوافى لابن تغرى بردى ٣٤٦/٨، نفح الطيب ١١٢/٢، ٥٩٤، شذرات الذهب ٣١٣/٥، هدية العارفين ١٢٨/٢، فهرس الفهارس ص ٥٨٠، معجم المؤلفين ١٤٠/١٢ .

(٢) بفتح الميم وسكون السين المهملة وكسر الدال المهملة . وقيل مسدي :

بضم الميم وتنوين الدال المكسورة .

(٣) وادى آشى : مدينة بالاندلس قريبة من غرناطة كبيرة وخطيرة تطرد

حولها المياه والانهار، الروض المعطار فى خبر الاقطار لمحمد عبـد

المنعم الحميرى ص ٦٠٤ .

رحل بعد العشرين وستمائة، فسمع بمصر من الفخر الفارسي، وابــــى  
القاسم عيسى بن عبدالعزيز اللخمي وغيرهما .  
وبدمشق من الحسين بن هبة الله بن محفوظ بن مصري وغيره .  
وبحلب من الموفق عبد اللطيف بن يوسف البغدادي وغيره .  
وبمكة من جماعة . واجازه جماعة من العلماء من مكة ، وبغــــداد  
ودمشق .

حدث وروى عنه جماعة من الاعيان ، منهم : ابو اليمن بن عساكر  
والمجد عبدالله بن محمد الطبري ، والحافظ الدمياطي ، وعلم الديــــن  
الدواداري ، والرزي الطبري ، وابو عبدالله بن النعمان المزالي ، وابراهيم  
ابن يحيى بن محمد الفاسي ، وغيرهم . وآخر الرواة عنه احمد بن علي  
الجزري .

اشى عليه عدد من العلماء ووصفوه بالحفظ فقال الذهبي : " كان  
من بحور العلم ومن كبار الحفاظ . له اوهام وفيه تشيع ورأيت جماعة  
يفهفونه " وذكره ضمن من يعتمد قوله في الجرح والتعديل (١) .  
وقال منصور بن سليم الهمداني : " كان حافظا متقنا " .  
وقال الشريف الحسيني : " كان فاضلا ، حسن المعرفة بالصناعة  
الحديثية " .

وذكره القطب الحلبي فقال : " كان يميل الى الاجتهاد ويؤثر  
الحديث " .  
وابن ناصر الدين فقال : " كان حافظا علامة ، ذا رحلة واسعة ودراية  
شاع عنه التشيع " .

وابن دقيق العيد وصفه بالحفظ وكان يعظمه . ذكر ذلك ابن سيــــد  
الناس في اجوبته للحافظ الدمياطي .

---

(١) انظر رسالة الذهبي ذكر من يعتمد قوله في الجرح والتعديل ص ٢٠٩ -  
تحقيق الشيخ عبدالفتاح ابو غدة اورد هذه الرسالة ضمن كتابه  
اربع رسائل في علوم الحديث .



والمَقَرِّي فقال : " شيخ السنة وحامل راياتها، وفريد الفنون ومحكم آياتها، عرف الاحاديث وميز بين شهرتها وغرابتها ٠٠٠ الخ " .

وقد عيب عليه امور، فمنها :

(١) تشيعه ، فقد نظم قصيدة نحواً من ستمائة بيت نال فيها من معاوية وذويه . وكان يداخل الزيدية بمكة، وتكلم في السيدة عائشة رضي الله عنها وهذا اعظم مارمى به .

(٢) حرصه على اخذ الاجرة على التحديث . قال ابن رَشِيد (١) : " واخبرني ابو اسحاق (ابراهيم بن يحيى بن محمد بن يحيى الفاسي) انه سمع عليه الموطأ رواية يحيى بن يحيى الليثي واجاز له . واخبرني انـه لما جاء يسمع عليه الموطأ قال له : لزمتمني يمين اني لا اسمعه الا بعشرة دنانير عينا، فقلت له : لو جعلت على الناس في سماعه عشرة فلوس لزهدتهم فيه ؛ ولم يكن عندي ما اعطيه ، فجاء بعض بنسي الدنيا ليسمعه عليه فبعث ابن مَسْدِي اليّ فسمعتة معه " .

قال ابن رشيد : " وهذه جرحه الا ان يتأول عليه انه قصد بذلك تنفيق العلم فالله اعلم فقد كان الرجل معروفًا في الدين والفضل " .

(٣) ما ذكره ابو حيان الاندلسي ان ابا علي بن ابي الاحوص اخبره ان بعض شيوخه من الاندلس عمل اربعين حديثًا فأخذها ابن مَسْدِي فركب لها اسانيد وادعاها قال ابن حجر بعد ان ذكر هذا : " ليس هذا بقادح في صدقه وانما يعاب بانه اوهم في انه خرجها وتعب في تخريجها ، ولو كان ادعى السماع منها لما لم يسمعه لكان كذابًا وحاشاه من ذلك " .

وقال الذهبي في تذكرة الحفاظ : " ورأيت بعض الجماعة يضعفونـه في الحديث ، وانما قرأت له اوها ما قليلة في معجمه ، وقد خرج لابن الجُمَيْزِي فوهم ، خرج له من رابع المحامليات عن شُهْدَة ، وهذا خطأ " .

(١) انظر رحلة ابن رَشِيد في مجلة العرب العدد السادس ذو الحجة ١٣٨٨هـ ،

اقول : ما ذكره الذهبي ليس بعيب كبير في حق ابن مسدي - وكفى المرء  
نبلا ان تعد معايبه - ومامن حافظ الا وتعد عليه او هام أو اخطأ  
أوسقطات .

(٤) واما ما ذكر من انه كان يدلس الاجازة، فلا صفة له . وقصة هذه التهمة  
ما ذكره ابن سيد الناس لما سئل عن تكلم في ابن مسدي فذكر انه  
ترجمة بين فيها اشياء من حاله وفضله وقال فيها :

" وذكر لي عبيد بن محمد الإسعدي الحافظ انه كان جالسا مع الشيخ  
الامام الرضى الشاطبي ينظران في اجازة، فاجتاز بهما ابن مسدي، ولم  
يجلس اليهما يتكلم، فقال ماهذه ؟ فقال له الرضى : اجازة فيها خط ابن  
يونس وابن الجوزي، فاحذر ان تلحق اسمك فيها، فان وفاتهما قبل مولدك  
ومصدرهما قبل موردك، فتبسما وافاضا في غير ذلك وتكلما " .

وقال الحافظ ابو الفتح ابن سيد الناس : " انما هذان الشاطبي  
فعلى الممازحة مقبولة وليست على غير المداعبة محمولة " .  
وذكر ابو الفتح ابن سيد الناس عن الحافظ الإسعدي ايضا : " ان ابن  
مسدي خرج لفخر القضاة احمد بن محمد بن الجباب مشيخة، ذكر فيها حديثا  
له عن الامام ابي محمد بن برّي، ولم يكن المعروف عندهم ان ابن الجباب  
سمع من ابن برّي حديثا، وانما روى عنه من كتابه الكبير في اللغة على  
صاح الجوهري وماليس فيه حديثا . فقلت له : هذه الاحاديث من اين ؟

فقال : اصولها لدى، وحصولها لك حتى تراها علي .  
فأتيت الى منزله واعدت عليه المسألة، فاخذ في تطلب ذلك بيــــن  
اجزائه وكانت كثيرة جدا، فلم يزل في كشفها حتى انتصف النهار، وما اتى  
على نصفها فضجرت واضجرت، وقمت بعد ان ساءت اخلاقه وتركته " .  
ثم اجاب ابن سيد الناس عن هذه الرواية وعن رواية ابن الجميزي عن  
شُهدة فقال :

" واما رواية ابن الجميزي وابن الجباب التي ادعاها (اي الإسعدي)  
(١)  
فليس فيها قضية محققة ينكرها المنكر او . . . . . لانه من الممكن، ولم يستوعب

(١) كلمات غير واضحة في الميكرو فيلم .

كشفت اجزائه في ذلك الموطن وانما يلحقه وبالحق لو انضم اليها امثالها  
 على انه كان بين اقرانه معظما وبالعلم مقدا . . . . .  
 وبالجملة فان ابن مسدي حافظ محدث متقن ، صدرت عنه اوهام واخطاء  
 كما يصدر ذلك عن امثاله ، وان اكثر الذين ضعفوه لم يضعفوه من جهة  
 حفظه واتقانه ، وانما من جهة تشييعه وبدعته .  
 وقد توفي ابن مسدي في مكة مقتولا غيلة ، مقطوع اللسان ، بمنزله  
 برباط القزويني ، واتهم الامير به جماعة ، وحلفوا وطلد<sup>(٢)</sup> دمه وذلك سنة  
 ٦٦٣ هـ رحمه الله تعالى وغفر له .

#### آثاره :

- (١) الاربعون المختارة في فضل الحج والزيارة .
- (٢) مسند في الحديث جمع فيه مذاهب العلماء المتقدمين والمتأخرين .
- (٣) معجم الشيوخ في ثلاث مجلدات كبار .
- (٤) اعلام الناسك بأعلام المناسك ومحرر الائتلاف بين الاجماع والخلاف .
- (٥) خصائص النبي صلى الله عليه وسلم .
- (٦) جزء ذكر فيه من كساه الخرقه من الشيوخ ، واتمال السند فيها السـ<sup>(٣)</sup>

- (١) رباط القزويني : قال عنه الفاسي : " بالجانب الشمالي ( اي من المسجد الحرام ) رباط يعرف برباط القزويني ، وما عرفت واقفه ولا متي وقفه الا انه كان موجودا في اثناء القرن السابع وبابه عند باب السدة من خارج المسجد " . شفاء الغرام ٣٣١/١ .
- (٢) ظل دم فلان : ( بضم الطاء المهملة مبنى للمجهول ) اذا اهدر .  
 المغرب للمطرزي مادة ظل ٢٦/٢ .
- (٣) الخرقه : قطعة من اللباس . وعند الصوفية : اللباس الذي يلبسه الصوفية ، وهو عندهم قسمان :  
 الاول : اللباس الذي يلبسه المشايخ للسالك بعد تربيته تماما ويسمونه خرقه الارادة والتصوف .  
 والثاني : اللباس الذي يلبسونه للسالك في اول خطوة ، حتى ينجو ببركته من المعاصي ويسمونه خرقه التبرك وخرقة التشبه . انظر كشف اصطلاحات الفنون للتهانوي ٢٢٤/٢ =

رسول الله صلى الله عليه وسلم وسماء المقدمة المحسبة المحتسبة

(١)

بتوصية ذوى الخرق المنتسبة .

(٢)

(٧) الفوائد المسلسلات الاسانيد .

(٣)

(٨) الفوائد المدنية من حديث ابن الجُمَيْزِي تخريج ابن مَسْدِي .

(٤)

(٩) مشيخة فخر القضاة ابى الفضل احمد بن محمد بن الجَبَاب .

وله غير ذلك خطب ونظم ، فمن نظمه :

تحوم علينا للمنايا حوائمُ	كأنا حبوب والحمام حمائمُ
ولم أرَ كالدنيا حبالاً صائداً	تُرى النملُ فى اشراكها والضراغِمُ
ولم أرَ كالانسان اجهلَ عيشةً	يؤمّلُ يحيى وهو بالموت عالمُ
ولو علمتُ منه البهائمُ علمنا	اذأ هزلتُ خوفَ المنون البهائمُ
حياة وموتَ ذا لذاك مبايئُنُ	وبينهما للنائبات تـلازمُ

= ولا يخفى ان هذا الامر من البدع المحدثه ، وقد شاع كثيرا فى عصر المماليك وقبله ، والعجب ان كثيرا من المحدثين فى ذلك العصر كابن حجر والعينى والسخاوى والسيوطى وغيرهم قد لبسوا الخرقه ممن شيوخهم .

وقال الشيخ عبدالفتاح ابو غدة فى تحقيقاته على المصنوع فى معرفة الحديث الموضوع للملا على القارى ص ٢٦٨ : " وقال جماعة من العلماء : وما يذكره بعضهم من ان الحسن البصرى لبس الخرقه من على رضى الله عنه باطل . مع ان الحسن لم يسمع من على ، ولم يرد فى خبر ضعيف انه صلى الله عليه وسلم لبس الخرقه على الصورة المتعارفة بين الصوفية ولا امر احدا منهم بفعلها ، وكل ما يروى فى ذلك صريحا باطل . ذكر ذلك ائمة المتأخرين من المحدثين " .

(١) انظر ملء العيبة لابن رُشيد (المطبوع) ٣٦٤/٢ - ٣٧٥ .

(٢) انفراد بذكر هذا الكتاب ابن رُشيد فى رحلته ، انظر مجلة العرب السنة الثالثة - العدد السادس سنة ١٣٨٨هـ ، ص ٥٣٢ .

(٣) ذكره الفاسى ضمن مسموعات الفخر التوزرى فى العقد الثمين ٤٥/٦ .

(٤) لم يذكره سوى ابن سيد الناس فى اجوبته للحافظ الدميضى كما مر وفخر القضاة هو المسند احمد بن محمد بن عبدالعزيز بن الحسين بن عبدالله الجَبَاب التميمى السعدى الاغلبى المتوفى ٦٤٨هـ . انظر تذكرة الحفاظ ص ١٤١١ ، ذيل التقييد ص ١٣٥ ، حسن المحاضرة ٣٧٨/١ ، شذرات الذهب ٢٤٠/٥ .

(٢) محمد بن احمد بن علي بن محمد القيسي القسطلاني المكي الشافعي (١)

كنيته ابو بكر . ولقبه قطب الدين .

ولد بمصر في السابع والعشرين من ذي الحجة سنة ٦١٤ هـ .

وحمل في موسم سنة ٦١٩ هـ الى مكة فنشأ بها .

سمع بمكة من ابن البنا جامع الترمذي ، وابي طالب عبدالمحسن بن  
ابي العميد الحفصي امام المقام اربعى الفراوي عنه ، ومن الشهاب  
السهروردي عوارف المعارف له ، ولبس منه الخرقه . واجاز له من شيوخها  
الحافظ ابو الفتح الحصري امام الحنابلة بالحرم الشريف .

ثم ارتحل فسمع بدمشق ، وببغداد سنة ٦٥٠ هـ وبالكوفة ، ومنيح ، وحران ،

وحمص ، والمعرة ، ونديسر ، والقدس ، ومصر ، والمدينة ، واليمن ، والجزيرة .

(١) نسبة الى قسطلية بفتح القاف وسكون السين وكسر الطاء واللام  
وياء خفيفة : مدينة بالاندلس كثيرة الاشجار ، متدفقة الانهار - تشبه  
دمشق . وهي كورة ، ومن مدنها توزر والحمة ونفطة . معجم البلدان  
٣٤٨/٤ مادة قسطلية ، والروض المعطار ص ٤٨٠ ، وقد اختلف كثيرا في  
هذه النسبة وضبطها فارجع الى هامش ص ٧٦ من ديول تذكرة الحفاظ  
للقوف على ذلك .

(٢) مصادر ترجمته : ذيل مرآة الزمان ٣٣٠/٤ ، اجوبة ابن سيد الناس التي  
وجهها له الحافظ احمد بن ايبك الدمياطي الورقة ٦٠ ب ، الوافي  
بالوفيات ١٣٢/٢ ، فوات الوفيات ٣١٠/٣ ، مرآة الجنان ٢٠٢/٢ ، طبقات  
الشافعية للسبكي ٤٣/٨ ، البداية والنهاية ٣١٠/١٣ ، العقد الثمين  
٣٢١/١ ، ذيل التقييد للفاس ص ١٣ ، السلوك لمعرفة دول الملوك  
للمقریزی ٧٣٨/٣/١ ، لحظ اللاحاظ ص ٧٦ ، النجوم الزاهرة في ملوك مصر  
والقاهرة لابن تغرى بردى ٣٧٣/٧ ، الدليل الشافي على المنهل الصافي  
٥٨٨/٢ ، المنهل الصافي ٢٢٢/٦ ، التحفة اللطيفة ٤٨٥/٣ ، حسن المحاضرة  
٤١٩/١ ، شذرات الذهب ٣٩٧/٥ ، هدية العارفين ١٣٥/٢ ، ازهار البستان في  
طبقات الاعيان لعبدالستار الدهلوي ٢/٢ ، مخطوط بمكتبة الحرم المكسي  
الشريف ، الرسالة المستظرفة ص ٩٢ ، معجم المؤلفين لكحالة ٢٩٩/٨ .

(٣) هو عبد المنعم بن عبدالله بن محمد بن الفضل الفراوي الشافعي  
المتوفى ٥٨٧ هـ ترجمته في ذيل تاريخ بغداد لابن النجار

وقرأ الفقه والخلاف، والتفسير، وأنواع العلوم، على شيخ الحرم

نجم الدين بشير بن حامد التبريزي، وسمع عليه تفسيره .

وعنى بعلم الحديث فكان فيه من ذوى الحفظ والاتقان .

(١)

وقد اعتنى به والده كثيرا، وشجعه، فدرس في مدرسة دار زبيدة

بالحرم الشريف بحضرة والده، ولم يبلغ العشرين من عمره وتوفى أبوه سنة

٥٦٣٥ هـ .

وبدأ بالافتاء من سنة ٦٣٣ هـ، إلى أن مات . وحدث بكثير من

مسموعاته وبعض تصانيفه .

حدث في سنة ٦٤٩ هـ إلى وفاته فسمع عليه جماعة من الأعيان كالحافظ

شرف الدين الدمياطي، وأبي الفتح ابن سيد الناس، وقطب الدين الحلبي،

والشريف أبي عبدالله الفاسي، وزين الدين النابلسي، ومعين الدين

الدمشقي، وشقيقه تاج الدين، والشيخ اشير الدين ابن حيان .

(٢)

كما سمع منه محمد بن محمد بن إبراهيم البلبيسى، ومحمد بن

أحمد بن هبة الله القادري، وفاطمة بنت محمد بن محمد الدربندي

وغيرهم .

(٥)

وأجاز لعلي بن جعفر بن يوسف البلبيسى وعمر بن سعد الله بن

(٦)

عبد الواحد الحراشي الحنبلي وغيرهما .

ولقيه ابن رشيد حين زار مكة وذكر انه قرأ عنيه كتابه مختصر

العقيدة .

(١) في اتحاف الوري لابن فهد ٥٥٣/٢ : " في سنة ٥٨٠ هـ اوقفت طاب الزمان

الحبشية عتيقة المستضيء العباسي مدرسة على عدة فقهاء من

الشافعية وتعرف هذه المدرسة اليوم بدار زبيدة " . وسيأتي التعريف

بهذه المدرسة في ص ١٩١ .

وفي العقد الثمين ٢٦١/٨ ترجمة موجزة لطاب الزمان .

(٢) ذكر ذلك ابن رافع في وفياته ٢٩٩/١ .

(٣) ذكر ذلك ابن رافع في وفياته ٥٠٠/١ .

(٤) ذكر ذلك ابن رافع في وفياته ١٧٥/١ .

(٥) ذكر ذلك ابن رافع في وفياته ٣٦١/١ .

(٦) ذكر ذلك ابن رافع في وفياته ٨٦/٢ وكان ذلك في سنة مولده سنة ٦٨٥ هـ .

وما زال القطب يترقى في مدارج العلم والكمال، الى ان صار من كبار الائمة في هذا الفن - الحديث وعلومه - وغيره، حتى ان ابن سيد الناس لما سأله الدمياطى عن احفظ من لقي، قال: " واما السؤال عن احفظ من لقيت؛ فأولهم في التقديم، واولاهم بالتعظيم، الشيخ الامام قدوة الناسكين، عمدة السالكين قطب الدين، بقية العلماء العاملين " .

واثنى عليه القطب الحلبي فقال: " كان اماما عالما، محدثا حافظا، مفتيا، ثقة، حجة، حسن الاخلاق، سخيا، عفيفا، مكرما للواردين عليه حسن الاستماع لما يقرأ عليه، كثير السعى في حوائج الناس... " .

وبعد ذلك عده الامام الناقد شمس الذهبى ضمن الائمة الذين تعتمد اقوالهم في الجرح والتعديل .<sup>(١)</sup>

(٢) وفى سنة ٦٦٥هـ بعد وفاة اخيه التاج على بن احمد القسطلانى شيخ دار الحديث بالمدرسة الكاملية بالقاهرة طلب لمشيختها، فوليهما حتى مات فى المحرم سنة ٦٨٦هـ، وشهد جنازته خلق كثير وضجوا عليه بالبكاء .

وكان قد عين لقضاء مكة فى سنة ٦٤٥هـ فتوقف، وفضائله كثيرة . وقال فيه الاديب ناصر الدين ابو على شاور طرخان الكنانى المعروف بابن النقيب، لما توجه الى القاهرة بعد موت اخيه :

استوحشت مكة من قطبها	واستأنست مصر به والديها
شيخ شيوخ الحرم المقتدى	برأيه عند الامور الكبار
فياله قطب مدار العلاء	عليه، والقطب عليه المدار

- 
- (١) ذكر من يعتمد قوله فى الجرح والتعديل ص ٢١١ .
- (٢) ستأتى ترجمته فى الفصل الثالث من هذا الباب، ص ١٧٥ .
- (٣) المدرسة الكاملية بمصر انشأها السلطان الملك الكامل ناصر الدين محمد بن ابى بكر بن ايوب سنة ٦٢٢هـ وهى ثانى دار عملت للحديث فان اول من بنى دار حديث على وجه الارض الملك العادل نور الدين زنكى بدمشق . ثم بنى الكامل هذه الدار ووقفها على المشتغليين بالحديث النبوى ثم من بعدهم على الفقهاء الشافعية . وقصد درسها جهابذة المحدثين، وهى عامرة للآن وتعرف بجامع الكاملية .
- انظر المواعظ والاعتبار بذكر الخطط والآثار للمقريزى ٢/٣٧٥، حسن المحاضرة ٢/٢٦٢، الخطط الجديدة لمصر القاهرة ٢/٨٩ لعلى باشا مبارك.

والحقيقة ان مكة في ذلك العصر لم تشهد علماء كبار على مستوى القطب القسطلانى وكان علماءها يرحلون الى مصر للاخذ والتعلم، وقل ان تولسى مكي منصبا علميا بها، وهذا يدلنا على اهمية هذا الشيخ وذيوع اسمه حتى طلبته القاهرة لتولى مشيخة دار الحديث الكاملة بها بعد اخيه .  
ومن فضائله ومناقبه : انه لم يكن يخاف في الله لومة لائم فــــى انكار المنكر والامر بالمعروف، وقد مر معنا في مبحث الحركة العلمية في مكة في عصر المماليك ان ابن سبعين الصوفى الاتحادى جاور بمكة وكانت له حظوة عند اميرها، وكان يدعو الى بدعته ويقوى ظهره بالامير حتى لاينكر عليه، الا ان القطب انكر عليه فقال الصلاح الصفدى : " اخبرنى الشيخ اشير الدين شفاها قال : سمعت عليه ( اى على القطب) الحديث، وله تواليف لطيفة، وكان بينه وبين ابن سبعين عداوة، اذ كان ينكر عليه بمكة كثيرا من احواله، وقد صنف فى الطائفة التى يسلك طريقهم ابن سبعينــــن وبدأ بالحلاج، وختم بالعفيف التلمسانى "

#### مؤلفاته :

- (١) المنهج المبهج عند الاستماع لمن رغب فى علوم الحديث على الاطلاع .
- (٢) مختصر فى الاسماء المبهمة فى الحديث، وسماه الافصاح عن المعجم الغامض والمبهم، ورتبه على حروف المعجم .  
(١)
- (٣) عروة التوثيق فى النار والحريق .
- (٤) المناسك .
- (٥) لسان البيان عن اعتقاد الجنان .
- (٦) مختصر لسان البيان .
- (٧) فواصل الزمن فى فضائل اليمن .
- (٨) منهاج النبراس فى فضائل بنى العباس .

---

(١) نقل عنه السهمودى فى وفاء الوفا فى عدة مواضع من كتابه ١٤٥/١ - وما بعدها، ٥٩٨/٢، وما بعدها، أرخ فى هذا الكتاب للنار التى خرجت بالحجاز سنة ٦٥٤هـ ولحريق المسجد النبوى وذكر فيه بدائع من حكم الله تعالى فى حدوث ذلك .



- (٩) جلالۃ الدلالة على اقامة العدالة .  
(١٠) تأنيس النضارة على اقامة الوزارة .  
(١١) النصح من موارد المتالف في الاقتداء بالموافق والمخالف .  
(١٢) الورد الزائد في بر الوالد .  
(١٣) ارتقاء الرتبة في اللباس والصحة .  
(١٤) مجلس في فضل رمضان .  
(١٥) مجلس في فضل ذي القعدة .  
(١٦) حمل الايجاز في الاعجاز بنار الحجاز .  
(١٧) رسالة الحمالة في جزء .  
(١٨) وسيلة العباد في فضيلة الجهاد .  
(١٩) مسألة تكلم فيها على مسألة العز ابن عبد السلام في تفضيل الانبياء .  
(٢٠) تتميم التكريم لما في الحشيش من التحريم .  
(٢١) تكريم المعيشة في تحريم الحشيشة .  
(٢٢) الادوية الشافية في الادعية الكافية .

وله شعر كثير اورد منه التقى الفاسي وغيره في ترجمته، فمنه :

اذا طاب اصل المرء طابت فروعه  
وقد يخبت الفرع الذي طاب اصله  
ومنه :

علم الحديث مفيدٌ كلٌّ مكرمٌ  
واعكف على الدرر لئلا ان اردت علا  
ومنه :

ستأتى من الرب الرحيم لطائفُ  
فكن واثقا بالله وارض نواله  
ومنه :

انى اعتبرت بنى الدنيا فماظفرت  
لافي الشدائد اعوان على زمين  
كفي بود امرىء القاه معتمدا  
ولا الرخاء اياديهم تمد يدا

أهين حيناً والقوى كذا  
(١)  
عزاً، فكيف بذل قهر كذا  
لأمن هوان بهم، بل من زهدا

ومن تصدى إلى اتیان بابهم  
والحر يأنف عن ذل يُفیدُ به  
العز تركُ بنى الدنيا بأجمعهم

رحمه الله وإياننا .

---

(١) في العقد الثمين ٣٢٧/١ : قاصراً بذا، ولا يستقيم الوزن بذلك ولعل  
الصواب ما صحت .

(٣) عبدالصمد بن عبدالوهاب بن الحسن الدمشقي المعروف بابن عساكر  
(١)  
الشافعي

- كنيته ابو اليُمْن • ولقبه امين الدين •
- نزيل مكة، والمجاور بها اربعين سنة •
- (٢)
- ولد في ربيع الاول سنة ٦١٤ هـ •

سمع الجزء الثالث من الفوائد المسلسلات الاسانيد تخريج ابن مسدي  
سنة ٦٥٥ هـ، وكان من قبل قد سمع من جده زين الامناء ابى البركات الحسن  
ابن عساكر، والموفق ابن قدامة، والمجد محمد بن الحسين القزويني، وابى  
القاسم بن صرّى وابى محمد المنى، وجماعة • بدمشق، والقاهرة  
والاسكندرية، وبغداد •

واجاز له المؤيد الطوسي، وابو رّوح عبدالمعز بن محمد الهروزي،  
وابو محمد القاسم بن عبدالله الصفار، وعبدالرحيم بن ابى سعد السمعانى  
وغيرهم • وحدث بالكثير من مروياته ومؤلفاته، فسمع منه الاعيان : كالرضى  
محمد بن ابى بكر العسقلاني، واخوه العلم احمد، وابى العطار، والقطّيب  
الطبي •

وسمع منه الجمال المطري، وخالص البهائي تأليفه المسمى " اتحاف  
الزائر واطراف المقيم السائر" والبدر محمد بن احمد الفارقي تأليفه  
"تمثال نعل النبى صلى الله عليه وسلم" وتأليفه فى خبر حراة •

واجاز لابى حيان، وللشهاب احمد بن على بن يوسف السجزي الحنفى •  
وسمع منه ابراهيم بن محمد التونسى ابو اسحاق، وابو محمد عبدالله  
ابن الوزير ابى عبدالله بن محمد الطبيب، وابو عبدالله بن محمد بسن

---

(١) مصادر ترجمته : فوات الوفيات ٣٢٨/٢، مرآة الجنان ٢٠٢/٢، البدايية  
والنهاية ٣١١/١٣، العقد الشمين ٤٣٢/٥، ذيل التقييد ص ٢٢٥، الدليل  
الشافى ٤١٣/١، التحفة اللطيفة ١٨/٣، شذرات الذهب ٣٩٥/٥، هديية  
العارفين ٥٧٤/١، معجم المؤلفين ٢٣٦/٥، القسم المنشور من رحلة ابن  
رُشيد الفهرى فى مجلة العرب الاعداد من ٧ - ١١ من السنة الثالثة  
لعام ١٣٨٩ هـ من ص ٦٥١ الى ١٠٤٣ •

(٢) من عجيب الاتفاق ان تكون سنة ولادته هى سنة ولادة القطب القسطلانسى  
ووفاتهما فى السنة نفسها •

عبدالرحمن المعروف بابن الحكيم ،كلهم سمع منه كتاب معرفة انواع الحديث  
(١)  
لابن الصلاح ،وناولهم كتاب شرح السنة للبغوي مناولة مقترنة بالاجازة  
وذلك سنة ٦٨٤ هـ .

كما قرأ عليه ابن رُشيد بمني سنة ٦٨٤ هـ جزء ١٦ فيه مسلسل يسمون  
العيد ،تخريج ابى القاسم على بن الحسن بن هبة الله بن عساكر - ثم  
ساق السند الى ابن عباس - قال : " شهدنا مع رسول الله صلى الله عليه  
وسلم فطرا او ضحى فلما صلى قال قد اصبتم خيرا فمن احب ان يقعد  
فليقعد ومن احب ان ينصرف فلينصرف " (٢) .

كما سمع عليه بمني ايضا كتاب تحفة عيد الاضحى لابي القاسم زاهر بن  
ظاهر بن محمد الشحامي .

ثم سمع عليه بمنزله فى الحرم الشريف جميع ثلاثيات الجامع  
الصحيح للبخارى .

وقبل ان يأتى مكة كان ابوه قد رحل به الى العراق سنة ٦٣٤ هـ ،ثم  
حج من بغداد فى التى تليها ،وعاد الى الشام ،ثم مصر ،ولما وصل  
الفرنسيس الى الديار المصرية عام ٦٤٧ هـ المعروف بعام دمياط عام هياط  
و مياط فاقام بمصر بالمنصورة الى ان اشتد امر العدو فى بعض الايام  
وعاين الناس وقع الحمام تقدم هو ورفيق له كانا وهبا انفسهما لله  
فاستشهد رفيقه وخلص هو جريحا بالقدم ،فقال : شء وهبته لله فلا ارجع  
فيه ،فغادر الاهل والوطن ،وتوجه الى حرم الله واستوطنه ،ولم يزل  
كذلك بين حج واعتمار ،وزيارة للمدينة المنورة ،واسماع للحديث وبقيّة

(١) المناولة لغة العطية ،واصطلاحا : اعطاء الشيخ الطالب شيئا ممن  
مروياته مع اجازته به صريحا او كناية . وقد تقترن بالاجازة  
او لا ،فأعلاها المقترنة بالاجازة . انظر فتح المغيث للسخاوى  
٩٩/٢ - ١٠١ .

(٢) اخرج ابو داود ٦٨٢/١ رقم ١١٥٥ ،والنسائى ٣/١٨٤ ،وابن ماجة رقم  
١٢٨٣ ،والحاكم فى المستدرک ١/٢٣٥ ،كلهم رووه عن عطاء عن عبد الله  
ابن السائب . قال الحاكم : وهذا صحيح على شرط الشيخين ولم يخرجاه  
وهو معنى الحديث الذى يسأل عنه فى الاعياد الا انه عن ابن عباس .  
وقد وافقه الذهبى على حكمه .

اقول : وهو غريب من رواية ابن عباس . وانظر المناهل للسلسلة  
فى الاحاديث المسلسلة ص ١٢ - ١٤ .

العلوم ، الى ان وافاه الاجل بمكة سنة ٦٨٦هـ من جمادى الاولى ~~رحمة~~  
الله رحمة واسعة .

وقد عده الذهبي ضمن الرجال الذين يعتمد قولهم في الجرح  
(١)  
والتعديل .

وكان رحمه الله كما اثنى عليه غير واحد، محدثاً، ثقة، عالم ~~مؤتمراً~~  
جيد المشاركة في العلوم ، بديع النظم ، صاحب دين و اخلاص و عبادة ~~كامل~~  
من يعرفه يثنى عليه ، ويصفه بالدين والزهد . آثر المجاورة ~~بالحرم~~ على  
كثرة ترغيب الملوك له ورغبتهم في وفوده عليهم .

ومن مؤلفاته :

- (١) اتحاف الزائر واطراف المقيم السائر .
- (٢) تمثال نعل النبي صلى الله عليه وسلم .
- (٣) احاديث عيد الفطر .
- (٤) فضل رمضان .
- (٥) فضل ام المؤمنين السيدة خديجة .
- (٦) خبر حراء .
- (٧) غزوة دمياط .

ومن نظمه ، وهو كثير :

فَمَا يَمِّنْ لَنَا شَجَانٌ  
بِمَكَّةَ لِي قَدِيمٌ هَوِيٌّ  
فَأَمْشَى نَحْوَهَا أَبْدَاً  
وَبَرَقَ الشَّامُ لَمْ أَشِرِمِ  
عَلِقَتْ بِهِ مِنَ الْقِدَمِ  
عَلَى حَبَبٍ وَفِي أَمَمِ

ومنها :

وَطَيْبَةُ طَابَ مَرْبَعُهَا  
إِذَا مَاعَنَّ لِي شَجَانٌ  
أَزُورُ أَحِبَّةَ كَرَمُوا  
فَعِنَهَا قَطَّ لَاتَرُمِ  
فَمَنْ حَرَمَ إِلَى حَرَمِ  
كَالِفَتْ عَلَى النَّوَى بِهِمْ  
بِرَاسِي لِأَعْلَى قَدَمِ  
وَاسَعَى فِي زِيَارَتِهِمْ

(١) اربع رسائل في علوم الحديث ص ٢١١ .

(٤) احمد بن عبدالله بن محمد بن ابي بكر الطبرى المكي الشافعى (١)

كنيته ابو جعفر وابو العباس .

لقبه محب الدين .

ولد سنة ٦١٥ هـ .

سمع بمكة، وقرأ على ابي الحسن بن المقيّر البغدادى سنن ابي داود، والنسائى، والوسيط للواحدى، وبعض الجمع بين الصحيحين، وبعض الغريب لابي عبيد القاسم بن سلام سماعاً، والفصح لشعلب، وغرائب القرآن لمحمد بن عزيز السجستانى، وغير ذلك كثير .

وسمع على عبدالرحمن بن ابي حرمى البخارى، وعلى عمى ابيه تقى الدين ويعقوب ابني ابي بكر صحيح البخارى ايضا، وعلى شرف الدين ابي الفضل المرسى صحيح مسلم وابن حبان، وعلى ابي الحسن ابن الجميزى الاربعين الثقفية، والاربعين البلدانية للسلفى، وعلى شعيب الزعفرانى الاربعين الثقفية، والاربعين البلدانية ايضا، وعلى ابن العديم وريحان الشرفى جزء الانصارى، وسمعه ايضا على النجم التبريزى . وغيرهم كثير وذكر الاسنوى انه اشتغل بقوص على المجد ابن دقيق العيد .

واجاز له خلق من بغداد والشام ومصر .

وتفقه، وحدث، ودرس، وافتى، الى ان صار شيخ الحجاز فى وقته بلا مدافع . روى عنه وسمع منه غير واحد من الاعيان، كالمحدث ابي محمد عبدالله بن عبدالعزيز بن عبدالقوى المهدوى وولده جمال الدين محمد

(١) مصادر ترجمته : تذكرة الحفاظ ص ١٤٧٤، الوافى بالوفيات ١٣٥/٧، مرآة الجنان ٢٢٤/٢، طبقات الشافعية للسبكي ١٨/٨، طبقات الشافعية للأسنوى ١٧٩/٢، البداية والنهاية ٣٤٠/١٣، العقد الثمين ٦١/٣ - ٧٢ ، ذيل التقييد ص ١١١ ، السلوك للمقريزى ٨١١/٣/١، طبقات الشافعية لابن قاضى شهبة ٢٠٦/٢، كشف القناع المرئى عن مهمات الاسامى والكنى للعينى ص ٦٥ و ٥٥ رسالة ماجستير لاحمد محمد نمر الخطيب، المنهل المافى (المطبوع) ٤٢٥/٥، هدية العارفين ١٠١/١، ازهار البستان ١/٢، تاريخ الادب العربى لبروكلمان بالعربية ٢١٩/٦، المختصر من كتاب نشر النور والزهر ٦٤/١ - ٦٧ لعبدالله مرداد، معجم المؤلفين لكحالة ٢٩٨/١، وانظر مجلة العرب العديدين ١١ ١٢، من عام ١٣٨٩ هـ من الصفحة ١٠٤٣ الى ١١٥ حيث ترجم له ابن رُشيد فى رحلته . ومقدمة القرى لقاصد ام القرى تحقيق مصطفى السقا .

وحفيده نجم الدين سمع عليه سنن ابي داود وتفقه عليه ، كما سمع عليه —  
الحافظ الدمياطي ، والعلاء ابو الحسن ابن العطار ، وعلم الدين ابو محمد  
البرزالي ، وقطب الدين الحلبي ، وابو حيان اشير الدين النحوي ، وابو  
الفداء اسماعيل بن ابراهيم نجم الدين ابن الخباز ، وجماعة .

واجاز لجماعة آخرين وكتب الى الحافظ الذهبي بمروياته .

وذكر ابن رُشيد في رحلته ان المحب اجازه جميع مارواه والفه على

العموم ، له ولاينه و لجماعة من اصحابه .

وكان للمحب حظوة ومكانة عظيمة عند الملك المظفر صاحب اليمـ  
فرتب له في كل شهر خمسين ديناراً على تدريسه في المدرسة المنصورية  
بمكة ، وقد طلب منه التوجه اليه لسمع عليه الحديث ، فاجابه الـ  
ذلك ، وسافر الى اليمن فاسمعه بعض مروياته وتآليفه ، منها : الاحكام  
الكبرى ، واقام عنده نحو من سنتين . فأشعاره التي يتشوق بها الـ  
مكة واحبته فيها مما نظمه ايام تغيبه عنها ، ومنها :

صاحِ عَرَجٍ عَلَى الْعَقِيقِ وَسَلْعِ <sup>(١)</sup>	وَقِبَابٍ فِيهَا الْوَجُوهُ الصِّبَا حُ <sup>(٢)</sup>
قِفْ بِجَرَعَاتِهَا وَنَادِرِ بِنَادِ <sup>(٣)</sup>	مَشْرِقِ الرُّوضِ عَطْرُهُ فِي صِيَا حُ
يَا أَهْلَ الْحِمَى وَاهْلَ الْمَمْلَى	وَرَبِيعِ تَشْتَا قَهَا الْاِرْوَا حُ
لِلْمَحِبِّ الْمَشُوقِ قَلْبٌ جَرِيحٌ	وَبَتْرَبِ الْحَمَى تُدَاوِي الْجِرَا حُ
يَتَمَنَّى يَطِيرُ شَوْقًا يَكْمَمُ	أَمَّا عَزَّ مَسْعَدٌ وَجَنَّا حُ

ومنها :

يَا مَعْبَدَ الْاِحْبَابِ هَلْ مِنْ عَسُودِ	وَيُضْمُ شَمْلَى ظُلُوكِ الْمَاهُولِ
أَوْ هَلْ بَتْنَعِيمِ الْحِمَا مِنْ وَقْفَةٍ	أَوْ هَلْ إِلَى وَادِي الْاِرَاكِ سَبِيلِ
أَوْ هَلْ أَرَى مِنْ أَرْضِ مَكَّةَ مَعْلَمًا	أَوْ تَبَدُّونَ لِي شَامَةً وَطَفِيْلِ <sup>(٤)</sup>

(١) كل مسيل ماء شقه السيل في الارض فانهره ووسعه فهو عقيق وفي بلاد

العرب اربعة اعقة ، منها عقيق بناحية المدينة فيه عيون ونخل ولعله

هو المقصود هنا . انظر معجم البلدان ١٣٨/٤ .

(٢) سَلْعٌ : بفتح اوله وسكون ثانيه جبل بسوق المدينة . انظر معجم

البلدان ٢٣٦/٣ .

(٣) الجرعاء : رملة مستوية لاتنبت شيئا . انظر الصحاح للجوهري مادة

جرع ص ١١٩٥ تحقيق احمد عبدالغفور عطار ، الطبعة الثانية ١٤٠٢ هـ .

(٤) شامة وطفيل : جبلان على بعد ٩٠ كيلو مترا جنوب غربى مكة . معالم

مكة التاريخية والاشربة ص ١٦٧ ، ١٤٣ .

ومنها :

مريُّكَ من صدودك لا يُعْـادُ      به المٌ لغيرك لا يُعْـادُ  
وقد أَلِفَا التداويَ بالتداني      فهل ايامٌ وصلكمُ تعـادُ

وقد اعتنى بالعلم كثيرا، ولم يشغل نفسه في صفائر الامور وحقيرها  
وكان لا يرى الا في علم او عبادة . قال عنه ابو اليُمن ابن عساكر : " لم  
ار المحب في وقت من الاوقات الا في عمل : من صلاة او طواف، او دعـاء  
او تعليم علم ، او تصنيفه ، او نحو هذا " .

وهذه منقبة عظيمة تدل على توفيق الله له ، أن جمع بين العلم والعمل .

وقد اثنى عليه غير واحد من العلماء فترجمه ابن مَسْدَى : " بالامام  
الاجل العالم قطب الشريعة " .

وترجمه البرزالي " بشيخ الحجاز " ، والذهبي " بشيخ الحرم الفقيه  
الزاهد المحدث شيخ الشافعية ومحدث الحجاز " .

ونقل الجمال ابو حامد ابن ظهيرة عن الحافظ صلاح الدين العلائي  
قوله : " ما اخرجت مكة بعد الشافعي مثل المحب الطبري " .<sup>(١)</sup>

وعده الذهبي ضمن الرجال الذين يعتمد قولهم في الجرح والتعديل .<sup>(٢)</sup>  
وقال القطب الحلبي : " لم يكن في زمانه مثله بالحرم المكي " .  
ومن مناقبه انه كان يلقب في بادئ امره بمحبي الدين ، وكان يكره  
هذا اللقب ، فزار المدينة النبوية ومدح النبي صلى الله عليه وسلم  
بقصيدة ، وسأل ان تكون جائزته عليها ان يذهب عنه اللقب الاول ، فلقب بعد  
ذلك بمحب الدين ، وذهب عنه لقب محبي الدين حتى كأنه لم يكن .

وله نظم كثير فيه رقة ولطافة ، وغالبه يتعلق بالامور الدينيـة  
فمنه يخاطب الكعبة الشريفة :

(١) قال الفاسي بعد ذكر هذا الكلام : وهذه منقبة عظيمة الا انهـا  
لاتسلم من الاعتراض بمثل الحميدي المكي صاحب الشافعي ويمثل ابن  
المنذر وآخرين من الغرباء . العقد الثمين ٦٦/٣ .  
(٢) اربع رسائل في علوم الحديث ص ٢١١ .



وقائلة هل يَجْمَلُ النومُ مع وَصَلِي  
فقلتُ : وحيي فيكِ مانمتُ انما  
وكيف ينام المستهامُ وعمـرُه

ومثلكَ محسود على الوصلِ من مثلي  
بحسبك ، والحسنُ - غلبتُ على عقلي  
تقضى انتظارا يرتجى ليلة الوصلِ

ورغم تبوء المحب الطبرى درجة عالية بين العلماء والمحدثين  
الا انه لم يسلم من بعض الانتقادات التى وجهت اليه ، وخاصة فى علم  
الحديث . وهذه الانتقادات لاتنزل من مرتبته لان الخطأ وعدم الكمال من  
طبيعة الانسان .

قال ابن كثير عنه : " مصنف الاحكام المبسوطه اجاد فيها وافساد  
واكثر واظن ، وجمع الصحيح والحسن ، ولكن ربما اورد الاحاديث الضعيفة  
ولا ينبه على ضعفها " .

وذكر ابو حيان انه " وقع له فى القسم الاول من الاحاديث العوالى  
التى خرجها لنفسه - وهو التساعى - وهم فاحش وهو اسقاط رجل من الاسناد  
حتى صار له الحديث تساعيا فى ظنه . وله تواليف حسنة فى فنون من العلم  
الا انه وقع له فى بعض كتبه الحديثية شئ لا يستحسن ، وهو انه ضمنها  
احاديث ضعيفة ، وموضوعة فى فضائل الاعمال ، فضائل الصحابة رضى الله  
عنهم ، من غير تنبيه على ذلك ، ولا ذكر اسنادها ليعلم منه حالها ، وغايبة  
ما صنع ان يقول : اخرجه فلان ويسمى الطبرانى مثلا او غيره من مؤلفى  
الكتب التى اخرج منها الحديث وكان من حقه ان يخرج الحديث بسنده فى  
الكتاب الذى اخرجه منه ، ليسلم بذلك من الانتقاد كما سلم به مؤلف الكتاب  
الاول ، او يقول اخرجه الطبرانى مثلا بسند ضعيف " .

وهذا الخطأ وقع به كثير من المحدثين قبل المحب وبعده ومن هم  
اعظم شأنا منه ، ولكن بالرغم من هذا فانه لاينبغى للمحدث ان يركن الى  
ذلك ويورد الحديث الضعيف او الموضوع دون التنبيه عليه .  
(١)  
توفى سنة ٦٩٤هـ ودفن بالمعلاة رحمه الله وايانا .

(١) هى مقبرة اهل مكة وماتزال الى الآن ، وهى عند الحجون .

مؤلفاته :

- (١) الرياض النضرة فى فضائل العشرة (مطبوع) .
- (٢) ذخائر العقبي فى مناقب ذوى القربى (مطبوع) .
- (٣) السمط الثمين فى مناقب امهات المؤمنين (مطبوع) .
- (٤) خلاصة السير فى احوال سيد البشر (مطبوع) .
- (٥) احاديث مشكلة .
- (٦) صفوة القرى لقاصد ام القرى .
- (٧) القرى لقاصد ام القرى (مطبوع) .
- (٨) غاية الاحكام فى الاحاديث والاحكام وهو الاحكام الكبرى .
- (٩) الاحكام الوسطى .
- (١٠) الاحكام الصغرى ويتضمن ١٠١٥ حديثا .
- (١١) المحرر للملك المظفر جمع فيه احكام الصحيحين .
- (١٢) العمدة مختصر المحرر .
- (١٣) تفسير .
- (١٤) القبس الاسنى فى كشف غريب المعنى .
- (١٥) ترتيب العزيزى على السور .
- (١٦) الكافى فى غريب القرآن الجامع بين العزيزى والبيان .
- (١٧) النخبة المدنية جزء .
- (١٨) تفسير جامع لم يتم .
- (١٩) كتاب مرسوم المصحف العثمانى .
- (٢٠) تقريب المرام فى غريب القاسم ابن سلام مبوبا على الحروف .
- (٢١) الدر المنثور للملك المنصور يتضمن ترتيب غريب ابى عبيد ابن سلام .
- (٢٢) غريب جامع الاصول .
- (٢٣) غاية بغية الناسك من احكام المناسك .
- (٢٤) صفة حجة النبى صلى الله عليه وسلم على اختلاف طرقها وجميع الفاظها .
- (٢٥) الدرر الثمينة فى مدحه صلى الله عليه وسلم .

- (٢٦) وجوه المعانى فى قوله صلى الله عليه وسلم من رآنى فى المنام فقد رآنى حقا .
- (٢٧) مختصر عوارف المعارف للسُّهْرَوْرْدَى .
- (٢٨) مجموع فى الخلاف على طريقة المتأخرين .
- (٢٩) شرح التنبيه فى فقه الشافعية فى عشرة اسفار كبار .
- (٣٠) النكت الكبرى على شرح التنبيه فى اربعة اسفار لطيفة .
- (٣١) النكت الصغرى على شرح التنبيه وصل فيه الى الوكالة "مجلد" .
- (٣٢) مختصر التنبيه ، الاكبر وسماه المسلك النبیه فى تلخيص التنبيه .
- (٣٣) مختصر التنبيه الاصغر وسماه تحرير التنبيه لكل طالب نبیه .
- (٣٤) مختصر المهذب مجلدان لطيفان .
- (٣٥) الطراز المذهب المحيّر فى تلخيص المذهب للملك المظفر مسودة .
- (٣٦) اربعون فى الحديث .
- (٣٧) ترتيب جامع المسانيد لابن الجوزى .
- (٣٨) ديوان شعر .
- (٣٩) الغاز .
- (٤٠) استقصاء البيان فى احكام الشاذروان .
- (٤١) عواصف النصرمة فى تفضيل الطواف على العمرة .
- (٤٢) خير القرى لزيارة ام القرى .
- (٤٣) كتاب القراء .
- (٤٤) الاحاديث العوالى فى جزء كبير من تخريجه .
- وهذه الكتب رغم كثرتها الا انه لم يصلنا منها الا القليل جدا  
وسنرى ذلك عند الحديث على المؤلفات الحديثية فى الفصل الرابع  
ان شاء الله .

(٥) عثمان بن محمد بن عثمان بن ابي بكر التَّوْزِي المالكى (١) (٢)

لقبه فخر الدين • ويكنى بابى عمرو •

• نزيل مكة •

ولد فى شهر رمضان من سنة ٦٣٠هـ بالحنبوشية من بلاد الفيوم بمصر  
ثم قدم القاهرة فسمع بها بقراءته كثيرا من الكتب والاجزاء، واستمر قارئا  
للطلبة بها دهرا، فقرأ الكتب المطولة، وحصل الاصول، وتلا بالسبع، وكان  
يقول انه قرأ البخارى اكثر من ثلاثين مرة •

فمن مسموعاته ومقروءاته :

صحيح البخارى على جماعة، منهم : ابو الفضائل بن عبدالرزاق العامرى،

وابو القاسم البوصيرى، وعن الارتاحى اجازة، وعن غيرهم •

وصحيح مسلم على جماعة، منهم : منصور بن عبدالمنعم القراوى، وابو

اسحاق ابراهيم بن عمر الواسطى •

وجامع الترمذى على التاج على بن احمد القسطلانى ويعقوب بن ابى

بكر الطبرى وغيرهما •

وسنن ابى داود على النجيب عبداللطيف بن عبدالمنعم الحرانى وغيره •

وسنن النسائى رواية ابن السنى على جماعة، منهم ابو عبدالله محمد بن

عبدالله المعروف بالخادم •

والموطأ رواية يحيى بن يحيى على جماعة منهم : ابو بكر محمد بن

محمد بن ابراهيم الانصارى •

والموطأ رواية ابى مصعب الزهرى عن عبدالحافظ ابى حامد محمد بن

---

(١) نسبة الى توزر بفتح التاء المشناة وسكون الواو وفتح الزاى • بلدة  
من بلاد قسطلية وهى اعظم مدنها • معجم البلدان ٥٧/٢، السـرـوـض  
المعطار ص ١٤٤ •

(٢) مصادر ترجمته : استفاد الرحلة والافتراب للتجيبى ص ٤١٥ وما بعدها  
تذكرة الحفاظ ص ١٥٠٢، معرفة القراء الكبار للذهبي ٥٨٥/٢، برنامج  
ابن جابر الوادى آسى ص ١٥٧، مرآة الجنان ٢٥٣/٢، البداية والنهاية  
٦٩/١٤، العقد الثمين ٤١/٦، ذيل التقييد ص ٢٣٣، غاية النهاية لابن  
الجزرى ٥١٠/١، السلوك للمقريزى ١٢٣/١/٢، الدرر الكامنة ٤٤٩/٢، درة  
الحجال ٢٠٩/٣، شذرات الذهب ٣٢/٦ •

• على ابن الصابوني .

والمخلص مختصر الموطأ للقاسي على جماعة، منهم : ركن الدين الحسن

• ابن عثمان القاسي .

والمسند للامام الشافعي ، والمسند للامام احمد ، ومسند الطيالسي

ومسند الدارمي ، ومعجم الطبراني ، وكتاب دلائل النبوة للبيهقي ، والشفا

للقاضي عياض ، والعوارف للسهروردي ، وغير ذلك من الكتب على المشايخ

والعلماء .

وسمع من الاجزاء : الفوائد الغيلانيات على النجيب الحرائسي

والفوائد الشفقيات و الفوائد المدنية من حديث ابن الجميزي تخريج

ابن مسدي ، والاربعة له ( للحرائسي ) ومشيخته كلاهما من تخريج الرشيد

• العطار .

وسمع الاربعة الشفوية ، واسلاف النبي صلى الله عليه وسلم للمسيبي

والثاني من المحامليات ، وثمانين الاجري ، والمسلسل بالاولية ، ومسلسل

العيدين ، والاربعة الودعانية ، وغيرهما من الاجزاء (١) والمشخات على

جماعة من العلماء . بدمشق ، وديار مصر والحجاز . كما اجازه خلق من

(٢)

علماء تلك البلاد حتى بلغ عدد شيوخه نحو الالف او يزيدون .

حدث بكثير مما قرأ وسمع واخذ عنه الطلبة ، فممن اخذ عنه : ابو العلاء

ابن الفرضي ، والبرزالي ، والذهبي .

(٣)

وذكر التجيبي انه قرأ عليه صحيح البخاري من اوله الى باب حج

(٤)

الصبيان بالحرم الشريف تجاه الكعبة المشرفة واجازه سائره . واجازه

(٥)

صحيح الامام مسلم ، واخبره شفاها بسنن ابن داود ، وذكر ايضا انه اجازه

(١) الاربعة الودعانية للقاضي ابي نصر محمد بن علي بن عبيد الله بن

ودعان حاكم الموصل المتوفى سنة ٤٩٤هـ جمع فيه اربعة خطبة . كشف

الظنون ص ٦٠ .

(٢) ذكر ذلك السخاوي في فتح المغيث ٣٢٧/٢ .

(٣) برنامج التجيبي ص ٦٨ .

(٤) برنامج التجيبي ص ٨٨ .

(٥) برنامج التجيبي ص ٩٦ .

(١)  
جميع مروياته .

وسمع عليه بها محمد بن احمد بن عبدالله الانصارى المتوفى —  
(٥٧٧٦هـ) الموطأ رواية يحيى بن يحيى ورواية ابى مصعب الزهرى ، وصحيح  
مسلم ، وجامع الترمذى ، والشمايل له ، والملخص للقباسى ، والشفاللقاضى  
عياض ، والثقفيات والخليعات ، والغيلانيات ، والقصائد الوترية لابن رُشيد  
ومشيخة ابن الجُميْزى ، والفوائد المدنية من حديثه (٢) .

ومحمد بن سالم بن ابراهيم الحضرمى ( المتوفى ٥٧٦٤هـ ) سمع عليه بها  
الموطأ رواية يحيى بن يحيى ، والصحيحين ، والسنن الأربعة خلا ابن ماجه  
(٣)  
وغير ذلك .

واحمد بن محمد بن محمد القسطلانى ( المتوفى بعد ٥٧١١هـ ) سمع عليه  
(٤)  
شيئا من صحيح مسلم .

واحمد بن قاسم بن عبدالرحمن الحرّازى ( المتوفى ٥٧٥٥هـ ) قرأ عليه  
الموطأ رواية يحيى بن يحيى وصحيح مسلم وسنن ابى داود وغير ذلك (٥) .

وخضر بن حسن بن محمود النابتى العراقى الاصفهانى ( المتوفى ٥٧٤٣هـ )  
(٦)  
سمع منه صحيح البخارى وسنن ابى داود سنة ٥٧٠١هـ .

ويوسف بن الحسن بن على السجزي المكي ( المتوفى ٥٧٦١هـ ) سمع منه  
(٧)  
الملخص للقباسى .

(٨)  
وذكره اليافعى فى مرآة الجنان فقال : " رأيت فى السنة ٧١٢ يحدث  
فى المسجد الحرام وحضرت عليه فى بعض مجالسه وسمعت شيئا من الاحاديث  
المقروءة عليه " .

(١) مستفاد الرحلة والاغتراب ص ٤٣٢ .

(٢) العقد الثمين ٢٩٦/١ .

(٣) العقد الثمين ١٩/٢ .

(٤) العقد الثمين ١٦٦/٣ .

(٥) العقد الثمين ١١٦/٣ .

(٦) العقد الثمين ٣١٤/٤ .

(٧) العقد الثمين ٤٨٤/٧ .

(٨) مرآة الجنان ٢٥٣/٢ .

وذكر ابن رافع ان محمد بن علي بن محمد المعروف بابن غانم  
(١)  
(المتوفى ٥٧٤٠هـ) سمع منه بمكة .

وذكر ابن جابر الوادياشي في برنامجه ان محمد بن محمد بن يحيى  
(٢)  
الواسطي الاسكندري سمع منه بمكة كثيرا . وغيرهم كثير . هذا سـ  
نشاطه في اقراء القرآن الكريم .

وكان قد قدم الحجاز سنة ٦٥٧هـ وبقي يتردد اليه الى ان قدمه  
سنة ٦٩٠هـ واستمر مقيما به الى ان وافاه الاجل سنة ٧١٣هـ ودفن بالمعلاة .

وقد اثنى عليه غير واحد من الاعيان .

فوصفه التجيبي : بالمحدث الضابط المتقن الصالح . . . والبرزالي  
وذكره في معجمه وقال : " شيخ فاضل زاهد متقن من سادات المحدثين  
وفضلائهم " .

والذهبي وترجمه بالمحدث الحافظ بقية السلف ، كان عالما عاملا  
متعبدا كثير الخير .

والمقريزي فقال : " كان اماما في الحديث والقراءات " .

وعلى الرغم من كثرة مسموعات التوزري وكثرة الآخذين عنه ، الا انه  
لم يترك لنا اثرا يخلد ذكره بعد موته ، فلم يذكر المؤرخون والمترجمون  
له انه صنف تصنيفا ما لا في الحديث ، ولا في القراءات ، ولا في غيرهمـ  
ولعله اكتفى بما كان يدرسه ويقرأ عليه في المسجد الحرام .

رحمه الله تعالى وايانا .

---

(١) الوفيات ٣١٨/١ - ٣١٩ .

(٢) برنامج ابن جابر الوادى آشى ص ٧٥ .

(١) (٦) ابراهيم بن محمد بن ابراهيم بن ابى بكر بن محمد الطبرى المكنى

الشافعى

الملقب بـرضى الدين، والمكنى بابى احمد وابى اسحاق.

امام المقام الشريف لاكثر من خمسين سنة .

ولد سنة ٦٣٦ هـ .

اخذ عن جماعة من العلماء ببلده والوافدين عليها قراءة وسماعا

وجل ذلك تجاه الكعبة المعظمة .

سمع صحيح البخارى كاملا بالمسجد الحرام على الشيخين : الجمال

يعقوب بن ابى بكر الطبرى، وعبدالرحيم بن عبدالرحيم المعروف بابى

العجمى .

وصحيح مسلم قرأه جميعه بالمسجد الحرام على الشيخ ابى عبدالله بن

النعمان الفاسى .

وسنن ابى داود على الجمال يعقوب الطبرى سنة ٦٥٥ هـ .

وسمع من عبدالرحمن ابى حرمى صحيح البخارى خلا من قوله ( والى

مدين اخاهم شعيبا ) الى باب مبعث النبى صلى الله عليه وسلم، ونسخة ابى

معاوية الضيرير، وبكار بن قتيبة، ونسخة ابى مسهر، ويحيى بن صالح الوحاظى

ومامعهما، وفضل من اسمه احمد ومحمد لابن بكير، والمجالس المكيمة

للميانشى عنه .

(١) مصادر الترجمة : استفاد الرحلة والاعتراب ص ٣٨٠ - ٣٩٤، برنامج ابن

جابر الوداى آشى ص ٨٥، مرآة الجنان ٢٦٧/٤ - ٢٦٨، البداية والنهاية

١٠٤/١٤، العقد الثمين ٢٤٠/٣، ذيل التقييد ص ١٥٢، الدرر الكامنة

٥٤/١، لحظ الالفاظ ص ١٠٠، النجوم الزاهرة ٢٥٥/٩، المنهل الصافى

(المطبوع) ١٥٠/١، شذرات الذهب ٥٦/٦، هدية العارفين ١٣/١، المختصر

من كتاب نشر النور والزهر ١٦٣/١، معجم المؤلفين لكحالة ٧٩/١ .

(٢) هو محمد بن خازم الكوفى المحدث الحافظ الثبت مات ١٩٥ هـ . تذكرة

الحفاظ ص ٢٩٤ .

(٣) هو قاضى الديار المصرية محدث وفقهه، له اخبار فى العدل والنزاهة

والورع . توفى سنة ٢٧٠ هـ . حسن المحاضرة ٤٦٣/١ .

(٤) هو عبدالاعلى بن مسهر الفسائى شيخ اهل الشام وعالمهم وحافظهم

مات سنة ٢٦٨ هـ . تذكرة الحفاظ ص ٣٨١ .

(٥) هو عالم الشام حافظ وفقهه، مات ٢٢٢ هـ . قال احمد بن صالح حدثنا

يحيى بن صالح بثلاثة عشر حديثا عن مالك ما وجدناها عند غيره . تذكرة

الحفاظ ص ٤٠٨ .



ومن شعيب بن يحيى الزعفرانى الاربعين الثقفية، والاربعين البلدانية  
للسلفى .

وعلى ابن الجُميزى اختلاف الحديث للشافعى، والثقفيات، والاول ممن  
جامع عبدالرزاق، والثانى من حديث سعدان، والرابع من الاغراب للنسائى  
والسادس والسابع والثامن من المحامليات، والسابع من حديث ابن السماك  
وجزء سفيان ابن عيينة وجزء القزاز وغيرها .  
وصحيح ابن حبان على الشرف المرسي خلا الكلام، وجزء ابن نُجَيْد  
وعوالى القراوى .

وعلى جابر بن اسعد اليمنى، وسليمان بن خليل العسقلانى : مسند  
الشافعى، وعلى الثانى سنن النسائى وغيره .

ومن مسموعاته ايضا جامع الترمذى، وسنن ابى داود، ومسند الدارمى  
والعوارف للسهروردى، والسيرة لابن اسحاق، والزهد لابن المبارك، والملخص  
للقابسى والتقى لابن عبدالبر، والاربعين المختارة لابن مسدى، وسداسيات  
الرازى، والشماثل للترمذى، وشرح السنة للبعوى، والاعتبار فى ناسخ  
الحديث ومنسوخه للحازمى، والتنبيه فى فقه الشافعية، وغيرها من الكتب  
والاجزاء .

واجازه خلق منهم سبط السلفى، والسفاقسى، والرضى الصاغانى، والمجد  
ابن تيمية .

وطلب العلم وتفقه وافتى، وقرأ الحديث، ونسخ الاجزاء، وتفرد  
بأشياء ولم يخرج من الحجاز طيلة عمره ولذلك كان يقول لم ار يهوديا  
ولانصرانيا .

(١) هو مسند بغداد سعدان بن نصر المخرمى مات سنة ٢٦٥هـ . تذكرة الحفاظ  
٥٦٥/٢ .

(٢) هو كتاب اغراب شعبة على سفيان وسفيان على شعبة فى الحديث . انظر  
كشف الظنون ١٣٠/١ .

(٣) المراد به الحافظ عبد بن احمد بن محمد الانصارى المالكى المعروف  
بابى ذر الهروى المتوفى ٤٣٤هـ . تذكرة الحفاظ ص ١١٠٣، وهو غير  
الهروى صاحب ذم الكلام واسمه عبدالله بن محمد المتوفى سنة ٤٨١هـ .  
تذكرة الحفاظ ص ١١٨٣ .

وحدث بمسوعاته ومروياته ومصنفاته مدة خمسين سنة .  
قرأ عليه اليافعى : البخارى ، ومسلما ، وسنن ابى داود ، والترمذى  
والنسائى ، والدارمى ، وابن حبان ، ومسند الشافعى ، والشماثل للترمذى  
وعوارف المعارف للسهروردى ، وسيرة ابن هشام ، وعلوم الحديث لابن الصلاح  
ومنسكه ، وخلاصة السيرة ، وصفة القراء ، والمجالس المكية ، والعوالى من  
مسموعات الفراوى ، والانباء المبينة عن فضل المدينة ، والاربعين المختارة  
لابن مسدى ، وسداسيات السلفى ، وخماسيات ابن النقور ، وجزء من حديث  
ابن عرفة ، ومقاصد الصوم للعز ابن عبدالسلام ، والاربعين من اربعين  
كتابا للهروى ، وفضائل شهر رمضان لابن ابى الصيف ، وسداسيات الميانشى  
واعلام الهدى وعقيدة ارباب التقى للسهروردى ، ومسللات الديباجى  
وتساعيات رضى الدين الطبرى ، وكتاب محاسبة النفس لابن ابى الدنيا ، واجازة  
المجهول والمعدوم للخطيب البغدادى ، والثمانين حديثا للآجرى والاربعين  
للنووى وغيرها .

وسمع منه التجيبيى عندما زار مكة سنة ٦٩٦هـ شيئا كثيرا واجازه  
جميع مايرويه . اورد ذلك فى استفاد الرحلة والاعتراب وبرنامجه . وذكر  
فيها قسما من مؤلفات الرضى سمعها عليه ، لم يذكرها كثير ممن ترجموا  
له . وسأوردها عند ذكر مصنفاته .

وممن اخذ عنه ايضا النجم ابن عبدالحميد ، ومات قبله بنحو ثلاثين  
سنة ، والعفيف النشاورى والعلاى وابن جابر الوادى آشى : قرأ عليه  
مختصر شرح السنة للبيغوى له ، وسنن ابى داود ، والنسائى ، وغيره  
واجازه اجازة عامة .

وذكر ابن رافع انه سمع منه العز ابن البدر ابن جماعة ( المتوفى  
(٣)  
٥٧٦٧هـ ) .

(١) انظر استفاد الرحلة والاعتراب ص ٣٨٠ - ٣٩٤ ، وبرنامج التجيبيى  
الصفحات ٧٨ ، ١٠٠ ، ١١٥ ، ١٢١ ، ١٢٧ ، ١٣٦ ، ١٤١ ، ١٤٤ ، ١٥٨ ، ١٩٥ ، ٢٠٧ ، ٢٠٨ ، ٢٣٨ ، ٢٨٧ .

(٢) انظر برنامج ابن جابر الوادى آشى الصفحات ١٨٩ ، ١٩٢ ، ١٩٤ ، ٢٠٩ ، ٢١٩ ،  
٢٢٧ ، ٢٤٠ ، ٢٥٤ ، ٢٩٨ .

(٣) الوفيات لابن رافع ٣٠٧/٢ ، وقد اخذ الهيشمى صحيح ابن حبان عن العز  
ابن جماعة والبهاء عبدالله بن محمد بن ابى بكر بن خليل المكي  
عن الرضى الطبرى . انظر موارد الظمان ص ٢٩ .

- (١)  
• وعلى بن محمد بن ابراهيم الدمشقي البياني القطان (المتوفى ٥٧٦٨هـ)
- (٢)  
• وبدر الدين ابن فرحون اليعمرى (٥٧٦٩هـ)
- (٣)  
• والامير عمر بن ارغون بن عبدالله (٥٧٧٣هـ)
- وغيرهم واجاز لخلق آخرين
- اثنى عليه غير واحد من العلماء
- فقال الذهبي: " عالم فقيه محدث، عابد ورع، كبير القدر "
- والياضى فترجمه: " بالمحدث الامام العلامة الراوية صاحب الاسانيد العالية بركة الوقت فريد العصر بقية المحدثين الصالحين ٠٠٠٠ وتفرد فى آخر عمره خصوصا برواية صحيح البخارى واعترف الجلة له بالجلالة حتى قال لى محدث القدس المتفرد فى دقته صلاح الدين العلائى رحمه الله لى من الشيوخ قريب من الف مافيهم مثل شيخك - يعنى رضى الدين " • اهـ
- واثنى عليه البرزالى فقال: " كان شيخ مكة فى وقته وكان يفتى على مذهب الشافعى " •
- وذكره ابن رافع فى معجمه فقال: " كان محبا فى الحديث واهله حسن الاستماع لما يقرأ عليه سريع الدمعة " •
- وابن حجر فى الدرر الكامنة فقال: " كان رصينا منفردا فى الدين والتأله والعبادة قل ان ترى العيون مثله مع التواضع والوقار والخير " •
- والتقى ابن فهد فترجمه " بشيخ الاسلام ومسد الحجاز وامام الشافعية بالمسجد الحرام ٠٠٠ وكان صاحب اخلاص وتأله وذا عنايئة بالحديث " •
- وكان مع اتساعه فى رواية الحديث له معرفة بالفقه والعربية وغيرهما.

---

(١) الوفيات ٣١١/٢ •

(٢) الوفيات لابن رافع ٣٢٩/٢ •

(٣) الوفيات لابن رافع ٣٩٤/٢ •

توفى رحمه الله سنة ٧٢٢هـ بمكة ودفن بالمعلاة رحمه الله وايانا .

### مؤلفاته :

- (١) الاربعون التساعية الصحاح العوالى .
- (٢) فهرست مروياته .
- (٣) الجنة فى مختصر شرح السنة للبيغوى .
- (٤) مختصر علوم الحديث لابن الصلاح وسماه الملخص فى معرفة علوم الحديث .
- (٥) العقد الثمين فى مدح سيد المرسلين قصيدة عدد ابياتها مائتان ونيّف وعشرون بيتا ، اولها :  
انزل بطيبة ايها المسترفد  
واحلل بساحتها فنعم المقصد  
ومن مؤلفاته التى ذكرها التجيبى :
- (٦) جزء فيه الجواهر المنظمة فى فضل الشهور المعظمة .
- (٧) المنتخب من مختصر علوم الحديث لابن الصلاح وهو مختصر الملخص .
- (٨) جزء فيه خطب انشأها لخطيب الموقف الشريف .
- (٩) تنبيه اهل الرسوخ فى علم الناسخ والمنسوخ اختصر فيه كتاب الاعتبار للحازمى .
- (١٠) جزء من عمدة الثقات فى معرفة الاوقات من نظمه .

وله نظم كثير اورد الفاسى شيئا منه فى ترجمته فمنها :

فَجُودِي وَرَقِّيْ او فَجُورِي وَعَدْبِي  
رَمَى اللّٰه اِيَّامَ الْفِرَاقِ بِمَثَلِهَا  
فَمَا الْقَلْبُ اِلَّا فِى هَوَاك مَقِيْمُ  
لِتَرَثْنِيْ لِحَالِيْ فَالْجَهْلُ ظَلْمُومُ

ومنها :

مَضَى عَمْرِيْ وَالْوَصْلُ مِنْكَ اَرُوْمُ  
مَعَذِبَتِيْ كَمْ ذَا الصَّدُوْدِ اِلَى مَتَى  
فَضَنْتِ عَلَيْنَا بِالْوَصَالِ وَاَنْتِ مَنْ  
فِرْعَوْنَ النَّدَا وَاِبْنُ الْكِرَامِ كَرِيْمُ

(١) ذكر حاجى خليفة فى كشف الظنون ص ٩٧٤ ان مؤلفاته السباعيات وكان قد ذكر التساعيات من قبل فلعل ذلك تصحيف وخاصة ان البغدادى لم يذكر فى هدية العارفين سوى التساعيات ومختصر شرح السنة، ولم اجد من ذكر السباعيات له .

### الفصل الثالث

(أ) الاسر العلمية فى مكة واثرها فى دفع نشاط

#### علم الحديث

المتتبع لمسيرة الحركة العلمية فى تاريخنا الاسلامى المجيد، يلحظ ظاهرة تستحق الوقوف عندها للدرس والتأمل . هذه الظاهرة هى وجود اسر اهتم افرادها بالعلم، وربت ابناؤها على حبه، فاصح لها ذكر حسان وشناة جميل على لسان معاصريهم والآخرين .

ولست اعنى بالاسرة العلمية هنا المؤلفة من ثلاثة اشخاص الاب والابن والجد فقط، ثم تنقطع السلسلة بعدهم، فان هذا كثير جدا فى مراحل التاريخ الاسلامى، ولايكاد ينحصر ولا تعد ظاهرة تستحق الوقوف والدرس، وانما اعني بالاسرة العلمية هنا التى امتد نشاطها العلمى على مدى قرن من الزمان فاكثر، وانتسب افرادها الى اصل واحد ذى فروع متعددة .

ومن المفيد هنا ان اذكر بعض الاسر التى اشتهرت بالعلم، والتى تستحق ان تفرد بمؤلف يجمع اشتاتها، ويبرز جهودها، وينوه بفضائلها فمنها :  
 اسرة ابن عساكر، واسرة ابن قدامة المقدسى، واسرة السبكى، واسرة  
 ابن جماعة، واسرة ابن عبد الهادى، واسرة ابن مندة، واسرة ابن العديم، واسرة  
 ابن تيمية، واسرة الناشرى، وآل العيدروس وغيرهم مما لا يحضرنى ذكرهم .

- (١) كتب عن هذه الاسرة الاستاذ محمد الصادق حسين فى كتاب البيوت السبكى بيت علم فى دولتى المماليك . طبع فى دار الكتاب المصرى سنة ١٩٤٨ م .
- (٢) للحافظ الذهبى كتاب فى هذه الاسرة اسماء : كتاب معرفة آل مندة . ذكره الدكتور بشار عواد معروف فى كتابه الذهبى ومنهجه فى تاريخ الاسلام ص ١٨٧ .
- (٣) ذكر حاجى خليفة فى كشف الظنون ان للكمال عمر بن احمد بن العديم الحلبى المتوفى ٦٦٠ هـ الاخبار المستفادة فى ذكر بنى جرادة - اى فى تراجم اسرته وهم من بيت علم بحلب . كشف الظنون ص ٣٠ .
- (٤) ذكر السخاوى فى الضوء اللامع ١٣٤/٥ فى ترجمة عثمان بن عمر الناشرى ان له تصنيفا فى الناشريين سماه البستان الزاهر فى طبقات علماء بنى ناشر .

وفى مكة المكرمة نلحظ هذه الظاهرة بشكل اوضح بحيث ~~تعد~~ مع الباحث ان يتجاوزها، او يمر عليها مرور الكرام، لان افراد الاسر توارثوا مناصب القضاء، وامامة وخطابة الحرم الشريف كل ~~من~~ الذى يتبعه - الى جانب اهتمامهم بنشر العلم وتبليغه .

ومن اهم هذه الاسر التى كانت موجودة فى عصر المماليك ~~هو~~ واء ظهرت قبله ام فيه - اسرة الطبرى، والعقلاى، والقسطلانى ~~والمشهور~~ الحسنى، وابن ظهيرة القرشى، والنويرى العقيلى، وابن محمد ~~الشمسى~~ والذروى، والمرشدى .

تلك تسع اسر علمية، ثلاثة منها ظهرت قبل عصر المماليك ~~والباقية~~ ظهرت فيه، ويلاحظ القارىء معى ان جل هذه الاسر اصولها عربية . وقبل ان ابدأ الحديث عن كل اسرة بمفردها، اود ان اذكر بان ~~هناك~~ شهيرة اخرى بمكة لم يظهر لها نشاط واضح فى خدمة الحديث بل كان ~~لها~~ اهتماماتها الاخرى والتى ظهر منها كثير من طلاب العلم، ~~الذين~~ ينبغ فيهم محدث كبير كأسرة الزمزمى، والكارزوى الذين توارثوا منصب رئاسة المؤذنين، وابن طراد الانصارى الخزرجى المكى، والعيقرى الشيبسى سدنة الكعبة المشرفة، والسجزي ائمة مقام الاحناف، والحرازمى ~~والباقين~~ الضياء المكى الحنفى، وابن زائد السنبسى، واخيرا اسرة ~~الشمسى~~ . هذه الاسر كانت معروفة بمكة المكرمة الا انها لم تصل الى مستوى تلك الاسر فى خدمة الحديث الشريف والتواصى على طلبه .

ولنعد الآن الى الموضوع للحديث عن الاسر العلمية .

وابدأ - بعون الله تعالى - بالطبريين .

اسرة الطبرى :

هى اكبر الاسر العلمية بمكة المكرمة، من حيث عددها، ومن حيث امتدادها مدى ستة قرون .

والطبرى نسبة الى طبرستان لاطبريا كما يظن البعض، فان النسبة (١)  
الى طبريا طبرانى .

اضطربت الاقوال فى اول جد لهذه الاسرة جاور بمكة، فقال التقي الفاسى فى ترجمة الحسين بن على بن الحسين الطبرى الشافعى ( المتوفى ٤٩٨هـ ) : " ومن اولاده واعقابه المشار اليهم قضاة مكة الشيبانيون وقد ذكر غير واحد انهم طبريون " .

وقال فى ترجمة ابى بكر بن محمد بن ابراهيم الطبرى ( المتوفى ٦١٣هـ ) : " جاور بمكة مستوطنا بها ، ورزق بها اولادا نجباء ، وانجب من ذريته جماعة صاروا علماء مكة ورواتها وقضاتها وخطباءها وائمةا ..... ثم قال : وكان قدومه مكة فى اول عشر الثمانين وخمسمائة او قبل ذلك " فهذا قول ثان. ويؤيده ما ذكره :

(٤)  
على بن عبد القادر الطبرى فى كتابه الارج المسكى فى التاريخ المكى " واقدام البيوت بمكة جماعتنا الطبريون، فان الشيخ نجم الدين عمر بن فهد ذكر فى كتابه التبيين فى تراجم الطبريين ، ان اول من قدم منهم مكة الشيخ رضى الدين ابو بكر بن محمد بن ابراهيم بن ابى بكر بن على بن فارس الحسينى الطبرى قيل فى سنة ٥٧٠هـ وقيل فى اول التى تليها

(١) طبرستان : من بلاد خراسان ، وهى بلدان واسعة كثيرة يشملها هذا الاسم مثل دهستان واستراباد وآمل ، وهو بلد عظيم كثير الحصون الجبال افتتحت سنة ١٤٢هـ . معجم البلدان ١٣/٤ ، الروض المعطار ص ٣٨٣ .

(٢) ترجمته فى العقد الثمين ٢٠٠/٤ ، طبقات الشافعية للسبكي ٤/٣٤٩ ، طبقات الشافعية لابن قاضى شهبه ،

٢٨٦/١ ، المختصر من نشر النور والزهر ١/١٤١ .

(٣) العقد الثمين ٢٠/٨ .

(٤) ص ١٢٩ - ١٣٠ .

وانقطع بعدها وزار النبي صلى الله عليه وسلم وسأل عند رأس النبي صلى الله عليه وسلم اولاد علماء، ثم عددهم، وقال كلهم علماء مدرسين ( كذا ) الى غير ذلك مما نقله فى مناقبهم، وسرد نسبهم الشريف الى الحسين بن على بن ابى طالب رضى الله عنهم " . وذكر ذلك المحبى ايضا فى ترجمة عبدالقادر بن محمد بن يحيى الطبرى .<sup>(١)</sup>

وقال الشيخ عبدالله مرداد ابو الخير فى كتابه المختصر من كتاب نشر النور والزهر فى ترجمة المحب الطبرى بعد ان نقل كلام صاحب الأرج المسكى قال : " قلت : وفى قول الشيخ على الطبرى نقلا عن ابى فهد ان اول من قدم منهم مكة رضى الدين فى سنة ٥٧٠هـ نظر، لانه يناقبيه ذكر الشيخ نجم الدين ابن فهد نفسه فى تاريخه اتحاف الورى لوفياة الشيخ ابراهيم الطبرى احد اجدادهم فى سنة ٥٢٣، وكذلك ذكر غيره - وقد تقدمت ترجمته - اللهم الا ان وقع ذلك منه سهوا او حصل من الناقل للعبارة، وعليه فالظاهر انه كان قدومهم مكة من قبل هذا التاريخ حتى تصح الاقدمية الحقيقية " . وهذا قول ثالث .

وقال الاستاذ احمد السباعى :<sup>(٤)</sup> " واول من قدم منهم ابو معشر الطبرى فقد جاور مكة، وجلس للاقراء بها عام ٤٨٨، واشتهر منهم فى القرون السادسة رضى الدين بن ابى بكر وظل احفاد هذا البيت يخدمون العلم فى مكة الى ان انقرضوا فى القرن الثالث عشر " . وهذا قول رابع .

(١) خلاصة الاثر ٤٥٧/٢ .

(٢) ٦٦/١ .

(٣) ترجمته فى العقد الثمين ٢٣٣/٣، طبقات المفسرين للداودى ١٤/١ .

(٤) تاريخ مكة ص ٢١٨ .

(٥) هو عبدالكريم بن عبدالصمد بن محمد بن على بن محمد القطبان الطبرى المتوفى ٤٧٨هـ ترجمته فى ميزان الاعتدال ٦٤٤/٢، العقد الثمين ٤٧٥/٥، غاية النهاية فى طبقات القراء ٤٠١/١، لسان الميزان ٤٩/٤، طبقات المفسرين للداودى ٣٣٢/١، هدية العارفين ٦٠٨/١ .  
وذكر السباعى سنة ٤٨٨هـ خطأ لان وفاة ابى معشر ٤٧٨هـ فلعله ارادها فانقلب الرقم .



امام هذا الاختلاف وقفت مترددا فأى قول ارجح ؟ فهل يكفى ان اتبع منهج الاقدمية للاسبق ، واوافق فى ذلك الاستاذ السباعى ؟ كدت افعل هكذا غير ان الذى اوقفنى شاكا ان المؤرخين كالتقى الفاسى والنجم ابن فهـد وغيرهما ترجموا لابي معشر هذا فلماذا لم يقولوا انه اول الطبريين بمكة ؟ فأثرت التانى والتريث قبل الترجيح وتركت هذه المشكلة التى ان يأذن الله بحلها .

وبعد ذلك بمدة طويلة وبعد جمعى لابناء جميع الاسر العلمية بمكة المكرمة احببت ان اجعل لكل اسرة شجرة نسب ، يتبين فيها علاقة كل فرد بمن قبله ومن بعده ، فظهر لى خلال رسم هذه الشجرة :

ان الطبريين فى مكة ليسوا كلهم من اصل واحد وانما هم :

- (١) طبريون ينتسبون الى عمرو بن العلاء الشيبانى فهم شيبانيون .
- (٢) طبريون ينتسبون الى الحسين بن على بن ابى طالب رضى الله عنهما .
- (٣) طبريون معروفون بابن النجار وهم اربعة اشخاص فقط لاغير .
- (٤) ان ابا معشر الطبرى ليس من هؤلاء جميعا وانما يلقب بالقطان .

وترجم الفاسى للعباس بن الحسين بن العباس الطبرى المتوفى ٦١١هـ وهو خارج ايضا عن نطاق هذه الاسر وان كانت نسبه الى البلد نفسها .<sup>(٢)</sup> ويتقسم هذه الاسرة الكبيرة الى شيبانيين وحسينيين غير شيبانيين ينحل النزاع . ومما ساعد على ذلك ان التقى الفاسى - عليه رضوان الله - كان اذا ترجم لاحدهم يقول فلان بن فلان الطبرى الشيبانى ، وان كان المترجم له من غيرهم يقول الحسينى او لايقول شيئا . وبذلك تميز هؤلاء عن اولئك ومن هنا ايضا تبرز اهمية علم الانساب .

- 
- (١) وهم محمد بن على بن الحسين بن على بن عبد الملك الطبرى المكنى المعروف بالنجار المتوفى سنة ٦٦٠هـ ترجمته فى العقد الشميين ٢٤٨/٥ .
  - ١٥١/٢ ، واولاده : عبدالله المتوفى بعد ٦٨٧هـ ، العقد الشميين ٢٤٨/٥ .
  - وعبد الرحمن المتوفى ٧٠١هـ . العقد ٤٠٣/٥ ، ويحيى المتوفى ٧٠٧هـ . العقد الشميين ٤٤٩/٧ ، وابن اخيه محمد بن عبد الرحمن كان حيا ٦٩٧هـ . العقد الشميين ١١٠/٢ .
  - (٢) العقد الشميين ٩١/٥ .

بعد ذلك يمكننا القول بأن اول طبرى شيبانى جاور بمكة هو الحسين  
ابن على بن الحسين بن محمد بن شيبان بن ابياد بن عمرو بن العلاء الشيبانى  
(١)  
المتوفى بمكة سنة ٤٩٨ هـ .

واما الطبريون الحسينيون فأول من قدم منهم مكة رضى الدين ابوبكر  
ابن محمد بن ابراهيم بن ابي بكر بن على بن فارس بن يوسف بن ابراهيم بن  
محمد بن على بن عبد الواحد بن موسى بن ابراهيم بن جعفر بن محمد بن  
على بن الحسين بن على بن ابي طالب رضى الله عنه . وتوفى رضى الدين  
(٢)  
هذا سنة ٦١٣ هـ كما سبق .

وسأبدأ الآن بعون الله بذكر الطبريين الحسينيين، وسأنقل هنا  
بإحدى ذى بدء نما من كتاب الشرف الاعلى فى ذكر قبور مقبرة باب المعلاة  
لجمال الدين محمد بن على الشيبى ، حيث ذكر فى ترجمة احمد بن ابي بكر  
ابن محمد بن ابي بكر الطبرى المتوفى ٦١٤ هـ مانصه :  
(٣)

" ان جد هؤلاء الطبور سأل عند رأس النبي صلى الله عليه وسلم  
اولادا علماء هداة مرضيين ، فولد السبعة المذكورون هنا ، وهم : محمد  
واحمد - صاحب القبر - و ابراهيم ، وعلى ، واسماعيل ، واسحق ، ويعقوب .  
فأما محمد (٦٠٥ هـ) فهو جد الشيخ محب الدين الطبرى العالم المشهور  
صاحب التصانيف للشافعية والشهرة الشائعة الذائعة . فان محمدا رزق من  
الذرية عبدالله وعبدالرحمن ومحمد اصغرهم .

(١) ترجمته فى العقد الثمين ٤/٢٠٠ وبقية نسبه ذكرها الفاسى فى ترجمة

اخيه عبدالرحمن فى العقد الثمين ٥/٣٩٢ .

(٢) نقلت نسبه الى منتهاه من خلاصة الاثر للمحبى ٢/٥٧٢ ترجمة عبدالقادر

ابن يحيى بن مكرم الطبرى ، وفى رسالة جار الله بن فهد المكى القول

المؤتلف فى نسبة البيوت الخمسة الى الشرف ذكر هذا النسب الا ان

الناسخ وهو السنجارى اسقط : ( موسى بن ابراهيم بن جعفر بن محمد )

وهى رسالة مخطوطة فى خمس صفحات فى مكتبة الحرم المكى الشريف رقم

٢٨١٦ .

(٣) الكتاب توجد منه نسخة مصورة على الميكروفيلم بمكتبة مركز البحث

العلمى بجامعة ام القرى برقم ٩٧٤ تاريخ . وهو ٨ ورقة لكنه غير مرقم .

(٤) الارقام المذكورة بعد الاسماء من عندى حسب مصادر تراجمهم وهى

سنوات الوفاة ومن لم اجد له ذكر سنة وفاته تركته بدون ذكر وفاة .

واما احمد - وهو صاحب القبر والترجمة - فلم يولد له ذكر ، وانجب في البنات ، وهن : سيدة ، وريسة ( كانت حية ١٦٤٥هـ ) وعُلا . فولدت سيــــــــــــــدة الشيخ محب الدين المذكور وتوفيت سنة احدى وسبعين ( اى وستمائة ) .<sup>(١)</sup>

واما ابراهيم فولد له محمد ، وحسين ، وابو بكر . وولد لمحمد وهو الاكبر احمد ( ٧١٤هـ ) وابراهيم ( ٧٢٢هـ ) وهو رضى الدين امام المقام الشريف وعلى ( كان حيا ٦٨٦هـ ) واسماعيل ( ٦٩٩هـ ) وحسين . فولد لاحمد : محمــــــــــــد ( ٧٣٥هـ ) واحمد ، وعمر ، وعثمان ( ٧٤٩هـ ) وولد للفقيه الامام ابراهيم المذكور: محمد . وولد لعلى المذكور ابو يوسف ، ومحمد ، وتوفى ابراهيم الاكــــــــــــبر جدهم بعشر ذى الحجة سنة ٦١٦هـ رحمه الله .

واما على ( ٦٤٠هـ ) فلم يولد له الا حسن ، وولد لحسن : محمد ، وولــــــــــــد لمحمد : محمد . وكان له - اعنى بعد الذكور - بنات وهن : خديجــــــــــــة ، ومريم ، وست الدار ، فولد لمريم - وهى الوسطى - محمد بن الفقيه المحب اولا ، واخوه عبدالله ( ٧٠٤هـ ) خطيب الحرم ، وتوفيت هى واختها خديجــــــــــــة سنة ٦٧١هـ .

واما اسماعيل ( ٦٣٢هـ ) فلم يولد له الا محمد<sup>(٤)</sup> ( كان حيا ٦٥١هـ ) وتوفى محمد وترك اسماعيل ، وتوفى اسماعيل الاكبر سنة ٦٣٢هـ وكان قد كتب بيده البخارى ومسلما وعدة اجزا . ولم يكتب من اخوته احداكثر منه نفع الله به وبهم .

واما اسحق ( ٦٦٨هـ ) فولى القضاء بمكة ، وكان اكرم اهل بيته ، ورياسته مشهورة ، ولد له يوسف ( ٦٨٧هـ ) وعمر ، وادريس ، وكان والده اسحق كشيــــــــــــر الدعاء له ، والرضى عنه - اعنى عن ادريس - قال بعضهم سمعته داعيــــــــــــا له . فولد ليوسف : عبدالرحمن ، وولد لعبدالرحمن احمد ، واما عمــــــــــــر

(١) له من البنات ايضا مريم وزينب ترجمتهن فى العقد الثمين ٢٢٣، ٣١٦/٨  
 (٢) ولاحمد ايضا بنت تسمى فاطمة ماتت بعد ٧٣٦هـ . العقد الثمين ٣٠١/٨ .  
 (٣) لرضى الدين اولانغير محمد وهم احمد المتوفى ٧٥٠هـ وسيدة المتوفاه ٧٥٧هـ وست الكل المتوفاه بعد ٧٧٠هـ . تراجمهم فى العقد الشميــــــــــــن

كالتالى ٢٤٣/٨، ٢٥١/٨، ٩/٣

(٤) ذكر الفاسى لاسماعيل ولدا آخر هو يحيى المتوفى شابا سنة ٦٢٩هـ .

العقد الثمين ٤٣٠/٧ .

فله من الذرية على ، وابراهيم ، واما ادريس المرضى عنه فانه مات بالشام شهيدا غريبا ، وله من الذرية يحيى ، وعلى ، ومحمد ، وابراهيم ، فولد لمحمد : ادريس ، وتوفى اسحق الكبير نحو سنة ٦٦٨ هـ ، وكان قد حج مع السلطان سنة (١) ٦٥٩ هـ هكذا وجدته ولادرى من هذا السلطان .

واما يعقوب (٦٦٥ هـ) وهو سابعهم واكبرهم ، فولد له : احمد ، وابراهيم (٦٨٨ هـ) فمات احمد وماذريته الا الانثى ، واما ابراهيم فله من الذرية : محمد ، وله على (كذا) نفع الله بذكرهم انتهى" . (٢)

وقد وضعت رسما يبين قرابة كل فرد من اسرة الطبرى هذه مقيدا امامه سنة وفاته ان وجدت فانظرها . وبه يتبين ان نسل خمسة من هؤلاء السبعة انقطع بعد سنة ٧٩٠ هـ ، واستمرت الاسرة متمثلة بأولاد ابراهيم ومحمد ، ولذا افردت لكل منهما رسما لبنيه واحفاده .

ونظرا لكثرة اعداد هذه الاسرة ، سأقتصر هنا على ذكر من له نشاط فى الحديث وعلومه اقراء وتحديثا ، واجازة ، امامن له سماع فقط ولم يذكر بأنه حدث فسأغفل ذكره لانه مامن واحد من هؤلاء المذكورين فى رسم شجرة النسب الا وله سماع فى الحديث وغيره ، ولان السماع بدون اسماع لا يعتبر نشاطا ذا اثر فى نشر العلم . ومن اراد معرفة شئ عنهم فعليــــــــــــــــــــه الرجوع الى مصادر تراجمهم فى العقد الثمين والدرر الكامنة واتحاف الورى والضوء اللامع وغيرها من المصادر . والى الملحق الخاص بهــــــــــــــــــــم (٣) وببقية اسماء الاسر العلمية بعد خاتمة البحث .

ونشاط هذه الاسرة فى خدمة علم الحديث الشريف فى هذه الفترة لا يعد متميزا عن نشاط بقية العلماء وانما هو نشاط عادى - هــــــــــــــــــــذا

---

(١) ذكر ابن فهد فى اتحاف الورى حوادث سنة ٦٥٩ هـ ان الملك المظفـــــــــــــر يوسف بن المنصور صاحب اليمن حج تلك السنة ٨٢/٣ ، وكذلك ذكـــــــــــــر صاحب الدرر الفرائد المنظمة ٦٠٠/١ .

(٢) (وله على) هاتان الكلمتان غير واضحتين بالمخطوطة ولم يترجم الفاسى لعلى هذا ، وابراهيم له غير محمد احمد المتوفى ٧٢١ هـ . ترجمته فى العقد ١١/٣ .

(٣) انظر الملحق الثانى ص ٥٠





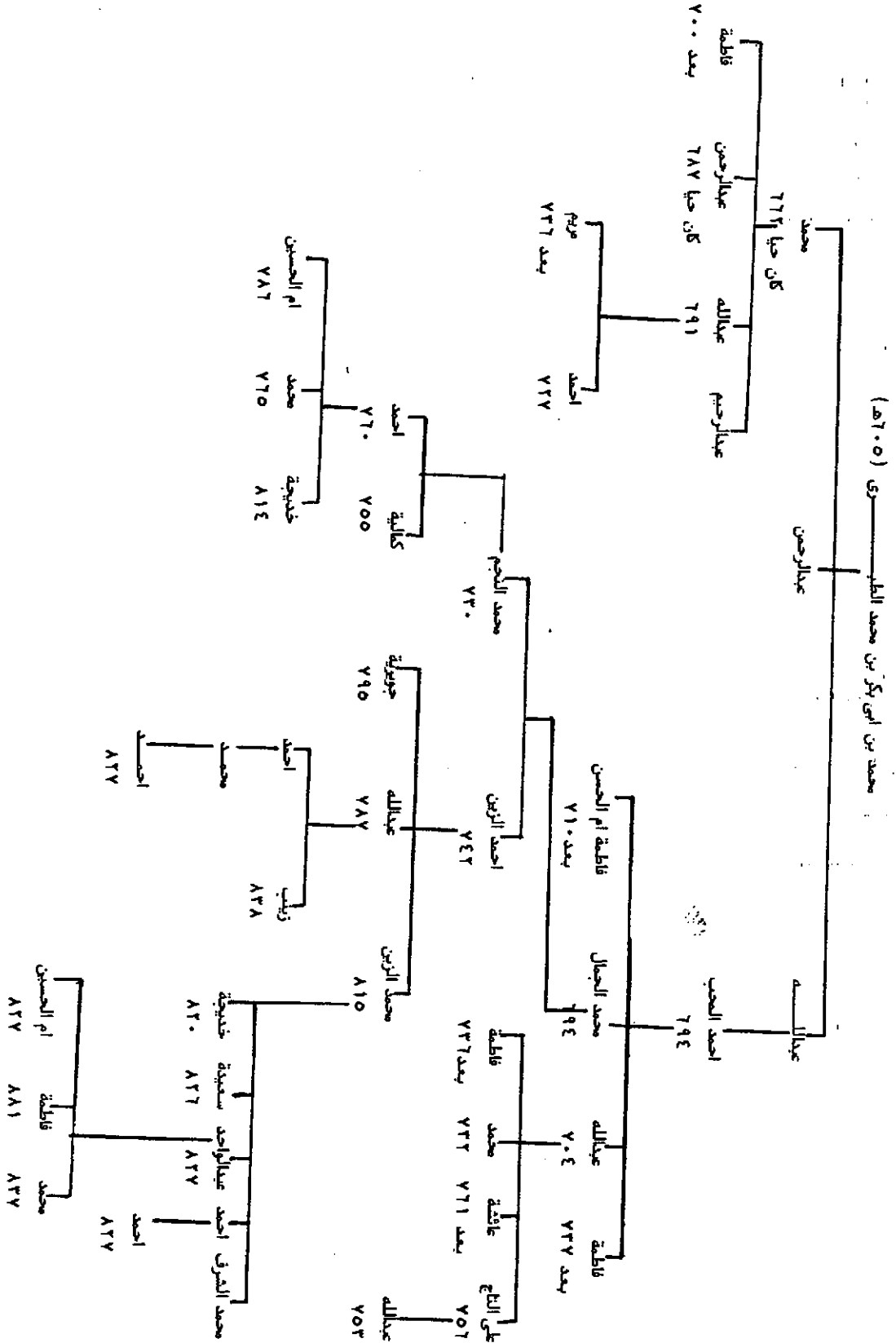

إذا استثنينا المحب والرضى الطبريين الذين سبق الحديث عنهما فـ  
الفصل الثاني ولاداعي لاعادة ذكرهما هنا - .

فمن اوجه نشاطات هذه الاسرة : التحديث بصحيح البخارى .  
حدث به اسماعيل بن محمد بن اسماعيل بن ابى بكر الطبرى (بعد ٦٩٩ هـ)<sup>(١)</sup>  
من ضمن ما حدث .

وجامع الترمذى رواه عن ابن البنا بالاجازة محمد بن ابراهيم بن  
ابى بكر جمال الدين (كان حيا ٦٥١ هـ) ورواه عنه ابنه رضى الدين امام  
المقام .

ورواه ايضا عن ابى البنا محمد بن اسماعيل بن ابى بكر ( كان حيا<sup>(٢)</sup>  
٦٥١ هـ) رواه عنه ايضا الرضى الطبرى .

ورواه عن ابن البنا ايضا محمد بن محمد بن ابى بكر (المتوفى  
بعد ٦٦٢ هـ) ويوسف بن اسحاق بن ابى بكر (٦٨٢ هـ) وتفرد به الاخير عنه فسى  
الحجاز، وحدث به اسحق منه جماعة من الاعيان .

وحدث بالموطأ رواية يحيى بن يحيى ، اسحاق بن ابى بكر (نحو ٦٦٨ هـ)<sup>(٦)</sup>  
ومن المشاركين فى هذه الجهود من اسرة الطبرى احمد بن ابراهيم بن  
يعقوب الملقب بمجد الدين (٧٢١ هـ) فقد حدث بمنتهى مسموعاته من سنن  
الترمذى الذى سمعه على جده يعقوب ، وقد سمعه منه الشيخ نور الدين  
الهمداني .<sup>(٧)</sup>

وحدث بالملخص للقابسى عبدالرحمن بن عثمان بن احمد بن محمد  
ابن ابراهيم بن ابى بكر (٧٦٢ هـ)<sup>(٨)</sup> .

- 
- (١) العقد الثمين ٣/٣٠٥ .  
(٢) العقد الثمين ١/٣٩٥ .  
(٣) العقد الثمين ١/٤١٣ .  
(٤) العقد الثمين ٢/٢٨٥ .  
(٥) العقد الثمين ٧/٤٨٣ .  
(٦) العقد الثمين ٣/٢٩١ ، والشرف الاعلى فى ذكر قبور مقبرة باب المعلا .  
(٧) العقد الثمين ٣/١١ .  
(٨) العقد الثمين ٥/٣٨٨ ، والمنهل الصافى ٥/٤٣ ، والدليل الشافى  
ص ٤٠١ ، وجعل وفاته ٧٦٣ هـ .



وتجدر الإشارة هنا الى ان تحديث فلان بكذا، ليس معناه انه لم يحدث بغيره وانما هو من ضمن ما حدث وسمع، ولكن المترجمين ذكروا هذا الكتاب او ذاك اقتصارا .

وحدث احمد بن محمد بن محمد بن احمد بن عبد الله بن محمد بن ابي بكر، شهاب الدين (٥٦٦٠هـ) بتساقيات رضى الدين الطبرى . سمعها من والده التقى الفاسى . ودرس بالمنمورية والمجاهدية بمكة .

وحدث بسداسيات الرازى عن رضى الدين الطبرى عبد الله بن محمد بن ابراهيم بن يعقوب بن ابي بكر المعروف بابن البرهان (٥٦٦٩هـ) وممن سمع منه الجمال ابو حامد ابن ظهيرة .

وحدث بالاربعين الثقفية على بن محمد بن ابراهيم بن ابي بكر نور الدين (بعد ٥٦٨٦هـ) حدث بها مع اخيه رضى الدين وحدث ايضا مع غيره من اقاربه .

وممن حدث ولم يذكر المترجمون له ما حدث به

احمد بن ابراهيم بن محمد بن ابراهيم بن ابي بكر، الشهاب ابن الرضى (٥٧٥٠هـ) المولود فى المحرم سنة ٥٦٨٦هـ، واجاز له فى ربيع الاول منها محب الدين الطبرى، وابنه الجمال، وجماعة من شيوخ مكة والقادمين اليها وسمع منه جماعة من شيوخ التقى الفاسى، وذكره خالد بن عيسى البلوى فى رحلته المسماة تاج المفرق فى تحلية علماء المشرق واثنى عليه وقال : " لقيته بحرم مكة تجاه الكعبة المعظمة فسمعت عليه كثيرا من حديث رسول الله صلى الله عليه وسلم ومن غير ذلك وانتفعت به واجازنى الاجازة التامة المطلقة العامة " .

- 
- (١) الوفيات لابن رافع ٢٢١/٢، العقد الثمين ١٦١/٣، الدرر الكامنة ٢٩٧/١، اتحاف الورى ٢١٢/٣ - ٢٧٩، شذرات الذهب ١٨٨/٦ .
- (٢) العقد الثمين ٢٤١/٥، الدرر الكامنة ٢٨٣/٢ .
- (٣) العقد الثمين ٢٢٦/٦ .
- (٤) العقد الثمين ٩/٣ .
- (٥) تاج المفرق المسماة برحلة البلوى ٣١٤/١ تحقيق حسن السائح .

واحمد بن محمد بن احمد بن عبدالله بن محمد بن ابي بكر (١) (٥٧٤٢) خرج له ولجماعة من بنى الطبرى الاقشهرى اربعين حديثا، ولم يحدثوا بهـ (٢) وحدث احمد بغيرها كعلوم الحديث لابن الصلاح . (٣)

(٤) واحمد بن محمد بن اسماعيل بن محمد بن اسماعيل بن ابي بكر الشهاب (٥٧٨٠) حدث وسمع منه الزين العراقى وابنه الولى والنور الهيثمى والجمال ابن ظهيرة .

(٥) وعبدالله بن محمد بن محمد بن ابي بكر مجد الدين (٥٦٩١) حدث وخرج لنفسه جز ١٤ عن جماعة من شيوخه، روى عنه الرشيد العطار والبرزالى وكتب الى الذهبى بمروياته .

(٦) ومحمد بن محمد بن احمد بن عبدالله بن محمد بن ابي بكر نجم الدين (٥٧٣٠) سمع وحدث . سمع منه جماعة من الاعيان، منهم البرزالى، وكان يقصد بالفتوى من بلاد اليمن والحجاز .

(٧) ويعقوب بن ابي بكر (٥٦٦٥) وعبدالرحمن بن محمد بن محمد بن ابي بكر (٨) بكر ( كان حيا ٥٦٨٧ ) وعبدالرحمن بن يوسف بن اسحاق بن ابي بكر ( كان حيا ٥٦٨٨ ) وابراهيم بن يعقوب بن ابي بكر ( كان حيا ٥٦٨٨ ) ومحمد بن احمد بن عبدالله بن محمد بن ابي بكر الجمال ابن المحب (٥٦٩٤) وعبدالله ابن احمد بن عبدالله بن محمد بن ابي بكر (٥٧٠٤) واحمد بن عبدالله بن

- 
- (١) العقد الثمين ١١٩/٣، الدرر الكامنة ٢٤٣/١، التحفة اللطيفة ٢٢٦/١ .
  - (٢) هو محمد بن احمد بن امين بن معاذ بن سعاد الاقشهرى جاور بالحرمين وسمع بهما مات بمكة سنة ٥٧٣٩ هـ . العقد الثمين ٢٨٦/١، الدرر الكامنة ٣٠٩/٣، التحفة اللطيفة ٤٦٠/٣ .
  - (٣) انظر ثبت البلوى ص ٢٩١ .
  - (٤) العقد الثمين ١٣٠/٣، الدرر الكامنة ٢٥٥/١ .
  - (٥) الوافى بالوفيات ٥٨٦/١٧، العقد الثمين ٢٦٧/٥، درة الحجال ٣٩/٣ .
  - (٦) العقد الثمين ٢٧١/٢ .
  - (٧) العقد الثمين ٤٧٣/٧ .
  - (٨) العقد الثمين ٤٠٦/٥ .
  - (٩) العقد الثمين ٤١٨/٥ .
  - (١٠) العقد الثمين ٢٧٥/٣ .
  - (١١) العقد الثمين ٢٩٤/١، هدية العارفين ١٣٩/٢ .
  - (١٢) العقد الثمين ٩٩/٥ .

محمد بن محمد بن ابي بكر (١) (٧٢٧هـ) ومحمد بن احمد بن محمد بن ابراهيم  
ابن ابي بكر (٢) (٧٣٥هـ) وعثمان بن احمد بن محمد بن ابراهيم بن ابي بكر  
(٣) (٧٤٩هـ) وعلى بن عبدالله بن احمد بن عبدالله بن محمد بن ابي بكر  
(٤) (٧٥٦هـ) ومحمد بن احمد بن ابراهيم بن يعقوب بن ابي بكر (٥) (٧٦٥هـ) . كل  
هؤلاء كان لهم نشاط في اسماع الحديث غير ان هذا النشاط كان محدودا  
وقليلا .

وممن كان له نشاط في علم الحديث من نساء هذه الاسرة في العصر  
المملوكي الاول خديجة بنت علي بن ابي بكر (٦) (٦٧١هـ) تروى بالاجازة عن  
جماعة من الشيوخ، وخرج لها، وحدثت .  
وفاطمة بنت محمد بن محمد بن ابي بكر (٧) (بعد ٧٠٠هـ) روت عن خديجة  
بنت علي الأنفة الذكر . سمع منها الشريفان ابو الخير وابو المكارم ابنا  
ابي عبدالله الفاسي .

وفاطمة بنت المحب الطبري اجازت لجماعة من شيوخ شيوخ التقس  
الفاسي سنة ٧٣٧هـ . (٨)  
(٩) وسيدة بنت ابراهيم الرضي بن محمد بن ابراهيم بن ابي بكر  
(٧٥٧هـ) سمعت من ابيها، واجازت للحافظ زين الدين العراقي وحدثت .  
(١٠) وعائشة بنت عبدالله بن احمد بن عبدالله بن محمد بن ابي بكر  
(كانت حية ٧٦١هـ) روى عنها بالاجازة محب الدين النويري خال التقس  
الفاسي وحدثت .

- 
- (١) العقد الثمين ٧٣/٣ .
  - (٢) العقد الثمين ٣٧٨/١ .
  - (٣) العقد الثمين ١٦/٦ .
  - (٤) العقد الثمين ١٧٧/٦ .
  - (٥) العقد الثمين ٢٨٥/١ ، الدرر الكامنة ٣٠٦/٢ .
  - (٦) العقد الثمين ٢١٠/٨ ولم يدر وفاتها ، اتحاف الوري حوادث سنة ٦٧١هـ .
  - (٧) العقد الثمين ٢٩١/٨ .
  - (٨) العقد الثمين ٢٩٥/٨ .
  - (٩) العقد الثمين ٢٥١/٨ ، الدرر الكامنة ١٨٢/٢ .
  - (١٠) العقد الثمين ٢٦٧/٨ ، الدرر الكامنة ٢٣٦/٢ .

(١)  
وست الكل بنت الرضى ابراهيم بن محمد بن ابراهيم - اخت سيـــــدة  
المذكورة آنفا - سمعت من ابيها خماسيات ابن النفور فى سنة ٥٧١٢هـ، وحدثت  
عنه ، وسمع منها الحافظ زين الدين العراقى .  
هذه هى اهم مظاهر نشاط هذه الاسرة فى علم الحديث وهى جهود عادية  
- كما سبق ان ذكرت - .

الطبريون الشيبانيون :

اما اسرة الطبرى الاخرى فلم يكن لهم فى علم الحديث نشاط يذكر فى  
هذه الفترة، وقد وضعت لهم رسما لشجرة نسبهم، وكثير منهم كانوا قبـــــل  
عصرنا هذا، ويغلب عليهم الاشتغال بالفقه، وقد تتبعت تراجم الذين توفوا  
فى عصر المماليك البحرية فلم اجد احدا منهم حدث، سوى ما ذكره التقـــــى  
الفاى فى ترجمة موسى بن حسن بن موسى بن عبد الرحمن بن على الحسين بن  
على الشيبانى الطبرى (كان حيا ٦٨٦هـ) من انه سمع احاديث صحيح ابـــــن  
حبان من ابن ابى الفضل المرسى بمكة دون الكلام والتراجم، ومـــــن  
مسموعاته الاربعون السباعيات لعبد المنعم الغراوى، وحدث عنه . وسمع منه  
جماعة من الاعيان .

اذن هذه الاسرة وهى اصغر بكثير من اسرة الحسينيين لم يكن لها اثر  
فى علم الحديث فى مكة المكرمة فى هذا العصر .

---

(١) العقد الثمين ٢٤٣/٨ .

(٢) العقد الثمين ٢٩٧/٧ - ٢٩٨ .

المصممين بن علي بن المصممين المينائي الطبري (٧٣٩ هـ)

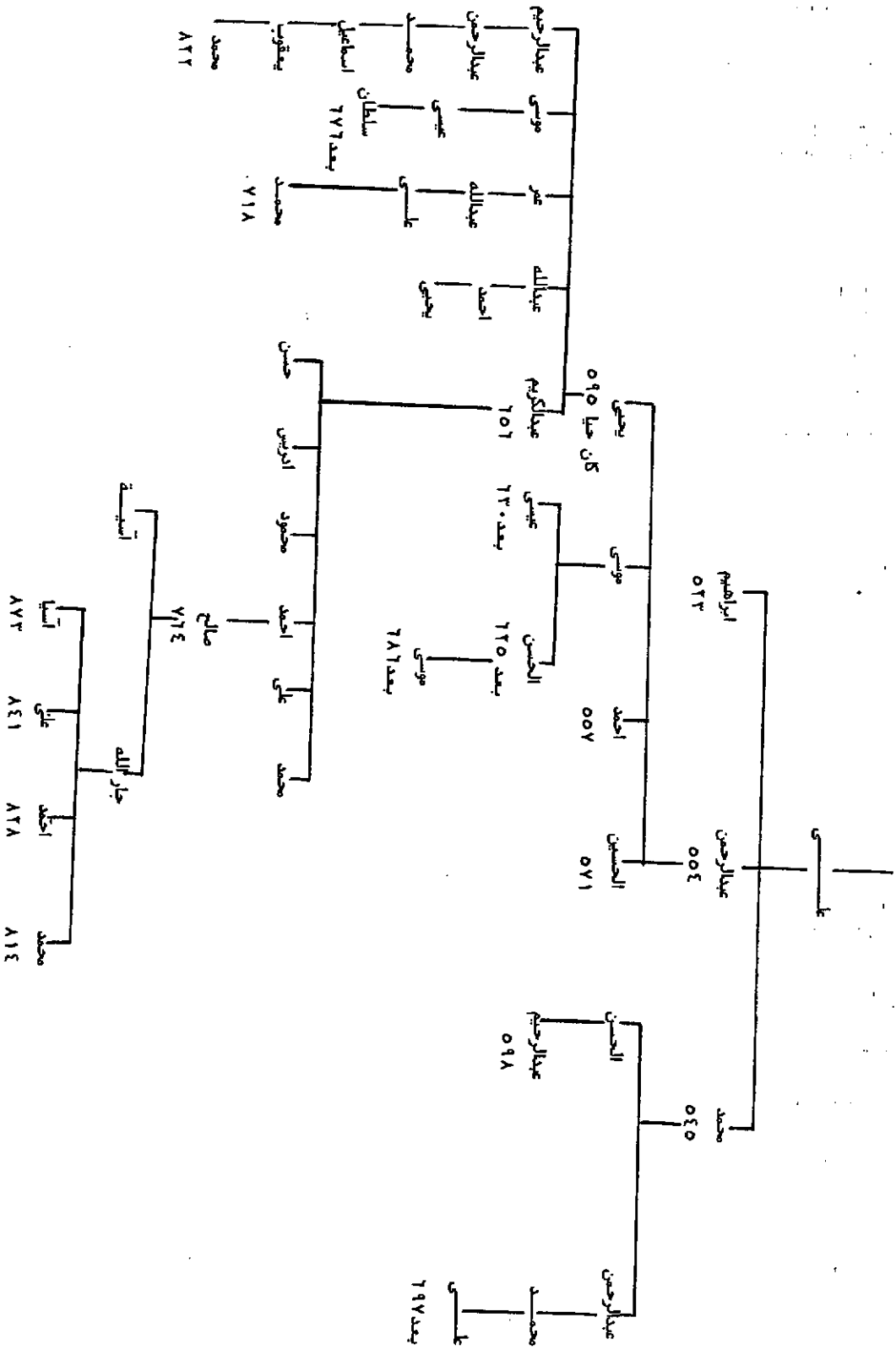

اسرة القسطلانى :

هذه الاسرة فرعان لاصل واحد يرجع نسبها الى الحسن بن عبدالله بن احمد بن ميمون بن راشد القيسى القسطلانى ، وقد وضعت شجرة نسب لهـ هذه الاسرة بفرعيها فانظرها .

اما الفرع الاول لهذه الاسرة فهو احمد بن على بن محمد بن الحسن ابن عبدالله بن احمد بن ميمون بن راشد القيسى القسطلانى ( المتوفى (١) ٦٣٦هـ ) ولد بمصر سنة ٥٥٩هـ وقدم مكة عدة مرات للحج والمجاورة آخرها سنة ٦٢٠هـ ، فاستوطنها وحدث بها قليلا ومات بها سنة ٦٣٦هـ وانجب بهـ اولادا .

واما الفرع الثانى فهو : عمر بن محمد بن عمر بن الحسن بن عبدالله ابن احمد بن ميمون بن راشد القيسى القسطلانى ( المتوفى ٦٤٤هـ بمكة ) (٢) ولم يذكر المترجمون له متى قدم مكة ، وهل هو اولهم او ابوه الذى لاتوجد له ترجمة ؟

وقد بارك الله فى ذرية احمد بن على ( الفرع الاول ) فكثرت ذريته واستمرت الى ما بعد عصر المماليك ، اما ذرية ابى البركات عمر فلم اعثر على ترجمة واحدة منهم بعد محمد بن محمد بن احمد بن احمد المتوفى قبل ٨٣٠هـ .

وسأعرض لنشاط هذه الاسرة بفرعيها مغفلا ذكر من سمع فقط ولم يحدث كما فعلت فى اسرة الطبرى وكما سأفعل فى بقية الاسر باذن الله . (٣)

فممن كان له نشاط فى الحديث وعلومه : محمد بن عمر بن محمد بن عمر بن الحسن المولود بتوزر سنة ٥٩٨هـ . (٤)

(١) انظر ترجمته فى التكملة لوفيات النقلة للمنذرى ٥٠٨/٣ الترجمة رقم

٢٨٧٥ ، ذيل الروضتين ص ١٣٧ ، العقد الثمين ١٠٥/٣ ، التحفة اللطيفة

٢٠٥/١ ، حسن المحاضرة ٤٥٥/١ .

(٢) العقد الثمين ٣٥٨/٦ .

(٣) وقد افردت لبقية اسماء الاسر العلمية الملحق رقم (٥) ص ٥٢٦ .

(٤) ترجمته فى ذيل مرآة الزمان ٣٢٩/٢ ، الوافى بالوفيات ٢٦١/٤ ، العقد

الثمين ٢٣٠/٢ ، ذيل التقييد ص ١٦٤ ، المنهل الصافى ٢٩٧/٧ أ .

وقدم مكة قبل سنة ٦٢٠ هـ، وسمع بها جامع الترمذى، وولى امامة مقــــــــــــــــام  
 المالكية بالحرم الشريف، وحدث ودرس وافتى كان شيخا صالحا عالمــــــــــــــــا  
 فقيها محدثا، وكان يدرس الحديث بالمدرسة المنصورية بمكة، ودرس بمدرسة  
 المالكية ايضا . مات بمكة سنة ٦٦٣ هـ، وله مؤلف فى رجال الموطأ .  
 وعلى بن احمد بن على بن محمد تاج الدين (٦٦٥ هـ بالقاهرة) اخــــــــــــــــو  
 القطب القسطلانى سمع بمكة ومصر، وحدث بهما، وكان محبا للحديث واهلــــــــــــــــه  
 درس بالمدرسة الكاملية بمصر قبل اخيه القطب .  
 واخوه محمد بن احمد بن على قطب الدين، وقد سبقت ترجمته مفــــــــــــــــردة  
 فى الفصل الثانى من هذا الباب .  
 ومحمد الامين ولد القطب (٧٠٤ هـ) سمع الحديث بمكة وانتهت اليــــــــــــــــه  
 مشيخة الحديث بها، وحدث بالحرم والمدرسة المظفرية .  
 والحسن بن محمد بن احمد، الكمال ابن القطب، واخو محمد الاميــــــــــــــــن  
 (٧٠٦ هـ بالقاهرة) حدث مع اخويه محمد الامين واحمد الشرف بالاربعيــــــــــــــــن  
 الفراوية . سمعها عليهم ابن اختهم الزين احمد بن الجمال محمد بــــــــــــــــن  
 المحب الطبرى وكتب عنه ابو عبدالله الفاسى .  
 واخوه احمد الشرف (٧١٤ هـ بالقاهرة) سمع كثيرا باعتناء ابيــــــــــــــــه  
 بقوص والقاهرة ومكة .

- 
- (١) سيأتى التعريف بها فى المبحث الآتى . ص ١٩٣ .  
 (٢) العقد الثمين ١٣٦/٦، ذيل التقييد ص ٢٣٥، حسن المحاضرة ٤٥٥/١ .  
 (٣) العقد الثمين ٢٧٧/٢، ذيل التقييد ص ٧١، السلوك للمقريزى ١٣/١/٢ ،  
 الدرر الكامنة ١٦٩/٤ .  
 (٤) لعلها المدرسة المنصورية لان الفاسى قال فى العقد الثمين ١١٧/١ :  
 " ومنها مدرسة الملك المنصور عمر بن على بن رسول صاحب اليمــــــــــــــــن  
 على الفقهاء الشافعية وبها درس حديث اظنه من عمل ولده المظفر" .  
 وسيأتى التعريف بها فى المبحث التالى . ص ١٩٤ .  
 (٥) العقد الثمين ١٧٤/٤ .  
 (٦) العقد الثمين ١٢٦/٣، الدرر الكامنة ٢٤٤/١ .  
 (٧) هى مدينة كبيرة عظيمة واسعة، قصبة صعيد مصر خرج منها جماعة مــــــــــــــــن  
 العلماء اشهرهم واهمهم ابن دقيق العيد . انظر للتعريف بقوص معجم  
 البلدان ٤١٣/٤ .

- (١) ومحمد امام الدين بن محمد الزين ابن محمد الامين (٥٧٥٤هـ) سمع منه ابن سكر شيخ التقى الفاسى شيئا من سنن ابى داود واجاز له .
- (٢) وعلى بن محمد نور الدين اخو امام الدين (٥٧٥٩هـ) سمع كثيرا وحدث سمع منه جماعة من شيوخ التقى الفاسى .
- (٣) و خليل بن عبدالرحمن بن محمد بن عمر (٥٧٦٠هـ) ويسمى محمدا، سمع كثيرا من كتب السنن والاجزاء . وحدث بكثير من مسموعاته ، سمع منه جماعة من اعيان شيوخ التقى الفاسى ، ودرس وافتى ، وكان شيخ المالكية والمحدثين بالحرم الشريف ، ذكره خالد البلوى فى رحلته وذكر انه سمع عليه واجازه جميع ما يحمله ويرويه اجازة تامة مطلقة عامة .
- (٤) واحمد الشهاب ابن محمد امام الدين (٥٧٧٦هـ) سمع وحدث ، وسمع منه الزين العراقى والجمال ابن ظهيرة .
- وممن له نشاط من نساء هذه الاسرة :
- (٥) فاطمة بنت القطب محمد (٥٧٢١هـ) سمعت وحدثت ، سمع عليها احمد بن محمد الطبرى جزء ١٦ من فوائد ابى بكر بن ابى داود السجستانى وغيره ، وحدثت بسداسيات الرازى ، سمعها منها سنة ٧٠٦هـ الجمال محمد بن احمد بن عبدالمعطى ، والشيخ خليل بن عبدالرحمن المالكى ، واحمد بن سالم بن ياقوت المؤذن .

- 
- (١) العقد الثمين ٣٣٩/٢، ذيل التقييد ص ١٨٨، الدرر الكامنة ٢٢٩/٤ .
- (٢) العقد الثمين ٢٣٥/٦ .
- (٣) الوفيات لابن رافع ٢٢٢/٢، الشرف الاعلا فى ذكر قبور مقبرة باب المعلا غير مرقم ، العقد الثمين ٣٢٤/٤، ذيل التقييد ص ١٨١، غاية النهاية ٢٧٦/١، السلوك ٤٩/١/٣، تاج المفرق ٣١٣/١، النجوم الزاهرة ٣٣٣/١٠ ، التحفة اللطيفة ٢١/٢، نيل الابتهاج ص ١١١ - ١١٢، شجرة النور الزكية ص ٢٢٢ .
- (٤) العقد الثمين ١٧٢/٣، ذيل التقييد ص ١٤٠، الدرر الكامنة ٣٠٠/١ .
- (٥) ترجمتها فى العقد الثمين ٢٨٦/٨، الدرر الكامنة ٢٢٧/٣، اعلام النساء ٩٦/٤ .
- (٦) العقد الثمين ١٣١/٣ .



(١)  
واختها عائشة (٥٧١٦هـ) حدثت بسداسيات الرازي وامالى الجوهرى .  
ويلاحظ فى هذه الاسرة علاقتها الوثيقة بالقاهرة لامن حيث التلقى  
والسمع فقط ، وانما من حيث التدريس والاقامة فيها . وهذا غير موجود  
فى بقية الاسر فى هذه الفترة من عصر المماليك .  
(٢)

- 
- (١) ترجمتها فى العقد الثمين ٢٧٠/٨ ، اعلام النساء ١٨٥/٣ .  
(٢) خلا عبدالله بن محمد العسقلانى (٥٧٧٧هـ) الذى ولى اعادة درس الحديث  
بالمدرسة المنصورية بالقاهرة وسيأتى ذكره قريبا .



اسرة العسقلانى :

- عسقلان مدينة فى فلسطين من بلاد الشام فتحها معاوية رضى الله عنه سنة ٢٣هـ صلحا .<sup>(١)</sup> واليه تنسب هذه الاسرة .
- لم يذكر المؤرخون اول جد رحل الى مكة واستوطنها من هذه الاسرة وقد الف النجم ابن فهد لكل اسرة من الاسر المشهورة بمكة كتابا ليمر بملنا منها شىء، ولو وصلت اليها لحت كثيرا من المشاكل المتعلقة بنسب الاسرة وافرادها واول من قدم منهم الى مكة .
- وقد نسب الى عسقلان خلق كثير من اهل العلم ، وليس كل من نسب اليها يعد من هذه الاسرة التى سأتكلم عنها، وانما سأحدث هنا عن الاسرة المتفرعة من ابراهيم بن يحيى بن فارس الكنانى العسقلانى وقد وضعت لها شجرة نسب فلتنظر .
- وقد ترجم التقي الفاسى للعسقلانيين بمكة ، وذكر كثيرا من فروع هذه الاسرة ، ومما ينبغى التنبيه له انه ترجم لاثنين من العسقلانيين ليس من هذه الاسرة، هما: عبدالدائم بن عمر بن حسين بن عبدالواحد الكنانى العسقلانى المتوفى بمصر سنة ٦١٣هـ وولده عبد المجيد .<sup>(٢)</sup>
- وترجم لمحمد بن محمد بن عبدالله بن عثمان العسقلانى ( المتوفى ٥٨٨هـ ) وليس منها .<sup>(٣)</sup>
- وهذه الاسرة بالرغم من قلة افرادها الا ان لها نشاطا لباى بسه فى الحديث وعلومه ، ومن اهم رجالها فيه :
- (٤)  
احمد بن عبدالواحد بن اسماعيل بن ابراهيم بن يحيى ( بعد ٦٤٩هـ )  
يروى جامع الترمذى عن ابن البناء ، واخرج عنه المحب الطبرى فى كتابه العقود الدرية والمشخة المظفرية حديثا من جامع الترمذى عن ابن البناء .
- 
- (١) معجم البلدان ، ١٢٢/٤ ، الروض المعطار ص ٤٢٠ .  
(٢) انظر ترجمتهما فى التكملة ، ٣٧٦/٢ ، الترجمة رقم ١٤٨١ ، العقد الثمين ٤٩١/٥ ، ٣٣٩/٥ .  
(٣) العقد الثمين ٢٩٤/٢ .  
(٤) العقد الثمين ٨٣/٣ .

(١) ومحمد بن عمر بن خليل بن ابراهيم (كان حيا ٥٦٦٠هـ) حدث عن ابي الفتوح الحصرى بمسند الدارمى، سمعه عليه جماعة منهم فخر الدين التوزرى، ورضى الدين الطبرى .

(٢) وسليمان بن خليل بن ابراهيم (٥٦٦١هـ) سمع وحدث كثيرا، سمع عليه سبطه عبدالرحمن بن محمد بن على الطبرى عماد الدين صحيح البخارى وسنن ابى داود سمعه عليه بالصفاء، وسنن الترمذى، وسنن النسائى ومسند الشافعى، وسنن الدارمى، والجمع بين الصحيحين، ومعالم السنن للخطابى، واخبار مكة للزرقى، والمصابيح للبغوى وغيرها .

(٣) واسماعيل بن عبدالواحد بن اسماعيل بن ابراهيم (بعد ٥٦٦٣هـ) يروى عن ابن البنا جامع الترمذى، وعن ابى الفتوح الحصرى سنن ابى داود .

(٤) واحمد (٥٦٨٨هـ) ومحمد (٥٦٩٥هـ) ابنا ابى بكر عبدالله بن خليل بن ابراهيم سمع عليهما ابن رُشيد بدارهما الحديث المسلسل بالاولية، وحدثا بغيره وحدث احمد بالاربعين الشقية ايضا .

(٦) وعبدالله بن محمد بن عبدالله بن خليل (٥٧٧٧هـ) سمع بمكة، وحلب ومصر، كثيرا من الاجزاء والكتب، وكان محدثا حافظا فقيها، حدث بكثير من مسموعاته، وولى اعادة درس الحديث بالمنصورية بالقاهرة، واستوطنها حتى مات رحمه الله .

- 
- (١) العقد الثمين ٢/٢٢٥ .
- (٢) ترجمته فى الوافى بالوفيات ١٥/٣٧٤، مرآة الجنان ٢/١٥٩، العقائد الثمين ٤/٦٠٣، التحفة اللطيفة ٢/١٧٩، شذرات الذهب ٥/٣٠٥، هديئة العارفين ١/٤٠٠، وما سمعه عليه عبدالرحمن الطبرى فى استفاد الرحلة والاعتراب ص ٣٦٣ وما بعدها .
- (٣) العقد الثمين ٣/٣٠٢ .
- (٤) العقد الثمين ٣/٥٧، مجلة العرب السنة الثالثة، العدد ٦، السنة ١٣٨٨ ص ٥٧٠ .
- (٥) العقد الثمين ٢/٥٩، التحفة اللطيفة ٣/٥٩٥، مجلة العرب المعلومات السابقة .
- (٦) ترجمته فى تذكرة الحفاظ ص ١٥٠٨، العقد الثمين ٥/٢٦٢، غاية النهاية ١/٤٥١، انباء الغمر ١/١١٤، الدرر الكامنة ٢/٢٩١، المنهل الصافى ٥/٢٩٩ .
- (٧) المدرسة المنصورية انشأها الملك المنصور قلاوون ورتب فيها دروس فقه على المذاهب الاربعة ودرس تفسير ودرس حديث ودرس طب . الخطط المقرية ٢/٣٨٠، حسن المحاضرة ٢/٢٦٤ .

ولم يذكر المؤرخون شيئا عن نساء هذه الاسرة .  
هذه الاسر الثلاث كانت موجودة قبل عصر المماليك ، واستمر وجودها  
فيه ، اما بقية الاسر فانما نشأت في عصر المماليك ، وكانت في عصر  
المماليك البحرية في اول نشوئها ، لذا لم ينبغ منها احد ولم يترجم  
الا لعدد قليل من افرادها ، لم يعنوا كثيرا بعلم الحديث ، وسأتكلم الآن عن  
اسرة الفاسي ، لان اعدادها اكثر من بقية الاسر ، وفيهم من يمكن ان يذكر  
في هذا البحث ، وسأرجع الكلام عن بقية الاسر الى الفصل الثالث من  
الباب الثاني ان شاء الله تعالى .

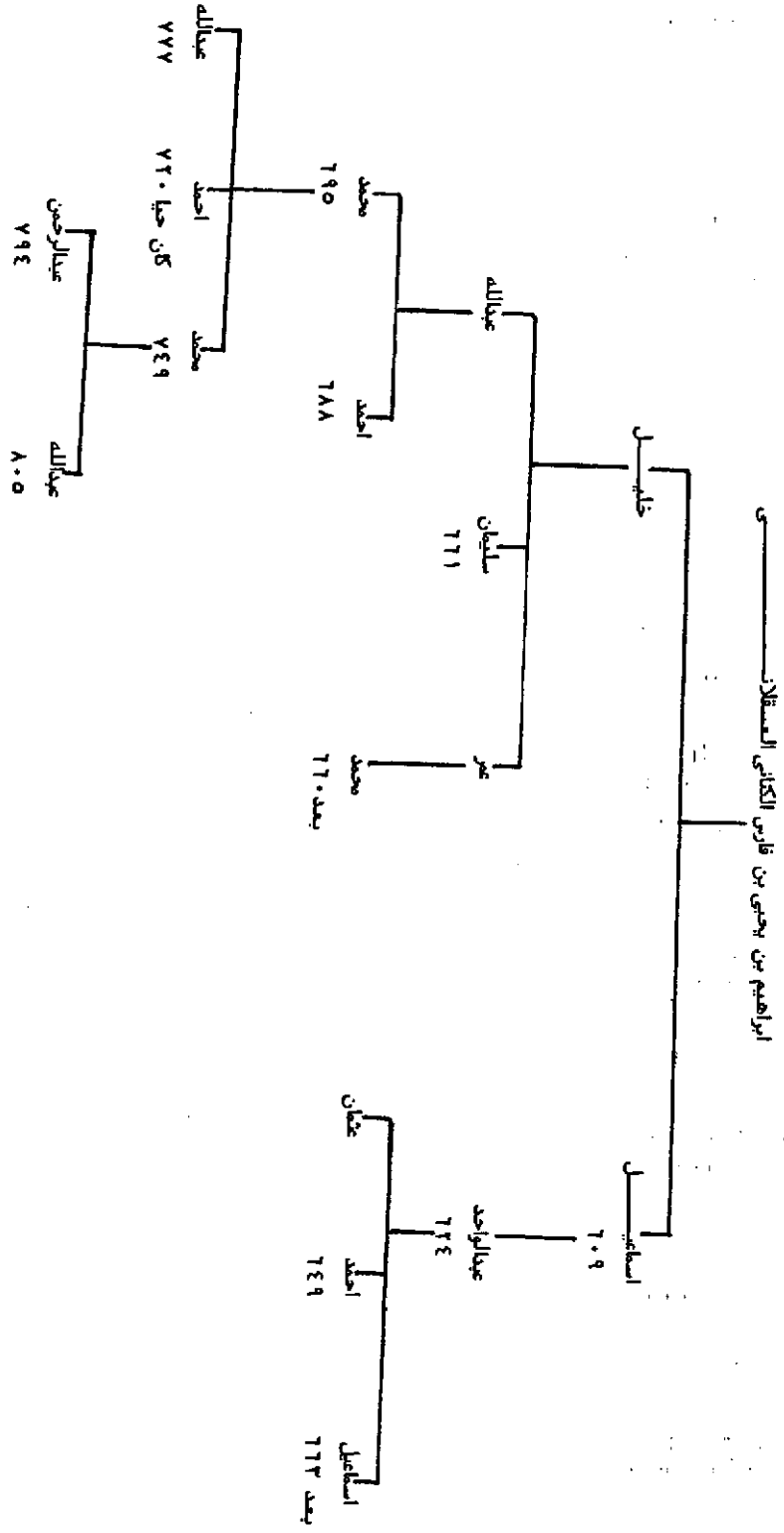

اسرة الفاسى :

(١) اول من نزل مكة من هذه الاسرة محمد بن محمد بن عبد الرحمن وذلك سنة ٦٨٧هـ مستوطنا بها وكان قد سمع بمصر وبها قبل ذلك . ويرجع نسب هذه الاسرة الى الحسن بن على بن ابي طالب رضى الله عنهما . واختلف المؤرخون واصحاب كتب التراجم كثيرا فى سلسلة النسب هذه ، وقد ذكر التقى الفاسى نسبة عندما ترجم لنفسه فى العقد الثمين ، الا ان نسبه فى المطبوعة ينقصها بعض الاسماء ، وكذلك هناك اخطاء ونقص فى سلسلة النسب هذه فى معجم الشيوخ لابن فهد ، والقول المؤلف فى نسبة البيوت الخمسة الى الشرف لجار الله ابن فهد المكي وفى مقدمة شفاء الغرام ، وفى احدى نسخ ذيل التقييد للتقى الفاسى (٢) (٣) (٤) (٥) (٦) (٧) وها انذا اذكر نسب هذه الاسرة من نسخة اخرى لذيل التقييد فى ترجمة المؤلف نفسه فهو :

محمد بن احمد بن على بن محمد بن محمد بن عبد الرحمن بن محمد بن احمد بن على بن عبد الرحمن بن سعيد بن عبد الملك بن سعيد بن احمد بن عبد الله بن عبد الرحمن بن عبد الله بن على بن حمود بن ميمون بن ابراهيم بن على بن عبد الله بن ادريس بن ادريس بن عبد الله بن الحسن بن الحسن بن على بن ابي طالب رضى الله عنهم .

- 
- (١) ترجمته فى العقد الثمين ٢/٢٩٨ .  
 (٢) ١/٣٣١ .  
 (٣) ص ١٤٤ .  
 (٤) الصفحة ٢ .  
 (٥) الصفحة ح .  
 (٦) ميكروفيلم بمكتبة مركز البحث العلمى واحياء التراث الاسلامى بجامعة ام القرى بمكة المكرمة رقم ٩٤١ تراجم رجال الحديث الورقة ١٣ ب .  
 (٧) نسخة اخرى بمكتبة المركز غير منقطة رقم ٧٧٨ تراجم رجال الحديث الورقة ١١ ب .  
 (٨) فى جمهرة انساب العرب لابن حزم ص ٤٣ ان ادريس هذا هو بانى فاس وكذلك فى المعارف لابن قتيبة تحقيق شروت عكاشة ص ٢١٣ ، وفى هذه المصادر وفى تنمة الطبقات لابن سعد تحقيق زياد منصور ص ٢٨٢ ، ان ادريس من ابناء عبد الله بن الحسن بن الحسن وقد سقط اسم عبد الله من سلسلة النسب فى المخطوطة .

وقد اوردت اسماء من ترجم له من هذه الاسرة فى شجرة النسب التى رسمتها فانظرها ، وقد كتبت اسفل كل اسم سنة وفاته .

فمن اشتغل بالحديث من هذه الاسرة سماعا واسماعا :

ابو عبدالله الفاسى جد هذه الاسرة نزيل مكة المتوفى ٧١٩هـ سمع بها جزء البائيسى بالحرم الشريف ، ومسد الشافعى ، وكتب عن جماعة وصاحب جماعة من العلماء والصالحين ، واخذ عنهم ، وصار قدوة فى العلم والعمل وحدث ببعض مروياته ، سمع منه جماعة من الاعيان ومولده بفاس سنة ٦٤٤هـ .

ومحمد بن محمد بن محمد بن عبدالرحمن ولد ابى عبدالله السابق ذكره (٢) (٧٤٧هـ) سمع بمكة باعتناء ابيه على شيوخ مكة والقادمين اليها ورحل به ابوه الى مصر ، فأسمعه بها ايضا وبالاسكندرية ثم طلب بنفسه فسمع بدمشق ايضا ، وغالب مسموعاته كتب السنن وكتب الحديث والاجزاء وحدث وروى عنه ابنه تقى الدين مؤلف العقد الثمين .

وعلى بن ابى عبدالله شقيق الذى قبله (٧٦٩هـ) احضره ابوه فسمى الرابعة من عمره سنة ٧٠٨هـ على الشيخ فخر الدين التوزرى ، فسمع الموطأ وصحيح مسلم وغيرهما ، وسمع كثيرا من كتب السنن من شيوخ مكة والقادمين اليها ، وحدث باليسير من مسموعاته لتوقفه فى التحديث بمكة فى حياة الشيخ خليل القسطلانى ويقول هو اولى بذلك . سمع منه الحافظان العراقى والهيثمى ودرس بالحرم .

- 
- (١) العقد الثمين ٢/٢٩٨ ، ذيل التقييد ص ٧٧ أ ، الدرر الكامنة ٤/١٨١ .  
 (٢) العقد الثمين ٢/٣٣٤ ، ذيل التقييد ص ١٨٦ ، المنهل الصافى ٧/١٣٣٢ .  
 ووفاته فيه ٧٤٨هـ ، وابنه اعلم بوفاته .  
 (٣) العقد الثمين ٦/٢٣٦ ، ذيل التقييد ص ١٨٦ .  
 (٤) وتوقفه فى التحديث اجلالا واحتراما لشيخه ، وقد سبقه بذلك الصنيع اعلام كبار ، فقد اورد الخطيب البغدادى فى كتابه النافع : الجامع لاخلق الراوى وآداب السامع ١/٣١٨ - ٣١٩ مانصه : ( قال سفيان الثورى لسفيان بن عيينة : مالك لاتحدث ؟ اما وانت حى فلا " وقال احمد بن ابى الحوارى سمعت يحيى بن معين يقول : اذا حدثت فى بلدة فيها مثل ابن مسهر فيجب لحيتى ان تحلق ، قال احمد بن ابى الحوارى وانا اذا حدثت فى بلدة فيها مثل ابى الوليد هشام بن عمار فيجب لحيتى ان تحلق " .



(١) ومنصورة بنت على الأنف ذكره (٧٨٤هـ) اجيزت واجازت فقط .

هذه ابرز مظاهر نشاطات الاسر العلمية فى الحديث وعلومه فى مكة المكرمة فى عصر المماليك البحرية ، اما اثرها فى دفع هذا النشاط فيمكن القول بأن عناية الاب بأولاده واسماعه لهم فى صغرهم تجعل كثيرا من الآباء وخاصة المشتغلين بالعلم بأن يحدوا حذوهم فى اسماع ابنائهم وهم فى سن الطفولة ليحدثوا بذلك وقت شبابهم وشيوختهم، وقد قال ابن كثير : (٢) وينبغى المباراة الى اسماع الولدان الحديث النبوى، والعبادة المطردة فى اهل هذه الاعصار وماقبلها بمدد متطاولة، ان الصغير يكتب له حضور الى تمام خمس سنين من عمره ثم بعد ذلك يسمى سماعاً " .

وان وجود اسرة يعتنى افرادها بالعلم، يكون دافعا لآباء من اسر اخرى، فى تربية ابنائهم عليه والتواصى بذلك، ليصبح لهم ذكر بين الناس . وربما كانت الاسر الاخرى التى نشأت فى عصر المماليك خير مثال على ذلك . هذا ولم يظهر اثر فى الحديث وعلومه لهذه الاسر على المدى البعيد لقللة مؤلفاتهم، واقتصار اثرهم على وجود تلاميذ يروون عنهم ما اسمعوه وماحدثوا به سواء فى مكة او خارجها .

---

(١) العقد الشمين ٣١٧/٨ .

(٢) الباعث الحثيث شرح اختصار علوم الحديث لابن كثير تحقيق احمد شاکر ص ١٠٨ الطبعة الثالثة ١٩٥١م مكتبة محمد على صبيح بالقاهرة .

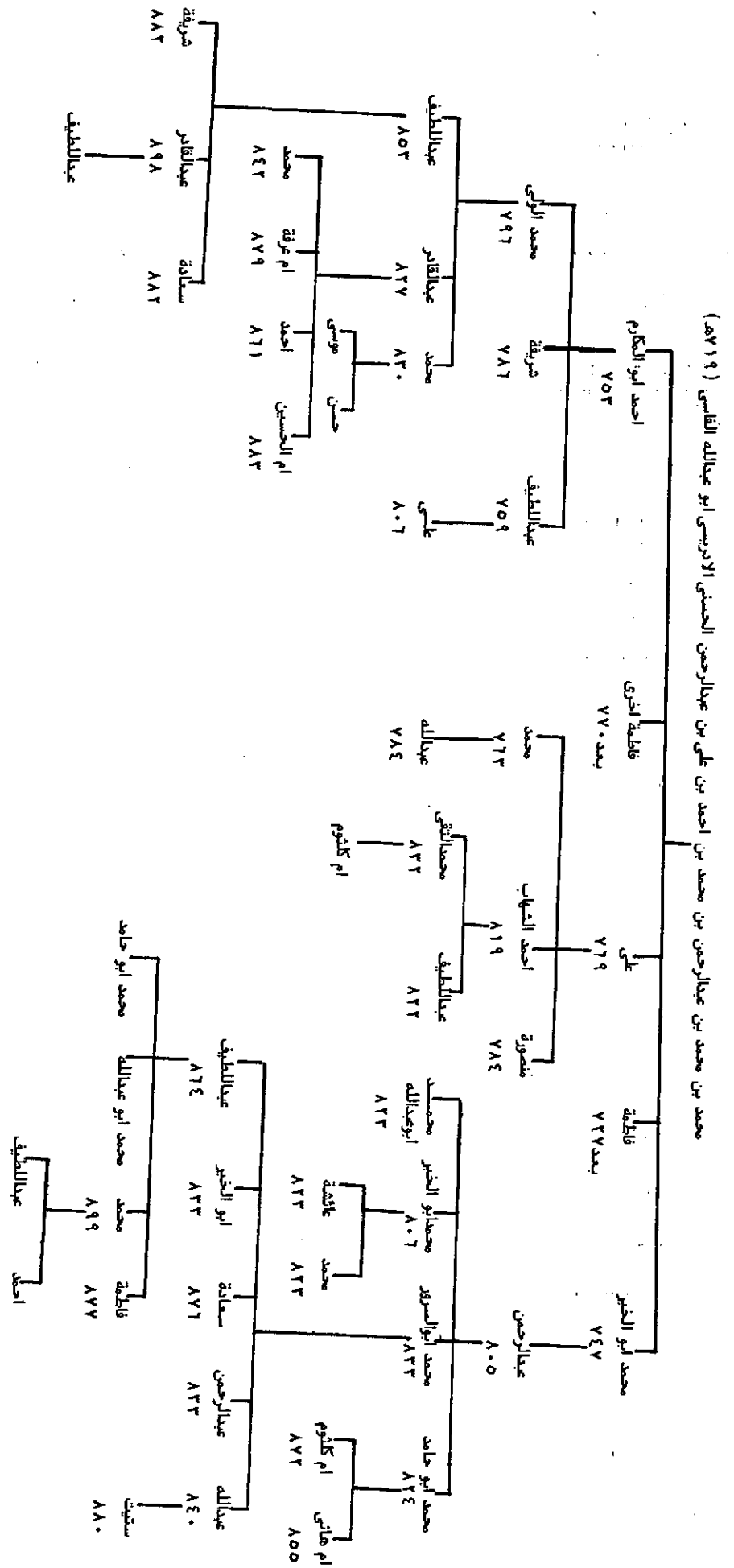

## (ب) اثر مدارس علم الحديث فى هذا النشاط

لم تعرف المدارس فى القرون الثلاثة الاولى فى الاسلام ، فقد كانت حلقات العلم تعقد فى المساجد والدور ونحوهما ، يحضرها من شاء من الناس ، ولقد شاع عند كثير من اهل العلم ان المدرسة النظامية ببغداد (١) التى اتم بناءها نظام الملك سنة ٤٥٩هـ هى اول مدرسة احدثت فى الاسلام وهو قول غير صحيح ، وانكر الذهبى على زاعم هذا القول وذكر انه كان بنيسابور اربع مدارس قبل النظامية . (٢)

هذا عن المدارس عامة ، اما عن مدارس علم الحديث خاصة ، فقد ذكر المقرئى ان اول من بنى دارا للحديث على وجه الارض ، الملك العادل نور الدين محمود بن زنكى بدمشق ( توفى سنة ٥٦٩هـ ) ثم بنى الكامل صاحب مصر ثانى دار للحديث بها ، وفرغ من عمارتها سنة ٦٢١هـ . ثم تنافس المماليك فى بناء المدارس ودور العلم ، وانشاء دور للكتب سواء فى مصر والشام او خارجهما ، ووقفوا عليها الاوقاف ، واجروا على علمائها وطلابها الجرايات . واتسمت المدارس فى ذلك العصر بسميعة

(١) ذكر الاستاذ ناجى معروف فى كتابه المدارس الشرايية ببغداد وواسط ومكة ص ١٢٤ ان ابن خلكان والذهبي يقولان بأن نظام الملك هـ اول من بنى المدارس . ثم نقل رد السبكي فى طبقات الشافعية ٣١٤/٤ على الذهبى .

ثم وجدت السيوطى ينقل فى حسن المحاضرة ٢٥٥/٢ انكار الذهبى فى كتابه تاريخ الاسلام على من زعم ان نظام الملك اول من بنى المدارس ودعانى هذا الى ان ارجع الى ترجمة نظام الملك المتوفى ٤٨٥هـ فى تاريخ الاسلام فوجده يقول : "وهو من اول من بنى المدارس فى الاسلام" ولم اجد انكاره فلعله فى موضع آخر من تاريخه . وقد اعتمدت على نسخة احمد الثالث بتركيا الجزء الثانى عشر الورقة ٤٥ب الموجود صورة منها فى مركز البحث العلمى بجامعة ام القرى بمكة المكرمة ولم يذكر الذهبى فى سير اعلام النبلاء ٢٤/١٩ انه الاول .

(٢) نقل ذلك السيوطى فى حسن المحاضرة ٢٥٥/٢ ، وذكر الاستاذ ناجى معروف فى كتابه القيم المدارس الشرايية ص ١٢٥ انه كان هناك ثلاث وثلاثون مدرسة فى بلدان المشرق الاسلامى كلها انشئت قبل نظامية بغداد ونشر ذلك فى كتابه مدارس قبل النظامية .

(٣) المواعظ والاعتبار ٢٧٥/٢ .

المذهبية، فهناك مدارس وقفت على الاحناف ومدارس وقفت على الشافعية  
ومدارس وقفت على المالكية، ومدارس وقفت على الحنابلة، ومنها ما وقف  
على المذاهب الاربعة، او المفسرين، او المحدثين .

وغالبا ما يحدد الواقف ما يريد تدريسه من العلوم، ويعين مشايخ  
مدرسته ويحدد عدد الطلاب وما يجرى عليهم من ارزاق، ويضع نظاما خاصا  
لمدرسته، وقد يجعل الواقف ذلك لاحد المدرسين او للناظر على المدرسة  
او شيخها .

اما الوظائف التى تكون فى المدرسة، فمشيختها والناظر عليها  
والطلاب، وهذا موجود فى كل المدارس، وتزداد الوظائف كلما كبرت المدرسة  
وعظمت اوقافها، فيكون فيها المعيد، والمؤذن، والخادم، والبواب، وقراء  
للقرآن، وقراء لصحيح البخارى او غيره، والصوفى، والخباز، والسقيا  
وقد يلحق بالمدرسة صيدلية، ومكتب لتعليم الايتام وتاديب الاطفال  
وسكن للطلاب والمشايخ، ومكتبة فيها كتب من مختلف العلوم، يعين فيها  
خازن ليسهل لطلاب العلم الافادة من الكتب او اعارتها، وفق النظام  
المحدد لها .

والمدارس المنتشرة فى ارض الاسلام كثيرا ما تشابه من حيث نظامها  
وما يلحق بها، وتختلف من حيث كثرتها وضخامتها، وعدد مافيها من اساتذة  
وظلاب، حسب حاجة البلد الذى انشئت فيه المدرسة، وطبيعى جدا ان تكون  
المدارس فى القاهرة، ودمشق - وهما قاعدتا دولة المماليك - اكثر عددا  
ونشاطا من المدارس فى المدينة ومكة اللتين لولا الحرمان فيهما  
لكانتا كالارياض المهيمة ليس لهما ذكر فى التاريخ .

وكان المسجد الحرام فى مكة المكرمة يحتضن حلقات العلم والوعظ منذ  
زمن الصدر الاول من الصحابة والتابعين، وربما تأخر نشوء المدارس بمكة  
المكرمة خارج المسجد الحرام رجاء حصول الطلاب والمشايخ ثواب العلم  
مضاعفا فيه ومباركا، واستمر الحال هكذا الى القرن السادس الهجرى  
حيث انشئت مدرسة الزنجيلى سنة ٥٧٩هـ، ثم انشئت بعد ذلك مدارس اخرى الى  
ان بلغت فى القرن التاسع فى زمن التقى الفاسى احدى عشرة مدرسة .  
(١)

(١) انظر ثفاء الغرام ١/٣٢٨ .

وقد اتسمت المدارس بمكة المكرمة - كما فى بقية البلدان الاسلامية -  
بالسمة المذهبية الا انه لم يكن للحنابلة نصيب مستقل فى ذلك ، حيث لم  
توقف مدرسة باسمهم .

وبما ان مكة المكرمة مهوى افئدة المؤمنين من كل الارض ، فـان  
المدارس التى انشئت فيها انما انشأها ملوك واغنياء العالم الاسلامى  
وقد كان لملوك اليمن الحظ الاكبر فى ذلك فى عصر المماليك البحرية  
اذ انشأوا ثلاث مدارس ، كان لها نشاط كبير فى بث العلوم الشرعية  
فى مكة المكرمة ، وقد اكرموا عددا من علماء مكة غاية الاكرام واغدقوا  
عليهم الهبات والعطايا السنوية .

ومما يدعو للاسف حقا ان اشرف مكة المكرمة الذين كانوا يأخذون  
المكس من الحجاج حيناً ، والاعانات من السلاطين الذين يرفعون المكس حيناً  
آخر ، لانجد لهم دورا فى بناء المدارس وانشاء المعاهد العلمية فى مكة  
المكرمة ، وكانوا هم اولى بذلك من غيرهم ، وقد تتبعت اسماء واقف  
المدارس التى ذكرها الفاسى فوجدتهم جميعا من خارج مكة المكرمة .

وللانصاف فان هناك مدرستين الاولى انشأها عجلان بن رُمَيْثَةَ المتوفى  
٧٧٧ هـ ، والثانية انشأها جار الله بن حمزة الحسنى المتوفى ٧٨٩ هـ لم  
يعدهما الفاسى ضمن المدارس التى عدها فى مكة المكرمة ، ربما لانه لم  
يوثر عنهما نشاط علمى كبقية المدارس ، وان الثانية قد فدى بها جار الله  
نفسه كما سيأتى فيما بعد .

وكما فى بقية مدارس العالم الاسلامى كان فى بعض مدارس مكة  
سكن يأوى اليه الاساتذة والطلاب ، كما كان واقف المدرسة يقرر معلوما  
معينا للمشايخ والطلبة ، وان من المدرسين من كان يدرس احتسابا لوجه  
الله تعالى . وكان الواقف يختار لمدرسته كبار العلماء المشهورين  
فى العلم .

(١) ذكرهما الفاسى فى ترجمة الشريف عجلان فى العقد الثمين ٧١/٦ .

وترجمة جار الله فى العقد الثمين ٤٠٥/٣ .

(٢) كالجمل الاسيوطى المتوفى ٧٩٠ هـ . العقد الثمين ٢٥٨/٣ - ٢٦٠ .

ولم يكن في مكة دار للحديث كما في مصر والشام ، وانما كان الحديث يدرس ضمن مواد التدريس في المدارس ، كما كان المحدثون يحدثون في الحرم وفي البقاع المباركة كغار ثور وغار حراء ومولد النبي صلى الله عليه وسلم ، وخاصة الغرباء والمجاورين منهم .  
وسأعرض الآن لهذه المدارس حسب تاريخ انشائها ذكرا كل ما حصلت عليه من معلومات عنها في ثنايا التراجم .

(١) المدرسة الزنجيلية :

(٢) وهي نسبة الى عثمان بن علي الامير فخر الدين الزنجيلي نائب السلطان صلاح الدين الايوبي بعدن .  
بنى هذه المدرسة بمكة سنة ٥٧٩هـ ووقفها على الحنفية ، ومكانها عند باب العمرة ، وبنى بمكة ايضا رباطا وسبيلا ، ووقف للمدرسة والرباط اوقافا كثيرة بعدن .

- 
- (١) ذكر هذه المدرسة ابو شامة في الروضتين ٢٦/٢ والفاي في شفاء الغرام ٣٢٨/١ ، والعقد الثمين ١١٧/١ ، وابن فهد في اتحاف السورى ٥٤٩/٢ ، وناجي معروف في المدارس الشرايية ص ٣٤٩ .
- (٢) ترجمته في البداية والنهاية ٣٠٩/١٢ ، العقد الثمين ٣٤/٦ ، الدارس في تاريخ المدارس ٥٢٦/١ .  
وزنجيلة قرية من قرى دمشق كذا في هامش العقد الثمين .
- (٣) ذكرت السيدة عائشة باقاسي في كتابها بلاد الحجاز في العصر الايوبي ان اقدم مدرسة بمكة المكرمة هي مدرسة الارسوفى ، واستدل على ذلك بأن الفاسي ذكر مرة ان تاريخ انشائها سنة ٥٩١هـ ومرة ذكره سنة ٥٧١هـ ، وقد ذكر الفاسي التاريخ الاخير في شفاء الغرام ٣٣٦/١ عند كلامه عن رباط الارسوفى ، وقد تصحف العدد من احدى وتسعين الى احدى وسبعين . وذكر المحققون في الحاشية ان في منتخب الكتاب " احدى وتسعين " ويقوى هذا ان ابن فهد ذكر بناء الرباط في اتحاف السورى في حوادث سنة ٥٩١هـ . ولم يتنبه الى هذا التصحيف ايضا الدكتور ناجي معروف في كتابه المدارس الشرايية ص ٣٤٨ .
- (٤) هو من ابواب الجهة الغربية من المسجد الحرام سمي بذلك لان المعتمرين من التنعيم تعودوا الدخول والخروج منه في الغالب .  
تاريخ عمارة المسجد الحرام ص ١٢٨ .

(١) وتعرف هذه المدرسة ايضا بدار السلسلة وذكر الفاسى بأنها اصححت بيد بعض الاشراف من اولاد امرأ مكة .

ولم تذكر المصادر شيئا عما كان يدرس في هذه المدرسة الا ان السيدة عائشة باقاسى ذكرت فى كتابها بلاد الحجاز فى العصر الايوبى ان هذه المدرسة خصت لتدريس المذهب الحنبلى والتفسير، ولم ار فى المراجع التى رجعت اليها السيدة مايؤيد قولها . وان طبيعة وقف هذه المدرسة تخالف ماذهب اليه ، وجميع من درس بهذه المدرسة - كما ذكر فى تراجمهم - طيلة العصر المملوكى كانوا من الاحناف .

(٢) فممن درس بهذه المدرسة صديق بن يوسف بن قريش ابوالوفاء الحنفى .  
(٤) واحمد بن على بن يوسف السجزي الحنفى المتوفى ٥٧٦٣ هـ .

(٥) مدرسة طاب الزمان الحشية :

نسبة الى عتيقة الخليفة المستضى العباسى .  
وتسمى هذه المدرسة بدار زبيدة، واقفتها طاب الزمان سنة ٥٨٠ هـ على عشرة من الفقهاء الشافعية .  
وقد درس بها المحدث الكبير الشيخ قطب الدين القسطلانى (٥٦٦٣ هـ) بحضرة والده كما سبق فى ترجمته .

- 
- (١) العقد الثمين ٣٥/٦ .
  - (٢) ذكرت ذلك مرتين فى ص ١٠٤، ١٠٧ .
  - (٣) ترجمته فى العقد الثمين ٣٩/٥ وذكر ولادته فقط نحو سنة ٥٣٧ هـ .
  - (٤) ترجمته فى العقد الثمين ١١٢/٣، والمنهل الصافى ٤٠٤/١ .
  - (٥) ذكر هذه المدرسة الفاسى فى العقد الثمين ١١٧/١ وابن فهد فى اتحاف الورى ٥٥٣/٢، وناجى معروف فى المدارس الشرايية ص ٣٤٩ . وقد تصحفت عنده كلمة عتيقة المستضى الى " عشيقه المستضى " . وترجمة طاب الزمان فى العقد الثمين ٢٦١/٨ .





(٥) مدرسة ابي علي بن ابي زكريا :

(١)  
ذكرها الفاسي فقال عنها : " قرب المدرسة المجاهدية، وتعرف بابي  
طاهر المؤذن وتاريخ وقفها سنة ٦٣٥ على مافي حجرها، وواقفها فيــــه  
مترجم بالامام الشهيد وماعرفت حاله " .  
ولم تتوفر لدى بعد البحث معلومات عن هاتين المدرستين .

(٢)  
(٦) مدرسة ابن الحداد المهدي :

انشأها عبدالحق بن عبدالرحمن بن عبدالحق المهدي المعروف بابسن  
الحداد سنة ٦٣٨هـ بأسفل مكة وواقفها على طلبة المالكية المشتغلين بمذهب  
مالك بن انس وهي بالقرب من مدرسة الارسوفى .  
(٣)  
وممن درّس بهذه المدرسة المحدث الفقيه ضياء الدين القسطلاني  
(٤)  
(المتوفى ٦٦٣هـ) .

وسكن بها نزيل مكة والمجاور بها ستين عاما محمد بن حجاج بــــن  
ابراهيم الحضرمي (٥٧٠٦هـ) .  
(٥)

وقد ظلت هذه المدرسة منارا للعلم الى ان استولى عليها الاشرف  
الادارسة ، واصبحت تعرف باسمهم . وفي ذلك يقول جمال الدين الشيبــــي :  
(٦)  
" كانت هذه المدرسة اشهر المدارس في وقتها، اما الآن فقد زال عنها  
- ولاقوة الابالـه - اسم المدرسة، وصارت مكانا للظلمة الاشرار، بعد ان  
كان يسكنها ويدرس بها السادة الاخيار" .

- 
- (١) شفاء الغرام ٣٣٠/١، العقد الثمين ١١٨/١ .  
(٢) ذكرها الفاسي في شفاء الغرام ٣٣٠/١، العقد الثمين ١١٨/١، ناجي  
معروف في المدارس الشرايية ص ٣٥٠ .  
(٣) ترجمته في العقد الثمين ٣٣٥/٥ .  
(٤) سبقت ترجمته في مبحث الاسر العلمية . ص ١٧٤، ١٧٥ .  
(٥) ترجمته في العقد الثمين ٢٣١/٢ .  
(٦) الشرف الاعلا في ذكر قبور مقبرة باب المعلا . مخطوط بدون ترقيم .

(٧) المدرسة المنصورية : (١)

قال ابن فهد في اتحاف الوري في حوادث سنة ٦٤١هـ : " وفيها عمـر  
الملك المنصور عمر بن علي بن رسول صاحب اليمن مدرسة بالجانب الغربي  
من المسجد الحرام، ووقفها على الفقهاء الشافعية، وغبه مـلـك  
الارض على هذه المدرسة، وكانت هذه العمارة على يد الامير فخر الدين  
الشلاج" (٣) .

• وكانت ملاصقة لمدرسة الزنجيلي .

وتسمى ايضا المدرسة النورية نسبة لنور الدين لقب الملك المنصور .  
وتسمى المظفرية نسبة الى ولده المظفر يوسف بن علي لانه عمل بها (٤)

• درس حديث .

وتسمى ايضا الفخرية نسبة الى فخر الدين الشلاج .

وعندما حجت اخت السلطان المنصور وزوجته سنة ٦٤٥هـ نزلتا في هذه

المدرسة وسكنتا بها وكان في هذه المدرسة بئر .

وفي غاية الاماني ان السلطان نور الدين انشا مدرسة بمكة المكرمة

ومدارس بتعز، وعدن، وزبيد، وجعل في كل مدرسة مدرسا، ومعيدا، وامامـا  
ومؤذنا ومقيما، ووقف على الجميع اوقافا تقوم بالكفاية . (٥)

وكان لهذه المدرسة نشاط كبير في تدريس الحديث الشريف حدث

وسمع بها علماء ومحدثون كبار من مكة المكرمة وخارجها .

(١) ذكرها الفاسي في شفاء الغرام ٣٣٠/١، العقد الثمين ١١٧/١، ابن فهد

في اتحاف الوري ٦٠/٣، حوادث سنة ٦٤١ هـ ، ناجي معروف فـي

المدارس الشراعية ص ٣٥١ .

(٢) ترجمته في العقود اللؤلؤية في اخبار الدولة الرسولية ٤٤/١ - ٨٨ ،

لعلي بن الحسن الخزرجي، والعقد الثمين ٣٣٩/٦، وكانت وفاته ٦٤٩ هـ .

• وغاية المرام باخبار سلطنة البلد الحرام ٥٩٥/١ .

(٣) ترجمته في العقد الثمين ١٧٥/٨، الشلاج هكذا رسمت في العقد الثمين

وفي اتحاف الوري وفي شفاء الغرام " الشلاج" وفي سمط النجوم

العوالي "السلام" والله اعلم بالصواب .

(٤) ترجمته في العقود اللؤلؤية ٨٨/١ - ٢٨٤، العقد الثمين ٤٨٨/٧ ووفاته

سنة ٦٩٤ هـ .

(٥) غاية الاماني في اخبار القطر اليماني ليحيى بن الحسين ٤٣٣/١ .

- (١)  
فقد حدث بها جعفر بن عبدالرحمن بن جعفر السُّلَمي الصَّقَلِي البِجَائِي  
• نزيل مكة ، سمع منه بها الحافظ شرف الدين الدمياطي .  
(٢)  
ومحمد بن عمر بن محمد ضياء الدين القسطلاني (٥٦٦٣هـ) كان شيخ  
الحديث بها .  
(٣)  
والامام محب الدين الطبري (٥٦٩٤هـ) الذي كانت له حظوة عند الملك  
المظفر، وكان يحسن اليه كثيرا ، ورتب له في كل شهر خمسين ديناراً لقاء  
تدريسه بالمنصورة .  
(٤)  
وبعد وفاة المحب تولى التدريس مكانه ولده الجمال (٥٦٩٤هـ) .  
(٥)  
والشيخ امين الدين ابن قطب الدين القسطلاني (٥٧٠٤هـ) كان شيخ  
الحديث بها .  
وولى تدريس الحديث بها ايضا الشيخ احمد بن عبدالعزيز بن القاسم  
(٦)  
العَقِيلِي النَوِيرِي (٥٧٣٧هـ) .  
(٧)  
وقاضي مكة احمد بن محمد بن محمد الطبري شهاب الدين (٥٧٦٠هـ) درس بها  
وبالمجاهدية بتفويض من الملك المجاهد .  
(٨)  
ثم خلفه ابنه محمد النجم (٥٧٦٥هـ) بالمدرستين ايضا .  
(٩)  
• وكان بوابا بها بلال بن عبدالله الحبشي (٥٧٣٣هـ) .  
(١٠)  
وذكر ابن بطوطة وقد سكن في هذه المدرسة - ان الزاهد ابو الحسن  
على بن رزق الله الانجري كان له بيت في المدرسة المظفرية يعلم العلم

- 
- (١) العقد الثمين ٤٢٦/٣ .  
(٢) العقد الثمين ٢٣١/٢ .  
(٣) العقد الثمين ٦٥/٣ .  
(٤) العقد الثمين ٢٩٥/١ .  
(٥) العقد الثمين ٢٧٨/٢ .  
(٦) العقد الثمين ٧٩/٣ .  
(٧) العقد الثمين ١٩١/٣ .  
(٨) العقد الثمين ٣٨٣/١ .  
(٩) العقد الثمين ٣٨٠/٣ .  
(١٠) رحلة ابن بطوطة ١٧٣، ١٧٠/١ .

فيها نهارا وبأوى بالليل الى مسكنه برباط ربيع .  
وهكذا نجد ان لهذه المدرسة نشاطا كبيرا في تعليم العلوم الشرعية  
وخاصة علم الحديث ، ولكن للأسف لم توجد معلومات تبين الكتب التي كانت  
تدرس بها ولا كيفية وطريقة هذه الدراسة .

(١)  
(٨) المدرسة الشرايية :

(٢)  
بناها الامير اقبال بن عبدالله الشرايي المستنصرى العباسى سنة  
٦٤١هـ عندما حج ، وكانت كما يقول القطبى : " على يمين الداخل الى  
المسجد الحرام من باب السلام ، ووقف بها كتبا كثيرة تفرقت شذر مذر  
والمدرسة باقية الى الآن ، وقد صارت رباطا وفيه محل التدريس ، وبها  
كتب وقفها اهل الخير ممن ادركناه رحمه الله تعالى " .  
هذه هي كل المعلومات عن هذه المدرسة ، وان مؤرخ مكة تقى الدين  
الفاي لم يذكرها ضمن مذكره من المدارس في كتابه شفاء الغرام ،  
ولافى العقد الثمين ، انما ذكر انه بنى رباطا في هذه السنة . وكذلك ذكر  
النجم عمر ابن فهد في اتحاف الورى انه بنى رباطا في هذه السنة  
" ووقف عليه اوقافا باعمال مكة منها مياه تعرف بالشراييات بـ  
مرؤادى نخلة <sup>(٥)</sup> وقف به كتبا في فنون العلم نفيسة وقرر فيه صوفية " .

- (١) ذكرها القطبى في الاعلام باعلام بيت الله الحرام ص ١٦٠ ، طبعة  
المكتبة العلمية بمكة المشرفة ١٣٧٠هـ ، وناجى معروف في المدارس  
الشرايية ص ٢٧١ .  
(٢) ترجمته في العقد الثمين ٣/٣٢٤ ، وله ترجمة مبسطة في كتاب المدارس  
الشرايية لناجى معروف .  
(٣) اتحاف الورى ٦٠/٣ حوادث سنة ٦٤١هـ .  
(٤) وادى مَرَّ : هو مَرُّ الظهران ويسمى اليوم وادى فاطمة ويبعد عن مكة  
٢٤ كيلو مترا على جادة المدينة المنورة وهو واد فحل من اودية  
الحجاز فيه عيون كثيرة . انظر : معجم معالم الحجاز للبلادى  
١٠٠/٨ - ١٠٥ ، معالم مكة التاريخية والاثرية ص ٢٥٨ - ٢٦٥ .  
(٥) لعلها نخلة الشامية احد رافدى مر الظهران ، ونخلة اسم لعدد من  
المواقع في الحجاز . انظر معجم معالم الحجاز ومعالم مكة  
التاريخية والاثرية ص ٢٥٩ .

ولعل الامير اقبال الشرابى قد بنى بمكة رباطا فقط ، ثم بعد ذلك  
بدهر حَوْل الرباط الى مدرسة .

(١)  
(٩) المدرسة الأَرغونية :

(٢)  
قال الفاسى : " ومنها (اى من المدارس) بالجانب الشامى منـــــــــــــــــه  
(اى من المسجد الحرام) مدرسة بدار العَجَلَة ، وهى التى على يمينـــــــــــــــــن  
الخارج من باب المسجد المعروف بباب العَجَلَة (٣) . ولم ادر من وقفها ولا متى  
وقفت ؟ ثم عمل بها الامير اَرغون النائب درسا للحنفية قبيل العشريــــــــــــــــن  
(٤)  
وسعمائة او بعدها بيسير فى اوائل عشر الثلاثين " .  
(٥)  
وهى نسبة الى ارغون بن عبدالله الناصرى (٥٧٣١هـ) كان اميرا شجاعا  
كريما فصيحاً ، محبا لاهل العلم محسنا اليهم ، ويقال انه فى مدة نيابته  
للسلطنة بمصر لم يسفك فيه دما ، ولا قطع سارقا . وقد اوقف على هذا المدرس  
اوقافا ، وجعل مدرستها يوسف بن الحسن السجزى الحنفى المكى (٥٧٦١هـ) درس بها  
(٦)  
مدة سنين .

(٧)  
وَدَرَسَ بها ايضا الفقيه احمد بن على بن يوسف السجزى (٥٧٦٣هـ) .  
ولم يدم التدريس بهذه المدرسة طويلا لانه بعد سنين استولى عليها  
الاشراف اولاد راجح بن ابى نَمِي وبقيت بايديهم الى زمن الفاسى .  
(٨)  
ولم يرد لها ذكر بعد ذلك وَاخِر من درس فيها احمد بن محمد الصاغانى  
(٩)  
الحنفى ( المتوفى ٨٢٥هـ ) .

- 
- (١) ذكرها الفاسى فى شفاء الغرام ٣٢٨/١ ، العقد الثمين ١١٧/١ ، ناجى  
معروف فى المدارس الشرايية ص ٣٥٣ .  
(٢) النص منقول عن شفاء الغرام ٣٢٨/١ .  
(٣) باب العجلة من ابواب المسجد الحرام الشمالية . شفاء الغرام ٢٣٩/١ .  
(٤) اى نائب السلطنة بمصر .  
(٥) ترجمته فى العقد الثمين ٢٨٢/٣ .  
(٦) ترجمته فى العقد الثمين ٤٨٥/٧ .  
(٧) سبق ذكر مصادر ترجمته . ص ٧٥ .  
(٨) العقد الثمين ٢٨٣/٣ .  
(٩) العقد الثمين ١٦٩/٣ .

(١)  
(١٠) المدرسة المجاهدية :

(٢)  
عمرها الملك المجاهد على بن داود بن يوسف صاحب اليمن سنة ٧٣٩ هـ  
بالجانب اليماني من المسجد الحرام ووقفها في ذي القعدة من السنة  
نفسها على الشافعية وارباب وظائفها، ووقف عليها وقفاً جيداً من املاكه  
(٣)  
في سنة ٥٧٤٠ هـ .

والمعلومات عن هذه المدرسة قليلة جداً في فترة المماليك الاولى  
وقد جاء في ترجمة الشهاب الطبري (٥٧٦٠ هـ) انه <sup>(٤)</sup> درس بها بتفويض من  
الملك المجاهد وان ولده النجم (٥٧٦٥ هـ) خلفه في التدريس بها .  
(٥)  
وقد نزل بها الملك المجاهد حين حج سنة ٥٧٤٢ هـ .  
(٦)

(٧)  
(١١) المدرسة الافضلية :

نسبة الى الملك الافضل العباسي بن الملك المجاهد على بن الملك  
المؤيد داود بن الملك المظفر داود بن الملك المنصور يوسف بن عمـر  
ابن على بن رسول صاحب اليمن (٥٨٠٣ هـ) .  
(٨)

(٩)  
بنى جوهر بن عبدالله المعروف بالرضواني، نزيل مكة (٥٧٥٥ هـ) داراً بمكة،  
وسمى بها الحديث . وكان الملك المجاهد يُعَوَّل عليه في اكثر حوائجه .  
ولم يذكر الفاسي تاريخ بناء هذه الدار، الا انه قال كان (اي جوهر)  
بمكة في عشر الخمسين وسبعمائة، ولعلها بنيت اول هذا العقد الخامس . لانه

- 
- (١) ذكرها الفاسي في العقد الثمين ١١٨/١، شفاء الغرام ٣٢٨/١، ابن فهد  
في اتحاف الوري ٢١٨/٣ حوادث سنة ٥٧٣٩ هـ، ناجي معروف فـ  
المدارس الشرايية ص ٣٥٤ .  
(٢) ترجمته في العقود اللؤلؤية ١٢٦/١/٢، العقد الثمين ١٥٨/٦ .  
(٣) العقود اللؤلؤية ٦٨/٢ .  
(٤)، (٥) سبق ذكرهما ومصادر ترجمتهما ص ١٦٩ .  
(٦) العقود اللؤلؤية ٧١/٢ .  
(٧) ذكر في شفاء الغرام ٣٢٨/١، العقد الثمين ١١٧/١، والمدارس الشرايية .  
(٨) ترجمته في العقود اللؤلؤية ١٢٧/٢ - ١٦٣، العقد الثمين ٩٤/٥ .  
(٩) ترجمته في العقد الثمين ٤٤٨/٣ .



بالمسجد الحرام للسلطان شاه شجاع بن محمد بن مظفر اليزدي سلطان  
بلاد فارس. وكان الدرس خلف مقام الحنفية، عند اول الرواق وكان يحصل  
له بسبب هذا التدريس فى السنة نحو مائتى مثقال .<sup>(٢)</sup>

وعند باب ابراهيم من المسجد كان هناك درس فى الحديث النبوى  
ذكر الفاسى ان محمود بن يوسف الهندى الحنفى نزيل مكة والمتوفى بها<sup>(٣)</sup>  
فى عشر الخمسين وسبعمئة حدث بمكة، وسمع صحيح ابن حبان بمكة  
درس الحديث من باب ابراهيم .

وقد كان هناك اهتمام بهذه المدارس والربط والاقواف، يتجلى فى  
تعيين شخص يتولى النظر فى مصالحها، وممن ولى نظر المدارس بمكة  
شرف الدين عبد المعطى بن احمد بن عبد المعطى بن مكى بن طراد الانصارى  
الخرجى المكى فقد ذكر الفاسى فى ترجمته ان الخليفة المستنصر بالله<sup>(٤)</sup>  
فوض اليه مع عمه عبدالرحمن النظر فى مصالح المسجد الحرام وامر المدارس<sup>(٥)</sup>  
والربط والاقواف بمكة واطهار شعار خلافته بمكة وغيرها .

وكان لبعض الاربطة فى مكة نشاط واثر فى دفع حركة علم الحديث بها  
كرباط ام الخليفة زمرد خاتون، والدة الامام الناصر لدين الله ابى  
العباس احمد الخليفة العباسى فقد حدث به نزيل مكة ابو بكر بن عمر  
الصوفى (المتوفى ٥٦٤٧هـ) سمع منه الحافظ شرف الدين الدمياطى فضائل<sup>(٦)</sup>

- 
- (١) له ترجمة فى العقد الثمين ٤/٥، الدرر الكامنة ١٨٧/٢، التحفة  
اللطيفة ٢٠٩/٢، ووفاته سنة ٧٨٧هـ .
- (٢) ذكر ذلك الفاسى فى ترجمة الفوى ٢٩/٦ .
- (٣) العقد الثمين ١٥١/٧ .
- (٤) العقد الثمين ٤٩٦/٥ ولم يذكر سنة وفاته .
- (٥) الناظر من ينظر فى الاموال وينفذ تصرفاتها ويرفع اليه حسابها  
لينظر فيه ويتأمله، فيمضى مايمضى ويرد مايرد، ثم هو يختلف  
باختلاف ما يضاف اليه كناظر الجيش وناظر الدواوين وناظر الاوقاف  
او جهات بر . انظر صبح الاعشى ٤٦٥/٥ .
- (٦) ترجمتها فى العقد الثمين ٢٣٨/٨ ماتت سنة ٥٩٩هـ .
- (٧) العقد الثمين ١٦/٨ .



العباس لحمزة السهمي .

- كما كان في بعضها كتب موقوفة على الرباط لافادة طلاب الحديث والعلم .  
فقد كان في رباط الشيخ غياث الابرقوهي الذي بناه سنة ٧٧١هـ لشاه  
(١)  
شجاع سلطان فارس كتب موقوفة فيه .  
(٢)  
واوقف الملك الافضل سنة ٦٢٢هـ كتباً في رباط ربيع .  
مما سبق يتبين لنا ان اهم نشاط في علم الحديث بمكة المكرمة  
كانت تقوم به المدرسة المنصورية الى جانب التداريس في المسجد الحرام  
فهذه الحركة وان كانت بطيئة الا انها ابقت الصلة قائمة بين هذا العلم  
وطلبته، ووجود الكتب الموقوفة سوا في الاربطة او المدارس عامل قوي في  
احياء الروح العلمية عند الدارسين والمدرسين على حد سواء .  
كما ان وجود سكن في المدرسة او الرباط للغرباء والمجاورين من  
طلاب العلم ومدرسيه يساعد كثيرا على بقائهم مدة اطول بمكة يؤدون بها  
حق العلم وينالون رفيع الثواب .  
وقد كانت جهود المدرسين بتلك المدارس تسير جنبا الى جنب مع جهود  
علماء مكة ومحدثيها في بث الروح العلمية بين اهل مكة، وابقاء سلسلة  
الاسناد بين مؤلفي كتب السنن والسماعين لها، ليؤدوا ذلك بدورهم  
الى من يليهم من الاجيال .

---

(١) العقد الثمين ٤/٥، وانظر شفاء الغرام ١/٣٣٣ .  
(٢) العقد الثمين ٦/٢٧٥، وانظر شفاء الغرام ١/٣٣٥ .

### الفصل الرابع

#### أهم المؤلفات الحديشية فى تلك الفترة وبيان مزاياها

اتسم عصر المماليك فى مصر والشام بغزارة الانتاج العلمى عاممة وغزارة التأليف فى علم الحديث خاصة، ولاريب فى ان كثرة المؤلفات فى فن مادليل على اهتمام ذلك العصر به، وجدهم فى طلبه، وشغفهم فى تحصيله والاشتغال به . وقد سبق ان ذكرت نماذج من هذه المؤلفات الضخمة فى الحديث وعلومه، التى مازالت الى يومنا هذا عمدة مراجعنا واساس مصنفاتنا، وما كان ذلك ليتم لهم لو اعرضوا عن هذا العلم او اعطوه فضول اوقاتهم .

وفى مكة المكرمة لانلحظ هذه السمة - اعنى سمة غزارة الانتاج العلمى - وهذا امر طبيعى فيها لقللة اشتغالهم بهذا العلم، وعدم شغفهم به الا النادر منهم . وانه لامر يدعو للاسف ان لانجد طيلة عصر المماليك البحرية - اى نحو مائة وستة وثلاثين سنة - مؤلفين فى علم الحديث الامالا يتجاوز عدد اصابع اليد الواحدة .

وقد حرصت ان اجمع اسم كل مصنف فى ذلك، وخاصة المصنفات فى علم الحديث، فوجدتها قليلة العدد وبعضها مما يعد على هامش هذا العلم، فمثلا قل ان تجد شروحا لكتب السنة، او كتب تتعلق بعلم الجرح والتعديل، وقل ان تجد مؤلفات فى مصطلحات اهل الفن، او جمع طرق بعض الاحاديث - وقد انتشر هذا كثيرا فى هذه الفترة فى مصر والشام - .

ولم يملنا من مؤلفات ذلك العصر الا القليل، وهو امر يدعو ايضا الى الاستغراب، ولعل الفتن التى كانت تحدث بمكة، وبعض الحرائق التى حدثت فى الحرم الشريف اذهبت بالكثير منها . وقد ذكرت فى الفصلين السابقين المؤلفات فى علم الحديث ضمن مؤلفات المترجم له وسأفرد ذكرها هنا مبينا مكان وجود الكتاب ان وجد .

فمن المؤلفات فى الحديث لابن مسدى :

- (١) الاربعين المختارة فى فضائل الحج والزيارة .  
توجد منه نسخة مخطوطة بدارالكتب المصرية لم يتيسر لى الاطلاع عليه .  
(١)
- (٢) مسند فى الحديث .
- (٣) خصائص النبى صلى الله عليه وسلم .
- (٤) الفوائد المسلسلات الاسانيد .  
(٢)
- (٥) الفوائد المدنية من حديث ابن الجميزى <sup>رحمه</sup> .

ولقطب الدين القسطلانى :

- (٦) منهاج النبراس فى فضائل بنى العباس .
- (٧) الورد الزائد فى بر الوالد .
- (٨) مجلس فى فضل رمضان .
- (٩) مجلس فى فضل ذى القعدة .
- (١٠) وسيلة العباد فى فضيلة الجهاد .
- (١١) الادوية الشافية فى الادعية الكافية .

ولمحب الدين الطبرى :

- (١٢) الرياض النضرة فى مناقب العشرة . سيأتى التعريف به .
- (١٣) السمط الثمين فى مناقب امهات المؤمنين . سيأتى التعريف به .
- (١٤) ذخائر العقيب فى مناقب ذوى القربى . سيأتى التعريف به .
- (١٥) القرى لقاصد ام القرى . سيأتى التعريف به .
- (١٦) احاديث مشكلة . ذكر بروكلمان انه موجود بالمدينة المنورة ٥١  
(٣)  
ولم اهتم اليه .

- 
- (١) انظر فهرس المخطوطات العربية الموجودة بدار الكتب لفاية سنة  
١٩٢١م ، ٨٧/١٠ ، ورقة ١١م .
  - (٢) فى مكتبة الجامعة الاسلامية بالمدينة المنورة - قسم المصورات -  
منتقى منه فى سبع ورقات ورقم ٤٧٩ حديث .
  - (٣) تاريخ الادب العربى ٢٢٠/٦ .

- (١٧) صفوة القري في صفة حجه صلى الله عليه وسلم وطوافه بام القري .  
ذكر بروكلمان انه موجود بالقاهرة شان ٢٣٩/٥ . ولعله هو صفة حجة  
(١)  
النبي صلى الله عليه وسلم على اختلاف طرقها وجميع الفاظها .  
لم اطلع عليه .
- (١٨) غاية الاحكام في احاديث الاحكام . وسيأتى التعريف به .
- (١٩) ترتيب جامع المسانيد لابن الجوزي .
- (٢٠) الاحكام الوسطى .
- (٢١) الاحكام المفردى ويتضمن الفا وخمسة عشر حديثا .
- (٢٢) المحرر للملك المظفر جمع فيه احكام الصحيحين .
- (٢٣) العمدة مختصر المحرر .
- (٢٤) اربعون في الحديث .
- (٢٥) الاحاديث العوالى .
- (٢٧) عواصف النصر فى تفضيل الطواف على العمرة .

ولابن عساكر :

- (٢٨) اتحاف الزائر واطراف المقيم السائر .
- (٢٩) احاديث عيد الفطر .
- (٣٠) فضل رمضان .
- (٣١) فضل ام المؤمنين خديجة .
- (٣٢) خبر حراة .

ولرضى الدين الطبرى :

- (٢)  
(٣٣) الاربعون التساعية الصحاح العوالى .

---

(١) تاريخ الادب العربى ، وذكر المحب الطبرى فى كتابه القري ص ١٣٨ فى  
الباب العاشر ، فى صفة حجة النبي صلى الله عليه وسلم ، انه افرد  
لصفة حجة النبي صلى الله عليه وسلم تأليفا مختصر الالفاظ مستوعبا  
ذكر القضايا والاحكام الواقعة فيها ، وانه انتزعها من كتابه القسرى  
ومن غيره .

(٢) فى مكتبة الجامعة الاسلامية بالمدينة المنورة - قسم المصنوعات -  
بطاقة لهذا الكتاب ، وبعد احضار الكتاب والتأمل فيه تبين انه  
ليس للرضى الطبرى بل هو لابراهيم بن محمد بن المؤيد الحموى .

ومن المؤلفات فى شرح الحديث :

(٢٣) وجوه المعانى فى قوله صلى الله عليه وسلم " من رآنى فى المناسم

حقا فقد رآنى " للمحب الطبرى .

(٢٤) الجنة مختصر شرح السنة للبغوى ، للرضى الطبرى .

ومن المؤلفات فى تفسير غريب الفاظ الحديث :

(٢٥) غريب جامع الاصول للمحب الطبرى ، وكذلك الكتابان التاليان .

(٢٦) تقريب المرام فى غريب القاسم بن سلام . مبوبا على الحروف .

(٢٧) الدر المنثور للملك المنصور يتضمن ترتيب غريب القاسم بن سلام .

ومن المصنفات فى علوم الحديث :

(٢٨) المنهج المبهج عند الاستماع لمن رغب فى علوم الحديث على الاطلاع

للقطب القسطلانى .

(٢٩) الملخص فى معرفة علوم الحديث للرضى الطبرى ، والكتابان التاليان

له كذلك .

(٤٠) المنتخب من مختصر علوم الحديث لابن الصلاح ، مخطوط فى مكتبة

الاسكوريال ، لم يتسن لى الاطلاع عليه .<sup>(١)</sup>

(٤١) تنبيه اهل الرسوخ فى علم الناسخ والمنسوخ اختصره من كتاب الاعتبار

للحازمى .

(٤٢) صفوة علم الحديث فى المميز بين الطيب والخبيث لمحمد بن عيسى بن

سالم الدوسى المعروف بابن خَشِيش .

وفى تراجم رواة الحديث لم اعثر سوى على مؤلف واحد فى هذا الفن

وآخر فى الاسماء المبهمة وهما :

(٤٣) مؤلف فى رجال الموطأ لمحمد بن عمر القسطلانى .

(٤٤) مختصر فى الاسماء المبهمة فى الحديث وسماه الافصاح عن المعجم

الغامض والمبهم ، مرتب على حروف المعجم ، لقطب الدين القسطلانى .

---

(١) فهرس مخطوطات مكتبة الاسكوريال ١٦٤/٣

اما المؤلفات فى معاجم الشيوخ، والفهارس، فهى قليلة جدا ايضا مع ان ذلك العصر شاع فيه كثيرا هذا النوع من التأليف، ولم تذكر المصادر لنا سوى كتاب واحد فى تراجم الشيوخ وكتاب فى فهارس المرويات وهما :

(٤٥) معجم شيوخ الحافظ ابن مسدى .

(٤٦) فهرس مرويات الرضى الطبرى .

هذه هى المؤلفات فى علم الحديث فى عصر المماليك البحرية، وربما تكون هناك اسماء مؤلفات اخرى فاتتني، او يكون عنوانها لايدل على انها فى هذا العلم .

وسأحاول الآن باذن الله ان اعرف القارىء بما اطلعت عليه من هذه

الكتب وكلها للمحب الطبرى .

(١)

(١) غاية الأحكام فى احاديث الاحكام :

فكرة التأليف فى جمع احاديث الاحكام ليست وليدة عصر المماليك فهناك علماء كبار صنفوا فى هذا الموضوع قبل ذلك، كالامام الطحاوى فى شرح معانى الآثار، والبيهقى فى معرفة السنن والآثار، والبيهقى فى شرح السنة، وعبدالحق الاشبلى فى الاحكام الشرعية الكبرى والوسطى والصغرى، وتقى الدين عبدالغنى الجماعى المقدسى فى الاحكام الكبرى ومختصره عمدة الاحكام، وابراهيم بن عبدالواحد المقدسى فى الاحكام، والضياء محمد بن عبدالواحد المقدسى فى الاحكام وغيرهم .

وربما تأثر المحب الطبرى بمن صنف قبله فى هذا الموضوع، فأحسب

ان ينتظم فى سلكهم، ويرد وردهم، ولعل كتاب عبدالحق الاشبلى كان له اثر اكبر فى تأليفه هذا، فقد قال فى اواخر كتابه هذا: " وقد تضمن كتابنا <sup>(٢)</sup>

(١) هو احد عشر جزءا بتجزئة مؤلفه، وستة اجزاء بتجزئة ناسخه محمد بن على بن شجاع الازرقى الشافعى وتاريخ نسخته ٧٦٢ هـ، يوجد منه نسخة برقم ٢٨٢ بالخزانة العامة بالرباط ناقصة الجزء الاول، والجزء الخامس، ومنه صورة على الميكروفيلم بمكتبة مركز البحث العلمى بجامعة ام القرى ارقامها كالتالى : ٧٧٧ - ٧٦٩ - ٧٧٠ - ٧٧١ حديث .  
وهى التى اعتمدت. وهناك نسخ لاجزاء منه فى اماكن اخرى . انظر بروكلمان بالعربية ٢٢٠/٦ .

(٢) غاية الاحكام ٥٤٠/٦ مصورة عن الخزانة العامة بالرباط .

هذا طرفا من الرقائق مفرقا في مواضع ، مناسبة ان تذكر فيه ، ونحن نشبهه عليها في تلك المواضع ، ونسرد اذكارها على ترتيب كتاب الامام عبدالحق المشتمل على الرقائق ، والآداب ، والترغيب والترهيب ، وفضائل الاعمال لانا اخذنا منه اكثر ما فيه وفي غيره " .

وقد قسم المحب كتابه هذا على ابواب الفقه ، ولم يقسم الباب على فصول بل قسمه على اذكار ، فمثلا يقول : باب اذكار الملوات الخمس فيذكر فيه ذكر فضلها - وذكر فرضيتها ، وهكذا . ويسوق تحت كل ذكر ما يناسبه من الاحاديث . وطريقته ان لا يذكر الحديث بسنده بل يقول عن ابن عمر أو عن الشعبي مثلا وفي نهاية الحديث يقول اخرجه فلان وفلان . وقد يذكر الفروق في بعض الروايات ، ثم يشرح الالفاظ الغريبة الواردة في متن الحديث ، ثم يذكر في نهاية كل باب غالبا ما استفاد من احاديثه من الاحكام الفقهية ، ويذكر من اخذ به من الفقهاء ، ولا يتعرض كثيرا للخلافات الفقهية حول الموضوع لان الكتاب لم يوضع لذلك . وكثيرا ما يحاول التوفيق بين الاحاديث التي ظاهرها التعارض ، او يحقق اسم الراوي ويذكر الصواب فيه ، وانه في كتابه هذا لا يبين صحة الحديث من ضعفه كما في بقية كتبه ، وانما يكتفى بالاشارة الى من اخرجه ، فيقول اخرجه البخاري ومسلم مثلا ، او اخرجه ابو حاتم والترمذي وقال حديث حسن وهكذا . واحيانا اذا اراد تضعيف رواية تكلم على راويها ونقل اقوال ائمة الجرح والتعديل فيه .

وقد اشتمل الكتاب على عدة آلاف من الاحاديث ، منها الصحيح ، ومنها الحسن ، ومنها الضعيف ، ومنها ما لا اصل له ، وليته اعتنى ببيان الحكم على الاحاديث لكان للكتاب قيمة علمية حديشية كبرى تجعله في المصنف الاول من الكتب المؤلفة في هذا الباب .

وسأذكر بعض الامثلة توضيحا لما ذكرت ولاخذ فكرة عن الكتاب منه :

(١)

مثال على ذكره احاديث لم يستنبط منها قال :

( ذكر سقوط الفرض عن الصبي حتى يبلغ ، وعن المجنون حتى يفريق

وعن النائم حتى يستيقظ :

عن على رضى الله عنه عن النبي صلى الله عليه وسلم قال رفع القلم  
عن ثلاثة : عن النائم حتى يستيقظ ، وعن الصبي حتى يحتلم ، وعن المجنون  
حتى يعقل . اخرجه احمد وابو داود والترمذى .<sup>(١)</sup>

<sup>(٢)</sup>  
واخرجه احمد ايضا والنسائى وابو حاتم من حديث عائشة .  
واخرجه ابو حاتم ايضا من حديث ابن عباس رضى الله عنهما قال : <sup>(٣)</sup> مُرَّ  
على علي بمجنونة بنى فلان وقد زنت فأمر عمر برجمها ، فردها علي ، وقال  
لعمر : يا امير المؤمنين ترجم هذه ؟ قال : نعم . قال : او ماتذكـر  
ان رسول الله صلى الله عليه وسلم قال : رفع القلم عن ثلاثة : عن  
المجنون المغلوب على عقله حتى يُفَيِّق ، وعن النائم حتى يستيقظ ، وعن الصبي  
حتى يحتلم . قال : صدقت فخلى عنها ) . اهـ

<sup>(٤)</sup>  
مثال على استنباط الاحكام من الاحاديث وذكر آراء الفقهاء قال :

( ذكر ان الفخذ عورة .

عن على رضى الله عنه قال : قال لى رسول الله صلى الله عليه  
وسلم : <sup>(٥)</sup> لَاتُبْرَزُ فَخْذُكَ وَلَا تَنْظُرَ إِلَى فَخْذِ حَى وَلَا مَيْتَ . اخرجه ابو داود وابن  
ماجه .

وعن جرهد الاسلمى رضى الله عنه وكان من اهل المدينة ان رسول  
الله صلى الله عليه وسلم مر به وقد انكشف فخذة فقال صلى الله عليه وسلم

(١) المسند بتحقيق احمد شاکر الاحاديث رقم ١١٨٣، ٩٥٦، ٩٤٠، ١٣٦٠، ١٣٢٧،  
١٣٦٢ . سنن ابى داود ٥٥٩/٤ رقم الحديث ٤٤٠٣، الترمذى ٤٣٨/٢ رقم  
الحديث ١٤٤٦ .

(٢) المسند ١٠٠/٦ - ١٠١، سنن النسائى بشرح السيوطى مع حاشية السنسدى  
١٥٦/٦ ، موارد الظمان ص ٣٥٩ رقم الحديث ١٤٩٦، واخرجه ابى داود  
فى السنن ٥٥٨/٤، رقم الحديث ٤٣٩٨، وابن ماجه ٣٧٧/١ رقم ٢٠٥١، الدارمى  
١٧١/٢ ، والبخارى تعليقا ٤٦/٧ كتاب الطلاق، ١٦٥/٨ كتاب المحاربيين .

(٣) موارد الظمان ص ٣٦٠ رقم الحديث ١٤٩٧، واخرجه ايضا ابو داود ٥٥٨/٤  
رقم الحديث ٤٣٩٩ .

(٤) غاية الاحكام ٨٥/٢ - ٨٦ .

(٥) واخرجه الامام احمد انظر المسند بتحقيق احمد شاکر رقم الحديث ١٢٤٨  
وقال احمد شاکر اسناده صحيح وحقق الكلام فيه ، وسنن ابى داود  
٥٠١/٢ رقم الحديث ٣١٤٠، وسنن ابن ماجه ٢٦٩/١ رقم الحديث  
١٤٥٩ .



(١) غَطَّ فَخْذَكَ فَانْهَاجَ مِنَ الْعَوْرَةِ . أَخْرَجَهُ أَحْمَدُ وَأَبُو دَاوُدَ وَالتِّرْمِذِيُّ وَأَبُو حَاتِمٍ .  
وَجَرَّهْدَ هَذَا هُوَ ابْنُ خُوَيْلِدٍ، وَقَيْلُ ابْنِ رِزَّاحِ الْإِسْلَمِيِّ، مَدَنِيٌّ لَهُ صَحْبَةٌ،  
كُنِيَّتُهُ أَبُو عَبْدِ الرَّحْمَنِ، تُوُفِيَ بِالْمَدِينَةِ، وَكَانَ مِنْ أَهْلِ الصَّفَةِ . وَالصَّفَةُ مَوْضِعٌ  
مِنْ مَسْجِدِ رَسُولِ اللَّهِ صَلَّى اللَّهُ عَلَيْهِ وَسَلَّمَ مَظِلٌّ، كَانَ يَأْوِي إِلَيْهِ فُقَرَاءُ  
الْمُهَاجِرِينَ وَمَنْ لَمْ يَسْكُنْ لَهُ .

وعن محمد بن جحش رضى الله عنه قال : مر النبي صلى الله عليه  
وسلم على مَعْمَرٍ وَفَخْدَاهُ مَكشوفتان ، قال يامعمر غَطِّ فَخْذِيكَ فان الفخذيــــــــــــــــن  
عورة . اخرجهم احمد ورواه البخارى فى تاريخه .  
(٣)

واخرجه البغوى وقال : محمد بن جحش هو محمد بن عبد الله بــــــــــــــــن  
جحش نسب الى جده . ولعبد الله بن جحش ولابنه محمد صحبة هذا آخر كلامه  
ولهما ايضا رواية ويكنى محمد ابا عبد الله ، وامه فاطمة بنت ابــــــــــــــــى  
حَبِيشٍ وَكَانَ مَوْلَدَهُ قَبْلَ الْهَجْرَةِ بِخَمْسِ سِنِينَ ، وَلَمَّا خَرَجَ أَبُو عَبْدِ اللَّهِ السُّيِّ  
أُحْدِ أَوْصِيَ بِهِ إِلَى رَسُولِ اللَّهِ صَلَّى اللَّهُ عَلَيْهِ وَسَلَّمَ فَاشْتَرَى لَهُ مَالًا بِخَيْبَرَ  
واقطعه دارا بسوق الدقيق بالمدينة ذكره ابن الاثير .  
(٤)

وعن ابن عباس رضى الله عنهما عن النبي صلى الله عليه وسلم قال :  
الفخذ عورة اخرجهم الترمذى .  
(٦)  
واخرجه احمد ولفظه مر النبي صلى الله عليه وسلم على رجل وفخذه  
(٧)

(١) المسند ٤٧٨/٣ - ٤٧٩، سنن ابي داود ٣٠٣/٤ رقم الحديث ٤٠١٤ . وسنن  
الترمذى ١٩٧/٤ رقم ٢٩٤٧، والاحسان فى تقريب صحيح ابن حبان ١٠٦/٣  
رقم الحديث ١٧٠٧ .

(٢) له ترجمة فى الإصابة ٢٦٧/١ والاستيعاب ( على هامش الإصابة ) ٢٥٤/١ ،  
وفى طبقات ابن سعد ٢٩٨/٤ وقد اختلف فى صحبته وانكرها ابــــــــــــــــن  
عبد البر .

(٣) المسند ٢٩٠/٥، التاريخ الكبير للبخارى ١٢/١ رقم الترجمة ٢ .

(٤) شرح السنة ٢١/٩، رقم الحديث ٢٢٥١ .

(٥) اسد الغابة ١٠٠/٥ .

(٦) السنن ١٩٨/٤ رقم ٢٩٥٠ .

(٧) المسند بتحقيق احمد شاكر رقم الحديث ٢٤٩٣ . وقال عنه اســــــــــــــــناده  
صحيح .

خارجة فقال : غط فخذك فان فخذ الرجل من عورته .  
يقال : فخذ بفتح الفاء وكسر الخاء واسكانها ايضا، وفخذ بكسر  
الفاء واسكان الخاء لاغير .

وهذا قول اكثر اهل العلم ان الفخذ عورة، وهو قول مالك والشافعي  
واحمد في رواية عنه . وقال داود وابن ابي ذئب : العورة السواتر  
لاغير والفخذ ليس بعورة . وحكاها البغوي عن مالك وهو الرواية الثانية  
عن احمد . وفي السرة والركبة اربعة اوجه لاصحابنا، اصحها انهما ليسا  
من العورة وبه قال مالك واحمد والثاني انهما من العورة وبه قال  
ابو حنيفة . الثالث : السرة من العورة دون الركبة . الرابع : عكسه . اه  
والامثلة على ضبط رجال السند كثيرة فمنها ضبطه لرَبِيعِ بنِ حِرَاشٍ قال  
بعد ان اورد حديثه ( وحراش بكسر الحاء المهملة وبعدها راء مفتوحة  
(١)  
ثم الفاشم شين معجمة ) .

وبعد ان اورد حديث ابي رمثة رفاعه بن يثربي قال : (ورمثة هذا  
بكسر الراء وبعدها ميم ساكنة ثم مثلثة مفتوحة . ثم تاء التانيث، ويثربي  
بفتح الياء آخر الحروف وسكون الشاء المثلثة وكسر الراء وبعدها بـ  
(٢)  
موحدة مكسورة ثم ياء نسب ) . اه

(٣)  
مثال على توفيقه بين خبرين ظاهرهما التعارض . قال :

( ذكر اثم من قتل معاهدا :

عن عبدالله بن عمرو رض الله عنهما عن النبي صلى الله عليه وسلم  
قال من قتل معاهدا لم يرح راحة الجنة وان ريحها ليوجد من اربعين عاما  
(٤)  
اخرجه احمد والبخاري والنسائي وابن ماجه .  
(٥)  
واخرجه ابو حاتم من حديث ابي بكره وقال : من قتل نفسا معاهدا

(١) غاية الاحكام ٧٦/٦، وانظرا مثله على ذلك في ٢٦/٦، ٧٨، ١٨٩، ٣٩٥ .

(٢) غاية الاحكام ١٨/٦ .

(٣) غاية الاحكام ٨/٦ .

(٤) المسند بتحقيق احمد شاکر رقم الحديث ٦٧٤٥، البخاري ١٢/٩ كتاب

الديات، ابن ماجه ١١١/٢ رقم ٢٧١٨، سنن النسائي ٢٣/٨ باب تعظيم

قتل المعاهد من كتاب القسامة .

(٥) انظر موارد الظمآن ص ٣٦٨ رقم الحديث ١٥٣٠، ١٥٣١ .

بغير حقها لم يَرَحَ رائحة الجنة وان ريحها ليوجد من مسيرة مائة عام .  
وفى لفظة عنده : من قتل معاهدا فى عهده لم يرح رائحة الجنة  
وان ريحها ليوجد من مسيرة مائة عام . ثم قال ( اى ابو حاتم ) هذا الخبر  
وامثاله معناه لايشم رائحة الجنة العالية التى هى ارفع الجنان ، لانسه  
يدخلها اصلا بل هو فى المشيئة .

قلت ( المحب ) وعلى هذا فيكون اختلاف المسافات بالنسبة الى جننة

دون جننة ) . اه

مثال على ابداء رأيه فى بعض الاحاديث :

(١)

( ذكر ذم الهوى :

عن ابى الدرداء رضى الله عنه عن النبى صلى الله عليه وسلم قال :

(٢)

حك الشء يُعمى ويصم . اخرجه ابو داود وترجم عليه بما ذكرناه .

وسئل ثعلب عن معناه قال : يعمى العين عن النظر الى مساوييه

ويصم الاذن عن استماع العذل فيه ، وانشا يقول :

وكذبت طرفي فيك والطرفُ صادقٌ  
واسمعت اذنى فيك ماليس تسمع

وفى اسناد الحديث ضعف ، ويروى عن البراء موقوفا وهو اشبه بالصواب .

(٣)

وهناك احاديث لابس بعدها نبه على انها مرسله ، واحاديث قليله

(٤)

مرسله سكت عنها ولم يبين ارسالها .

وظهرت شخصيته واضحة عند ايراده الاحاديث فى صلاة التسابيح - وهو

ممن لايردها - وقد اطلال فى تحقيق ذلك وناقش ابن الجوزى الذى حكم على

(١) غاية الاحكام ٤٦٠/٦ .

(٢) سنن ابى داود ٣٤٦/٥ رقم الحديث ٥١٣٠ ، واخرجه احمد فى المسند  
٤٥٠/٦ ، ١٩٤/٥ وقال السخاوى فى المقاصد الحسنة نقلا عن العراقى  
ص ١٨١ : ضعفه غير واحد ، ويكفيينا سكوت ابى داود عليه فليس بموضوع  
بل ولاشديد الضعف فهو حسن . وانظر الدرر المنتشرة فى الاحاديث  
المشتهرة للسيوطى ص ١٠٦ .

(٣) انظر الامثلة فى ٦/٦٢ ، ١٤٨ ، ١١١ ، ٦/٣ وغيرها .

(٤) كما فى حديث سعيد بن المسيب ان النبى صلى الله عليه وسلم قال :  
سيد الايام يوم الجمعة . اكتفى بقوله اخرجه الشافعى فى مسنده  
وارساله واضح لان سعيدا من التابعين . ومرسلات سعيد بن المسيب  
مقبولة عند الامام الشافعى رضى الله عنه .

(١) الحديث بالوضع ، قال المحب :

(٢) (وخرج الحديث في كتاب الموضوعات تأليفه ، ولم يكن له ان يضعه فيه فانه يوهم بذلك انه موضوع ، وقد خرجه الحفاظ في كتبهم كالترمذي وابي داود وغيرهما ، وله مثل هذا كثير عفا الله عنه ، وبين قولنا لم يصح وقولنا موضوع بون كثير ، فان الوضع اثبات الكذب والاختلاق ، وقول لم يصح لا يلزم منه اثبات العدم ، وانما هو خبر عن عدم الثبوت وفرق بين الامرين ، وقد يثبت من طريق آخر . وذكر الحافظ المنذرى قدس الله روحه ان امثل الاحاديث حديث عكرمة عن ابن عباس - اعنى هذا الحديث الذي ذكره ابن الجوزي في كتاب الموضوعات ، قال المنذرى : لان ابا داود وابن ماجه اخرجاه عن عبد الرحمن بن يسر بن الحكم العبدي النيسابوري ، وهو ممن اتفق الشيخان على الاحتجاج بحديثه في صحيحهما ، عن موسى بن عبد العزيز وهو ابو شعيب العدني القنباري قال يحيى بن معين : لا اري به بأسا - عن الحكم بن ابان وقد وثقه يحيى بن معين عن عكرمة مولى ابن عباس وقد وثقه جماعة وان تكلم فيه جماعة ، واحتج به البخاري في صحيحه والله اعلم ) (٣)

وفي اغلب الاحيان لا يعيد ذكر الحديث في موضع آخر بل يقول تقدم في كذا . وفي بعضها يعيده ويقول تقدم في كذا . (٤) (٥)

- (١) غاية الاحكام ٤٢٦/٢ .  
 (٢) الموضوعات ١٤٣/٢ .  
 (٣) اختلف المحدثون كثيرا في اثبات حديث صلاة التسبيح ورده ، ورأى المحب الطبري قبوله ، وقد قبل هذا الحديث اكثر الفقهاء ولم يتفسسق المحدثون على قول واحد فيه . وقد اختلف كلام ابن حجر فيه وكذلك النووي رحمهما الله . ومن اراد الاطلاع والتوسع في الحكم على هذه الاحاديث فلينظر تنزيه الشريعة المرفوعة ١٠٧/٢ ، والآثار المرفوعة في الاخبار المرفوعة للكنوي ص ١٢٣ - ١٤٣ ، والفوائد المجموعة للشوكاني ص ٣٧ .  
 (٤) كما في ٨/٣ - ٩ - ٢٢ - ٢٨ - ٨٢ - ٨٧ - ١٠١ - ١٠٦ - ٢٥٦/٦ - ٢٩١ - ٣٠٨ - ٣٥٤ - ٤٠٥ - ٤٣٣ - ٤٥٧ - ٥٠٥ - ٥٠٨ - ٥١٠ - ٥١١ - ٥٣١ - ٥٣٧ - ٥٤٠ وغيرها .  
 (٥) كما في ١٩/٦ - ٦ - ٧ - ١٨ - ٧٦ - ١٤٦ - ٢٥٠ وغيرها .

ومصادر الكتاب هي كتب السنن والآثار وتراجم الرجال ونحو ذلك . وليس بين يدينا الجزء الاول فلعل المحب ذكر فيه جملة من مصادره كما فعل في الرياض النضرة . وقد احوال على بعض كتبه كالرياض النضرة والسمسط الشمين وذخائر العقبي .

ومع انه يذكر الاحاديث بدون سند الا انه ذكر مرة واحدة حديثا يسنده عن شيخه بشير بن حامد التبريزي .

وبعد هذا العرض فان الكتاب مهم في بابه يحتاج الى نفض الغبار عنه والاعتناء به ، بطبعه وتحقيقه وتخرجه احاديثه والحكم عليها ، ففيه فوائد كثيرة وخاصة للمشتغلين باحاديث الاحكام ، وبالفقه على اى مذهب كان ، لان الطبرى وان كان شافعيًا الا انه لم يظهر فيه تعصبا فقصود اورد ادلة مذهبه وادلة المخالفين دون تحيز ولا تعصب .

(٥) و  
 (٢) القرى لقاصد ام القرى :

قال المحب في مقدمة كتابه هذا مبينا منهجه وسبب تأليفه : " وبعد فلما انعم الله على بأفضل النعم أن جعلنى من ساكنى الحرم ، وكان زاده الله تشريفا نبراس الوجود ومشرة واجبة الورد ، استخرت الله عز وجل فى ان اجمع لكل وافد اليه ناسك ، متشوق لاخبار المناسك ، مجموعا من الكتب الستة المشهورة ، مشتملا على احاديثها الماثورة ، ليكون افضل قرى لقاصد ام القرى ، فيسره الله تعالى بمنه وطوله ، وقدرته وحوله ، مبوبا اقرب تبويب ، مرتبا احسن ترتيب . وحذفت الاسناد تقريبا للطالب وتيسيرا للراغب ، ونبهت فى آخر كل حديث او احاديث على اصله المخرج منه

(١) غاية الاحكام ٢٠٨/٦ - ٤٠٣ - ٣٣/٣، ٥٤٤ وغيرها .

(٢) غاية الاحكام ٢٠٨/٦ - ٤٠٣ - ٥٤٤ وغيرها .

(٣) غاية الاحكام ٤٠٣/٦ - ٥٤٤ وغيرها .

(٤) غاية الاحكام ١٤٢/٦ .

(٥) اعتمدت الطبعة الثانية بتحقيق مصطفى السقا التى طبعتها مكتبة

مصطفى البابى الحلبي بمصر ١٣٩٠هـ/١٩٧٠م .

وضمنته جملة احاديث من الاجزاء المشهورة، معزية الى اصولها، وفي بعضها  
 مسندة<sup>(١)</sup>، وجعلته اربعين بابا، تيمنا وتبركا بالاربعين والى الله فى  
 ذلك ارجب وبه استعين<sup>(٢)</sup> .

ويشرح الكلمات الغريبة الواردة فى الحديث، ويحاول التوفيق بين  
 الاحاديث المتعارضة، ويستنبط الحكم من الاحاديث فى كثير من الاحيان  
 ويذكر الفروق بين الفاظ الروايات، ولم يعتن ايضا بالحكم على الحديث  
 او الكلام على الاسناد الا فى بعض المواضع . ومصادره فى الكتاب كما قال  
 ويزاد عليها كتب التواريخ كأخبار مكة للزرقى، والفاكهى، وكتب السير  
 كثيرة ابن هشام وطبقات ابن سعد وكتب الفقه والمناسك .

فهذا الكتاب يشبه غاية الاحكام من حيث الموضوع العام الا ان هذا  
 خاص بما يتعلق بمكة، ويكثر هنا من عرض آراء الفقهاء حول الاستشهاد  
 باقوال التابعين وتابعيهم، لذلك لا يعد هذا الكتاب كتاب حديث خالص  
 ولا كتاب فقه خالص بل هو مشترك بينهما والناحية الحديثية فيه اغلب، وفيه  
 ايضا بعض الحوادث التاريخية، واخبار بعض الزهاد الذين قدموا مكة . وفى  
 آخره فصل يتعلق بفضائل البلدان كالمدينة وبيت المقدس ودمشق واليمن  
 ومصر وعسقلان - وسأذكر امثلة لتأييد ما ذكرت .

(٤)

مثال على موقفه من الروايات المتعارضة وضبطه لرجال السند :

( وعن رجل من بنى ضمرة عن ابيه او عمه قال : رأيت رسول الله  
 صلى الله عليه وسلم وهو على المنبر بعرفة اخرجته ابو داود . . . . )<sup>(٥)</sup>

وعن العداء بن خالد بن هُوذة قال : رأيت رسول الله صلى الله عليه  
 وسلم يخطب يوم عرفة على بغير قائما فى الركابين . اخرجته ابو داود .<sup>(٦)</sup>

(١) القرى لقاصد ام القرى، انظر الصفحات ٦٠٥، ٧٠٨، ٧٠٩، حيث روى احاديث  
 مسنده .

(٢) القرى لقاصد ام القرى ص ٢٧ .

(٣) انظر على سبيل المثال الصفحات ٤٦، ٤٧، ٥٦ .

(٤) ص ٣٩٢ وانظر امثلة على توفيقه بين الاحاديث المتعارضة الصفحات  
 ١٦٧، ١٦٨، ٤٣٩، ٤٧٩، ٤٨١، ٥١٣، ٥١٧، ٥٥٠، ٦٢٢ وغيرها .

(٥) سنن ابى داود ٤٦٨/٢ رقم الحديث ١٩١٥ .

(٦) سنن ابى داود ٤٦٩/٢ رقم الحديث ١٩١٧ .

ولاتضاد بين هذه الروايات اذ يجوز ان يكون خطب صلى الله عليه وسلم بعض خطبته على البعير قائما فى الركابين ، ثم لما اتعبه ذلك انتقل الى المنبر فأتى الخطبة قائما عليه . على ان رواية المنبر لا ينبغى ان يلتفت اليها ، لانها رواية مجهول عن مجهول ، مع انضمام شك الى ذلك ، لانه يرويه رجل من بنى ضمرة عن ابيه او عمه ، ومثل ذلك لا يقوم به حجة .

والعداء : بفتح العين المهملة وتشديد الدال المهملة وفتحها ممدود . عامرى نزل البصرة له صحة .

وهوذة بفتح الهاء وسكون الواو وفتح الذال المعجمة وبعدها تاء تأنيث ) .

مثال على كلامه احيانا فى رجال الاسناد وفيه يظهر علمه بأصول

الحديث :

( عن على عليه السلام قال : قال رسول الله صلى الله عليه وسلم من ملك زادا وراحلة تبلغه الى بيت الله ولم يحج ، فلا عليه ان يموت ان شاء يهوديا وان شاء نصرانيا وذلك ان الله تعالى يقول : " ولله على الناس حج البيت من استطاع اليه سبيلا " .

(٢) حديث على هذا فى طريقه هلال بن عبد الله ، وهو مجهول . قاله الترمذى

(٣) والحارث كذبه الشعبى وغيره ، وذكر ابن الجوزى هذا الحديث فى الموضوعات ووضعه فى الموضوعات خطأ . اذ لا يلزم من الجهل بالراوى برواية ان يكون حديثه موضوعا ، وكذلك لا يلزم من كون راويه عرف بالكذب ان يكون موضوعا وكيف يصح وصفه بالوضع مع تخريج الترمذى له فى كتابه . وقد قال : كل حديث فى كتابى هذا معمول به الاحديثين ، ليس هو من احدهما ) . اهـ

ورغم اعتناء المحب الطبرى بذكر مصدره ختام كل حديث او خبر  
(٤) الا انه فاته ذلك قليلا ، كما ان فى بعض الاحاديث التى اوردها ضعفا

(١) القرى ص ٦٥ .

(٢) السنن ١٥٤/٢ .

(٣) الموضوعات ٢٠٩/٢ .

(٤) كما فى ص ٤٤ حديث ابى امامة وواثلة بن الاسقع .

شديدا ، بل حكم بعض العلماء بوضعها كما فى الباب التاسع والثلاثين فى  
 زيارة قبر النبى صلى الله عليه وسلم . قال : " عن ابن عمر رضـى  
 الله عنهما ان النبى صلى الله عليه وسلم قال : من حج ولم يزرنيـى  
 فقد جفانى" فقد حكم عليه ابن الجوزى والذهبي بالوفع لان فيه محمد بن  
 النعمان بن شبل ، وحكم عليه الزركشى بالضعف .

(٣) الرياض النضرة فى مناقب العشرة : (٤)

هذا الكتاب فى فضائل الصحابة العشرة المبشرين بالجنة ، وهـم  
 الخلفاء الاربعة وطلحة بن عبيدالله ، والزبير بن العوام ، وسعد بن ابى  
 وقاص ، وسعيد بن زيد ، وعبدالرحمن بن عوف ، وابو عبيدة عامر بن الجراح .  
 قد يظن لاول وهلة ان هذا الكتاب ليس من الحديث وعلومه فى شىء لانه  
 فى المناقب والتراجم كما هو واضح من عنوانه . الا انه ليس كل كتاب  
 فى التراجم والفضائل خارجا عن علم الحديث كتراجم اللغويين والاطباء  
 والشعراء مثلا انما كل ماله علاقة بالحديث سندا وامتنا هو من انواع علوم  
 الحديث ، ولذلك عد ابن الصلاح فى مقدمته : معرفة الصحابة ، ومعرفة

(١) القرى ص ٦٢٧ .

(٢) الموضوعات لابن الجوزى ٢١٧/٢ .

(٣) ميزان الاعتدال ٢٦٥/٤ ، وانظر اللسان ١٦٧/٦ ، تنزيه الشريعة ١٧٢/٢ ،

المقاصد الحسنة ص ٤٢٧ .

(٤) طبع هذا الكتاب عدة طبعات فقد ذكر بروكلمان (٢١٩/٦ مترجم) انه

"طبع بدون ذكر مكان الطبع ولاتاريخه كما طبع بالقاهرة سنة ١٣٢٧ فى  
 مجلدين" ولعله قصد بطبعة القاهرة التى عنى بتصحيحها السيد محمد  
 بدر الدين النعمانى الحلبي بمكتبة الخانجي وذكرها يوسف اليان  
 سرقيس فى معجم المطبوعات العربية ص ١٢٣٢ ، ثم اعادت - بعد زمن -  
 مكتبة الخانجي طبعه سنة ١٣٧٢هـ وقدم له مدرس وخطيب المسجد الاحمدى  
 بطنطا سليمان حسن عبدالوهاب .

وطبع فى اربعة اجزاء صغار بتحقيق الشيخ محمد مصطفى ابو العلا سنة  
 ١٩٧٠م بمكتبة الجندي بالقاهرة . ثم اعادت دار الكتب العلمية  
 ببيروت طباعة هذه الطبعة فى مجلدين سنة ١٤٠٥هـ وحذفت منه مقدمة  
 المحقق والخاتمة .

وتكثر فى هذه الطبعات التصحيفات والاطفاء .

وقد اعتمدت الطبعة البيروتية فى احالاتى هنا لتوفرها لدى .



التابعين ، ومعرفة القاب المحدثين ومعرفة الاسماء والكنى ، ومعرفة اوطان الرواه وبلدانهم ، عد كل ذلك من انواع علوم الحديث . فكيف اذا كان الكتاب فى مناقب العشرة وغالب تلك المناقب مما هو مروى عن النبى صلى الله عليه وسلم والقليل مآثور عن صحابته والتابعين رضوان الله عليهم ؟

وكتب المناقب والفضائل منذ بداية التأليف بها يكثر فيها الضعيف والمنكر والغريب والموضوع ، الا ان كثيرا من الاوائل قد برثوا من العهده اذ اوردوا الحديث بسنده ومع ذلك لم يسلموا من الانتقاد اذ لاتحل رواية الحديث الموضوع الامقرونا ببيان وضعه .<sup>(١)</sup>

بدأ المحب رحمه الله كتابه هذا بذكر سبب تأليفه له ، وهو التعريف بشرف قدر هؤلاء الصحابة ، وعلو مراتبهم ، وتدوين ما روى من عظيم مآثرهم وايراد طرف مما ذكر من عميم مفاخرهم<sup>(٢)</sup> . وكأنه اراد بهذا الكتاب الرد على طوائف الشيعة الذين يكفرون قسما كبيرا من الصحابة . وينبغي ان لانسى ان مكة فى هذا الوقت كان يحكمها الاشراف الزيديون ، وفيها منبر لهذه الطائفة .

وقد اوضح الطبرى فى المقدمة انه استقى هذا الكتاب : " من كتب ذوات عدد ، على وجه الاختصار وحذف السند ، ليسهل على الناظر تناوله ، ويقرب على الطالب فيه ما يحاوله ، عازيا كل حديث الى الكتاب المخرج منه منبها على مؤلفه او من اخذ عنه "<sup>(٣)</sup>

ثم ذكر اسماء هذه المصادر فبلغت نحو مائة واثنين وسبعين مؤلفا مابين كتاب كبير ، وجزء صغير ، وكثير من هذه الكتب مما لا يعلم عنه شئ الآن .

(١) فى حرمة رواية الموضوع انظر التقييد والايضاح ص ١٣١ ، فتح المغيث

٢٣٥/١ ، تدريب الراوى للسيوطى ٢٧٤/١ بتحقيق عبدالوهاب عبداللطيف .

(٢) ٧/١ .

(٣) ٧/١ ولم اذكر هنا شيئا من هذه المصادر واحيل القارىء على مقدمة

الكتاب لان فى ذكرها هنا اطالة .

وقسم الكتاب الى قسمين القسم الاول وهو نحو ستين صفحة فى مناقب الاعداد وهو فى فضائل العشرة ، والاربعة الخلفاء ، وفيما ورد فى فضائل مادون العشرة . والقسم الثانى فى مناقب كل واحد منهم على حدة . وقد احتلت ترجمة ابى بكر وعمر رضى الله عنهما نصف الكتاب ثم ترجمة عثمان وعلى رضى الله عنهما ربع الكتاب والباقى فى بقية العشرة رضوان الله عليهم اجمعين .

حاول المؤلف ان يستقصى اخبارهم وجعل فى ترجمة كل منهم عناوين فى بيان فضائله ، فمثلا : ترجمة ابى بكر تحتوى على : ذكر نسبه واسم السلام ابويه ، ذكر اسمه ، ذكر صفته ، ذكر بدء اسلامه ، ذكر من اسلم على يديه ، فيما كان بينه وبين النبى صلى الله عليه وسلم فى الجاهلية من الود ، فيما لقي من اذى المشركين ، فى هجرته الى المدينة وما جرى له فى الفار ، فى خصائصه ، فيما جاء متضمنا افضليته ، فيما جاء متضمنا شهادة النبى صلى الله عليه وسلم له بالجنة ، فى ذكر نبذ من فضائله ، فى التنبيه على ما رواه على رضى الله عنه فى فضله ، فى خلافته وما يتعلق بها ، فى ذكر وفاته ، فى ذكر ولده ، وذكر مثل هذا فى ترجمة كل واحد من العشرة .

وطريقته فى الكتاب ان يعرض ماورد فى فضل المترجم له من احاديث وآثار ويشرح الكلمات الغريبة الواردة فى النص ثم يذكر المصدر . وقد التزم هذا فى كل الكتاب الا انه ندد عنه ذكر مصادر بعض المرويات .

كما انه نادرا ما يعيد الحديث بعينه فى موضع آخر بل يحيل عليه فيقول : تقدم فى كذا ، او سيأتى فى كذا .

(١) انظر مثلا على ذلك ٣١٩/١ ، ٣٣١ ، ٣٣٢ ، ٣٦٢ ، ٣٦٦ ، ٣٦٨ ، ٣٦٩ ، ٣٨٧ ، ٣٩٠ ، ٣٩٢ ، ٣٩٣

٣٩٩ ، ٤١٦ ، ٤١٨ ، ٤٢١/٢ - ١٣٦ .

(٢) انظر مثلا على ذلك ٣١٨/١ ، ٣٢٠ ، ٣٤٢ ، ٣٤٧ ، وغيرها كثير .

~~الدين موجبة للجنة~~ (١) . ولم ~~اجل ذكر~~ ~~المذلل~~ ~~فيما تقدم~~ .

وإذا ذكر حديثا او اثرا فانه في الغالب لا يعلق عليه ولا يذكر حكمه فيبين صحته من سقمه ، الا اذا كان صاحب المصدر قد حكم عليه ، فيقول مثلا : اخرجه الترمذى وقال حسن غريب . وهكذا .

وقليلا ما يتدخل فيوفق بين روايتين - من حيث المعنى - لامن حيث الصحة والضعف . (٢)

وفي اربع مرات فقط تدخل وحكم على الحديث بناء على صحته او ضعفه فمثلا ذكر حديث سعد بن مالك فقال : " امر رسول الله صلى الله عليه (٣)

وسلم بسد الابواب الشارعة في المسجد وترك باب على . اخرجه احمد (٤) قال السعدى : عبدالله بن شريك كذاب . وقال ابن حبان كان غالبا فى (٥)

التشيع يروى عن الاثبات ما لا يشبه حديث الثقات، وقد روى هذا الحديث عن ابن عباس وجابر، وانما الصحيح ما اخرج فى الصحيحين عن ابي سعيد ان رسول الله صلى الله عليه وسلم قال : لا يبقى باب فى المسجد إلا ~~أسد~~ (٤) الاباب ابي بكر وان صح الحديث عن على ايضا حمل ذلك على حالين مختلفين توفيقا بين الحديثين " . (٦)

ورغم انه ذكر مصادره فى المقدمة الا انه لم يشمل كل ماورد داخل الكتاب فمن ذلك : مشيخة ابن المهتدى ، والتبصير لعبدالواحد بن محمد بن (٧)

(١) ١٨٥٨ . ~~ذكر اشكيات~~ ~~ابن~~ ~~بحر~~ ~~المصنف~~ .

(٢) انظر امثلة على ذلك فى ٢٢/٢٣، ٢٢ من مناقب عثمان رضى الله عنه .

(٣) ١٥٨/٢ - ١٥٩ وانظر ايضا فى تدخله للحكم على الحديث ١٣٨/٢، ١٤٠، ١٨٥ .

(٤) المسند للامام احمد بتحقيق احمد شاکر ٥٨/٣ رقم الحديث ١٥١١، ١٦/٧

رقم ٤٧٩٧ .

(٥) هو الجوزجاني .

(٦) ذكر الحافظ ابن حجر هذا الحديث فقال : " هو حديث مشهور لـه

طرق متعددة، كل طريق منها على انفرادها لاتقصر عن رتبة الحسن

ومجموعها مما يقطع بصحته على طريقة كثير من اهل الحديث " . ثم

ذكر طرق الحديث . انظر القول المسدد فى الذب عن المسند ص ١٨ طبعة

دائرة المعارف العثمانية بالهند ١٤٠٠هـ . وانظر الفوائد المجموعة

للشوكاني ص ٣٦١

(٧) ذكر ذلك فى ١٩/١ .

على بن المقدسى ، والصولى ، والجوزجاني السعدى الآنف الذكر ، والسـمـط  
الشمين ، وذخائر العقبي كلاهما له .<sup>(١)</sup><sup>(٢)</sup><sup>(٣)</sup><sup>(٤)</sup>

والاحاديث الضعيفة والمردودة تبلغ نحو نصف الكتاب او اكثر ، وهذا  
ظاهر لكل من يطالع الكتاب ممن له ادنى علم بفن الحديث وسأسوق بعض  
الامثلة .

(١) " حديث النبي صلى الله عليه وسلم : يا ابا بكر ان الله عز وجل  
يتجلى للخلائق عامة ويتجلى لك خاصة . قال : خرج الملائكة فى سيرته  
وصاحب الفضائل وقال حسن " .<sup>(٥)</sup>

ذكر هذا الحديث ابن عمراق فى تنزيه الشريعة المرفوعة عن الاخبار  
الشيعة والموضوعة وذكر اقوال العلماء فى الحكم عليه بالوضع .<sup>(٦)</sup>

(٢) حديث انس قال رسول الله صلى الله عليه وسلم : " لما دخلت الجنة  
ليلة أُسري بي فنظرت الى برج اعلاه حريير فقلت يا جبريل لمن هذا  
البرج ؟ فقال هذا لابي بكر خرج فى فضائله " .<sup>(٧)</sup>

قال ابن عمراق بعد ان اورد الحديث : " رواه الديلمى من حديث انس  
وفيه عباد بن صهيب " وكان قد ذكر فى ترجمة عباد بن صهيب قبل : " انه  
يروى اشياء اذا سمعها المبتدى بهذه الصنعة شهد لها بالكذب والوضع " .<sup>(٨)</sup><sup>(٩)</sup>

(٣) حديث على عن النبي صلى الله عليه وسلم : اذا جمع الله الاوليين  
والآخرين يوم القيامة ونصب الصراط على جسر جهنم ماجازها احد  
الا من كان معه براءة بولاية على بن ابي طالب . خرج الحاكم

(١) ذكر ذلك فى ٣٤٦/١ .

(٢) ذكره فى ٣٩٧/١ .

(٣) ١ ٣٨١/١

(٤) ٠ ٢٣٩/٢

(٥) ٠ ١٦٥/١

(٦) ٣٧١/١ - ٣٧٢ . بتحقيق عبد الوهاب عبد اللطيف وعبد الله محمد  
الصديق .

(٧) الرياض النضرة ١/١٨٣ .

(٨) تنزيه الشريعة ١/٣٨٩ .

(٩) تنزيه الشريعة ١/٧٠ .

في الأربعين " (١) .

وفي تنزيه الشريعة انه " من حديث علي وفيه عطية بن سعيد  
الاندلسي ، عن القاسم بن علقمة الأبهري عن عثمان بن جعفر الدينوري ، عن  
ابراهيم بن عبدالله الصاعدى وأحد هؤلاء وضعه أو سرقه ممن وضعه وفيه  
ايضا انقطاع " .

والامثلة على ايراده الاحاديث الضعيفة والموضوعة كثيرة ، لذلك  
اكتفى بذكر الامثلة الثلاثة السابقة (٣) .

وعندما انتهت تراجم الخلفاء الاربعة رضى الله عنهم قلت الاحاديث  
المردودة واصبحت الاحاديث الصحيحة والمقبولة هي الاكثر لانه لم يوضع فى  
مناقبتهم وفضائلهم الا القليل بالنسبة الى الخلفاء الاربعة .

وبعد هذا العرض للكتاب وابداء بعض الملاحظات عليه ينبغى ان انوه  
بان اهم ما يمتاز به الكتاب هو حشده لهذه الطائفة من الآثار فى حق كل  
واحد من العشرة فى مكان واحد . وان كان ينقصها التحقيق .

ويمتاز ايضا بأنه حين ترجم لعثمان بن عفان رضى الله عنه اتبع  
ذلك بذكر مانقم عليه الناقمون فعد تسع عشرة قضية ثم اجاب عنها  
وفندها واحدة واحدة ، وهى من مزايا الكتاب التى ينبغى الاطلاع عليها .

(٥) وعقد فصلا صغيرا ايضا بما رواه علي فى فضل ابي بكر رضى الله عنهما .  
فالكتاب بحاجة الى تحقيق علمى جديد ، يخرج منه النص صحيحا سليما  
من التصحيف ، وتخرج احاديثه فيبين المقبول منها والمردود ولان الكتاب  
منتشر بايدى الناس والكثير منهم لا يميز الغث من السمين فالحاجة ماسة  
الى ذلك .

والكتاب لاهمية موضوعه وشغف المسلمين فى الاطلاع على سيرة الصحابة  
رضوان الله عليهم ، وخاصة العشرة المبشرين بالجنة بقى حيا بعد وفاة

(١) الرياض النضرة ١٣٠/٢ .

(٢) تنزيه الشريعة ٣٦٦/١ - ٣٦٧ .

(٣) وانظر ايضا من الامثلة على ذلك فى الرياض النضرة ٢٨/٢، ٣٥٥، ٣٢٧/١ .

• وغيرها ١٩٦، ١٤١، ١٢٢، ٣١، ٣٦

(٤) الرياض النضرة ١٠٢، ٨٢/٢ .

(٥) الرياض النضرة ٢٠٨/١ - ٢٠٩ .

مؤلفه يقرأ ويتداول ويختصر ويزاد عليه فقد ذكر حاجى خليفة بأن الشيخ  
زين الدين عمر بن احمد بن الشماع الحلبى المتوفى ٩٣٦هـ انتقى كتابه  
الدر الملتقط من الرياض النضرة .  
وذكر بروكلمان <sup>(٢)</sup> ان للكتاب مختصرا مخطوطا موجودا ببرلين ، وان له  
تتمة للخريفيش المتوفى ٨٠١هـ موجودة ببرلين ايضا . وان كتاب مجلة  
الحنفا فى مناقب الخلفاء لمؤلف مجهول قام على اساسه .  
ويكفى هذا القدر من الكلام عن الرياض النضرة للانتقال الى  
كتاب آخر من مؤلفات المحب الطبرى وهو :

(٣)  
(٤) السمط الثمين فى مناقب امهات المؤمنين :

عرف المحب كتابه هذا بقوله : " اما بعد فهذا مؤلف سميت به  
بالسمط الثمين ، جمعت فيه ماورد فى مناقب امهات المؤمنين ، اشتمل على  
كمية عددهن ، معرفا كريم مَحْتَدِهِن ، مبينا علو درجاتهن ، منبها على تفاوت  
مرتبتهن ، حايمما ورد ماظفرت به فى حق كل واحدة اجمالا وتفصيلا ، جامععا  
لما نقل فيهن عنه صلى الله عليه وسلم مما يخص ويعم تشريفا وتفضيلا ،  
عازيا كل حديث الى اصله المنقول عنه ، كاشفا لايضاح غريب ما اشكل منه ،  
راجيا من الله تعالى جميل القصد وجزيل الثواب " .<sup>(٤)</sup>

ولم يذكر المحب فى مقدمة كتابه مصادرته كما فعل فى الرياض النضرة  
وقد استخرجتها من ثنايا الكتاب وهى : الصحيحان والسنن الاربعية  
ومسند الامام احمد ، وصفة الصفوة لابن الجوزى ، وشرف النبوة لابي سعيد  
عبد الملك بن عثمان الواعظ ، وفضل عائشة لابن عساكر ، والشماثل للترمذى  
وسيرة الملا ، ونهاية الغريب لابن الاثير ، وامالى نظام الملك ، وفوائد تمام

- (١) كشف الظنون ص ٩٣٧ - ٩٣٨ .  
(٢) تاريخ الادب العربى - مترجم ٢١٩/٦ .  
(٣) ذكر بروكلمان ان راغب الطباخ نشره فى حلب سنة ١٩٢٨ ، تاريخ  
الادب العربى ٢٢٠/٦ . واعتمدت هنا الطبعة الثانية التى نشرتها  
مكتبة التراث الاسلامى فى حلب .  
(٤) السمط الثمين ص ٥ .  
(٥) ورد اسمه فى الكتاب : ابو سعد . والصواب ما اثبت كما ذكر هو فى  
مقدمة الرياض النضرة .

الرازي، والمعارف لابن قتيبة، وطبقات ابن سعد، والاستيعاب لابن عبد البر وسيرة ابن اسحق، وسيرة ابن هشام . كما نقل عن الازهرى، والجوهري والدارقطنى، والدولابى، وابن السرى، وابى حاتم ابن حبان، وابى طاهر السلفى، وابى معاوية الضيرى، وابى الحسن الخلعى، وابن السمان، والمخلصى، وابن غيلان، والسرخسى، وابن شاهين، والحافظ عبد الغنى المقدسى، ويحيى ابن معين، والخجندى، والواحدى، وهُدْبَة بن خالد القيسى، والعلاء الباهلى، والبيهقى، وعقيل بن خالد، والفضائلى، وابى حسين الجرجانى النسابة والبرقانى .

واكثر هذه الكتب والمصنفين مما ذكره فى مقدمة الرياض النضرة فمن اراد ان يستفسر عن كتب احد هؤلاء المؤلفين فليرجع الى ذلك الكتاب . وطريقة عرضه للترجمة فى السمط الثمين تشابه طريقته فى الرياض النضرة من ذكر الحديث او الخبر، ثم شرح الغريب ان وجد، ويذكر مصدره ولا يتعرض للحكم على الحديث، فيقول مثلا اخرجه فلان او فلان . ولا يعيد ذكر المناقب فى موضع آخر بل يحيل الى ماتقدم . واحال على كتابيه ذخائر العقبي والرياض النضرة . واستنبط مرة واحدة من الحديث حديث زواج النبى صلى الله عليه وسلم بأمر سلمة .

وقد يجمع احيانا بين الاحاديث المتضادة كما فى حديث مراجعة السيدة حفصة قال المحب : ( ٤ ) عن قيس بن زيد ان النبى صلى الله عليه وسلم طلق حفصة رضى الله عنها بنت عمر بن الخطاب رضى الله عنه فدخل عليها خالها قدامة وعثمان ابنا مظعون فبكت، وقالت والله ما طلقنى عن سبع (السبع البغض او العيب او النقص) وجاء النبى صلى الله عليه وسلم فتجلبت فقال : قال لى جبريل عليه السلام راجع حفصة فانها صوامة قوامة وانها زوجتك فى الجنة . وعن عمار بن ياسر رضى الله عنه قال

- 
- (١) انظر مثلا على ذلك السمط الثمين ص ١٦، ١٢١، ١٦١ .  
 (٢) السمط الثمين ص ١٩، ١٠٠، ١٥٩، ٤٢، ٩٦ .  
 (٣) السمط الثمين ص ١٠٣ - ١٠٤ .  
 (٤) السمط الثمين ص ٩٧ .  
 (٥) ذكر ابن حجر فى الاصابة ٢٧٣/٤ ان حديث قيس بن زيد هذا مرسل ثم ذكر روايات اخرى .

اراد رسول الله صلى الله عليه وسلم ان يطلق حفصة رضى الله عنها فجاء  
 جبريل عليه السلام فقال لاتطلقها فانها صوامة قوامة وانها زوجتك فسى  
 الجنة خرجهما ابو عمر وصاحب الصفوة . ويمكن الجمع بينهما ان يكـون  
 النبي صلى الله عليه وسلم اراد الطلاق وهم به فظنته حفصة - رضى الله  
 عنها-والناس، ثم امر بالترك فظن انه امر بالمراجعة او اطلق عليـه  
 رجعة لوجود حقيقتها اذ هي عبارة عن عود الى مكان او قول " .  
 وقد يرجح بعض الروايات على بعض كما فى حديث " ذكوان حاجب  
 عائشة رضى الله عنها قال : جاء ابن عباس يستأذن على عائشة رضى الله  
 عنها فى مرضها وعند رأسها ابن اخيها عبدالله بن عبدالرحمن ، فقلت : هذا  
 ابن عباس يستأذن ، فأكب عليها ابن اخيها عبدالله بن عبدالرحمن  
 فقال : هذا عبدالله بن عباس - وهى تموت - فقالت : دعنى من ابـن  
 عباس . فقال : يا امته ان ابن عباس من صالح بنيك يسلم عليك ويودعك  
 فقالت : ائذن له ان شئت . فادخلته . فلما دخل قال : ابشرى فما بينك وبين  
 ان تلقى محمدا والاحبة الا ان تخرج الروح من الجسد . كنت احب نسساء  
 رسول الله صلى الله عليه وسلم اليه ولم يكن يحب رسول الله صلى الله  
 عليه وسلم الا طيبا . اخرجه احمد . وخرجه ابو حاتم بتغيير بعض لفظه  
 وذكر ان المراجع لها عبدالرحمن بن ابي بكر قال لها : عبدالله من  
 صالح بنيك جاء يعودك . قالت : فأذن له يدخل . فقال : يا اماه ابشرى ثم  
 ذكر ما بعده . وماخرجه احمد من ان المراجع لها كان عبدالله بن عبدالرحمن  
 اصح واثبت ، فان عبدالرحمن مات قبلها وقامت بتجهيزه ودفنه " .  
 (١)

(١) الاستيعاب بهامش الاصابة ٢٧٣/٤ ، صفة الصفوة لابن الجوزى ٣٩/٢ .

(٢) وردت فى المطبوعة : نبيك وهو تصحيف ظاهر .

(٣) المسند بتحقيق احمد شاکر ١٦٨/٤ رقم ٢٤٩٦ ، ٩٠/٥ رقم ٣٢٦٢ . قال  
 اسناده صحيح .

(٤) الاحسان فى تقريب صحيح ابن حبان ١١٩/٩ رقم الحديث ٧٠٦٤ .

(٥) السمط الثمين ص ٤١ .



ويكثر النقل في هذا الكتاب عن كتب السنن وتراجم الصحابة وجلس ما اورده من الصحيح والحسن ثم الضعيف، ويندر ذكر الموضوع فيه بينما كثر المردود في الرياض النضرة لكثرة اعتماده على كتب الفضائل والاجزاء التي تحتوي على جملة كبيرة من الاحاديث المنكرة والموضوعة .

ومما يمتاز به الكتاب تلخيصه وجمعه لما تقدم فبعد ان اورد تراجم امهات المؤمنين قال : " فهؤلاء <sup>(١)</sup> جملة من ذكر من ازواج النبي صلى الله عليه وسلم وفارقهن في حياته ، بعضهن قبل الدخول وبعضهن بعده ، على ما قررنا ، فيكون جملة من عقد عليهن ثلاثا وعشرين امرأة ، دخل ببعضهن دون بعض . مات عنده منهن بعد الدخول خديجة بنت خويلد ، وزينب بنت خزيمة رضي الله عنهما ومات منهن قبل الدخول اثنتان : اخت دحية <sup>(٢)</sup> وبنت الهذيل <sup>(٣)</sup> باتفاق ، واختلف في مَلِيكة <sup>(٤)</sup> وسنا هل ماتتا او طلقهما ، مع الاتفاق على انه لم يدخل بهما . وفارق بعد الدخول بالاتفاق بنت الضحاك وبنت ظبيان <sup>(٥)</sup> وقتيلة باتفاق ، وعمرة واسماء الغفارية . واختلف في ام شريك هل دخل بها ؟ مع الاتفاق على الفرقة . والمستقلة <sup>(٦)</sup> جهل حالها .

فالمفارقات باتفاق سبع واثنتان على خلف . والميتات باتفاق اربع ومات النبي صلى الله عليه وسلم عن عشرة " .

ويلاحظ في الكتاب انه اضيف اليه في اكثر من موضع نصوص من طبقات ابن سعد موجودة على هامش الاصل . وفي الصفحة ١٦٧ قال المحب : " هذا آخر ما انتهى اليه جمعنا نفع الله به " ثم يستمر الكتاب على

- 
- (١) السمط الثمين ص ١٥٥ .
  - (٢) هي شرافة بنت خليفة الكلبيية . السمط الثمين ص ١٥٢ .
  - (٣) اسمها خولة . السمط الثمين ص ١٤٥ .
  - (٤) مليكة تصغير ملكة هي مليكة الليثية . وسنا هي بنت اسماء بن الصلت السلمية . السمط الثمين ص ١٤٩ - ١٥٢ .
  - (٥) بنت الضحاك اسمها فاطمة ، وبنت ظبيان اسمها غالية ، وقتيلة هي بنت قيس بن معدى كرب الكنديية . السمط الثمين ص ١٤٩ - ١٥٠ .
  - (٦) هي ليلي بنت الخطيم الانصارية اخت قيس .
  - (٧) انظر مثالا على ذلك الصفحات ١٤٥ ، ١٤٧ ، ١٥٩ .

صفحة ٢٢٢ فى ايراد نصوص منقولة من طبقات ابن سعد فى ترجمة ریحانة بنت زيد ، وبنات الرسول صلى الله عليه وسلم وبنات السيدة فاطمة وغيرهن . ولا ادرى ما السبب فى ربط هذه النصوص بآخر هذا الكتاب .

(١)

(٥) ذخائر العقبي فى مناقب ذوى القربى :

(٢)

هذا الكتاب فى مناقب آل البيت بين المحب منهجه فيه فقال: " ووسمته بذخائر العقبي فى مناقب ذوى القربى من كتب ذوات اعداد ، على وجه الاختصار وحذف الاسناد ، عازيا كل حديث الى كتابه ، تفصيا من عهد الارتياب وتسهيلا على طلابه ، ورتبته قسمين : قسم يتضمن ماجاء فيهم على وجه العموم والاجمال ، وقسم يتضمن ذلك على وجه التخصيص وتفصيل الاحوال " .

فمنهجه هنا كمنهجه فى الكتابين السابقين عموما ، يورد الحديث او الاثر ثم يذكر من خرجه ، ثم يشرح الالفاظ الغريبة ان وجدت . ولا يتدخل الا فى حالات قليلة للتوفيق بين متعارضين ، والجمع بين مختلفين كعادته . ولم يذكر المحب مصادره فى اول هذا الكتاب كما فعل فى الرياض النضرة وقد جمعتهما فوجدت ان جل مصادره هنا ذكرها هناك وسأوردها هنا رغم كثرتها لان ذكرها لا يخلو من فائدة فهى :

الصحيحان والسنن الاربعة ، صفة الصفوة لابن الجوزى ، السمط الثمين والرياض النضرة له ، سيرة الملا ، الموافقة لابن السمان ، فضائل العباس لحمزة السهمى ، المناقب للامام احمد ، مسند على بن موسى الرضا ، الفردوس للديلمى ، الذرية الطاهرة للدولابى ، شرح التلخيص لابى على السبخى ، معجم ابن المثنى ، الاربعة الطوال للحافظ الدمشقى ابن عساكر ، نهاية الغريب لابن الاثير ، فوائد العراقيين للنقاش ، فوائد تمام الرازى ، الموافقات

(١) عنيت بنشره مكتبة القدس سنة ١٣٥٦هـ بالقاهرة عن نسخة دار الكتب المصرية ونسخة الخزانة التيمورية ويقع الكتاب فى ٢٦١ صفحة بدون الفهرس .

(٢) ذخائر العقبي ص ٥ .

لابن عساكر ، السنن لسعيد بن منصور ، اربعون حديثا فى المهدى لابي العلاء  
 الهمداني ، اليقين لابن ابي الدنيا ، الاحاد والمثاني لابن الضحاك ، اخبار  
 المدينة لابن النجار ، دلائل النبوة للبيهقي ، الاخوة والاخوات للدارقطني ،  
 المشيخة البغدادية للسلفي ، الاحاديث الثمانية لابي الحسين العطار ، شرف  
 النبوة لابي سعيد ، العلل لابي زرعة ، المعارف لابن قتيبة ، الاستيعاب لابن  
 عبد البر ، الصحاح للجوهري ، مسند عبد بن حميد . كما نقل عن كتب الامام  
 الشافعي ، والبقوى ، وابن شاذان ، وابن السرى ، وابن الجراح ، وابــــى  
 عمرو الغفارى ، وابن حبان ، وابي الخير القزوينى الحاكمى ، والخلعــــى ،  
 ويحيى بن معين ، والغسانى ، وابي الفضل ابن خيرون ، والحربى ، وابــــى  
 روق الهزائى ، وابي ذر الهروى ، والحافظ الثقفى الاصبهانى ، والطبرانى ،  
 والخجندى ، وابن بشران ، وابي بكر الاسماعيلى ، والمخلص الذهبى ، وابــــى  
 بكر الشافعى ، وابن بنت منيع ، وابي الحسن العتيقى ، وابي الجهم الباهلى ،  
 والمحاملى ، وخبثمة بن سليمان ، والزبير بن بكار ، وابن عبد الباقي ،  
 وابراهيم بن عبد الممد الهاشمى ، وسعد بن نصر المخزومى ، وابي محمد بن  
 السقاء ، وابن مخلد العطار ، وابي الفرغ ، وابن البختري ، والمدائنى ،  
 ومصعب بن الزبير .

وهذا الكتاب يشبه الرياض النضرة من حيث كثرة الاحاديث الضعيفة  
 والموضوعة ، والامثلة على ذلك كثيرة ، فمنها :

- (١) حديث " ابن عباس رضى الله عنهما : كانت الليلة التى زفت فيها  
 فاطمة الى على عليهما السلام كان النبو صلى الله عليه وسلم امامها  
 وجبريل عن يمينها وميكائيل عن يسارها وسبعون الف ملك من خلفها  
 يسبحون الله ويقدسونه حتى طلع الفجر . خرج ابو القاسم الدمشقى " .  
 قال ابن عراق : وفيه توبة بن علوان وعنه عبدالرحمن بن محمد بن  
 اخت عبدالرزاق واحدهما وضعه .

(١) ذخائر العقبي ص ٣٢ .  
 (٢) تنزيه الشريعة ٤١٢/١ ، وانظر الفوائد المجموعة للشوكانى ص ٣٩١ .

(٢) حديث عائشة " قلت: يارسول الله، مالك اذا جاءت فاطمة قبلتها حتى تجعل لسانك في فيها كله كأنك تريد ان تلحقها عسلا قال نعم يا عائشة اني لما اسرى بي الى السماء ادخلني جبريل الجنة فناولني منها تفاحة فاكلتها فصارت نطفة في صلبى فلما نزلت واقعت خديجة ففاطمة من تلك النطفة وهي حوراء انسية كلما اشتقت الى الجنة قبلتها . اخرجه ابو سعيد في شرف النبوة " (١)

(٢) وقد افاض ابن عراق في بيان وضع هذا الحديث مع تعدد طرقه وقال : " قال ابن الجوزي : وفاطمة ولدت قبل النبوة بخمس سنين، وكان الاسراء قبل الهجرة بسنة بعد موت خديجة، فكان لفاطمة من العمر ليلة المعراج سبع عشرة سنة " .

(٣) حديث اسماء " قَبِلَتْ فاطمة بالحسن ، فلم ار لها دما فقلت : يارسول الله اني لم ار لفاطمة دما في حيض ولانفاس، فقال صلى الله عليه وسلم: اما علمت ان ابنتى طاهرة مطهرة، فلا يرى لها دم في طمس ولا ولادة . اخرجه الامام على بن موسى الرضا " (٣)

قال ابن عراق : " اورده المحب الطبري في ذخائر العقبي وهو باطل فانه من رواية داود بن سليمان الفازي عن على بن موسى الرضا " (٤)

ويذكر احيانا بعض روايات الحديث، واحال اكثر من مرة على الريساض النضرة والسمط الثمين . وحاول التوفيق بين بعض الروايات احيانا كما في حديث " ابي هريرة رضى الله عنه عن النبي صلى الله عليه وسلم قال تبعث الانبياء على الدواب، ويحشر صالح على ناقته ويحشر ابنا فاطمة على

(١) ذخائر العقبي ص ٣٦ .

(٢) تنزيه الشريعة ٤٠٩/١، وانظر الفوائد المجموعة ص ٣٨٩ .

(٣) ذخائر العقبي ص ٤٤ .

(٤) تنزيه الشريعة ٤١٢/١ - ٤١٣ .

(٥) انظر مثالا على ذلك الصفحة ٢١ .

(٦) امثلة على ذلك في الصفحات ٢٥، ٣٥، ١٦٢، ٢٥٥ .

(٧) امثلة على ذلك في الصفحات ٣٥، ١٥٢ .

ناقَتْنِ العُضْبَاءِ والقُصَوَاءِ، واحشُر على البراق خطوها عند اقصى طرفها ويحشر بلال على ناقه من نوق الجنة . خرجه الحافظ السلفى .

وحديث على رضى الله عنه قال قال رسول الله صلى الله عليه وسلم اذا كان يوم القيامة كنت انت وولدك على خيل بلق، متوجة بالدر والياقوت، فيأمر الله بكم الى الجنة والناس ينظرون . خرجه الامام على بن موسى الرضا . ولاتضاد بينهم وبين حشرهم على العضباء والقصواة . اذ يكون الحشر اولا عليهما ثم ينقلون الى الخيل او يحمل ولده على غير الحسن والحسين منهم " (١)

وفى نهاية كتابه قال : " فهذا جملة ما امكنا جمعه فى الحالة الراهنة فى مناقب ذوى القربى واولادهم اعاد الله علينا من بركتهم ونفعنا بمحبتهم، وجعل هذا المجموع فيهم وسيلة الى نيل شفاعتهم والحشر فى زميرتهم . آمين " .

ثم عقد بعد ذلك فصلا يتضمن ذكر جدات النبی صلى الله عليه وسلم من ابيه - وفصلا يتضمن ذكر امه وامهاتها، وفصلا فى اخوته من الرضاة . كل ذلك فى نحو خمس صفحات .

فالكتاب بعد كل هذا يحتاج الى اعادة طبعه مع تحقيقه وتخريج احاديثه لئلا يتشبه بكثير منها الرافضة، وليعرف شباب المسلمين فضائل آل البيت رضوان الله عليهم .

(١) ذخائر العقبى ص ١٢٥ .

(٢) ذخائر العقبى ص ٢٥٦ .

### الفصل الخامس

#### تقويم عام لهذا النشاط وبيان الاسباب التي ادت الى ذلك

المنتبج لكتب التاريخ الاسلامى عامة ، وكتب تاريخ المدن والبلدان الاسلامية خاصة ، يجد وفرة فى اعداد العلماء من كل فن فى كل بلد ، وخاصة ابان اوجه وازدهاره ، يجد هؤلاء العلماء شلة نشاط لاتنطفئ ، تعلم وتدرس وتناظر ، وتؤلف ، وتنقح ، وتصحح ، وتعلق ، وتضيف ، وتطرق ابوابا من العلم لم تطرق من قبل . وكماكثر هؤلاء العلماء فى بلد ما وازداد نشاطهم وانتاجهم ، وعرف فيه حقهم وفضلهم ، كان ذلك دليلا على تقدم هذا البلد ورقية فى مدارج النهضة والحضارة .

بيد انه لم توجد امة فى التاريخ استمرت على وتيرة واحدة فى طريق التقدم والازدهار ، بل لابد ان تحدث هناك كبوات وخبوات ، فتتنطفئ الجذوة المشتعلة شيئا فشيئا ، فيقل العلماء ويضعف انتاجهم ، ويحمى الراية قوم غيرهم ، ثم يصبح اولئك عالة فى العلم على هؤلاء . . . " وتلك الايام نداولها بين الناس " <sup>(١)</sup> ، وهكذا تناقص عدد العلماء فى بلد ما وجد فيه فضلهم دل ذلك على سير هذا البلد فى هاوية التخلف والانحطاط واصبح كالاى ليس له دليل يقوده . ولكل من التقدم والتخلف اسباب تفضى اليه وعلامات تدل عليه . . .

وفى الفصول الاربعة السابقة دونت ما امكن تدوينه من مظاهر انشطة اهل الحديث فى مكة المكرمة ، وستكون هذه المظاهر هى العمدة والاساس فى اطلاق الحكم على هذا النشاط وتقويمه . وقبل ذلك سأبرز هنا بعض الملاحظات المستنبطة من تلك الفصول لتذكر القارىء بما سبق تفصيله هناك .

(١) سورة آل عمران : آية رقم ١٤٠ .

- (١) كثير من طلاب الحديث في تلك الفترة كانوا يقتصرون على قراءة بعض الاجزاء والكتب الحديثية وقل ان تجد طالبا قرأ الكتب الستة واتبعها بالمسانيد والسنن او قرأ في اصول الحديث غير كتاب علوم الحديث لابن الصلاح، وشيئا من المصنفات في علم الجرح والتعديل مما هو ملاحظ في الفصل الاول وهذا لاشكامل ضعف في تنشئة المحـمـدث العلمية .
- (٢) قلة العلماء عموما والمحدثين خصوصا، فعلى مدى مائة وستة وثلاثين سنة لم ينبغ في مكة سوى ستة محدثين كبار، وليسوا على مستوى جهابذة المحدثين في مصر والشام وكذلك عدد طلاب الحديث الذين حدثوا بمروياتهم او ببعضها كان قليلا، فما اورده في الفصول السابقة لا يصل الى مائة طالب وفي فترة طويلة كهذه كان ينبغى ان يكون العدد بالآلاف ان لم يكن اكثر . ولاشك ان قلة المعتنين بهذا الفن والمشتغلين به تدل على ضعف الرغبة فيه .
- (٣) ان تدريس بعض ابناء اسرة القسطلاني في المدرسة الكاملة بمصر ينبغى ان يذكر بشيء من الاعتزاز وهو من المظاهر الجيدة التي لـو استمرت وكثرت لدفعت بحركة علم الحديث الى الامام خطوات، غير انه لم يحدث ان آخرين من ابناء مكة درسوا بمدارس الحديث خارجها وعكس ذلك حدث كثيرا .
- (٤) الاسر العلمية بمكة واعتناؤها بتنشئة ابناءها على طلب العلم ظاهرة جيدة لم توجد بهذه الكثرة في الامصار الاسلامية الاخرى الا ان هذه التنشئة العلمية كانت محكومة بالجو العلمى العام الذى عاشته مكة المكرمة في تلك الفترة، فلذلك لم ينبغ الا عدد قليل من ابناء هذه الاسر، وهناك اسر لم يظهر لها تأليف في الحديث وعلومه في هذه الفترة، كاسرتى العسقلانى والفاس .
- (٥) المؤلفات في الحديث وعلومه قليلة العدد ولاستطيع ان احكم على قيمتها العلمية لان معظمها مما هو مفقود، والموجود منها لا يـسـأس بقيمته واهميته، ولا بد ان اذكر هنا بأن كثيرا من انواع علوم الحديث

لم تحظ بمؤلف لها بمكة المكرمة وقلت المؤلفات فى علم الجـرح والتعديل، وفى المصطلح، وفى الاربعينات، وفى جمع طرق الاحاديث، بينما كان هذا شائعا فى مصر والشام، وكثرة التأليف فى انواع علوم الحديث وجزئياته، عامل من عوامل ازدهاره، وقلّة ذلك من عوامل الركود والضعف .

(٦) لم يظهر فى مكة المكرمة محدثون كبار بعد سنة ٧٢٢هـ، وهى سنة وفاة الرضى الطبرى، وظلت حركة علم الحديث فيها هامة تعيش على ايدى علماء المحدثين وبعض المجاورين .

(٧) لم يكن الاشراف فى مكة المكرمة يشجعون على طلب العلم، ولا يقربون العلماء والمحدثين، ولم يتنافسوا فى بناء المدارس، كما كان يفعل المماليك فى مصر والشام، ولم تكن لامرائهم مجالس علمية يحضرها العلماء من كل فن، وكل هذا لو وجد لاعتبر دافعا ومحركا قويا للحركة العلمية عامة الى الامام . وقد رأينا ان المحب الطبرى أكرم من ملك اليمن ونال عنده حظوة، وكان الاولى بأمر مكة ان ينال هو شرف اكرامه .

(٨) لا بد للمحدث ان يرحل من بلده لطلب الحديث، وفى بلد كمكة المكرمة تاتى اليها وفود الحجاج كل عام وفيهم عدد من العلماء والمحدثين يكتفى بالقعود فيها والاخذ عن الواردين اليها، وخاصة اذا جاؤوا، لذلك قلت رحلات المكيين العلمية وان لم تنعدم من كبارهم . ومهما يكن من امر فان المتشوق لعلم الحديث المتحرق لطلبه لا بد ان يرحل اليه، لان كثير من الحجاج العلماء لا يتيسر لهم بذل مالديهم فى فترة قصيرة مشغولون فيها باداء المناسك والتقرب الى الله بالعبادات التى لا يتيسر لهم فى بلادهم .

بعد ابداء هذه الملاحظات يمكن للقارىء ان يقوم حركة علم الحديث فى مكة المكرمة فى فترة عصر المماليك البحرية، ويحكم عليها بأنها كانت ضعيفة تسير ببطء شديد، وهذا الحكم تابع وموافق للحكم على الحركة العلمية عامة فى مكة المكرمة، وعلم الحديث لم يشد عنها . وان الفترة



الواقعة ما بين ٦٤٨ - ٧٢٢ هـ كانت انشط، ومظاهر نشاط المحدثين فيها اوضح واظهر من الفترة التي تلتها الى سنة ٧٨٤ هـ . وان هذا النشاط هو احسن حالا مما كان عليه في عصرى الفاطميين والايوبيين .

ولكن ما الاسباب التي جعلت النشاط العلمى عامة ، والنشاط الحديثى خاصة يتخلف فى مكة المكرمة عن بقية الامصار الاسلامية ، كالحقاهـــــرة ودمشق مع انها مهبط الرسالة وبلد الله الامين وام القرى والحسنات فيها مضاعفة الى غير ذلك من مزاياها الكثيرة التى خصها الله تعالى بها ؟ هناك عدة اسباب ادت الى هذا الضعف والركود فى النشاط العلمى والحديثى فى مكة المكرمة فمن اهم ذلك :

اولا : ان مكة فى القرون الثلاثة الاولى كانت تزدهر بعدد كبير من الاعلام والمحدثين ، وكانت مجالسهم تملأ المسجد الحرام ، وكان لعلقة ابن عباس فى المسجد الحرام فى العهد الاموى اثر كبير فى تخريج محدثيين كبار ، وجهابذة عظام كمجاهد بن جبر ، وعطاء بن ابى رباح ، وطاووس بن كيسان ، وسعيد بن جبير ، وسليمان بن يسار ، وعمرو بن دينار ، وعكرمة مولى ابن عباس ، الذى كان من اكثرهم رواية عنه . وظلت هذه المدرســـــة تؤدى وظيفتها العلمية ، وتنتقل معارفها من طبقة الى اخرى ، ومن جيل لآخر ، حتى خرج منها ابن جريج ، وسفيان بن عيينة ، ومسلم بن خالد الزنجى ثم الشافعى ، وكثير من اصحاب الامام مالك ، والامام الشافعى والامام احمد ، ثم ماليت ان توزع علماء مكة فى الامصار بسبب الفتن والاضطرابات فضعف النشاط العلمى . وقد استمر هذا الضعف والوهن طيلة القرون الرابعـــــة والخامس والسادس .<sup>(١)</sup>

اذن فتفرق اعلام مكة هو الذى اورث الضعف والركود العلمى فيها جيلا بعد جيل الى ان وافى القرن السابع حيث بدأت الحياة العلمية تدب فى هذا النشاط قليلا قليلا ، الا ان امارات الضعف والوهن لم تزل باديـــــة عليه .

(١) انظر تاريخ مكة للسباعى الصفحات ١١٥ ، ١٥٢ ، ١٨٣ ، ٢١٧ .

ثانياً : ان الاضطراب السياسى فى البلاد ، وتأرجح ولاء اشراف مكة بين مصر واليمن ، والفتن الداخلية التى كانت تحدث بين الاشراف ويذهب ضحيتها الابرياء ، وما يتعرض له الحجاج من سرقة ونهب ، كل هذا عامل قوى فى صرف الناس عن طلب العلم والتبحر فيه الذى يحتاج الى هدوء واستقرار وعامل قوى ايضا فى صرف الحجاج عن المجاورة بالحرم الشريف او تقصير مدة بقائهم فيها ، وفى ذلك اضعاف لجهود الغرباء فى نشر الحديث .

ثالثاً : بعد انتقال الخلافة من المدينة المنورة الى دمشق ثم بغداد ، ثم انتقال مركز الحكم الى القاهرة فى عهد الفاطميين والايوبيين والمماليك ، اصبحت مكة مركزاً ثانوياً لاتقصد الا للحج والعمرة وصارت تلك المدن هى المراكز الحضارية العلمية الاولى فى بلاد الاسلام .

وقد عبر عن هذا ابو عبدالله العبدري الذى زار مكة سنة ٦٨٩هـ ولم يجد فيها احداً من العلماء فقال : " وقد قضى الله بأنى لم الق بمكة شرفها الله من يؤخذ عنه علم لشغلى فى تلك الايام بأمر الحج ، مع رجائى الاقامة ، فلم اعط البحث حقه . وصادفت الشيخ محب الدين الطبرى وهو باليمن لم يحج فى هذه السنة وذكر لى بها شخص يعرف بالفاروتى - وفاروت قرية من قرى بغداد على ما حكى لى عنه - وهو ممن طالت صحبتته للشيخ الفاضل شهاب الدين ابى حفص السهروردى رحمه الله فحرصت على لقائه ولم يقض لى بذلك وسافرت بعد انقضاء الموسم . وبالجملة فقد ضعف العلم بتلك البلاد لضعف العيش بها والناس مع الدنيا وصاحبها والحكم لله مدبر الامور " .

هذه هى حالة علم الحديث فى مكة المكرمة فى عصر المماليك البحرية وهى كما رأينا حالة يسودها الضعف والوهن المتوارث منذ قرون عديدة الا ان الضعف فى هذه الفترة كان اقل مما كان عليه فى عصرى الفاطميين والايوبيين ، واذا اردنا ان نقارن بين هذا النشاط فى مكة المكرمة

وبينه في مصر والشام لوجدنا لبون بينهما واسعا جدا، حيث كان علماء  
الحديث هناك قد استلموا راية العلم واخذوا يخدمون هذا الفن فـ  
جميع فروعها وجزئياته ويحققون مسائله ويمحصون مباحثه حتى وصلوا إلى  
الغاية فيه تعلمًا وتعليمًا وتأليفًا . وما زال يشهد لهم بالبراعة والالتقان  
فيه إلى يومنا هذا .

ولله الأمر من قبل ومن بعد . والله سبحانه وتعالى اعلم . .

## الباب الثانى

علم الحديث فى مكة  
خلال دولة المماليك الشراكسة  
( ٧٨٤ - ٩٢٣ هـ )

وفيه خمسة فصول :

- الفصل الاول : عرض لنشاط علم الحديث فى مكة فى هذا العصر .
- الفصل الثانى : اشهر علماء الحديث فى تلك الفترة .
- الفصل الثالث : ( أ ) الاسر العلمية واثرها فى دفع نشاط علم الحديث .  
( ب ) اثر مدارس علم الحديث فى هذا النشاط .
- الفصل الرابع : اهم المؤلفات الحديثية وبيان مزاياها .
- الفصل الخامس : تقويم عام لهذا النشاط وبيان الاسباب التى  
ادت الى ذلك .

## الفصل الاول

عرض لنشاط علم الحديث فى مكة المكرمة  
خلال هذا العصر (٧٨٤ - ٩٢٣هـ)

تركنا مكة فى الباب الاول تسودها حالة من الضعف والوهن فى النشاط العلمى عامة والحديثى خاصة، وذكرت هناك بأن امارات الضعف فى النصف الثانى من تلك الفترة كانت اظهر واوضح .

ولعل ذلك الركود وتلك الاغفاء اعطيا علماء الحديث فى مكة وقت راحة، قاموا بعدها باحياء هذا النشاط، ودفعه الى الامام خطوات وخطوات. وشارك فى هذا النشاط وحياته المحدثون المكيون، والمجاورون الذين بدأ اثرهم كبيرا وواضحا فى دفع عجلة هذا النشاط الى الامام، فنتج عن ذلك كثرة الآخذين لهذا العلم من جميع الفئات كالطلاب، وارباب الحرف، والامراء والاشراف . فقد ذكر ابن فهد<sup>(١)</sup> بأن الشريف بركات بن حسن بن عجلان امير مكة حدث بها وبالقاهرة، وكان من محاسن امراء<sup>(٢)</sup> الاشراف، وذكر السخاوى انه اجتمع به واخذ عنه عن بعض شيوخه بالاجازة وسمع شيئا من نظمه . وذكر الاستاذ المرحوم احمد السباعى<sup>(٣)</sup> بأن محمد بن بركات بن حسن بن عجلان (٨٤٠ - ٩٠٣هـ) " كان كآبيه وجده الحسن من انجاب العلماء . وكانت له شهرة واسعة فى تشجيع العلم وتأييد العدل" وكذلك كان ولده الذى حفظ القرآن وولى به فى المسجد الحرام سنة ٨٨٢هـ وقد انفرد بذلك عن سائر اهله كما قال السخاوى<sup>(٤)</sup> .

وكانت هناك مظاهر عديدة تشهد بتحسن الحالة العلمية فى مكة المكرمة، فبالاضافة الى ان بعض الاشراف شجع العلماء، فان هناك اهتماما بدا واضحا لدى الكافة فى طلب العلم وسماعه، وقد كثر السامعون لهكذا

- 
- (١) معجم الشيوخ ص ٣٥٢ .  
 (٢) الضوء اللامع ١٣/٣ .  
 (٣) تاريخ مكة ص ٣٠٨، وترجمة الامير فى الضوء اللامع ١٥٠/٧، وسمط النجوم العوالى ٢٨٠/٤، ودرر الفرائد ص ٧٧٩ .  
 (٤) الضوء اللامع ٢٠٩/١٠ .

الفن من ارباب الصنائع عما كان عليه من قبل ، فقد كان بائع البســـــــــــــــ  
والحرير الحسن بن احمد بن محمد السُّلَمي (المتوفى ٨٢٧هـ) احد الشيوخ  
بمكة ، وسمع منه التقى ابن فهد وغيره ، وخرج له الجمال المراكشي .  
والعطار احمد بن محمد بن ناصر العُقبي ثم المكي (٨٢١هـ) سمع بمكة  
وحدث بها ، روى عنه التقى ابن فهد وغيره .

وعبدالله بن ابراهيم بن احمد بن محمد المغربي الامل المكي  
المعروف بالزَّعْبَل (٨٥٠هـ) سمع من ابي بكر المراغي ، وكان مباركا ، ملازما  
للجماعة ، يتكسب بدهن السقوف ونحوها . كما ذكر السخاوي .

ومن النجارين : عبداللطيف بن محمد بن احمد الغنومي (٨٥٩هـ) كان  
نجارا حسنا ، سمع من العفيف النشاوي ، من اول السنن لابي داود وغيره  
واجازه خلق كثيرون ، وقد اجاز للنجم ابن فهد وللسخاوي وكان اميا .  
وعبدالعزيز بن محمد بن عبدالوهاب الطهطاوي ثم المكي (٨٦٧هـ) سمع  
على ابي الفتح المراغي ، وكان بزازا بدار الامارة .

ومن مظاهر هذا النشاط ايضا ان طلب العلم لم يكن مقتصرًا على  
الاحرار ، بل ان بعض العبيد والموالي كان يحضر مجالسه ، فقد ذكر السخاوي  
ان " علي بن احمد بن فرح الطبري مولاهم المكي شيخ الفراشين بالحرم  
(٨٤٦هـ) سمع على التقى ابن فهد ، وكان نجارا يعمل بيده الصناديق " .  
وذكر ايضا ان عبدالله الحيشي المكي فتى العذول (٨٩٥هـ) احسن سيده  
تربيته ، واقراه القرآن وكتبه اجاد حفظها ، وعرضها على السخاوي  
وسمع عليه وكان ذكيا ، وكانت وفاته سنة بلوغه " .

- 
- (١) ترجمته في العقد الثمين ٦٦/٤ ، الضوء اللامع ٩٤/٣ .  
(٢) ترجمته في الضوء اللامع ٢٠٩/٢ .  
(٣) الضوء اللامع ٢/٥ .  
(٤) معجم الشيوخ لابن فهد ص ١٤٤ ، الدر الكمين ، الضوء اللامع ٣٣٢/٤ ،  
(٥) الضوء اللامع ٢٢٩/٤ .  
(٦) الضوء اللامع ١٧٩/٥ .  
(٧) الضوء اللامع ٧٦/٥ .

وهناك من ادمن قراءة الكتب الحديثية، حتى صار ماهرا بقراءتها  
 كعلی بن ایوب بن ابراهیم البرماوی الاصل المکی الشافعی المعروف بابن  
 الشیخة (٨٧٨هـ) فقد ذکر السخاوی انه سمع وقرأ كثيرا فی كتب الحديث  
 وانه ادمن قراءة الصحیحین والشفای بحیث صار ماهرا بقراءتها وکسان  
 یتعانی فی قراءته تتبع الغرائب لیخجل من یرد علیه .

والاهتمام بالاطفال والعناية بهم، واحضارهم مجالس سماع الحديث  
 كان فی هذا العصر، ولكنه لیس جدیدا بمكة، الا ان الجدید فی هذه الفترة  
 انه قد ظهر نبوغ بعض الاطفال وهم دون البلوغ، كعبدالله الحبشی  
 الآنف الذکر، وابراهیم بن عبیدالله بن محمد الایجی الاصل المکی المولود  
 (٨٨٤هـ) فقد ذکر السخاوی : انه حضر الیه مع ابيه سنة ٨٨٦هـ فحدثه  
 بالمسلسل، وفی سنة ٨٩٣هـ قرأ علی السخاوی ایضا اربعی النووی، وثلاثیات  
 البخاری، وسمع علیه اصل الصحیح، والشمائل، والابتهاج باذکار المسافر  
 الحاج، وغنیة المحتاج فی ختم صحیح مسلم بن الحجاج، والقول النافع فی  
 ختم الصحیح الجامع، الثلاثة الاخیرة من تألیف السخاوی .

ولیس كل من سمع الحديث فی صغره صار محدثا عند الکبر، فهناك من  
 سمع فقط ثم اشتغل بالتجارة، وهناك من سمع او اجیز ولم یتعاط العلم  
 الا انه اجاز المستجزین .

والمحدثون فی مكة ایضا - سوا كانوا من اهل البلد او من  
 المجاورین - لیسوا علی درجة واحدة فی التحدیث فهناك من حدث بالصحاح  
 وكتب السنن، وهناك من حدث بكتاب واحد، او جزء صغیر، او احادیث معدودة  
 كما هو مبین فی مصادر ترجمتهم، وسأذكر هنا فی هذا الفصل كل اولئك  
 لتظهر حالة علم الحديث فی مكة فی عصر الشراکسة واضحة كل الوضوح .

فقد حدث بالبخاری عبدالله بن محمد العفیف النشاوری (٧٩٠هـ) سمعه  
 علیه الحافظ ابن حجر سنة ٧٨٥هـ بمكة . وقد حدث النشاوری بمكة كثيرا  
 (٣)

- 
- (١) الضوء اللامع ١٩٥/٥ .  
 (٢) الضوء اللامع ٧٤/١ . ولم تذكر المراجع بعد الضوء اللامع ماذا حل  
 بهذا الفتی بعد ذلك .  
 (٣) ترجمته فی العقد الثمین ٢٧٠/٥، الدرر الكامنة ٣٠٠/٢، انباء الغمر  
 ٣٥٨/١ .  
 (٤) ذکر ذلك السخاوی فی الضوء اللامع ٨١/٢ .

وبالقاهرة سمع منه التقى الفاسى شيئا من سنن النسائى، وسمع عليه  
 محمد بن جامع بن ابراهيم البوصيرى (٨٢٤هـ) اجزاء من الشفقيات، وقرأ  
 عليه بمكة كثيرا من الحديث محمد بن محمد بن محمد بن اسعد القاياتى  
 (٢) كما سمع عليه يوسف بن عيسى بن عباس التجيبى المؤدب بالحرم  
 (٣) (٥٧٩٤هـ) السيرة للمحب الطبرى، والشفاء للقاضى عياض، وكان النشاورى خاتمة  
 اصحاب الرضى الطبرى بالسمع .  
 (٤) وحدث نزيل مكة ابراهيم بن محمد بن عبدالرحيم الاميوطى الشافعى  
 (٥٧٩٠هـ) بعدة كتب بمكة، سمع عليه ابو بكر المراغى صحيح البخارى وجامع  
 الترمذى، وجزء ابن فارس، وجزء الدرّاج، وجزء العشائرى، والجزء  
 الخامس من مشيخة النجيب الحرانى .  
 وقد ولى الاميوطى بمكة تدريس الحديث لاشرف سلطان مصر، وحدث  
 بالحرمين بالكثير من مروياته، فانتفع به كثير من الناس، سماعا  
 وقرأة واجازة وعرضا .

- 
- (١) الضوء اللامع ٢٠٩/٧ .  
 (٢) الضوء اللامع ٢٠١/٩ .  
 (٣) العقد الثمين ٤٨٩/٧ - ٤٩٠ .  
 (٤) ترجمته فى العقد الثمين ٢٥٨/٣، ذيل التقييد ص ١٥٥، الدرر الكامنة  
 ٦٠/١، انباء الغمر ٣٥٦/١ .  
 نبذة من تراجم اشياخ اشياخنا للنجم ابن فهد (مخطوط) مصور على  
 ميكروفيلم بمكتبة مركز البحث العلمى بجامعة ام القرى، غير مرقم  
 والتحفة اللطيفة ١٤١/١، درة الحجال ١٩٠/١، هدية العارفين  
 ١٧/١، معجم المؤلفين ٩٨/١ .  
 (٥) هو جزء فى امالى الحديث التى املاها يوسف بن القاسم بن يوسف بن  
 فارس المعروف بالميانجى المتوفى ٣٧٥هـ، هدية العارفين ٥٤٩/٢، معجم  
 المؤلفين ٣٢٣/١٣ .  
 (٦) لم اعرف من هو الدرّاج هذا ولعل الكلمة مصحفة عن السراج . وقد  
 وردت كلمة الدرّاج هذه فى ترجمة الاميوطى من كتاب نبذة من تراجم  
 اشياخ اشياخنا لابن فهد .  
 (٧) هكذا وردت فى نبذة من تراجم اشياخ اشياخنا لابن فهد فى ترجمة  
 الاميوطى العشائرى . ولعلها الغضائرى وهو ابو عبدالله الحسن بن  
 عبيدالله الغضائرى المتوفى ٤١١هـ . له ترجمة فى ميزان الاعتدال  
 ولسان الميزان ٢٨٨/٢، وهدية العارفين ٣٠٨/١ .  
 (٨) هو عبدالله بن عبدالمنعم بن على الحرانى الحنبلى (٦٧٢هـ) له المعجم  
 فى اسماء شيوخه سبعة اجزاء، حسن المحاضرة ٣٨٢/١، هدية العارفين  
 ٦١٦/١، معجم المؤلفين ١٢/٦ .



سمع منه الجمال ابن ظهيرة ، والتقى الفاسي من آخر سنن النسائي  
برواية ابن السني .

وسمع منه محمد جامع البوصيري بمكة مسند ابن ابي اوفى لابن  
(١)  
صاعد .

وممن سمع منه من الحفاظ : ابو الفضل العراقي ، وابنه ابو زرعة  
وخرج له مشيخة ، وابو الحسن الهيثمي ، ووالد التقى الفاسي وغيرهم .  
وكان قد قدم المدينة المنورة نحو سنة ٧٧٠ هـ المحدث محمد بن قاسم  
ابن محمد الصقلي البنزرتي المالكي (٢) واخذ يتردد منها الى مكة  
وكان له المام في الحديث من كثرة قراءته له ، فحدث بها بسنن ابي  
داود ، وجامع الترمذي ، وبعض سنن النسائي ، وسنن ابن ماجه .

وكان لنزيل مكة المحدث والمقريء والفقيه الحنفي ، شمس الدين محمد  
ابن علي بن محمد البكري المعروف بابن سكر (٣) اثر واضح في هذا  
النشاط فقد اكثر عنه التقى الفاسي ، وذكره في مواضع كثيرة من كتابه  
العقد الثمين ، وقرأ عليه تقى الدين المقرئ مسند ابي حنيفة لابن خسرو ،  
وسمع منه عبدالسلام بن موسى بن ابي بكر الشيرازي المكي الشهيبي  
بالمزمرى (٤٤٦ هـ) المجلس الاخير من عمدة الاحكام للمقدسي .  
(٥)

ومحمد بن علي بن احمد النويري (٨٥٢ هـ) سمع منه قطعة من اول مختصر  
(٦)  
مسلم للمندري .

(١) هو يحيى بن محمد بن صاعد البغدادي المتوفى ٣١٨ هـ له المسند في

الحديث . تذكرة الحفاظ ٧٧٦/٢ .

(٢) ترجمته في العقد الثمين ٢٥٧/٢ ، انباء الغمر ٤٤٧/١ ، التحفة

اللطيفة ٧١٤/٣ ، وبنزرت : بفتح الزاي وسكون الراء مدينة بافريقية

بينها وبين تونس . يومان . وهي مشرفة على البحر ، افتتحها

معاوية بن حديج سنة ٤١ هـ وكان معه عبد الملك بن مروان . معجم

البلدان ٤٩٩/١ .

(٣) ترجمته في العقد الثمين ٢٠١/٢ ، ذيل التقييد ص ٦٠ ، غاية النهاية

في طبقات القراء ٢٠٧/٢ ، الضوء اللامع ١٩/٩ ، شذرات الذهب ١١/٧ .

(٤) معجم الشيوخ لابن فهد ص ٦٥ .

(٥) معجم الشيوخ لابن فهد ص ١٤٢ .

(٦) معجم الشيوخ لابن فهد ص ٢٤٤ .

ومحمد بن محمد بن علي النويري (٨٥٣هـ) سمع في الخامسة من عمره  
الحديث المسلسل بالاولية، واحاديث عوالي مخرجه من مروياته تخريج التقى  
(١)  
الفاي، وجزء ابن زبر وغيرها .

ومحمد بن احمد بن محمد الصاغانى الشهير بابن الضياء (٨٥٤هـ) سمع  
منه المسلسل بالاولية، وقطعة من اول مختصر مسلم للمنذرى . وحضر عليه  
(٢)  
فى الشهر الثالث من عمره :

رضى الدين الصاغانى (٨٥٨هـ) شقيق الذى قبله ، سمع جزءا فى  
(٣)  
الحديث المسلسل بالاولية .

كما حضر هذا الجزء فى الشهر الخامس من عمره محمد بن محمد بن  
ابراهيم المرشدى (٨٦١هـ) .

ثم فى الشهر السابع حضر جزء الحسن بن عرفة، وفى السنة الثانية  
جزء محمد بن عبدالله الصفار، وجزء ابراهيم غلام شعلب، وبعض النوادير  
والنتفلاوى الشيخ، وفى السنة الرابعة جزء التسوية بين حدثنا واخيرنا  
(٤)  
للطحاوى . وحضر عليه فى الثانية من عمره محمد بن محمد بن ابى بكر

الذروى الشهير بابن المرجانى (٨٧٦هـ) الحديث المسلسل بالاولية  
والاول من احاديث سعدان بن نصر، وجزء الصفار، وجزءا فيه احاديث من  
كتاب الاقران لمحمد بن يعقوب الاخرم . وسمعت منه زينب بنت ابراهيم بن  
(٥)  
احمد المرشدى (٨٤١هـ) الحديث المسلسل بالاولية ومختصر عجاله المنتظر  
(٦)  
لابن الجوزى .

وكان ابن سكر قد انتصب للاقراء بالمسجد الحرام عند اسطوانة فسى  
محاذاة باب اجياد، وكان ايام طلبه للحديث قد جد فى التحصيل، فسمع من  
طبقة شيوخه، وطبقته ثم من تلامذته، ثم من اصاغر الطلبة، وتوسع حتى

(١) معجم الشيوخ لابن فهد ص ٢٧٠ .

(٢) معجم الشيوخ لابن فهد ص ٢١٣ - ٢١٤ .

(٣) معجم الشيوخ لابن فهد ص ٢١٥ .

(٤) معجم الشيوخ لابن فهد ص ٢٥٤ - ٢٥٥ .

(٥) معجم الشيوخ لابن فهد ص ٢٦٢ .

(٦) معجم الشيوخ لابن فهد ص ٣١٤ .

كاد ان ينفرد فى ذلك .

وكتب بخطه ما ليحصى من كتب الحديث والفقه والنحو ، وكان طـول اقامته بمكة يتلقى القادمين من البلاد النائية ، فيستفيد ما عندهم من الاخبار والاسانيد فى الكتب الغربية ، ويدون ذلك عاليا او نازلا ، حتى صار يتعذر عليه ان يذكر له كتاب فلا يعرف له فيه اسناد . وكان قد استوطن مكة سنة ٧٤٩ هـ .

وقد انتقده بعض المحدثين كابن حجر والتقى الفاسى لتسامحه فى

اثبات السماع وامور اخرى .

وحين جاور شهاب الدين القرافى احمد بن محمد بن محمد المعروف بابن الناصح (٨٠٤ هـ) اخذ يشارك محدثيها بنشاطهم العلمى ، فكان ان حدث بمكة

بصحيح الامام مسلم وسنن الترمذى وسنن ابى داود والمسلسل .

وحدث الشيخ عبدالوهاب بن عبدالله بن اسعد اليافعى (٨٠٥ هـ) بها

بصحيح البخارى .

(٣) ولنور الدين على بن مسعود بن على الانصارى الخزرجى المكي

(٨١٣ هـ) نشاط فى هذا العلم ، سمع بمكة وسمع ، وحدث بمشيخة العشاقى

واحاديث من سنن ابى داود ، سمع ذلك منه التقى الفاسى .

وقد تصدى بمكة للتدريس والافادة بها محمد بن احمد بن خليل المصرى

الشافعى المعروف بالفراقى (٨١٦ هـ) وكان قد سمع بها على العز ابن جماعة

وموفق الدين الامدى الحنبلى مسند عبد بن حميد ، وحدث به عنهما .

(٥) وحدث ببعض البخارى هاشم بن على بن مسعود القرشى الهاشمى المكي

(١) ترجمته فى السلوك ٣/٣، ١٠٩٠، انباء الغمر ٢/٢١١، الضوء اللامع ٢/٢٠٥

(٢) ترجمته فى العقد الثمين ٥/٥٣٤، انباء الغمر ٢/٢٤٥، الضوء اللامع

٥/١٠٢ .

(٣) ترجمته فى العقد الثمين ٦/٢٦٧، الضوء اللامع ٦/٣٨

(٤) ذيل التقييد ٧ ب ، الضوء اللامع ٦/٣٠٧، والفراقى نسبة لغراقى

بمعجمة مفتوحة ثم را ء مهملة مشددة بعدها قاف . قرية من قرى

البحرية من الشرقية بمصر . الضوء اللامع ١١/٢١٦ .

(٥) العقد الثمين ٧/٣٦١، الضوء اللامع ١٠/٢٠٧ .

- (٨١٦هـ) وكان قد سمع في كبره ، واقام اربعين سنة لايشرب الا من ماء زمزم .  
 وفي سنتي ٨١٤هـ و ٨١٥هـ جاور بمكة نزيل المدينة ومحدثها، ابو بكر بن  
 الحسين بن عمر المراءى الشافعى ، فحدث بها وبمنى والجهرانة بالكثير من  
 مروياته . سمع منه اولاده وسبطه المحب الطبرى والتقى الفاسى وابــــن  
 حجر العسقلانى وخرج له اربعين حديثا .  
 وممن سمع عليه فى هاتين السنتين :
- (١) محمد بن عمر بن محمد اليمانى الاصل المكى (٨٥٦هـ) . سمع عليه  
 الصحيحين ، وسنن ابى داود ، وقطعة من آخر ابن حبان .  
 (٢) ومحمد بن محمد بن عبد الله القليوبى (٨٦٢هـ) جاور سنة ٨١٤هـ وسمع  
 بها منه المسلسل، والبردة، واربعى النووى، وصحيح مسلم بفوت .  
 (٣) ومحمد بن ریحان الجدى (٨٧١هـ) سمع عليه الختم من الصحيحين ، وسنن  
 ابى داود .  
 (٤) وابراهيم بن على بن على البيضاوى المكى (٨٦٤هـ) سمع عليه  
 صحيح مسلم .  
 (٥) واحمد بن عبد القوى بن محمد الجائى الاصل المكى (٨٦١هـ) سمع منه  
 الصحيحين بفوت فى البخارى ، والمجلس الاخير من صحيح ابن حبان ، ومن  
 سنن ابى داود .  
 (٦) وابو بكر بن احمد بن ابراهيم المرشدى (٨٧٦هـ) سمع منه بعض  
 البخارى وبعض ابى داود ، والمجلسين الاولين من صحيح ابن حبان .
- 
- (١) ترجمته فى طبقات الشافعية لابن قاضى شهية ٤/٤ ، انباء الغمر ٣/٢٣ ،  
 نبذة من تراجم اشياخ اشياخنا ، الضوء اللامع ٢٨/١١ ، شذرات الذهب  
 ١٢٠/٧ ، هدية العارفين ١/٢٣٦ .  
 (٢) الضوء اللامع ٨/٢٦٣ .  
 (٣) الضوء اللامع ٩/١١٧ .  
 (٤) الضوء اللامع ١١/١١٠ .  
 (٥) معجم الشيوخ لابن فهد ص ٤٥ .  
 (٦) معجم الشيوخ لابن فهد ص ٦١ .  
 (٧) معجم الشيوخ لابن فهد ص ١٠٠ ، الضوء اللامع ١١/١٥ .

- (٧) وحسين بن محمد بن حسن العدناني المكي، الشهير بابن العُلَيْفِ  
 (٨٥٦هـ) سمع منه الصحيحين بغوت في مسلم، والمجلس الاخير من  
 (١)  
 صحيح ابن حبان .
- (٨) وعبداللطيف بن محمد بن عبدالرحمن الفاسي (٨٦٤هـ) سمع منه  
 (٢)  
 الصحيحين بغوت في البخاري وصحيح ابن حبان، وامالي التنوخي .
- (٩) وعبدالله بن محمد بن احمد الانصاري المكي المالكي (٨٤٢هـ) سمع منه  
 الاربعين المخرجه له تخريج ابن حجر، والمجلس الاخير من الاعتقاد  
 (٣)  
 والهداية الى سبيل الرشاد للبيهقي، وبعض مسند الحميدي .
- (١٠) وعلى بن محمد بن احمد السفاقي الاصل المكي (٨٥٥هـ) سمع منه  
 (٤)  
 سداسيات الرازي .
- (١١) وعلى بن محمد بن محمد، ابن ظهيرة القرشي (٨٤٤هـ) سمع منه صحيح  
 مسلم، والمجلس الاخير من صحيح البخاري، وغالب الموطأ رواية معن  
 (٥)  
 وغالب صحيح ابن حبان، وبعض مسند الحميدي .
- (١٢) والنجم عمر بن فهد (٨٨٥هـ) أحضر في الثالثة من عمره عليه، فسمع  
 الصحيحين، والسنن لابي داود، وصحيح ابن حبان، والموطأ رواية معن  
 (٦)  
 والاربعين المخرجة له تخريج ابن حجر .
- (١٣) ومحمد بن احمد بن محمد القسطلاني (٨٦٥هـ) سمع بها منه الصحيحين  
 (٧)  
 وسنن ابي داود، والموطأ رواية معن، وبعض صحيح ابن حبان .
- (١٤) ومحمد بن احمد بن الضياء القرشي العمري المكي الحنفي (٨٥٨هـ) سمع  
 (٨)  
 منه صحيح مسلم، وسنن ابي داود، وصحيح ابن حبان، وغير ذلك .

(١) معجم الشيوخ لابن فهد ص ١١٠ .

(٢) معجم الشيوخ لابن فهد ص ١٤٥ - ١٤٦، الضوء اللامع ٤/٣٣٥ .

(٣) معجم الشيوخ لابن فهد ص ١٥١، الضوء اللامع ٥/٤٦ .

(٤) معجم الشيوخ ص ١٧٨، الضوء اللامع ٥/٢٨٣ .

(٥) معجم الشيوخ ص ١٨٤، الضوء اللامع ٦/٩ .

(٦) معجم الشيوخ ص ١٩٢ .

(٧) معجم الشيوخ ص ٢١٠، الضوء اللامع ٧/٦١ .

(٨) معجم الشيوخ ص ٢١٥ - ٢١٦ .



- (١)  
والمجلس الاخير من صحيح البخارى ،ومن سنن ابى داود .
- (٢٤) وتقى الدين ابن فهد (٨٧١هـ) سمع منه الصحيحين ،والسنن لابن  
داود ،والسنن الصغرى للنسائى بافوات ،وصحيح ابن حبان ،والسنن  
للدارقطنى ،وغيرها .<sup>(٢)</sup>
- (٢٥) وزينب بنت ابراهيم بن احمد (٨٤١هـ) سمعت منه الحديث المسلسل  
بالأولية ،وثلاثيات البخارى ،وجزء البطاقة ،وغير ذلك .<sup>(٣)</sup>
- (٢٦) ومحمد بن على البليسى (٨٦٧هـ) جاور وسمع بمكة منه المسلسل  
بالاولية ،والمجلس الاخير من صحيح مسلم ومن سنن ابى داود .<sup>(٤)</sup>
- (٢٧) ومحمد بن محمد بن محمد الطبرى (٨٩٤هـ) سمع منه المجلس الاخير من  
صحيح مسلم سنة ٨١٤هـ .<sup>(٥)</sup>
- تلك نبذة عن نشاط الزين المراغى بمكة ،وقد كان نشاطه كبيرا كما  
رأينا وقد سمع عليه خلق آخرون كما اجاز غيرهم وتوفى المراغى سنة  
٨١٦هـ .
- وحدث بمكة ايضا محمد بن ابراهيم بن عبد الحميد الموغانى (٨١٦هـ) -  
نزىل مكة ،سمع منه التقى الفاسى حديث انما الاعمال بالنيات من  
الغيلانيات .<sup>(٦)</sup>
- وشارك فى هذه النهضة الحديثية اللغوى الكبير محمد بن يعقوب  
الفيروز ابادى (٨١٧هـ) فقد جاور بمكة ،وسمع بها الموطأ ،وصحيح مسلم  
<sup>(٧)</sup>

- 
- (١) معجم الشيوخ ص ٢٧٦ .  
(٢) معجم الشيوخ ص ٢٨١ .  
(٣) معجم الشيوخ ص ٣١٤ .  
(٤) معجم الشيوخ ص ٣٨٥ ،الضوء اللامع ٨/٩ .  
(٥) معجم الشيوخ ص ٣٩١ ،الضوء اللامع ٩/١٩١ .  
(٦) العقد الثمين ١/٤٠٠ ،انباء الغمر ٣/٣٠ ،الضوء اللامع ٦/٢٥٣ .  
(٧) له ترجمة فى العقد الثمين ٢/٣٩٢ ،ذيل التقييد ص ٩٥ ،طبقات ابى  
قاضى شهبة ٤/٧٩ ،انباء الغمر ٣/٤٧ ،نبذة من تراجم اشياخنا  
لابن فهد ،المنهل الصافى ٨/١٣٤١ ،الضوء اللامع ١٠/٧٩ ،بغية الوعاة  
١/٢٧٣ ،طبقات المفسرين للداودى ٢/٢٧٤ ،درة الحجال ٢/٣١٧ ،شذرات  
الذهب ٧/١٢٦ ،البدر الطالع ٢/٢٨٠ ،هدية العارفين ٢/١٨٠ .

وحدث بها . سمع منه التقى الفاسى بمنزله بمنى جزء ابن عرفة ، والمائة  
المنتقاة من مشيخة ابن البخارى .  
وسمع منه بها على بن محمد بن احمد القسطلانى (٨٦٦هـ) الاول من  
مسلسلات العلائى ، ومسلسلات السرمدى العشرة ، ومسلسلات العراقى .  
وخرج له الجمال محمد بن موسى المراكشى المكى مشيخة حسنة عن  
شيوخه ، وصنف بمكة القاموس المحيط ، وشرحا على البخارى لم يتم ، اخذ عنه  
محمد بن عبدالقادر السنجارى (٨٣٨هـ) وله تصانيف كثيرة فى الحديث  
والتفسير ، واللغة والادب والتاريخ .  
ومن محدثى مكة ايضا عبدالله بن صالح بن احمد الشيبانى (٨١٧هـ) حدث  
وسمع منه التقى ابن فهد ، والتقى الفاسى . سمع منه بجدة حديثا من  
الترمذى وبالهدّة ثلاثى الترمذى .  
واحمد بن محمد بن يوسف الدمشقى الشهاب ابن عيَّاش (٨٢٢هـ) حدث بمكة  
بجزء ابن عرفة ، وكان قد سمعه بها .  
والشيخ بدر الدين الحنفى الحسين بن احمد بن محمد الهندى الاصل  
المكى (٨٢٤هـ) حدث بها بالبخارى عن الجمال الاميوطى والعفيف النشاورى ،  
وكان يكرر قراءة البخارى فى كل سنة فى اواخر عمره .  
ونزيل مكة على بن احمد بن على الماردينى (٨٢٥هـ) الذى حدث ببعض  
صحيح مسلم بها بقراءة بعض اصحاب التقى الفاسى ، وحدث ايضا بثلاثيات  
البخارى .  
وفى هذه الفترة ورد الى مكة محدث مصر وابن محدثها الحافظ احمد بن  
عبدالرحيم بن الحسين ، الولى العراقى (٨٢٦هـ) وكان وروده اليها عام ٨٢٢هـ

- 
- (١) معجم الشيوخ لابن فهد ص ١٧٧ .  
(٢) الضوء اللامع ٦٨/٨ .  
(٣) العقد الثمين ١٧٨/٥ ، الضوء اللامع ٢١/٥ .  
(٤) انباء الغمر ٢٠٥/٣ ، الضوء اللامع ٢٠٣/٢ .  
(٥) العقد الثمين ١٨٧/٤ ، الضوء اللامع ١٣٧/٣ .  
(٦) العقد الثمين ٣٨/٦ ، ذيل التقييد ص ٢٢٥ ب ، انباء الغمر ٢٨٨/٣ ، الضوء اللامع ١٧٤/٥ .



فأملى بها مجلسا ابتدأه بالمسلسل بالاولية، مع فوائد تتعلق به ،حضر هذا المجلس الائمة من المكيين وغيرهم، ثم مجلسا آخر، املى عليه احدهما (١)

الزين رضوان والآخر التقى ابن فهد . (٢)

وذكر السخاوى أن محمد بن عيسى بن محمد اليماني الاصل السلامى الطائفى (٨٤٣هـ) سمع عليه المجلسين اللذين املاهما بمكة سنة ٨٢٢هـ . (٣)

وذكر التقى ابن فهد فى لحظ الالحاظ بأنه سمع عليه المجلس الاول من اماليه املاء، واستملى عليه وقرأ احاديث عشاريات انتقاها الامام رضوان من اماليه . وكان الولى العراقى قد سمع بمكة قبل ذلك كثيرا .

وكان للمحدث المسند على بن احمد بن محمد السلمى المكى الشافعى (٨٢٨هـ) اثر كبير فى دفع هذا النشاط الى الامام ،وقد اثنى عليه غير واحد من العلماء، وكان مسند الحجاز فى وقته ،وتدافع الناس للقرأة والسماع عليه . فممن سمع عليه :

(١) محمد بن عيسى بن عبد العزيز السرياقوسى الشافعى (٨٦٥هـ) حين حج وجاور سنة ٨١٥هـ وسمع السنن الاربعة ،والموطأ روايته يحيى بن يحيى ،ومشيخة الفخر البخارى . (٥)

(٢) وعبدالله بن محمد بن على المصرى المكى الفراش والمؤذن بالمسجد الحرام ،سمع ختم البخارى وسنن ابى داود والشفا ،وذلك سنة ٨٢٨هـ اى عام وفاته .

(٣) واحمد بن محمد بن احمد الانصارى (٨٤٣هـ) سمع بها منه قطعة من آخر صحيح ابن حبان . (٧)

(١) مصادر ترجمته : ذبول تذكرة الحفاظ ص ٢٨٤ ، ذيل التقييد ص ١١٥ ، رفع الاصر عن قضاة مصر لابن حجر ١/٨٦ ، انباء الغمر ٣/٣١١ ، نبذة من تراجم اشياخ اشياخنا لابن فهد ، الضوء اللامع ١/٣٣٦ ، حسن المحاضرة ١/٣٦٣ ، البدر الطالع ١/٧٢ ، فهرس الفهارس ٢/١١٨ .

(٢) الضوء اللامع ٨/٢٧٦ .

(٣) ص ٢٨٤ .

(٤) ترجمته فى العقد الثمين ٦/٣٩٠ ، انباء الغمر ٣/٣٥٨ ، الضوء اللامع ٥/١٨٣ .

(٥) معجم الشيوخ لابن فهد ص ٢٩٦ ، الضوء اللامع ١٠/١٤٠ .

(٦) الضوء اللامع ٥/٥٨ ولم يذكر وفاته .

(٧) معجم الشيوخ ص ٨٣ - ٨٤ .

- (٤) والمحب ابن فهد اخو النجم (٨٩٠هـ) سمع منه مسند الطيالسي، والكتب الستة وجزء ابن الطلاية<sup>(١)</sup>، وجزء سفيان بن عيينة، وجزء الباناييسى وجزء ابن نجيد وغير ذلك .<sup>(٢)</sup>
- (٥) - (٨) وسمع منه عطية بن محمد بن فهد (٨٧٤هـ) مسند الطيالسي، والربع الاول من السنن الكبرى للبيهقي، ومشيخة ابن البخارى تخريج ابى الظاهري، وكذلك اخوه النجم ابن فهد سمعها عليه مع ذيل المشيخة واختاهما ست قريش (٨٧٩هـ) وام هانى (٨٨٥هـ) .<sup>(٣)</sup><sup>(٤)</sup><sup>(٥)</sup><sup>(٦)</sup>
- (٩) وعلى بن ابراهيم بن على الابن اليمنى (٨٥٩هـ) سمع بمكة عليه سنة ٨٢٤هـ جامع الترمذى وقرأ عليه سنة ٨٢٦هـ صحيح البخارى .<sup>(٧)</sup>
- (١٠) - (١٣) وسمعت منه ابنة جار الله بن صالح الشيبانى الطبري (٨٧٣هـ) جزء ابن الطلاية .<sup>(٨)</sup> وبدوور ابنة عبدالله المريسية (٨٥٠هـ) جزء القزاز، وصفية بنت ياقوت بن عبدالله الحبشى (٨٧٢هـ) وخديجة بنت عبد الرحمن بن فهد الهاشمى (٨٦٠هـ) كلتاهما سمعتا عليه جزء القزاز وجزء ابن الطلاية .<sup>(٩)</sup><sup>(١٠)</sup><sup>(١١)</sup>

هذا شيء من جهوده فى نشر علم الحديث فى مكة المكرمة، وله جهود اخرى<sup>في</sup> علوم القراءات والفقه . وقد خرج له الثقى ابن فهد مشيخة حسنة

- 
- (١) هو ابو العباس احمد بن ابى غالب بن احمد البغدادى الحنبلـى الوراق الزاهد العابد انفرد بالجزء التاسع من المخلصيات حتى اضيفت عليه توفى سنة ٥٤٨هـ . شذرات الذهب ٤/١٤٥ .
- (٢) معجم الشيوخ ص ٩١ - ٩٣ .
- (٣) معجم الشيوخ ص ١٦٢ .
- (٤) معجم الشيوخ ص ١٩٢ .
- (٥) معجم الشيوخ ص ٤٠٤ .
- (٦) معجم الشيوخ ص ٣٩٨ .
- (٧) معجم الشيوخ ص ١٦٦ .
- (٨) معجم الشيوخ ص ٣٠٣ .
- (٩) معجم الشيوخ ص ٣٠٩ .
- (١٠) معجم الشيوخ ص ٣٢١ .
- (١١) معجم الشيوخ ص ٣١٢ .

شاملة لجميع شيوخه بالاجازة والسماع، وفهرسة بما سمعه وقرأه من الكتب والاجزاء .

وممن حدث بمكة ايضا احمد بن محمد بن محمود الهندي المكي (١)  
 (٨٣٠هـ) سمع بها واجيز وحدث بها بجزء ابن نجيد سمعه منه جماعة .  
 ثم شمس الدين محمد بن محمد بن محمد ابن الجزري (٨٣٣هـ) امام مصر (٢)  
 والشام في القراءات بلامنازع، وكانت له مشاركة كبيرة في الحديث وعلومه  
 وله فيه مؤلفات وجاور بمكة وحدث بها بالمسند، ويكتابه المصنف (٣)  
 الاحمد في ختم مسند الامام احمد . وممن سمعه عليه محمد بن احمد بن  
 عبدالعزيز الدمشقي الاصل المكي (٨٦٥هـ) شيخ الفراشين بالحرم . وحدث (٤)  
 بها ايضا بكتابه اسنى المطالب في مناقب علي بن ابي طالب . سمعه عليه (٥)  
 سنة ٨٢٣هـ مقبل بن عبدالله بن عبدالرحمن البغدادي ثم المكي (٨٢٧هـ) ومحمد (٦)  
 ابن مفتاح بن فطيس القباني (٨٤٦هـ) وحدث ايضا بكتابه التكريم في  
 العمرة من التنعيم . سمعه عليه محمد بن محمد بن محمد الدميري المكي (٧)  
 العطار (٨٣٧هـ) .

ومن علماء المغرب الذين شاركوا في هذا النشاط المحدث المسند (٨)  
 محمد بن احمد بن محمد العجيسي التلمساني المالكي (٨٤٢هـ) المعروف  
 بحفيد ابن مرزوق، فقد حج سنة ٨١٩هـ ولقيه الزين رضوان بمكة، وقرأ عليه

- 
- (١) الضوء اللامع ٢٠٧/٢ .  
 (٢) سبقت مصادر ترجمته في المبحث الثالث من المقدمة ص ٤٦ .  
 (٣) نشر هذا الكتاب الشيخ المرحوم احمد شاکر في مقدمة مسند الامام احمد المحقق .  
 (٤) الضوء اللامع ٣٢١/٦ .  
 (٥) الضوء اللامع ١٦٧/١٠ .  
 (٦) الضوء اللامع ٥٢/١٠ .  
 (٧) الضوء اللامع ٢٣٤/٩ .  
 (٨) ترجمته في : برنامج المجارى ص ١٣٤، الضوء اللامع ٥٠/٧، نفح الطيب ٤٢٠/٥، البدر الطالع ١١٩/٢، نيل الابتهاج ص ٢٩٣، هدية العارفين ١٩١/٢، شجرة النور الزكية ص ٢٥٢، بروكلمان الملحق ٣٤٥/٢، فهرس الفهارس ٥٢٣/١، معجم المؤلفين ٣١٧/٨ .

ثلاثيات البخارى بقراءته لها على ابن صديق . وله عدة مؤلفات فى الحديث منها : المتجر الربيع والمسعى الرجيج والمرحب الفسيح فى شرح الجامع الصحيح لم يكمل، وانوار الدرارى فى مكررات البخارى والروضة فى علوم الحديث (رجز) ثم اختصره وسماه الحديقة . وغيرها . ونشاطه العلمى فى مكة لم يكن كبيراً لان اقامته فيها لم تطل .

وفى سنة ٨٣٩هـ جاور بمكة مؤرخ مصر الشهير احمد بن على بن عبدالقادر تقى الدين المقرئى (٨٤٥هـ) وحدث بقطعة من صحيح مسلم ، سمعه عليه عبدالله بن محمد بن عبدالرحمن الحضرمى . كما حدث بجميع كتابه امتاع الاسماع . والتقى المقرئى الى جانب كونه من اكبر مؤرخى العصر فهو عالم مشارك فى عدة علوم اخرى، منها الحديث . وكان قد سمع بمكة الصحيحين سنة ٧٨٣هـ من العفيف النشاورى والاميوطى ، وقرأ على شمس الدين ابن سكر مسند ابى حنيفة لابن خسرو .

اما الحافظ ابن حجر العسقلانى (٨٥٢هـ) اكبر واشهر محدثى مصر فى وقته ، فكان نشاطه محدوداً فى حجه سنة ٨١٥هـ ومجاورته سنة ٨٢٤هـ ، فقد حدث بكتابه نخبة الفكر سنة ٨١٥هـ قرأها عليه نزيل مكة ابو الحسن الابى المتوفى ٨٥٩هـ وحدث بالمسلسل سنة ٨٢٤هـ سمعه منه غانم بن مقبول السعدى الطائفى ، وحدث بالمتبايشات من تأليفه سمعها عليه محمد بن عيسى

- 
- (١) ورد اسم هذا الكتاب ايضا باسم انواع الدرارى .  
 (٢) ترجمته فى المنهل الصافى ١/٣٩٤، معجم الشيوخ لابن فهد ص ٦٣، الضوء اللامع ٢/٢١، التبر المسبوك ص ٢١، حسن المحاضرة ١/٥٥٧، شذرات الذهب ٧/٢٥٤، البدر الطالع ١/٧٩، هدية العارفين ١/١٢٧، معجم المؤلفين ١١/٢ .  
 (٣) الضوء اللامع ٥/٥٢ .  
 (٤) مصادر ترجمته كثيرة منها : ذيول تذكرة الحفاظ ص ٣٢٦، ذيل التقييد ص ١٢٢٢، معجم الشيوخ لابن فهد ص ٧٠، الضوء اللامع ٢/٣٦، التبر المسبوك ص ٢٣٠، الذيل على رفع الاصر ص ٧٦، حسن المحاضرة ١/٣٦٣، نظم العقيان ص ٤٥، تاريخ الصالحية ص ٤٥٤، فهرس الفهارس ١/٣٢٢١ .  
 (٥) انظر الجواهر والدرر فى ترجمة شيخ الاسلام ابن حجر للسخاوى - القسم المطبوع ١/٢٤٦، وترجمة اسرته فى الضوء اللامع ٥/١٥٣ .  
 (٦) الضوء اللامع ٦/١٦٠ .

(١) ابن محمد السلامى الطائفى (٨٤٣هـ) بمنى، واسماعيل بن محمد الامين الملىكى  
 اليمنى الشافعى نزىل مكة سمع عليه فى السنة نفسها المتباينات، وتخريج  
 اربعى النووى وغيرهما من تأليفه . وكان قد سمع بمكة سنة ٧٨٤هـ صحيح  
 البخارى على العفيف النشاورى، وهو اول شيخ سمع عليه الحديث وبحـ  
 فى فقه الحديث على الجمال ابن ظهيرة، فقرأ عليه عمدة الاحكام لعبدالغنى  
 المقدس فى السنة نفسها، وصلى فيها بالمسجد الحرام التراويح بالقرآن  
 العظيم . وجاور ايضا بعض سنة ٨٠٦هـ فسمع بمكة ومنى .  
 وكان لنزىل مكة ابن عياش (٨٥٢هـ) اقراء بكتب الحديث الى جانب  
 اثره فى اقراء القرآن الكريم ، فقد ذكر المترجمون له انه حدث بمكة  
 بصحى الامامين البخارى ومسلم .

وكان لقيه الاحناف فى مكة ابى البقاء ابن ابى الضياء الصاغانى  
 (٤) (٨٥٤هـ) تدريس فى الحديث الشريف بالمسجد الحرام فند سمع منه محمد بن  
 عبدالرحمن بن محمد القلقشندى الشافعى (ولد سنة ٨٢٢هـ) الاربعيـ  
 المختارة لابن مسدى . وكان قارىء الحديث بين يديه نزىل مكة ابو الخير  
 القنبشى المصرى (٨٥٢هـ) . وذكر النجم ابن فهد ان له نكتا على صحيح  
 البخارى، كما انه حدث بالصحيحين وغيرهما .

ومن مجاورى اهل اليمن بدر الدين حسين بن عبدالرحمن بن محمد  
 (٨) الاهدل (٨٥٥هـ) - واسرة الاهدل من الاسر الشهيرة بالعلم والصلاح - وقد قطن

- 
- (١) الضوء اللامع ٢٧٦/٨ .  
 (٢) الضوء اللامع ٣٠٦/٢ .  
 (٣) سبقت مصادر ترجمته المبحث الثالث ص ٤٧ .  
 (٤) سبقت مصادر ترجمته المبحث الثالث ص ٦٢ .  
 (٥) الضوء اللامع ٣٠١/٧ .  
 (٦) الضوء اللامع ٢٨٧/٩ .  
 (٧) معجم الشيوخ ص ٢١٥ .  
 (٨) ترجمته فى معجم الشيوخ ص ١٠٧، الضوء اللامع ١٤٥/٣، التبر المسبوك  
 ص ٣٥٨، البدر الطالع ٢١٨/١، هدية العارفين ٣١٥/١، بروكلمان  
 بالالمانية ١٨٥/٢، وملحقه ٢٣٨/٢، معجم المؤلفين ١٥/٤ .

البدر مكة مدة واخذ عنه غير واحد من اهلها والقادمين اليها، وكان مما  
اقرأه فيها الموطأ للإمام مالك، قرأه عليه محمد بن عبدالرحمن بن حسن  
الكنانى المالكى (١) (٨٧٢هـ) وله مؤلفات فى الحديث وغيره، فمنها حواش  
على صحيح البخارى، انتقاها من شرح الكرمانى وزاد عليها، وسماها مفتاح  
القارى لجامع البخارى، وله الكفاية فى تحصيل الرواية، وعدة المنسوخ من  
الحديث وغيرها.

وفى سنة ٨٦٤هـ حج حميد الدين محمد بن احمد بن محمد الفرغانى  
الدمشقى الحنفى (٨٦٧هـ) فاسمع عليه النجم ابن فهد اولاده وغيرهم بعض  
ترتيب مسانيد الامام ابى حنيفة للخوارزمى رواه لهم عن ابيه .  
وعبيد الله بن محمد بن محمد بن محمد الايجى الشافعى (٩٠٠هـ) سمع  
بمكة المسلسل، وبعض الصحيح على ابى الفتح المراغى، واقرأ به  
الاولاد الترغيب .

والشيخ الصالح العابد عبدالمعطى بن خصيب بن زائد المحمدى التونسى  
المالكى نزىل مكة درس بالمساجد الثلاثة فحدث بمكة بعدة كتب من كتب  
التصوف، وبصحيح مسلم .

وفى سنة ٩١٥هـ قرأ برهان الدين العمادى (٩٥٤هـ) احاديث من الكتب  
الستة على عبدالرحيم بن صدقة الشافعى (٩١٦هـ) وعبدالقادر المنهاجى  
(نحو ٩١٥هـ) نزىل بمكة برباط العباس تجاه المسجد الحرام .

- (١) الضوء اللامع ٢٨٧/٧ .
- (٢) الضوء اللامع ٤٦/٧، نظم العقيان ص ١٣٥، هدية العارفين ٣٠٢/٢ .
- (٣) الضوء اللامع ١١٩/٥، هدية العارفين ٥٦٠/١ .
- (٤) خصيب كطبيب .
- (٥) ترجمته فى الضوء اللامع ٧٩/٥، التحفة اللطيفة ٧٧/٣ ولم يذكر سنة  
وفاته . ولعله المترجم له فى الكواكب السائرة فى ٢٥٥/١ ووفاته  
٩٠٤هـ .
- (٦) الضوء اللامع ١٧٨/٤، الكواكب السائرة ٢٣٥/١، شذرات الذهب ٧٥/٨ .
- (٧) الكواكب السائرة ٢٥٤/١، شذرات الذهب ٧١/٨ .
- (٨) ذكره الفاسى فى شفاء الفرام فقال: "رباط العباس بالمسعى، وفيه  
العلم الاخضر، وكان مطهرة، ثم جعل رباطا، والذى عمله مطهرة الملك  
المنصور لاجين المنصورى، والذى عمله رباطا ابن استاذه الملك  
الناصر محمد بن قلاوون الالفى اعظم الله اجرهما" . ٣٣٣/١ .

وكان لنزيل مكة عبدالله بن احمد بن محمد الحضرمي الشامي اليماني الشافعي (٥٩٢٥هـ) المعروف بابي كثير نشاط في دفع عجلة هذا النشاط الذي الامام . فقد مكث في مكة المكرمة ثلاثا وخمسين سنة يتوضأ من ماء زمزم، ومن عادته ان يجلس كل يوم بالحرم الشريف يقرئ الناس في عدة علوم الى قبيل الظهر، ومن بعد صلاة الظهر في الحديث الى العصر، ومن بعد صلاة العصر يقرئ آخرين في التصوف، ومن بعد صلاة المغرب الى العشاء يطوف، ومن اخذ عنه الحديث البرهان العمادي الحلبي، قرأ عليه (١) احاديث من الكتب الستة سنة ٥٩١٥هـ .

ثم كان لنساء مكة مشاركة في احياء هذا النشاط الحديثي، فقد ذكر النجم ابن فهد ان ام الحسين بنت عبدالملك المرحاني المكي (٨٤٣هـ) سمعت المجلس الاخير من سنن ابن ماجه واوله صفة الجنة، وحدثت به، وكان قد اجاز لها جمع من المحدثين الكبار كالزبير العراقي والسراج البلقيني والنور الهيثمي والسراج ابن الملقن، وكانت خيرة دينية سالحة مباركة .

(٤) وان زينب بنت عبدالله بن اسعد الياضي (٨٤٦هـ) خرج لها النجم ابن فهد مشيخة حدث بها وبغيرها، وكانت خيرة سالحة، اجاز لها خلق من المحدثين .

(٥) وزينب بنت احمد بن محمد بن موسى الشوبكي المكي ام حبيبة من مسموعاتها السنن لابن ماجه، والاسلاف النبوية للمسيبي، وجزء ابن يعلى الخليلي، ومجلس من امالي ابي سهل احمد بن محمد بن زياد القطان وجزء فيه حديث الافك لعبدالكريم الديرعاقولي، واجازها خلق . وحدثت

- 
- (١) الضوء اللامع ١١/٥، الكواكب السائرة ٢١٧/١، شذرات الذهب ١٣٦/٨ .
  - (٢) معجم الشيوخ ص ٣٠٤ .
  - (٣) ترجمتها في المصدر السابق والدر الكمين، والضوء اللامع ١٤٠/١٢ وذكر انوفاتها ٥٨٤٢هـ .
  - (٤) معجم الشيوخ ص ٣١٥، الدر الكمين، الضوء اللامع ٤٣/١٢، التبـ
  - (٥) المسبوك ص ٥١، واعلام النساء ٧٣/٢ .
  - (٥) ترجمتها في الدر الكمين، معجم الشيوخ ص ٣١٥، الضوء اللامع ٣٩/١٢ ، اعلام النساء ٥٣/٢ .

- بمسموعها غير مرة ، سيما بأخرة . فقد اكثروا عنها .
- فسمع عليها الشهاب القسطلاني صاحب شرح البخارى سمع عليها سنن  
ابن ماجة وغيرها . <sup>(١)</sup> وقرأ عليها ابو الفضل الصفدى ، محمد بن احمد بن  
محمد (٨٨٠هـ) بحضرة النجم ابن فهد . <sup>(٢)</sup>
- وسمع عليها ايضا ابو الكرم بن احمد التونسي سنة ٨٨٣هـ . واجازت <sup>(٣)</sup>  
لعبدالرحمن بن محمد بن يوسف الكلسى رواية ماسمعه عليها بمكة من سنن  
ابن ماجة من باب صفة الجنة والنار الى آخر الكتاب ، واذنت له فى  
سائر مروياتها وذلك فى سنة وفاتها . <sup>(٤)</sup>
- تلك هى جهود المحدثين فى مكة المكرمة مع ذكر ماحدثوا به وهو كما  
رأينا نشاط كبير اذا ماقيس بنشاط الفترة السابقة .
- وهناك عدد من الذين حدثوا بمكة ولم يذكر المترجمون كتب الحديث  
التي حدثوا بها ، ومن هؤلاء كما سنرى ائمة كبار لا يقلون شأننا عن حدثوا  
بالصاح والسنن بمكة . فمنهم :
- عبدالوهاب بن محمد بن عبدالرحمن الاسكندراني (٧٨٨هـ) الذى حدث بها <sup>(٥)</sup>  
وسمع منه الجمال ابن ظهيرة .
- ورسلان بن احمد بن اسماعيل الدمشقى (٧٩٦هـ) . <sup>(٦)</sup>
- ونزيل القاهرة برهان الدين ابراهيم بن موسى بن ايوب الابناسسى <sup>(٧)</sup>  
(٨٠٢هـ) فقد جاور بمكة مرات ، وقرأ بها وحدث .

- 
- (١) الضوء اللامع ١٠٣/٢ .
- (٢) الضوء اللامع ٥٦/٧ .
- (٣) الضوء اللامع ١٤١/١١ .
- (٤) الكواكب السائرة ٢٢٤/١ ، ٢٢٥ ، توفى سنة ٩٣٠هـ .
- (٥) الدرر الكامنة ٤٣٠/٢ ، انباء الغمر ٢٢٥/١ .
- (٦) الدرر الكامنة ١٠٩/٢ ، انباء الغمر ٤٨٠/١ .
- (٧) ذيل التقييد ص ١٥٨ ، السلوك للمقرئى ١٠٢٤/٣/٣ ، طبقات الشافعية  
لابن قاضى شهبة ١/٤ ، انباء الغمر ١١٢/٢ ، وله ترجمة فى كتاب نبذة  
من تراجم اشياخ اشياخنا للنجم ابن فهد ، الضوء اللامع ١٧٢/١ ، حسن  
المحاضرة ٤٣٧/١ ، شذرات الذهب ١٣٠٣/٧ ، هدية العارفين ١٩/١ ، معجم  
المؤلفين ١١٧/١ .



(١)  
وكان للامام الحافظ زين الدين العراقي (٨٠٦هـ) عدة مجاورات بمكة  
الا انه لم يحدث بها كثيرا، وكان قد تولى قضاء المدينة المنورة على  
ساكنها افضل الصلاة والسلام .

(٢)  
وحدث كمال الدين الدميري محمد بن موسى بن عيسى (٨٠٨هـ) صاحب حياة  
الحيوان، في جوف الكعبة المعظمة، وسمع منه الصلاح الاقفهي وغيره .  
ومحمد بن معالي بن عمر الطنبلي (٨٠٩هـ) شارك في هذا النشاط .  
والجمال محمد بن محمد بن احمد الانصاري (٨١١هـ) وسمع منه التقى  
ابن فهد .

(٥)  
وابو حامد المطري محمد بن عبدالرحمن بن محمد الانصاري (٨١١هـ) سمع  
منه التقى الفاسي .

(٦)  
واحمد بن محمد بن ناصر الكنانى المكي الحنبلى (٨١٢هـ) حدث  
باليسير من مروياته .

(٧)  
وكان ابو الفضل بن محمد بن احمد الانصاري الخزرجى المكي  
(٨)  
(٨١٤هـ) قد سمع الحديث بها ، واسمع ، وكان يعمل العِمْرَ ويبيعها .

- 
- (١) سبقت مصادر ترجمته فى المبحث الرابع من المقدمة . ص ٩١ .  
(٢) العقد الثمين ٣٧٢/٢، انباء الغمر ٣٤٨/٢، نبذة من تراجم اشياخ  
اشياخنا ، المنهل الصافى ٣٣٦/٨، الضوء اللامع ٥٩/١٠، حسن المحاضرة  
٤٣٩/١ .  
(٣) العقد الثمين ٣٥٨/٢، انباء الغمر ٣٧٥/٢، الضوء اللامع ٥١/١٠ .  
(٤) الضوء اللامع ٦/٩ .  
(٥) العقد الثمين ١٠٥/٢، الضوء اللامع ٢٩٩/٧، التحفة اللطيفة ٦٢٧/٣ .  
(٦) العقد الثمين ١٧٥/٣، الضوء اللامع ٢٠٩/٢ .  
(٧) العقد الثمين ٨٣/٨، الضوء اللامع ١٣٠/١١ .  
(٨) العمر : بحث كثيرا عن تفسير هذه الكلمة التى ترد بعدة صيغ  
(يعمل العِمْر - يكتب العِمْر - يبيع العِمْر - يتكسب بضع العِمْر -  
وبجانبه اوراق العِمْر) فلم اوفق فى الحصول على تفسير شاف لها .  
وهذه الصيغ لانجدها الا فى تراجم المكيين فى مكة المكرمة، ولانجسد  
لها ذكرا فى تراجم غيرهم فى سائر بلاد الاسلام .  
وفى تاج العروس للفيروزابادى ، مادة ( عِمْر ) بكسر العين وفتح  
الميم جمع عمارة بالفتح : كل شئ يضعه الرئيس على الرأس من عمامة  
او قلنسوة او تاج او غيره، عمارة لرياسته ، وحفظا لها، واعتمـر  
اى تعمم بالعمامة " =

وابن سلامة محمد بن احمد بن محمد السُّلَمَى المكي الشافعي قرأ عليه  
ابن فهد سنة ٨١٤ هـ .

وعبدالله بن محمد بن احمد العُمَرَى الحَرَّازِي المكي (٢) (٨١٦ هـ) سمع منه  
التقى الفاسي وغيره .

وصلاح الدين خليل بن محمد بن محمد الأقفهسي المصري الشافعي  
(٨٢٠ هـ) المحدث المفيد الحافظ، جاور مرارا، فسمع بها وسمع، وخرج وهو  
بمكة للجمال ابن ظهيرة معجما، وكان ماهرا في معرفة المتأخريين  
والمرويات والعوالي، مع بصارة في المتقدمين، وله مؤلفات في الحديث  
تدل على علو شأنه فيه منها المتباينات، واحاديث الفقهاء الشافعية .

ومحمد بن محمد بن عبدالمؤمن بن خليفة الدُّكَّالِي (٤) (٨٢٣ هـ) سمع منه  
التقى الفاسي شيئا من مروياته بالاجازة، وكان مؤدب الاطفال بمكتبته  
بشير الجَمْدَار بالمسجد الحرام مدة سنين .

وكذلك حدث بها قاضي قضاتها احمد بن محمد الشهاب الصاغانى المكي  
الحنفي (٥) (٨٢٥ هـ) .

= وفيه ايضا : " العِمْر : ضرب من النخيل ، وهو السحوق الطويل ، وقيل  
بل هو نخل السكر، وفي الحديث كان ابن ابى ليلى يستاك بعراجيين  
العِمْر " .

وفي المختصر المحتاج اليه من تاريخ ابن الدبيشى للذهبي في ترجمة  
المبارك بن على بن الحسين البغدادي نزيل مكة، كان يكتب العِمْر  
ويبيعها . وقد علق المحقق الاستاذ مصطفى جواد في الهامش فقال:  
العمر جمع العمرة : وهي زيارة الكعبة في غير وقت الحج . ولعله  
كان يكتب كيفية الزيارة للذين لا يعرفون كيفيتها . ١٧٢/٣ .

وذكر الاستاذ الدكتور محمود الطناحي في تحقيقه للجزء الثامن من  
العقد الثمين ٨٤/٨ تعليقا على : " وكان يعمل العِمْر ويبيعها " .  
فقال : " هو ما يجعل على الرأس من عمامة وقلنسوة " وانى اميل الى  
هذا التفسير ولكن دون قطع فيه .

- (١) الضوء اللامع ٦٧/٧ ولم يذكر سنة وفاته .
- (٢) العقد الثمين ٢٤١/٥، الضوء اللامع ٤٦/٥ .
- (٣) العقد الثمين ٣٢٩/٤، انباء الفمر ١٧٩/٣، ووفاته فيه ٨٢١ هـ، الضوء  
اللامع ٢٠٢/٣، التحفة اللطيفة ٢٤/٢، شذرات الذهب ١٥٠/٧ .
- (٤) العقد الثمين ٣١٣/٢، الضوء اللامع ١٣٤/٩ .
- (٥) العقد الثمين ١٦٨/٣، الضوء اللامع ١٧٩/٢، التحفة اللطيفة ٢٥٠/١،  
الدرر الفرائد المنظمة ٦٨٧/٢ .

- (١) ونزيلها خليل بن هارون الصنهاجي (٨٢٦هـ) وخرج له الجمال المراكشي  
 فهرسة لبعض مسموعاته .
- ومؤذن الحرم بقبة بئر زمزم الجمال محمد بن حسين بن عبد المؤمن  
 الكازروني المكي (٨٢٦هـ) وقد سمع منه تقى الدين الفاسي (٢)  
 وحدث بها ايضا محمد بن يوسف المكي (٨٢٦هـ) المعروف بالمطرز (٣)  
 وعبدالرحيم بن عبدالكريم بن نصر الله الشيرازي (٨٢٨هـ) الذي  
 اكثر الحج والمجاورة بالحرمين وحدث بهما وبلاد فارس بالكثير، وقد سمع  
 عليه بمكة التقى ابن فهد وابناه .
- ومحمد بن محمد بن احمد شمس الدين الصالحى الحنبلى (٨٢٨هـ) حدث  
 عندما جاور بالحرمين الشريفين .
- وابراهيم بن احمد بن محمد التلمساني الاصل المكي (٨٢٩هـ) ويعرف  
 بالزُعْبَلِي فقد اخذ عنه النجم ابن فهد .
- ومحمد بن احمد بن موسى الكفيري العجلوني (٨٣١هـ) (٧)  
 ومحمد بن احمد بن على الرملى العسقلانى القاهري الحنبلى (٨٣١هـ) (٨)  
 الذى حدث بها وبالقاهرة .
- ومحمد بن عبدالدائم بن موسى العسقلانى الاصل البرماوى (٨٣١هـ) الذى  
 حج وجاور وحدث بمكة وغيرها، وسمع منه التقى ابن فهد وغيره .
- وجمال الدين محمد بن على بن محمد البيضاوى المكي الزمزمى (٨٣٧هـ) (١٠)

- 
- (١) الضوء اللامع ٢٠٥/٣، التحفة اللطيفة ٢٥/٢، درة الحجال ٢٥٧/١ .
- (٢) العقد الثمين ٥/٢، ذيل التقييد ص ١٣٧، ب، انباء الغمر ٣٢٠/٣ .
- (٣) العقد الثمين ٤١٢/٢، الضوء اللامع ١٠٠/١٠ .
- (٤) الضوء اللامع ١٨٠/٤، التحفة اللطيفة ٥٧٠/٢ .
- (٥) الضوء اللامع ١٩٤/٩، شذرات الذهب ١٨٦/٧ .
- (٦) الضوء اللامع ٢٣/١ .
- (٧) الضوء اللامع ١١١/٧ - ١١٢، شذرات الذهب ١٩٦/٧ .
- (٨) الضوء اللامع ١٤/٧ .
- (٩) الضوء اللامع ٢٨١/٧ - ٢٨٢، شذرات الذهب ١٩٧/٧ .
- (١٠) الضوء اللامع ١٥/٩ .

- وسمع منه النجم ابن فهد .
- والمحدث المتقن نزيل صالحية دمشق احمد بن عبد اللطيف بن موسى القرشي المخزومي الحنبلي (١) (٨٤١هـ) فقد سمع بمكة ، وحدث بها ودمشق .
- وعبدالرحمن بن سليمان بن ابي الكرم الصالح الحنبلي (٢) (٨٤٤هـ) الذي حج مرارا وجاور مرتين ، ووعظ بالمسجد الحرام وحدث به ، واجاز للنجم ابن فهد .
- واحمد بن محمد بن ابي بكر المصري الحنفى (٣) (٨٤٦هـ) الشهير بابن الخازن ، فقد سمع بمكة على العفيف النشاوري والقاياتى ، وجاور بالحرمين مرارا ، وحدث بهما ، واجاز للنجم ابن فهد .
- وعبدالسلام بن موسى بن ابي بكر الشيرازى المكي الشهير بالزمزمى (٤) (٨٤٦هـ) حدث وادب الاطفال .
- وشمس الدين محمد بن على بن محمد الصالحى المكى (٥) (٨٤٦هـ) .
- وريحان الحبشى عتيق القاضى على بن احمد النويرى (٦) (٨٤٧هـ) .
- واحمد بن عبد العزيز بن ياقوت المكى (٧) (٨٥٦هـ) .
- واحمد بن على بن محمد بن موسى المحلى المدنى (٨) (٨٥٧هـ) فقد سمع بالحرمين ، وحدث بهما . وممن قرأ عليه فيهما السخاوى .
- ومحمد بن عبد الوهاب بن عبد الله اليافعى المكى (٨٥٨هـ) سمع وتاجر وحدث يسيرا . (٩)

- 
- (١) الضوء اللامع ١/٣٥٤ .
- (٢) معجم الشيوخ ص ١٢٦ ، الضوء اللامع ٤/٨٢ ، شذرات الذهب ٧/٢٥٣ .
- (٣) معجم الشيوخ ص ٨٥ ، الضوء اللامع ٢/١٠١ .
- (٤) معجم الشيوخ ص ١٤٢ ، الدر الكمين ، الضوء اللامع ٤/٢٠٧ ، التبيين المسبوك ص ٤٥ .
- (٥) معجم الشيوخ ص ٢٤٨ ، الدر الكمين ، الضوء اللامع ٩/١٨ ، التبيين المسبوك ص ٥٨ .
- (٦) الضوء اللامع ٣/٢٣٠ .
- (٧) معجم الشيوخ ص ٦٠ ، الدر الكمين ، الضوء اللامع ١/٣٤٨ ، التبيين المسبوك ص ٣٩٥ .
- (٨) معجم الشيوخ ص ٧٨ ، الضوء اللامع ٢/٤١ ، التحفة اللطيفة ١/١٩٣ .
- (٩) معجم الشيوخ ص ٢٤١ ، الدر الكمين ، الضوء اللامع ٨/١٣٤ .

- وابو حامد محمد بن احمد بن محمد الصاغانى (٨٥٨هـ) سمع بمكة  
(١)  
والقاهرة والاسكندرية وحدث .
- وامير مكة بركات بن حسن بن عجلان الحسنى المكي (٨٥٩هـ) حدث بالقاهرة  
(٢)  
وبمكة وكان من محاسن امرأه الاشراف بها .
- ومنصور بن الحسن بن على الكازرونى الشافعى (٨٦٠هـ) جاور سنة  
(٣)  
٨٥٨هـ الى ان مات . وله شرح على البخارى لم يكمل . وله من المصنفات  
ما يزيد على مائة .
- وشهاب الدين احمد بن محمد بن احمد الزفتاوى المصرى الشافعى  
(٤)  
(٨٦١هـ) جاور مرات ، وحدث بمكة والقاهرة .
- واحمد بن عبدالقوى بن محمد البجائى (٨٦١هـ) حدث قليلا .  
(٥)  
والمحدث عبدالرحيم بن ابراهيم الاميوطى المكي (٨٦٧هـ) حدث بمكة  
(٦)  
والقاهرة ، واكثر عنه السخاوى .
- واحمد بن عبدالقادر بن احمد الانصارى المكي المالكى (٨٦٨هـ) الذى  
(٧)  
سمع وتصدر بالمسجد الحرام فى الفقه والعربية والحديث .
- ونظام الدين عمر بن ابراهيم بن محمد الصالحى الحنبلى (٨٧٢هـ) فقد  
(٨)  
حج اربع مرات آخرها سنة ٨٥٥هـ ، وحدث فيها بالمسجد الحرام وبمنى .
- وابو الفرغ محمد بن ابى بكر بن الحسين المراغى ناصر الدين  
(٩)  
(٨٨٠هـ) الذى سمع كثيرا على والده واخيه ابى الفتح وحدث ، وخرج له
- 
- (١) سبقت مصادر ترجمته فى المبحث الثالث من المقدمة . ص ٦٣ .
- (٢) معجم الشيوخ ص ٣٥٢ ، الدليل الشافى ١/١٨٨ ، الضوء اللامع ٣/١٣ ، نظم  
العقيان ص ١٠٠ ، شذرات الذهب ٧/٢٩٤ .
- (٣) الضوء اللامع ١٠/١٧٠ ، شذرات الذهب ٧/٢٩٧ ، هدية العارفين ٢/٤٧٥ .
- (٤) معجم الشيوخ ص ٨٢ ، الضوء اللامع ٢/٧٦ .
- (٥) معجم الشيوخ ص ٦١ ، الضوء اللامع ١/٣٥٣ .
- (٦) معجم الشيوخ ص ١٣٧ ، الدر الكمين ، الضوء اللامع ٤/١٦٦ .
- (٧) الضوء اللامع ١/٣٥١ .
- (٨) معجم الشيوخ ص ١٨٧ ، الضوء اللامع ٦/٦٦ .
- (٩) الضوء اللامع ٧/١٦٥ ، التحفة اللطيفة ٣/٥٣٩ .

النجم ابن فهد مشيخة وفهرسة، واخذ عنه السخاوى، وهو من بيت علم وفضل .  
 وقاضى مكة عبدالقادر الانصارى (٨٨٠هـ) والد احمد المذكور آنفـاً<sup>(١)</sup>  
 وهو ممن سمع بمكة والقاهرة، وحدث بمكة . وقد افرد زوائد تهذيب  
 التهذيب لابن حجر عن ابيه، وكان اماما علامة فى اللغة والنحو .  
 ومحمد بن محمد بن محمد، الشمس ابو عبدالله السنباطى (٨٩١هـ) فقد<sup>(٢)</sup>  
 سمع فى الحرمين وحدث فيهما بالقليل .  
 ونزيل مكة وامام مقام الحنفية بها، شمس الدين محمد بن محمد بن  
 محمد بن السيد الاجل، البخارى (٨١٢ - ٨٩٥هـ) فقد قرىء عليه الحديث بمكة<sup>(٣)</sup>  
 سماعا .

ويحيى بن محمد بن سعيد العيسى القاهرى المعروف بالقبانى (٩٠٠هـ)  
 جاور مرارا، وحدث بمكة وبغيرها، وله عدد من المؤلفات فى علم الحديث منها  
 فتح المنعم على مسلم، والمتباينات، والمنتقى من سنن ابى داود ومسند  
 احمد، وعشاريات الصحابة. وممن سمع منه يوسف بن شاهين الكركى المعروف<sup>(٤)</sup>  
 بسبط ابن حجر .

ثم محمد بن عبد الرحمن بن محمد الحسينى الايجى الشافعى (٩٠٦هـ) الذى  
 قطن مكة اكثر من عشر سنين متوالية ابتداء من سنة ٨٦٧هـ على طريقة  
 جميلة اقراء وتصنيفا وتقللا من الخوض فيما لا يفيد، وانتفع به جماعة من  
 اهلها والواردين عليها، وله تآليف كثيرة فى التفسير والحديث منها  
 شرح الاربعين النووية، وشعب الايمان .<sup>(٥)</sup>

ومن المحدثات اللاتى شاركن فى هذا النشاط ولم يذكر المترجمون  
 لهن مادة تحديهن المحدثه فاطمة بنت محمد بن عبد المنعم البهنسى

- 
- (١) سبقت مصادر ترجمته فى المبحث الثالث من المقدمة . ص ٧٢ .  
 (٢) الضوء اللامع ٢٧٢/٩ - ٢٧٤ .  
 (٣) الضوء اللامع ٢٢٢/٩ - ٢٢٣ .  
 (٤) الضوء اللامع ٢٤٦/١٠ - ٢٤٨، البدر الطالع ٣٤٢/٢، هدية العارفين  
 ٥٢٩/٢ .  
 (٥) سبق ذكره فى المبحث الثالث من المقدمة . ص ٥٢ .

المكية (٧٨٦هـ) التي سمعت كثيرا، وكتبت بخطها الكثير من الحديث والعلم  
 (١) ولها رواية كثيرة . وتوفيت بعد ان اسمعت جملة من مروياتها .

وحسن - بضم الحاء - بنت محمد بن حسن السعدية المكية (٨٤٢هـ) سمعت  
 (٢) وحدثت، وممن سمع منها التقى ابن فهد وولده .

ومؤنسة خاتون، اوفاطمة ، بنت المحدث الشمس ابن سكر (٨٥١هـ) سمعت  
 (٣) واجيزت وحدثت واجازت للسخاوى وغيره .

وصفية بنت ياقوت بن عبدالله الحبشى (٨٧٢هـ) التي سمعت وحدثت  
 (٤) واجازت للسخاوى وغيره .

وهناك قسم من المحدثين بمكة المكرمة فى ذلك العصر سمعوا كتب  
 الحديث او اجيزوا ولكنهم لم يتمكنوا من التحديث ، والاسماع ، واقتصر  
 نشاطهم على اجازة المستجيزين .

و عن هؤلاء من كان مشتغلا بعلوم اخرى غير الحديث الا ان له سماعا  
 فيه ، ومنهم من كانت له مهنة شغلته عنه ، ومن محدثى هذا القسم :

نحوى الحجاز احمد بن محمد بن عبدالمعطى الانصارى المكي  
 (٧٨٨هـ) له سماع فى سنن النسائى وسنن ابى داود ، اجاز للتقى الفاسى  
 (٥) بجميع مروياته .

ويوسف بن عيسى بن عياش التجيبى الاندلسى المالكى (٧٩٤هـ) الذى سمع  
 (٦) بمكة ، وحفظ ، واجاز ، وادب بها الاطفال .

وابو بكر بن قاسم بن عبدالمعطى الانصارى المكى (٨٠٦هـ) سمع  
 (٧)

- 
- (١) العقد الثمين ٢٩٠/٨ .
- (٢) معجم الشيوخ ص ٣١٠ ، الدرر الكمين ، الضوء اللامع ٢٠/١٢ ، اعلام النساء  
 ٢٦١/١ .
- (٣) معجم الشيوخ ص ٣٢٣ ، الدرر الكمين ، الضوء اللامع ١٢/١٢٨ ، التبر  
 المسبوك ص ١٩٨ .
- (٤) معجم الشيوخ ص ٣٢١ ، الدرر الكمين ، الضوء اللامع ٧١/١٢ ، اعلام النساء  
 ٣٥١/٢ .
- (٥) سبقت مصادر ترجمته فى المبحث الثالث . ص ٧٠ .
- (٦) العقد الثمين ٤٨٩/٧ - ٤٩٠ .
- (٧) العقد الثمين ١٩/٨ ، انباء الغمر ٢٧٤/٢ ، الضوء اللامع ٦٦/١١ .

الحديث بمكة واليمن، وهو ممن اجاز للفتى الفاسى، وكان قد دخل بـلاد  
التَّكْرُور، فاتفق انهم احتاجوا للاستسقاء فاستسقوا به فسقوا، ثم عاد السى  
مصر ومات بها.

(١)  
والحسن بن على بن محمد المكى العطار (٨١٢هـ) قال عنه الفاسى  
وما علمته حدث لكنه اجاز فى بعض الاستدعاءات.

(٢)  
ومهنّا بن ابى بكر بن ابراهيم الدنيسرى المصرى (٨٢٠هـ) اجاز للفاسى.

(٣)  
وياقوت بن عبدالله الحبشى (٨٢٩هـ) سمع واجاز فقط.

(٤)  
وعلى بن عمر بن محمد الزبيرى الرسغنى (٨٣٩هـ) اجاز للنجم ابن فهد.

(٥)  
وعلى بن احمد بن على الحجّيبى الشيبى المكى (٨٣٩هـ) سمع واجيـز

واجاز وكان قد ولى مشيخة الكعبة سنة ٨٣٧هـ.

(٦)  
ومحمد بن عبدالله بن محمد بن قاسم الحرازى العمري (٨٤١هـ) سمع

وتاجر، واجاز لابن فهد.

(٧)  
عبدالله بن محمد بن احمد الانصارى المكى الانصارى (٨٤٢هـ) سمع

واجاز للنجم ابن فهد.

(٨)  
وعبدالله بن جار الله بن زائد السببى المكى (٨٤٢هـ) فقد اجيـز

واجاز للنجم ابن فهد.

(٩)  
واحمد بن محمد بن احمد الانصارى الخزرجى (٨٤٣هـ) اجيـز واجيـز

(١) العقد الثمين ١٦٤/٤، الضوء اللامع ١١٦/٣.

(٢) العقد الثمين ٢٩٥/٧، الضوء اللامع ١٧٣/١٠.

(٣) العقد الثمين ٤٢٦/٧، الضوء اللامع ٢١٣/١٠.

(٤) معجم الشيوخ ص ٣٧٣، الضوء اللامع ٢٧١/٥، التحفة اللطيفة ٢٤٣/٣.

(٥) الضوء اللامع ١٧٥/٥.

(٦) معجم الشيوخ ص ٢٢٨، الدر الكمين، الضوء اللامع ١٠٣/٨.

(٧) معجم الشيوخ ص ١٥١، الدر الكمين، الضوء اللامع ٤٦/٥.

(٨) معجم الشيوخ لابن فهد ص ١٤٩، الضوء اللامع ١٧/٥.

(٩) معجم الشيوخ لابن فهد ص ٨٣، الضوء اللامع ٨٧/٢.



• للنجم ابن فهد .

(١) ونزيل مكة ابو عبدالله محمد بن حسن بن احمد الكردي (٨٤٣هـ) الذي

سمع كثيرا بها، وادب بها الابناء، واجاز للنجم ابن فهد .

(٢) ومحمد بن حسين بن احمد الهندي (٨٤٣هـ) اجاز للنجم ابن فهد .

(٣) ومحمد بن محمد بن احمد البغدادي الاصل المكي (٨٤٤هـ) نزيل مكة

تردد اليها كثيرا، وجاور بها مدة، وهو ممن اجاز للنجم ابن فهد .

(٤) وحسين بن علي بن يوسف بن عطية بن ابي الاصيب (٨٤٩هـ) سمع الحديث

ثم تاجر، واجاز للنجم ابن فهد .

(٥) وعبدالهادي بن محمد بن احمد الازهرى المدني نزيل مكة (٨٥٢هـ) اجاز

• للنجم ابن فهد .

(٦) واحمد بن محمد بن احمد الذروي (٨٥٣هـ) ابن اخت النجم ابن ابي بكر

المرجاني، ولد بذروة من صعيد مصر الاعلى ثم استوطن مكة، وافر سنه

٨١٢هـ، واجيز، وهو ممن اجاز للسخاوي .

(٧) وابو بكر بن عثمان بن محمد الرومي المكي (٨٥٣هـ) الشهير بالزمزمي

(٨٥٣هـ) سمع من ابي بكر المراغي صحيح مسلم، ثم تاجر . وقد اجاز للنجم

• ابن فهد .

(٨) وعلى بن محمد بن احمد بن ابي بكر الهاشمي المكي (٨٥٤هـ) سمع بمكة

وتلا واجيز، ثم سافر الى القاهرة سنة ٨٢٣هـ واستوطنها وتكسب بصناعة

السروج، لقيه السخاوي بها فاجاز له غير مرة .

(٩) واحمد بن علي بن محمد السديمي المكي (٨٥٤هـ) كان احد خدام

درجة الكعبة الشريفة . واجاز للسخاوي .

(١) معجم الشيوخ ص ٢٢٣، الدر الكمين، الضوء اللامع ٢١٩/٧ .

(٢) معجم الشيوخ ص ٢٢٨، الدر الكمين .

(٣) معجم الشيوخ ص ٢٥٩، الدر الكمين، الضوء اللامع ٢٦/٩ .

(٤) معجم الشيوخ ص ١٠٩، الدر الكمين، الضوء اللامع ١٥٣/٣، التبر المسبوك

ص ١٢٨ .

(٥) معجم الشيوخ ص ١٥٦، الضوء اللامع ٩٢/٥، التبر المسبوك ص ٢٤٤، التحفة

اللطيفة ٩٧/٣ .

(٦) معجم الشيوخ ص ٨٢، الدر الكمين، الضوء اللامع ٧٧/٢ .

(٧) معجم الشيوخ ص ١٠١، الضوء اللامع ٤٩/١١، التبر المسبوك ص ٢٧٨ .

(٨) الضوء اللامع ٢٨٠/٥ .

(٩) الضوء اللامع ٣١/٢ .

واحمد بن يوسف بن حسين الحصكفي المكي (٨٥٥هـ) ولى الحسبة، وكان

يؤذن بالحرم وقد اجاز للسخاوى وابن فهد .

(٢)

ورئيس المؤذنين الجمال محمد بن محمد بن احمد الكازرونى المكسي

(٨٥٧هـ) ممن اجاز للسخاوى .

والفراش بالمسجد الحرام على بن عبدالله بن محمد الرزبي - بضم

الراء المهملة وسكون الزاي المعجمة ثم باء موحدة مكسورة - (٨٥٨هـ) اجيز

واجاز لابن فهد والسخاوى وغيرهما .

ومحمد بن مسعود بن صالح الزواوى (٨٥٩هـ) نزيل القاهرة، سمع واجيز

واجاز لابن فهد والسخاوى .

(٥)

ومحمد بن على بن هشام القرشى الهاشمى المكي (٨٥٩هـ) سمع واجاز .

وابو بكر بن على بن ابى بكر الريمى (٨٥٩هـ) اجيز واجاز للنجم

ابن فهد .

(٧)

ونزيل مكة على بن ابراهيم بن راشد الابى اليمنى (٨٥٩هـ) سمع بمكة

كثيرا، واجاز للنجم ابن فهد .

(٨)

ويحيى بن محمد بن عبدالقوى المكي المالكي (٨٥٩هـ) سمع بمكة على

ابن الجزرى وغيره، واجيز، وتكسب بالشهادة، كتب عنه النجم ابن فهد

والسخاوى .

(٩)

وعبدالكريم بن محمد بن عطية المكي التمار (٨٦٢هـ) ويعرف بابن

دردبة - بمهمات ثم موحدة مفتوحات وثانيها ساكن - اجاز له سنة ٧٨٨ هـ

(١) معجم الشيوخ ص ٩٩، الضوء اللامع ٢٤٧/٢ .

(٢) الضوء اللامع ٢٦/٩ .

(٣) معجم الشيوخ ص ١٧٤، الضوء اللامع ٢٥٣/٥ .

(٤) معجم الشيوخ ص ٢٨٧، الضوء اللامع ٥٠/١٠ .

(٥) الضوء اللامع ٢٢٤/٨ .

(٦) معجم الشيوخ ص ١٠٢، الدر الكمين، الضوء اللامع ٥٢/١١ .

(٧) معجم الشيوخ ص ١٦٣ .

(٨) الضوء اللامع ٢٥٠/١٠ .

(٩) معجم الشيوخ ص ١٤٣، الضوء اللامع ٣١٨/٤ .

اربعة وثلاثون عالما وكان اميا يبيع التمر، اجاز لابن فهد والسخاوى .  
 وموسى بن احمد بن جار الله السنبسى (١) (٨٦٢هـ) اجاز لابن فهد والسخاوى .  
 وعبدالرحمن بن يعقوب بن محمد الجاناتى المكى المالكى (٢) (٨٦٣هـ) اجاز  
 لابن فهد والسخاوى .

وعبدالرحمن بن محمد الايجى الشافعى (٣) (٨٦٤هـ) اجاز للنجم ابن فهد .  
 ومحمد بن على بن محمد البلبيسى المكى (٤) (٨٦٧هـ) احضره ابوه لمكة  
 قبل ان يكمل سنة فسمع بها كثيرا واجاز للنجم ابن فهد .  
 وعلى بن احمد بن على اليمنى الخراز (٥) (٨٨٥هـ) اجاز للنجم ابن فهد  
 والسخاوى، وكان يتكسب بالخرز بالمسعى .

ومن النساء اللاتى يتبعن هذا القسم :  
 (٦) كمالية بنت محمد بن احمد الحرازى (٨٤٩هـ) بنت الشيخ تقى الدين  
 الحرازى، سمعت من عمته فاطمة بعض المصاييح للبقوى، واجازت للنجم ابن  
 فهد .

(٧) ونزيلة مكة زينب بنت يوسف بن ابراهيم بن احمد بن البناء المدنية  
 (٨٤٩هـ) سمعت نسخة ابى مسهر من ابيها، ومن ابن صديق الاربعين المخرجة  
 للحجار، واجازت للنجم ابن فهد .

(٨) ومنصورة بنت عبد الله بن محمد الحرازى المكى (٨٥٧هـ) اجيزت واجازت  
 للنجم ابن فهد والسخاوى .

- 
- (١) معجم الشيوخ ص ٢٩٧، الدر الكمين، الضوء اللامع ١٠/١٧٥ .  
 (٢) معجم الشيوخ ص ١٣٥، الدر الكمين، الضوء اللامع ٤/١٥٩ .  
 (٣) معجم الشيوخ ص ١٣١، التحفة اللطيفة ٢/٥٣٤، الضوء اللامع ٤/١٣٥، هدية  
 العارفين ١/٥٣٢ .  
 (٤) معجم الشيوخ ص ٣٨٥، الضوء اللامع ٩/٨ .  
 (٥) معجم الشيوخ ص ١٦٧، الدر الكمين، الضوء اللامع ٥/١٧١ .  
 (٦) معجم الشيوخ ص ٣٢٧، الدر الكمين، الضوء اللامع ١٢/١٢٠، التبر  
 المسبوك ص ١٣٠، اعلام النساء ٤/٢٦٤ .  
 (٧) معجم الشيوخ ص ٣١٧، الضوء اللامع ١١/٥٠، التبر المسبوك ص ١٢٨، اعلام  
 النساء ٢/١٢٣ .  
 (٨) معجم الشيوخ ص ٣٢٩، الدر الكمين، الضوء اللامع ١٢/١٢٧ .

وستيت بنت عبدالله بن علي الكازروني المكي (١) (٨٥٩هـ) اجيزت واجازت

للنجم ابن فهد والسخاوي .

وام الخير بنت احمد بن محمد المطرية الاصل المكية (٢) (٨٦١هـ) اجيزت

واجازت للنجم ابن فهد والسخاوي . وكانت قابلة لاعيان نساء اهل البلد .

وكمالية بنت احمد بن محمد الكنانى المكي الحنفى (٣) (بعد ٨٦٥هـ) اجيزت

واجازت للنجم ابن فهد والسخاوي .

وعائشة بنت عبدالوهاب بن عبدالله اليافعى المكي (٤) (٨٦٦هـ) اجيزت

واجازت للنجم ابن فهد والسخاوي .

ورقية بنت عبدالقوى بن محمد البجائى المكي (٥) (٨٧٤هـ) اجاز لها ابن

صديق والعراقى والهيثمى ، واجازت للسخاوي .

وام هانى بنت ابى القاسم بن احمد الانصارى المكي (٦) (٨٧٩هـ) كانت

اصيلة خيرة سالحة اجيزت، واجازت للنجم ابن فهد والسخاوي .

اولئك الذين كان لهم اثر ظاهر فى الاسماع والتحديث والاجازة

وهم الشطر الاول من اركان النشاط الحديثى فى تلك الفترة، ويبقى الشطر

الآخر وهم الذين سمعوا الحديث فى صغرهم او شبابهم الا انه لم يذكر

انهم ادوا ماسمعوا، وقد نص فى تراجم كثير منهم انهم لم يحدثوا، واشتغلوا

بالتجارة والتكسب، وعدد هؤلاء السامعين للحديث كبير جدا اذ كان فى

ذلك العصر من اساسيات طالب العلم عامة، ان يسمع الحديث او شيئا منه فى

مبتدأ طلبه، الى جانب سماعه الفقه او التفسير او النحو او الحساب

مثلا، فيستنتج من ذلك ان الغالبية العظمى من المتعلمين فى ذلك العصر

سمعت الحديث فى اول طلبها، لذلك يصعب حصرهم، ويكون فى ذكرهم جميعا هنا

(١) معجم الشيوخ ص ٣٢٠، الدر الكمين، الضوء اللامع ٦١/١٢ .

(٢) معجم الشيوخ ص ٣٠٤، الدر الكمين، الضوء اللامع ١٤٤/١٢ .

(٣) معجم الشيوخ ص ٤٠٧، الدر الكمين، الضوء اللامع ١١٩/١٢ .

(٤) معجم الشيوخ ص ٣٢٢، الدر الكمين، الضوء اللامع ٧٧/١٢ .

(٥) الضوء اللامع ٣٤/١٢ .

(٦) معجم الشيوخ ص ٣٠٥، الدر الكمين، الضوء اللامع ١٥٨/١٢ .

اطالة تبعت على السامة والملل ،لذلك سأتى على ذكر جملة كبيرة منهم  
فى الملحق الثانى فى نهاية البحث .

وهناك عدد قليل من الذين ذكر انهم حفظوا شيئا من الحديث وغيره  
ولم يذكر لهم سماع او اجازة ،فقد ذكر السخاوى فى ترجمة محمد بن على بن  
محمد بن عمر الفاكهى (٨٥٢هـ) وفى ترجمة اخيه محمد ايضا (٨٥٩هـ) انهما

حفظا الاربعين للامام النووى وغيرها .  
وذكر الفاسى فى ترجمة خالته ام الحسين بنت عبدالرحمن بن  
عبدالله بن اسعد اليافعى المكية (٨٢٥هـ) انها حفظت سورا من القرآن  
الكريم واربعى النووى وعرضتها .

هذا هو كل مايمكن استعراضه من النشاط الحديثى فى تلك الفترة  
بمكة المكرمة ،وينبغى ان اذكر هنا بأن نشاط كبار المحدثين فى ذلك العصر  
او نشاط المنتمين الى الاسر العلمية سيذكر الفطلين المخصصين لذلك .

---

(١) الضوء اللامع ٢٢/٩ .

(٢) العقد الثمين ٣٣٣/٨ ،الضوء اللامع ١٤٠/١٢ .

## الفصل الثانى

### أشهر علماء الحديث

ذكرت فى الفصل السابق ، ان نشاط المحدثين فى مكة المكرمة ، فى عصر المماليك الشراكسة ، لم يكن بمستوى واحد ، ولا على وتيرة واحدة ، فمنهم من حدث بالكثير من مروياته ، ومنهم من لم يحدث الا بحديث واحد ، ومنهم من اجاز فقط . وقد عرضت نشاط اولئك جميعا حسبما ورد فى مصنفات تراجمهم .

بيد ان هناك عددا من المحدثين فى مكة المكرمة ، فى ذلك العصر بذلوا جهودا كبيرة مضية فى سبيل نشر الحديث ، وعقدوا كثيرا من الحلقات العلمية ، فى المسجد الحرام ، وفى المدارس ، والبيوت ، وفى منى ، ومزدلفة وعرفة ، وغار حراء ، وغار ثور ، وغير ذلك من الاماكن المباركة ، وحدثوا بالكثير من مروياتهم من كتب السنن الكبيرة ، ومن الاجزاء الصغيرة ، سواء كان ذلك من تأليفهم او من مصنفات السابقين . وقد كثر الآخذون هؤلاء وظهرت مناقبهم ، ومزاياهم العلمية ، حتى ان بعضهم - وهو السخاوى - سمع منه بمكة المكرمة المئات من طلاب الحديث ، ومنهم - وهو ابن صديق - من حدث بالبخارى ازيد من عشرين مرة ، ومنهم - وهو النجم ابن فهد - من كان الحافظ ابن حجر يستعير منه بعض تقييداته ، بل نقل عنه فى ترجمة رتن الهندى فى كتابه الاصابة فى تمييز الصحابة .

لذا كان لابد من الافاضة والتوسع فى ترجمة هؤلاء وبيان جهودهم فى خدمة الحديث وعلومه ، ولا يكون ذلك الا بتمييزهم عن السابقين ، وفسراد فصل خاص بهم يفى ببعض ما بذلوه ، ويذكر جملة من فضائلهم وآثارهم .

وسأذكرهم هنا مرتبين حسب سنوات وفياتهم .

(١) ابراهيم بن محمد بن صديق بن ابراهيم الدمشقي الشافعي، الملقب ببهران الدين، والمعروف بابن صديق، ويعرف ايضا بابن الرصاص وهي صنعة ابيه .

نزيل مكة والمجاور بالحرمين .

ولد بدمشق نحو سنة ٧٢٠هـ، ونشأ بها وحفظ القرآن الكريم .  
سمع بها من الحجاز صحيح البخارى، ومسند الدارمى، ومسند عبد بن حميد، وفضائل القرآن لابي عبيد، ومن باب من حلف فاستثنى الى كتساب البيوع من سنن النسائى رواية ابن السنى، وجزء ابن الجهم، ومسند عمر وجزء ابن مَظَد بغوت من اوله، واخبار ابراهيم بن ادهم رواية الخلى، والاربعةين للأجرى، واربعةين من روايته تخريج ابن الفخر له، وسماعه لهذا كان وهو فى الرابعة من عمره، وجزء البانياس عن الكاشغرى وغير ذلك .

ومن شيوخه الذين سمع عليهم ايضا مجد الدين محمد بن عمر الاصبهانى حفيد العماد الكاتب، وزين الدين ايوب بن نعمة الكحال، وعفيف الدين اسحاق بن يحيى الامدى، واحمد بن المقداد بن هبة الله القيسى، وتقى الدين ابن تيمية، وعلاء الدين القونوى، وشرف الدين عبدالله بن الحسن بن عبدالله قاضى القضاة، وجمال الدين سليمان بن عمر الزرعى، وابى الحجاج المزى، والبرزالى، ومحب الدين عبدالله بن احمد المقدسى، وشمس الدين محمد بن محمد بن الحسن بن نباتة الفارقى، وام محمد آمنة بنت ابراهيم ابن على الواسطى .

ودخل مصر والاسكندرية، وسمع بها على كثير من شيوخهما .

وممن اجاز له : ابن الزرّاد، واسماء بنت صبرى، والبدر ابن جماعة و ابراهيم بن عبد المحسن الغرافى<sup>(٢)</sup>، وعلى بن عمر الوائى، ويوسف بن عمر

(١) مصادر ترجمته فى : العقد الثمين ٣/٢٥٠، ذيل التقييد ص ١١٥٣، انباء الغمر ٢/٢٧٠، نبذة من تراجم اشياخ اشياخا لابن فهد ( بدون ترقيم) الضوء اللامع ١/١٤٧، التحفة اللطيفة ١/١٣٦، شذرات الذهب ٧/٥٤ .

(٢) بفتح الغين المعجمة ثم راء مهملة مشددة بعدها فاء موحدة، وقد وقع فى الضوء اللامع ١/١٤٧ الفراقى بالقاف . والصواب : بالفاء الموحدة كما فى ترجمته فى الدرر الكامنة ١/١٠، ولعلها نسبة الى الغراف وهو نهر كبير تحت واسط عليه كورة فيها قرى كثيرة كما فى معجم البلدان ٤/١٩٠ .

الخثني ، والقطب الحلبي ، والمعين الدمشقي ، وابو العباس المرادي ، وخلق من الشاميين والمصريين . وقد تفرد بالرواية عن كثير من شيوخه .  
 اكثر الحج والمجاورة بمكة والمدينة ، وعمر دهرًا طويلًا ، مع كونه لم يتزوج ، وحدث بمكة ، والمدينة ، وحلب ، ودمشق ، ومصر ، والاسكندرية وطرابلس الشام ، وببيت المقدس .

ورغم كثرة مسموعاته فقد حدث بها كلها وبكثير منها ازيد من مرة . وكان اول تحديته في دمشق وقد سمع منه جماعة من المحدثين والفقهاء ، كتقى الدين الفاسي الذي سمع منه جل مسموعاته ، والجمال ابو حامد ابن ظهيرة ، وقد حدث عنه في معجمه ، وابن حجر وذكره في معجمه .  
 وقد حدث بمكة بالصحيح للامام البخاري اكثر من عشرين مرة ، سمعه عليه عدد كبير من الطلاب والعلماء كما ورد في تراجمهم ، فقد ذكره السخاوي في تراجم :

- (١) احمد بن علي بن احمد الجيزي (٨٤٨هـ) واحمد بن عبداللطيف الكلوتاتي  
 (٢)  
 (٣) (٨٥١هـ) والحسن بن ابي بكر المارديني (بعد ٨٥٠هـ) وعبدالله بن عبداللطيف  
 (٤) ابن احمد السلمى (٨٤٦هـ) وعبد الملك بن عبداللطيف بن شاکر ابن الجيعان  
 (٦) (٨٥٦هـ) وعلى بن محمد بن عمر النحراوى (٨٤٠هـ) ومحمد بن احمد بن محمد  
 (٧) العجيسى التلمساني (٨٤٢هـ) ومحمد بن عبدالله بن محمد القمري الحراري  
 (٨) (٨٤٠هـ) ومحمد بن علي بن حسن البنهاوى (٨٦٤هـ) ومحمد بن محمد بن يحيى القلقشندى (٨٥٤هـ) كل هؤلاء وغيرهم سمعوا عليه صحيح البخاري  
 (١٠)

- (١) الضوء اللامع ٨/٢ .  
 (٢) الضوء اللامع ١٢٦/٢ .  
 (٣) الضوء اللامع ٩٧/٣ .  
 (٤) الضوء اللامع ٢٨/٥ .  
 (٥) الضوء اللامع ٨٦/٥ .  
 (٦) الضوء اللامع ٣٢٢/٥ .  
 (٧) الضوء اللامع ٥٠/٧ .  
 (٨) الضوء اللامع ١٠٣/٨ .  
 (٩) الضوء اللامع ١٧٩/٨ .  
 (١٠) الضوء اللامع ٢٨/١٠ .



بمكة المكرمة، ومنهم زاد على ذلك كالاربعة للنووي وغيرها .  
 وذكر السخاوي في ترجمة : عبد الهادي بن محمد بن احمد الازهري  
 (١) انه سمع على ابن صديق الاربعة المخرجة للحجار .  
 وفي ترجمة محمد بن محمد بن اسماعيل الحجازي (٨٥٥هـ) انه سمع عليه  
 (٢) الامالي .  
 (٣) وقرأ عليه ابو بكر المراغي جميع البخاري ومسند الدارمي .  
 (٤) وغير هؤلاء كثير ممن سمع او قرأ عليه ، ولكثرة تحديثه الحق جماعة  
 من الاصاغر بالاكابر ، فقد عمر دهرا طويلا حتى اصبح اسند من بقى فـ  
 (٥) الدنيا .  
 وكان خيرا جيدا ، مواظبا على الجماعات ، متعبدا نظيفا لطيفا  
 يستحضر الكثير من المتون ونحوها من تكرار القراءة عليه ، كما كان له  
 المام بمسائل الفقه ، وقد متعه الله بحواسه وقوته ، بحيث كان يذهب الى  
 التنعيم ماشيا غير مرة ، آخرها سنة وفاته . ولم يزل حاضر العقل الى  
 حين موته في السابع عشر من شوال سنة ٨٠٦هـ بمنزله برباط ربيع ودفن  
 بالمعلاة ، ومجموع مجاوراته في مكة تزيد على احدى عشرة سنة .  
 وبالرغم من كثرة مسموعات ابن صديق وكثرة تحديثه الا انه لم يتترك  
 لنا كتابا الفه في هذا الفن او غيره ، ولعله اقتصر في تبليغ هذا العلم  
 على الاسماع والاجازة ، وصرف في ذلك وقته وجهده .

- 
- (١) الضوء اللامع ٩٢/٥ .  
 (٢) الضوء اللامع ٥٤/٩ .  
 (٣) ذكر ذلك النجم ابن فهد في ترجمة ابن صديق ، في كتابه نبذة مسن  
 تراجم اشياخ اشياخنا .  
 (٤) ولمعرفة آخرين من تلاميذه الذين سمعوا عليه او اجازهم في مكة  
 وحلب ، وببيت المقدس ، وبقية البلدان التي حدث بها انظر كتاب معجم  
 الشيوخ للنجم ابن فهد ، فمنهم اكثر من تسعين شيخا اخذوا عن ابن  
 صديق ، ولمعرفة ارقام صفحاتهم انظر ص ٤٨٠ من الكتاب ، وفي الملحق  
 الثاني جملة من التلاميذ الذين سمعوا عليه .  
 (٥) لعل المراد بذلك انه كان اعلا اسنادا ، لانه سمع صغيرا وطال عمره .  
 وفي ذلك الوقت كان في القاهرة محدثها وحافظها الزين العراقي ، وهو  
 اعلى مرتبة من ابن صديق ، الا ان العراقي ولد بعده بنحو خمس سنين  
 واشتغل في البداية بعلم القراءة ، لذلك كان اسناد ابن صديق  
 اعلا .

وإذا كان ابن صديق في آخر عمره اسند من بقى في الدنيا كما وصفه  
التقى الفاسي ، فان ذلك لا يمنع من توجيه بعض الانتقادات له ، فان عميل  
الانسان لا يسلم من النقص والشوائب والغلط ، والكمال لله وحده ، والعصمة  
لانبيائه ورسله عليهم السلام .

(١)

فمن هذه الانتقادات وقد ذكرها التقى الفاسي فقال :

(١) انه صار بأخرة يتعلم كثيرا ، ويرد ما لا يتجه رده ، وربما اخطأ في  
الرد ، ولذلك سب وهوانه كان علق بذهنه في حال القراءة عليه  
كثير من الاحاديث وبعض الاحاديث المختلفة الالفاظ ، وهو لم يحفظ  
الا لفظا واحدا ، فاذا قرأ القارئ الحديث الذي لا يحفظ لفظه  
انكر عليه ، ولا يقنع منه بدون ان يقرأ ما يحفظ . وقال هكذا سمعناه  
وهذا مما عيب عليه . وانما كان ذلك عيبا لامرين :

الاول : ان الاحتجاج بلفظ السماع انما هو لليقظ الواعي في وقته  
وليس هو بهذه الصفة .

الثاني : انه يلزم من قراءة ما يقوله ان يدخل في الرواية  
ماليس منها ، لانه قد يكون للحديث راويان كل منهما رواه بلفظ ، والقارئ  
له باللفظين يدخل في رواية كل منهما ماليس فيها وهو محذور ، وانما  
يحسن قراءة الحديث بالفاظه اذا كان من رواية واحد او اثنين فصاعدا  
مع بيان لفظ كل راو .

(٢) وكان رحمه الله بأخرة شديد الحرص على اخذ شيء على التحديث ، واخذ  
خطه بالاجازة او التصحيح . وهو معذور في ذلك بأنه كان قسدا  
احتاج " .

وهذان العيبان كما ترى - وقد اعتذر الفاسي عن الثاني منهما -  
لاينقصان من قدر المحدث كثيرا لانه مامن محدث او عالم الا وتعد عليه  
اخطاء وهنات ويكفيه فخرا انه حدث بكل مسموعاه وبالبخاري اكثر من  
عشرين مرة . رحمه الله رحمة واسعة .

(٢) محمد بن عبدالله بن ظهيرة بن احمد القرشي المكي الشافعي : أبو

حامد جمال الدين ، قاضي مكة وخطيبها ومفتيها .

ولد ليلة عيد الفطر سنة ٥٧٥١هـ بمكة فسمع بها الموطأ رواية يحيى ابن يحيى الليثي على الشيخ خليل المالكي ، وبعض ثمانين الاجرى على تقى الدين الحرازي ، وصحيح البخارى على عبدالله اليافي ، والتسايعيات لعز الدين بن جماعة عليه ، وعلى الكمال ابن حبيب صحيح البخارى وسنن ابن ماجه ومسند الشافعي ومعجم ابن قانع واسباب النزول للواحدى ، وعلى غير هؤلاء من اهل مكة والواردين اليها .

ثم بعد ذلك رحل فى طلب الحديث ، فسمع بمصر من مسندها زين الدين عبدالرحمن بن على بن هارون الشعلى جزء ابن الطلاية ، ومسموعه من سنن النسائى رواية ابن السنى ، ومن محمد بن على الحراوى فضل الخيال للدمياطى وغيرهما .

وسمع بدمشق جامع الترمذى من عمر بن حسن بن أميلة ، وكذلك سمع منه السنن لابي داود ، ومشيخة ابن البخارى تخريج ابن الظاهري ، ومسموعه مسن معجم ابن جَميع ، وسمع بها على صلاح الدين محمد بن احمد بن ابراهيم المعروف بابن عمر مسند الامام احمد ، والشماثل للترمذى والمنتقى الكبير من الفيلانيات ، وعلى ابن قواليج صحيح مسلم ، وعلى غيرهم من المشايخ والحفاظ والمحدثين ، فى مكة ومصر والاسكندرية ودمشق وحلب وحمص وحماه وبلبك وبيت المقدس وغزة وغيرها من البلدان ، يجمع شيوخه هؤلاء بالسمع والاجازة المعجم الذى خرجه له الحافظ صلاح الدين خليل بن محمد الاقفهسى .

(١) مصادر ترجمته فى : العقد الشمين ٥٣/٢ ، ذيل التقييد ص ٤٤ب ، طبقات

الشافعية لابن قاضى شهبه ٦٧/٤ ، انباء الغمر ٤٥/٣ ، لحظ الالفاظ ذيل

تذكرة الحفاظ ص ٢٥٣ ، المنهل الصافى ٢٧٤/٧ ، اتحاف الورى ٥٢٣/٣ -

حوادث سنة ٨١٧هـ ، الضوء اللامع ٩٢/٨ ، شذرات الذهب ١٢٥/٧ ، هديسة

العارفين ١٨٢/٢ ، معجم المؤلفين لكحالة ٢٢١/١٠ .

(٢) وذكره ابن الجزرى فى المصعد الاحمد ضمن السامعين لمسند الامام

كاملا . انظر مقدمة المسند بتحقيق احمد شاكى ص ٥١ .

(٣) لعل الحافظ ابن حجر العسقلانى اطلع على هذا المعجم فأنه كثييرا

ما يذكر فى الدرر الكامنة ان المترجم له قد روى عنه او حدث او سمع

منه الجمال ابن ظهيرة او اجازه وقد جمعت هؤلاء الشيوخ من الدرر

الكامنة ، وكى لا يطيل على القارى هنا بسرد اسماء لاتعنيه وتبعده عن

جوالموضوع فقد افردت لهم الملحق رقم ٣ ص ٨٠

وكذلك يجمع مسموعاته الفهرست التي خرجها له الحافظ تقي الدين  
ابن فهد .<sup>(١)</sup>

ولم يقتصر في السماع على الحديث وعلومه، بل اجتهد في غضون ذلك  
فحصل علوما كثيرة، كعلم القراءة والعربية، والفقه، واصله، وله مشاركة  
حسنة في غير ذلك من العلوم .

ولشدة اهتمامه بتحصيل الحديث، ولكثرة سماعه له مع الفهــــــــــــــــم  
والدراية، اذن له غير واحد من اجلة المحدثين بالتحديث والتدريس، كذا  
اذن له بالافتاء والعربية واصل الفقه، فقد ذكر السخاوي في ترجمته  
انه رأى بخط الحافظ زين الدين العراقي، على نسخة من شرحه لالفيــــــــــــــــة  
ان الجمال ابن ظهيرة اخذه عنه مابين قراءة وسماع، وقال : " واذنت له  
احسن الله اليه ان يقرئ ذلك ويفيده، وما شاء من الكتب المصنفة فــــــــــــــــى  
ذلك، لو ثوقى بحسن تصرفه وجودة فهمه نفع الله به وكثر امثاله " .

وكذلك اذن له شيخ الاسلام سراج الدين البلقيني في تدريس الحديث  
واصول الفقه والعربية .

وحسبك بهاتين الشهاداتين من كبيرى المحدثين في مصر آنذاك فخرا  
بما وصل اليه .

ثم تصدى بعد السبعين وسبعمائة لنشر العلم، وبثه بين اهــــــــــــــــل  
والراغبين فيه، فحدث بكثير من مروياته ومسموعاته، واقام في ذلك نحو  
اربعين سنة، وازدحم عليه الطلبة من اهل مكة والقادمين اليها، وقصــــــــــــــــد  
بالرحلة للسماع عليه والانتفاع به، وقد سمع عليه عدد كبير من الطلبة  
ومن ابرز السامعين عليه الحافظ شهاب الدين ابن حجر، وذلك فــــــــــــــــى  
مجاورته سنة ٥٧٨٥هـ، وهو اول شيخ بحث عليه في علم الحديث، وقرأ عليه  
ايضا في عمدة الاحكام .

---

(١) وليوسف بن شاهين الكركى سبط ابن حجر، اربعون حديثا منتقاة من  
معجم ابن ظهيرة في عشرين صفحة، ورقمه في دار الكتب المصرية حديث  
تيمور ٤٢٧، ابتدأه بحديث انما الاعمال بالنيات وختمه بحديث كفارة  
المجلس ثم باشعار .

كما سمع منه التقى الفاسى معجمه، وقرأ عليه كثيرا من مروياته منها : صحيح مسلم، ومشيخة ابن البخارى، ومعجم ابن جَميع، وغير ذلك واذن له فى تدريس علم الحديث والافادة فيه . ولازمه فى الحديث التقى ابن فهد من اول القرن التاسع الى وفاته وبه تخرج .

وجهود الجمال ابن ظهيرة فى نشر الحديث كبيرة، فمن ذلك : صحيح الامام مسلم، وممن سمعه عليه : ابن سلامة الماردينى الحلبى الحنفى (٨٥٦هـ) وجلال الدين ابو السعادات ابن ظهيرة (٨٦١هـ)، والموطأ للامام مالك، سمع عليه قطعة من آخره عطية بن محمد بن فهد الهاشمى (٨٧٤هـ) والمسلسل بالاوليىة سمعه عليه النجم ابن فهد، ووالده التقى، ومحمد بن على البلييسى (٨٦٧هـ) وسنن الدارقطنى، وممن سمعه عليه ست قريش بنت التقى ابن فهد (٨٧٩هـ) وكانت فى الاولى من عمرها حضرت المجلس الاخير منه . وسمع عليه منتقى البرزالى من مشيخة ابن البخارى عمر بن عبدالرحمن الرُكْبِيسى (٨٤٤هـ)، وعلى بن ابراهيم الابى اليمنى (٨٥٩هـ) سمع منه معجمه، والشمائى للترمذى، وعلوم الحديث لابن الصلاح . وبحث عليه الفية الامام العراقى بعد ان حفظها : عبدالله بن عبداللطيف السلمى المحلى (٨٤٦هـ) وذلك سنة ٨٠٥هـ وغيرهم كثير جدا يصعب حصرهم . ممن سمع او قرأ عليه او اجازه .

- 
- (١) معجم الشيوخ ص ١٠٦ .
  - (٢) معجم الشيوخ ص ٢٧٦، وسمع عليه الاكتفاء ايضا .
  - (٣) معجم الشيوخ ص ١٦١ .
  - (٤) معجم الشيوخ ص ١٩٢ . واخذ عنه علوم الحديث .
  - (٥) معجم الشيوخ ص ٣٨٥ .
  - (٦) معجم الشيوخ ص ٤٠٤ .
  - (٧) معجم الشيوخ ص ١٩٠ .
  - (٨) معجم الشيوخ ص ١٦٤ .
  - (٩) الضوء اللامع ٢٧/٥ .
  - (١٠) وانظر على سبيل المثال تراجمهم فى معجم الشيوخ لابن فهد الصفحات ١٠١، ٩٢، ١٠٨، ١١٠، ١٣٢، ١٧١، ١٧٨، ١٨٤، ٢١١، ٢٢٠، ٢٣٤، ٢٤٠، ٢٤٢، ٢٦٧، ٢٦٩، ٢٧٥، ٢٨٣، ٣٠٩، ٣٦٧ . وانظرا ايضا الضوء اللامع ١٦١/٥، ١٧/٦، ٧٤/٧، ٨٨، ٢٨/١٠، ٢٠١، ٦٠/٨ .

تلك هي بعض جهوده ، وقد درس في المسجد الحرام ، وولى تدريس درس بشير الجمدار ، وتصديرين فيه ، كما ولى تدريس المدرسة المجاهدية سنة ٨١٧ هـ - وتدرّس المدرسة الغياثية ، كما ولى من المناصب : قضاء مكة ، ونظر الحرم والاقواف ، والرّيب ، والحسبة ، والايتم ، وعليه بمكة دارت الفتوى ، فانه كان فقيها شافعيًا الى جانب كونه محدثًا ، فقصد بالفتاوى من بلاد اليمن وزهران والطائف وليّة<sup>(١)</sup> وغيرها من البلدان .

وقد ذكره غير واحد من العلماء وبالغوا في الثناء عليه ، فقد وصفه الحافظ العراقي : " بالامام العلامة المحدث المفيد " .  
وذكر ابن قاضي شُهبة انه كان يستحضر كثيرا من شرح مسلم فيمما يتعلق بغريب الحديث والفقّه .

وذكره التقى ابن فهد فقال عنه : " حافظ الحجاز وفقهه ، وشيخ الاسلام به " .

وذكر السخاوى انه كان " اماما علامة ، حافظ متقنا ، مفننا فصيحًا صالحا خيرا ورعا دينيا ، متواضعا ، ساكنا منجمعا عن الناس ، طارحا للتكلف كثير المروءة والبر والنصح والمحبة لاصحابه . . . كثير التحقيق ففى درسه ، مواظبا على الاشتغال والاشغال ، حافظا لكتاب الله ، كثير التلاوة مشابرا على افعال الخير . . . حريصا على تفرقة ما يدخل تحت يديه من الصدقات فى غالب الناس ولو قل ، مع السمات الحسن ، والوقار وسلامة الصدر " .

بذلك تبوأ الحافظ ابن ظهيرة مكانة عالية بين محدثى عصره ، وببين طلبه العلم فيه ، حتى صار علما من اعلامه يقصد للسمع عليه ، والاستفادة منه ، علما وسمتا وخلقًا ، وهو نموذج للعالم العامل بعلمه .

(١) ليّة : بكسر اللام وتشديد الياء المثناة التحتانية المفتوحة وهو واد فحل من اودية الحجاز الشرقية له مايزيد على عشرين رافدا يمر جنوب الطائف على بعد ١٥ كيلو مترا . معجم معالم الحجاز ٢٧٢/٧ - ٢٧٣ .

(٢) فى ترجمته من الضوء اللمع وذكره فى الجواهر والدرر ١/٢١٥ بالعلامة الحافظ .

توفى رحمه الله تعالى بعد ان تعلق مدة طويلة بالاسهال فـــــــ  
السادس عشر من رمضان سنة ٨١٧هـ ودفن بالمعلاة ولم يخلف بمكة فـــــــ  
مجموعه مثله .

ولئن كان نشاط الحافظ ابن ظهيرة كبيرا فى نشر الحديث النبسى  
الشريف، وله جهد كبير ايضا فى السماع، وتحصيل الكتب والاجزاء والنسخ  
والاصول، الا ان عنايته بالتأليف لم تكن بمستوى نشاطه فى التحديث، فلم  
يذكر المترجمون له سوى خمسة مصنفات وهى :

- (١) قواعد الاعراب لابن هشام " نظم " .
  - (٢) شرح قطع متفرقة من الحاوى الصغير حرر منه من كتاب البيع السى  
الوصايا .
  - (٣) اجوبة على المسائل التى وردت اليه .
  - (٤) خرج لنفسه جزء ١ فيه المسلسل بالاولية .
  - (٥) جزء فى ماء زمزم .  
(١)  
وقرظ لابن حجر بعض تخاريجه .
- وهذه المؤلفات كما ترى غالبها ليس من علوم الحديث .

(١) (٣) محمد بن موسى بن علي بن عبدالصمد المراكشي المكي الشافعي

يلقب بجمال الدين، ويكنى بابي البركات .

وهو سبط الشيخ عبدالله بن اسعد اليافعي .

استوطن ابوه مكة سنة ٧٦٥هـ، وتأهل بها بابنة الشيخ اليافعي، وكان  
ذا حظ وافر من العلم والعبادة والورع الشديد الدائم، ودرس وافتشى  
بالحرمين، وقبل وفاته بعامين رزق بولده هذا في الثالث من رمضان  
سنة ٧٨٧هـ بمكة، فنشأ بها يتيم الاب .

اعتنى منذ الصغر بالعلم فحفظ القرآن الكريم، وترى على العفاساف  
والصيانة والخير، واجاز له قبل ٧٩٠هـ وبعدها جماعة من العلماء، منهم :  
ابو عبدالله ابن عرفة، وتقى الدين ابن حاتم، وناصر الدين ابن الميلس  
وابن خلدون، والنشاوري، والعراقي، والهيثمي، وابن فرحون، وغيرهم .

اخذ بمكة عن قاضي قضاتها الجمال ابن ظهيرة وقرأ عليه جملة كثيرة  
من مروياته، وسمع على ابن صديق كثيرا من الكتب الكبار والاجزاء، كما  
قرأ على ابي بكر المراغي بمكة والمدينة كثيرا جدا من مروياته، وقرأ  
عليه تأليفه المسمى بالعمد في شرح الزيد في الفقه واذن له في الافتاء  
والتدريس، واخذ عن الشمس الخوارزمي المعروف بالمعيد كثيرا فـ  
العربية ومتعلقاتها . وقرأ بمكة كثيرا على الشيخين ابي اليمن وزيين  
الدين الطبريين وعلى خلق كثير بها وبالمدينة المنورة .

وما ان اشتد عوده وطلب، حتى اخذ يهييء نفسه للارتحال في طلب  
الحديث بعد ان اخذ عن اكثر علماء الحرمين والقادمين اليها، فرحل  
سنة ٨١٤هـ وما بعدها الى الشام، فسمع بدمشق، وبعلبك، وحمص .

فسمع بدمشق وقرأ على كثير من محدثيها منهم عائشة بنت المحتسب

(١) مصادر ترجمته في : العقد الثمين ٣٦٤/٢، انباء الغمر ٢٣٤/٣، لحاظ

الاحاظ ص ٢٧٢، الضوء اللامع ٥٦/١٠، شذرات الذهب ١٦١/٧، هدية العارفين

١٨٣/٢، معجم المؤلفين ٦٥/١٢ .

(٢) له ترجمة في العقد الثمين ٢٩٩/٧ .



المقدسية الصالحية، وسمع ببعلبك على محمد بن اسماعيل بن بردس، وبحلب  
على محدثها البرهان سبط ابن العجمي وغيره .

ثم قصد الديار المصرية وكانت مشوى المحدثين والعلماء من كل فن  
فسمع وهو فى طريقه اليها بالقدس والخليل ونابلس وغزة على جماعة ممن  
اصحاب الميدومى .

وبالقاهرة على مسندها الشرف محمد بن ابى اليمن ابن الكويك، وقرأ  
عليه غالب مسموعه من الحلية لابي نعيم وغيرها، ثم سمع على الولي  
العراقى شرحه لالفية والده، المسماه بالتبصرة واشياء من مروياته، وسمع  
من محمد بن على الزراتيى، والجمال عبدالله بن على العسقلانى وعلى  
جماعة غيرهم .

ثم بالاسكندرية سنة ٨١٥هـ من قاضيها كمال الدين عبدالله بن  
محمد بن محمد بن سليمان الشقورى السداسيات والمشيخة للرازى، ولقى  
فى رحلته الحافظ ابن حجر العسقلانى وذاكره فيما يتعلق بالحديث  
وانتفع به .

ثم عاد من رحلته العلمية هذه وقد نال حظا كبيرا وقسطا طائلا ممن  
المسموعات والمرويات، فى الحديث وعلومه وغيرها، حتى اصبح من كبار  
المحدثين فى مكة، ولما يبلغ الثلاثين من عمره . كل هذا مع الفهم التام  
والمعرفة الواسعة، والبراعة المشهود له فيها، فى الحديث، والعربية  
والفقه والاصول، والمعانى والبيان، والعروض، والفرائض، والحساب، مع  
النباهة والتوقد فى الذكاء .

وهو فى اثناء طلبه سنة ٨١١هـ خرج مشيخة للزين المراغى، حدث بهما  
بمنى سمعها عليه التقى الفاسى، وقد سمع هو ايضا من الفاسى سنة  
٨١٢هـ احاديث من الثقفيات وغير ذلك .

واشتدت عنايته بالحديث، وتقدم فيه كثيرا، لجودة معرفته بالعلل  
واسماء المتقدمين والمتأخرين، والمرويات، والعالى والنازل، مع تمييز  
ذلك، والحفظ لكثير من الممتون، بحيث لم يكن له فى ذلك نظير فى الحجاز .

ودخل اليمن غير مرة، فسمع بها على المجد الفيروز ابادى، وخرج له مشيخة، ثم رحل اليها سنة ٨١٦هـ مع التقى ابن فهد ليسمعا عليه المشيخة التى خرجها له فلم يتيسر ذلك، ثم قرأ التقى ابن فهد على الفيروز ابادى جميع ما فيها من الاحاديث والآثار والشعر من غير كلام مخرجها .  
(١)  
ثم فى سنة ٨٢٠هـ دخلها وولى بها اسماع الحديث بالمدرسة التاجية بزبيد، وحبب اليه البقاء فيها فاستوطنها ونقل اليها كتبه وتعاليقه واجزاءه، واخذ يحدث فيها بمروياته فازدحم عليه الطلبة، وظهر لفضلاء البلد معرفته وامامته فى الحديث، فاحبوه ونوهوا بذكره، واوصلوا خبره الى الملك الناصر احمد فأحبه وقربه اليه، فمدحه الجمال المراكشى بقصائد طنانة فاجازه بجوائز سنوية، وحصل له عنده الحظ الوافر، والمزيد من التكرام والبر .

وصار يحج فى كل سنة حتى كانت سنة ٨٢٣هـ حيث توجه اليها للحج بحرا فى النصف الثانى من ذى القعدة، وقد ضاق عليه الوقت، ولما وصل الى ميناء جدة ركب فرسا وركض به كثيرا ليدرك الحج، وكان بدنه ضعيفا فازداد ضعفا، وادرك ارض عرفة فى آخر ليلة النحر، مع صاحب له يدعى ابن ميمون، وكان الناس قد غادروا عرفة الى المزدلفة ثم الى منى، وعجز الجمال عن المشى فتركه صاحبه ابن ميمون، واتى الى منى يوم النحر فاخبر التقى ابن فهد بخبره، فذهب التقى مع اخ للجمال المراكشى لاسمه واسمه عبدالهادى مع دليل، فوجدوه قريبا من المزدلفة يزحف على استسائه وقد تلف من الجوع والعطش، فاعطياه شيئا من الزاد والماء، وحمله الى منى على دابة حيث اقام بها ايام التشريق، ونفر منها الى مكة، وبقى على اى ان توفاه الله تعالى صبيحة يوم الجمعة فى الثامن والعشرين من ذى الحجة سنة ٨٢٣هـ بمكة المشرفة، بعد ان كتب وصيته بخطه قبل

(١) نسبة الى خادم الملك المظفر صاحب اليمن، تاج الدين بدر المظفرى الذى ابتنى بزبيد مدارس احدها للفقهاء على المذهب الشافعى، واخرى للقراءات السبع، واخرى للحديث، الفضل المزيدي على بغية المستفيد تحقيق يوسف شلحد ص ٩١، العقود اللؤلؤية ١/٢٧٦ .

هذا اليوم ، ودفن بالمعلاة بعد صلاة الجمعة . رحمه الله رحمة واسعة  
واسع عليه رضوانه .

ولفضائله ووفور محاسنه تأسف الناس على وفاته كثيرا ، وخاصة  
التقى الفاسى الذى قال : " <sup>(١)</sup> وكنت عظيم الاسف عليه ، لما بينى وبينه من  
الصداقة الاكيدة ، ولما يفيدنيه فى الحديث وغيره ، وقل ان اجتمعت به  
الا وافادنى شيئا ، وكان مع وفور فضيلته يذاكرنى باشياء كثيرة من  
متعلقات الحديث فاذكر له فيها مايعتمده " .

هذا نموذج من نماذج كبار المحدثين بمكة ، فى عصر المماليك الشراكسة  
وقد يجمع بينهم جميعا كثرة السماع والاسماع ، الا ان الجمال المراكشى  
ينفرد عنهم بأنه وصل الى ماوصلوا اليه - او قريب منه - وهو شباب  
وتوفى وهو فى السادسة والثلاثين من عمره ، ولو قدر له البقاء والتعمير  
لكان له شأن عظيم جدا فى الحديث ، تدريسا وتأليفا ، ولربما فاق جميع  
المحدثين فى تلك الفترة بمكة المكرمة .

وقد اثنى عليه غير واحد من العلماء والمحدثين ، ووصفوه باوصاف  
حميدة وعالية الرتبة وهو مازال فى الطلب . وقد وصفه الامام الحافظ  
ابن حجر - وهو اكبر من الجمال سنا - " بالشيخ الامام ، العالم الفاضل  
البارع الرحال ، جمال الدين ، سليل السلف الصالحين ، عمدة المحدثين  
نفع الله به " <sup>(٢)</sup> . واذن له فى اقراء علوم الحديث وافادته لمن اراد ، علما  
بثقوب فهمه وشغوف علمه .

ووصفه رفيقه التقى ابن فهد بانه " كان اماما حافظا ، يقظا ماهرا  
حسن الاخلاق ، قليل الكلام ، ذا مروءة وسماحة وقناعة ، باذلا كسبه وفوائده  
وكتبه ، له الخط الحسن المتقن ، قل ان يوجد فيه سقطة او لحن ، كتب به  
الكثير لنفسه ولغيره " .

واثنى عليه الشمس ابن الجزرى فى مكاتبة بينهما سأل فيها الجمال

(١) العقد الثمين ٢/٣٦٩ .

(٢) ذكر ذلك سخاوى فى الضوء اللامع فى ترجمة الجمال المراكشى .

نظما الاجازة من ابن الجزرى ، وكان ذلك فى مرض موته ، وقد ذهب بالرسالة  
التقى ابن فهد واتى بالجواب نظما وهو :

يناعلما ماله فى الناس من سببه	وناظما جوهرأ قد زين بالدُررِ
ويا اماما له فى الحفظ اى يكد	فاق الألى سلفوا فى غابرالعُصرِ
شرفتني بقريفي لانظير لــــه	بسيط بحر اتى صفوا بلا كَدَرِ
نعم اجزتكَ ما روى ومالي مــــن	نظم ونثر وأن تفتى مع الحَدَرِ
وعلمنا بك يُغني عن تقيــــده	بشرطه فأرو ماتبغى بلا خَطَرِ
واعذر ضعيفا بعيد الدار مرتحلا	قد قالها وهو مجتاز على سَفَرِ
وانت اصبحت فردآفى الحديث وفى	انواع فضل وافضل بلا نَطَرِ
والله يُبقيك فى خيرٍ وكاتبــــه	محمد وهو المشهور بالجسزرى
ومولدى عام "اذن" فى دمشق وذا	قدقلت عام "اضاحجى" على الكَبَرِ <sup>(٢)</sup>
والحمد لله ربى والصلاة على	محمد المصطفى المبعوث من مَضَرِ

ورثاه الاديب قطب الدين محمد بن عبد القوى البجائى المكى بقصيدة  
انشدت بحضرته بالمعلاة فى اليوم الثالث لوفاته اولها :

من للمحابر والاقلام والكتب	بعد ابن موسى ومن للعلم والادب
من للرواية او من للدراية او	من للقراءة من للجد فى الطلب

وهى قصيدة طويلة نوه فيها بفضائل الجمال ومناقبه اوردها التقى  
ابن فهد فى لحظ الالحاظ .

آثاره :

ذكرت ان الجمال المراكشى الف مشيختين للفيروز ابادى والزيــــن  
المراغى ، ولعل جمع المشيخات فى ذلك العصر من باب اكرام الطالب لشيخه  
والوفاء له ، والبر به ، وقد وصفه هو اسانيد شيخه المراغى ببيتيــــن  
لطيفين يحسن ايرادهما هنا ، وهما :

(١) ، (٢) رمز لميلاده سنة حجه بحروف الجمل و " اذن" تساوى ٧٥١ ، وهى  
سنة مولده . و "اضاحجى" ٨٢٣ وهى السنة التى حج فيها .

فى زى قصر بكدت  
لكنه عين السمور  
فاعجب لها وهى القصيرة كيف تنسب للعلو

وقد سمع عليه هذه المشيخة التقى ابن فهد وكتب منها نسخة .  
وخرج مشيخة ايضا للجمال . محمد بن ابراهيم بن احمد المرشدى الحنفى  
المكى قرأها عليه ، وشرع فى عمل معجم لمشايخ التقى الفاسى كتب منه عدة  
كراريس فى المحمدين .

وترجم لشيوخ رحلته فى مجلد .

وله اربعون حديثا منها عشرون موافقات وعشرون ابدال لجماعة

(١)

من الشيوخ .

واربعون حديثا متباينة الاسانيد والمتون موافقات لاصحاب الكتب

(٢)

الستة .

وشرح نخبة الفكر لابن حجر .

ومختصر فى علوم الحديث على طريقة ابن الصلاح .

وكتب شيئا فى الموضوعات على نمط كتاب ابن الجوزى .

وقطعة فى تاريخ المدينة المنورة ، ولم يتم شيئا من الكتب الاربعة

الاخيرة .

وله تعاليق جمّة وفوائد نفيسة ، صار غالبها الى الجمال محمد بن

(٣)

ابى بكر الخياط . وكان له اليد الطولى فيما يؤلفه ويخرجه ، مع العبارة

الحسنة ، وصوغ الكلام بعضه الى بعض . كما ذكر ذلك التقى ابن فهد .

وهذه الكتب النفيسة تركها عند زوجته فى زييد عندما توجه للحج

وقد استولت الزوجة على الكتب ، وذهبت شذر مذر ، وذهب جميع ما جمعه والفه

واتعب نفسه فيه ، فلا حول ولا قوة الا بالله العلى العظيم .

---

(١) اسناد الحديث الى شيخ احد اصحاب الصحاح والسنن من غير طريقه يسمى

موافقة والى شيخ شيخه كذلك يسمى بدلا فالاشتراك فى الاول يكون فى

الشيخ ، وفى الثانى فى شيخ الشيخ ، وكل منهما اما بسند عال او بسند

نازل . عن هامش مقدمة ديول تذكرة الحفاظ ص ٤ .

(٢) قال السخاوى بعد ذكر هذا الكتاب انها دالة على سعة مروياته

وقوة حفظه ولكن مع عدم تقييد فيها بالسماع ولم يبيضاها .

(٣) ترجمته فى الضوء اللامع ١٩٤/٧ .

(٤) محمد بن احمد بن علي بن محمد الحسنى ،تقى الدين الفاسى  
المكى المالكى<sup>(١)</sup>

قضى المالكية بمكة ومؤرخها،ومحیی معالمها وموضح مجاهلها،ومجدد  
مآثرها ومترجم اعيانها .

ولد فى ليلة الجمعة العشرين من ربيع الاول سنة ٧٧٥هـ بمكة المكرمة  
ونقل مع اخيه ووالدته الى المدينة المنورة . فحفظ القرآن الكريم واجاد  
حفظه .

وسمع بالمدينة الثقفيات العشرة على فاطمة بنت الشيخ شهاب الدين  
الحرازى ،وهو اقدم سماع له . وسمع فيها ايضا على البرهان ابن فرحون  
وعبدالقادر الحجازى،والزين ابى بكر المراغى ،وعرض فيها الاربعين  
للنووى ،والرسالة لابن ابى زيد المالكى .

ثم عاد الى مكة مع اخيه ووالدته سنة ٧٨٨هـ،فحبب اليه فيهم  
سماع الحديث فطلب بنفسه فسمع على ابن صديق المنتخب من مسند عبد بن  
حميد ثم صحيح البخارى ومسند الدارمى .

وفى سنة ٧٩٣هـ عندما جاور بمكة شهاب الدين ابن الناصح الخراسانى  
سمع عليه صحيح مسلم وجامع الامام الترمذى وسنن ابى داود .

ثم قرأ على ابن صديق سنة ٧٩٤هـ وما بعدها سنن ابن ماجه وسنن النسائى  
وعدة اجزاء . وسمع على الشمس ابن سكر اجزاء كثيرة فى الحديث .

وقرأ على الجمال ابن ظهيرة سنة ٧٩٧هـ احاديث مشيخة ابن البخارى  
ومعجم ابن جميع ، وغير ذلك من الاجزاء والعوالى،وتبصر به فى متعلقات  
الحديث ، واكثر من السماع والقراءة على مشايخ الحجاز والواردين اليه

(١) مصادر ترجمته : العقد الثمين ١/٣٣١، ذيل التقييد ص ١١٦، انبىاء  
الغمر ٣/٤٢٩، المنهل الصافى ٦/٢١٩، ذبول تذكرة الحفاظ ص ٢٩١، ٣٧٧،  
الضوء اللامع ٧/١٨، التحفة اللطيفة ٣/٤٨٨، درة الحجال ٢/٢٨٠، شذرات  
الذهب ٧/١٩٩، البدر الطالع ٢/١١٤، هدية العارفين ٢/١٨٧، شجرة النور  
الزكية ص ٢٥٣، نيل الابتهاج ص ٣٠٤، فهرس الفهارس ١/٢٦٩، معجم  
المؤلفين ٨/٣٠٠، تاريخ الادب العربى لبروكلمان بالالمانية ١/٣٣١ .

في الحديث وعلومه، والفقه المالكي واصوله، والعربية .  
ولما بلغ الثانية والعشرين من عمره قصد الارتحال في طلب الحديث  
فأم عدة بلدان، كالقاهرة، والاسكندرية، ودمشق، ومالحياتها وغوطنها، وبيوت  
المقدس، وغزة، والرملة، ونابلس، واليمن، وغيرها . وقد تكرر دخوله  
لدمشق والقاهرة .

فكان مما سمعه بالقاهرة على مسندها ومحدثها زين الدين العراقي  
شرحه لالفيته في الحديث، اكمله عليه قراءة وبحث وفهما، وذلك سنة  
٨٠٠هـ، واذن له في التدريس والافادة في علم الحديث .

كما قرأ بها شيئا كثيرا على جمع من علمائها، كالبلقيني، وابن  
الملقن، والهيثمي، والسويداوي، والبرهان الشامي، والزين ابن الشيخة  
ومريم بنت احمد الازرعي، وغيرهم كثير . وكان مما سمعه على الهيثمي  
كتابه مجمع الزوائد ومنبع الفوائد . وعلى ابن حجر مسند الامام احمد .

ومن مسموعاته في دمشق : على ابي هريرة ابن الذهبي - مسند  
الدنيا - الاربعون التي خرجها له ابوه، والمائة الشريحية، وجزء بيبي  
الهرثمية، وثاني حديث ابن مسعود لابن صاعد، واحاديث الترمذي، ودم الكلام  
للهروي، والبعث والنشور لابن ابي داود، والثقفيات العشرة، وبعض  
الشيرازيات، وجميع الخلعيات . وغير ذلك .

وسمع على غير ابي هريرة كابن المجد الدمشقي قرأ عليه صحيح  
البخاري وغيره من الاجزاء، وعلى فاطمة بنت ابن المنجا بقراءة ابن حجر  
كثيرا من الاجزاء والكتب والمنتخبات، وسمع كثيرا بدمشق وضواحيها على  
غير هؤلاء .

وقد اطلالتقى الفاسي في ذكر مشايخه وسماعاته في كتابه العقسد  
الشمين في ترجمته لنفسه وكذلك في ذيل التقييد بحيث يغني عن ذكرها هنا .  
(١)

(١) هناك عدد من العلماء ترجموا لانفسهم غير التقي الفاسي، فابن الجزري  
ترجم لنفسه في غاية النهاية في طبقات القراء، وابن حجر في رفع  
الاصر، وابن فهد في معجم شيوخه بالاجازة المطبوع والسخاوي في  
الضوء اللامع، ومعجم من اخذ عنه السخاوي، وارشاد الغاوي في ترجمة  
السخاوي له، والسيوطي في حسن المحاضرة والتحدث بنعمة الله  
وابن طولون في الفلك المشحون، وطاشكيري زاده في الشقائق النعمانية  
وعبدالقادر الطبري في انباء البرية بالابناء الطبرية، والشوكاني  
في البدر الطالع وغيرهم .

وقد بلغت عدة شيوخه بالسمع والاجازة نحو الخمسائة، واذن له فى التحديث الزين العراقى من مصر، والشهاب ابن حجر من دمشق، والجمال ابن ظهيرة من مكة، وغيرهم .

وفى سنة ٨٠٧ هـ ولى قضاء مكة للمالكية استقلالاً - وهو اول من وليه مستقلاً بمكة - من قبل الملك الناصر فرج بن برقوق، واستمر فيه نحو من عشرين سنة، ثم صرف عنه ثم اعيد، ثم صرف، واستمر معزولاً الى ان مات وكان قد عمى سنة ٨٢٨ هـ .

وقد اعتنى التقى الفاسى بعلم الحديث اتم عناية، وكتب الكثير وافاد، وكان مكثراً سماعاً وشيوخاً، وتصانيف، اخذ الناس عنه وانتفعوا به الكبير منهم والصغير، وكان يملئ من حفظه المجلدات فى معرفة اسماء الرجال وتراجمهم وطبقاتهم، واما التواريخ فكان يسردها سرد الفاتحة لا يتلعثم فى ذلك، ودرس وافتى وحدث بالحرمين، والقاهرة، ودمشق وبلاد اليمن، بجملة من مروياته ومؤلفاته .

وممن اخذ عنه الجمال المراكشى، وابن حجر العسقلانى، والتقى ابن فهد وقد اخذ هو ايضا عن هؤلاء الثلاثة وقد سمع عليه التقى ابن فهد الاربعين المتباينة مرتين، وحدث معه بصحيح مسلم وبالسنن للنسائى وابن ماجه . وسمع عليه بالقاهرة محمد بن اسماعيل بن ابراهيم المنوفى المعروف بابن السعد المتوفى (٨٥٦ هـ) الاربعين المتباينة له . كما اخذ عنه فى علم الحديث كل من الحسين بن عبدالرحمن الاهدلى، ومحمد بن عثمان بن داود اللؤلؤى، ومحمد بن محمد بن محمد بن محمد الطبرى وام هانىء بنت التقى ابن فهد، وهبة الله بنت عبدالله الحبشية، وغيرهم كثير سمعوا عليه او اجازهم .

وعنايته فى الحديث وطلبه لم تكن مقتصرة على نفسه، فقد رحل فى طلبه مع اخيه ومع اناس آخرين الى دمشق، والقاهرة، وقد زارهم مراراً، وكذلك اعتنى باخيه لاهى ابن اليمن النويرى منذ صغره، فاحضره

(١) ذكر ذلك السخاوى فى ترجمة المنوفى . الضوء اللامع ٧/١٣٤ - ١٣٥ .

(٢) الى (٦) انظر معجم الشيوخ لابن فهد الصفحات ١٠٨، ٢٨٤، ٣٩١، ٣٩٩، ٤٠٨ .

(٧) معجم الشيوخ لابن فهد ص ٢٧٠ .



فى الرابعة من عمره وما بعدها على جماعة من محدثى مكة، والقادميين اليها .

وقد اثنى على التقى الفاسى غير واحد من العلماء المحدثيين وقرضوا له تصانيفه، اورد جملة من هذه التقارير فى ترجمته لنفسه فى العقد الثمين .

وقد وصفه المقرئى بأنه " بحر علم وكنز فوائد لم يخلف بالحجاز مثله " . ومثل ذلك ذكر ابن حجر، وقال السخاوى : " كان اماما علامة فقهيا، حافظا للاسماء والكنى، ذا معرفة تامة بالشيوخ والبلدان، ويد طولى فى الحديث والتاريخ والفقه واصوله، مفيد البلاد الحجازية وعالمها، لطيف الذات، حسن الاخلاق، عارفا بالامور الدينية والدنيوية " . ووصفه الزين العراقى والتقى ابن فهد وغيرهما بالحفظ والاعتقان .

- (٢)  
 • وعده السخاوى ايضا ضمن المحدثين الذين تكلموا فى الرجال .  
 • توفى رحمه الله فى الثالث من شوال عام ٨٣٢هـ ودفن بالمعلا .

#### مؤلفاته :

خلف لنا التقى الفاسى رحمه الله جملة من مؤلفاته فى الحديث والتاريخ والسيرة والفقه، وقد قرض له غير واحد بعض تصانيفه، وخاصة المتعلقة بتاريخ مكة وتراجم اعيانها، كما انتقده بعضهم فى بعض مؤلفاته . ويعتبر التقى الفاسى رائدا من رواد المؤرخين لمكة المكرمة بعد الازرقى والفاكهى، واعتمد عليه كل من جاء بعده ممن الف فى مكة وتاريخها كابناء فهد الهاشميين، وبذا يستحق الشناء وعظيم الشكر والتقدير، فلولا له لدرست جملة كبيرة من اخبار مكة وتراجم علمائها . وقد تعجب هو فى مقدمته لكتابه العظيم العقد الثمين من اهمال فضلاء مكة من التاريخ لبلدهم، وخاصة من الشيخ قطب الدين القسطلانى الذى

(١) ووصفه بالجواهر والدرر ٢٢٧/١ بالعلامة الحافظ .

(٢) اربع رسائل فى علوم الحديث ص ١٢٧ .

جمع شيئا يتعلق بتاريخ اليمن، ولو جمع ذلك لبلده لكان احسن ومن مثله  
يستحسن .

ومؤلفاته فى التاريخ والتراجم لاتخلو من فوائد حديثة، ومرويات  
له عن شيوخه، تتعلق بالاحاديث، والشعر . او انتقادات لبعض المحدثين  
المترجمين فيما اخلوا به وتساهلوا، كما فعل فى ترجمة شيخه ابن سكر .  
فمن مؤلفاته :

(١) اربعون حديثا متباينة الاسناد والمتون، بالسمع المتصل من حديث  
العشرة المشهود لهم بالجنة، والصحابة الذين انتهى اليهم العلم  
والصحابة المكثرين والعبادلة الاربعة والائمة الاربعة اصحاب  
المذاهب المتبعة وقد ابتداء بتخريجها سنة ٧٩٩هـ بالقاهرة .  
(٢) فهرست تشتمل على ذكر اشياء من مروياته بالسمع والاجازة وذكر  
فى اوائلها احاديث عالية من مروياته . وهى فى عدة كراريس الفها  
سنة ٨١٢هـ .

(٣) تذكرة ذوى النباهات لجملة من الاذكار والدعوات .  
(٤) جزء حديث خرجه لشيخه الحافظ الشمس ابن سكر سنة ٧٩٩هـ .  
(٥) جزء حديث خرجه سنة ٧٩٦هـ لشيخه شمس الدين الحبيشى .  
(٦) جواهر الاصول من احاديث الرسول .  
(٧) بغية اهل البصارة فى ذيل الاشارة للذهبي فى خمسة عشر كراسا صغيرا  
ذيل عليه من سنة ٧٠١هـ على النمط الذى ذكره الذهبى ولم يتمه .  
وقد انتقد المؤرخ المصرى ابن تغرى بردى التقى الفاسى فى كتابه  
هذا فقال فى ترجمته من المنهل الصافى : " له ذيل الاشارة بغية اهل  
البصارة، قلت : والاشارة للحافظ ابى عبدالله الذهبى، وقد الفت انا ايضا

- 
- (١) العقد الثمين ٢٠٤/٢ - ٢٠٥ .  
(٢) ذكر بروكلمان انه موجود فى مانشستر ١٣٩ب .  
(٣) واسم كتاب الذهبى كما ذكر الدكتور بشار عواد معروف : الاشارة الى  
وفيات الاعيان والمنتقى من تاريخ الاسلام، ص ١٥٦ .  
(٤) ٢١٩/٦ أ، ب .

ذيلاً للإشارة المذكورة، قبل ان اقف على هذا الذيل، ثم وقفت عليه فوجدته ذيلاً قصيراً لم يسلك فيه طريق الذهبى وانما اقتصر على اهل مكة وبعض حفصاظ وفقهاء لاغير " .

(٨) ارشاد ذوى الافهام الى تكميل كتاب الاعلام بوفيات الاعلام للذهبى ويسمى درة التاريخ .

(٩) تعريف ذوى العلا بمن لم يذكره الذهبى من النبلاء وهو ذيل على سير اعلام النبلاء للذهبى .

(١٠) ذيل على التقييد لابن نقطة (١) .

(١١) مختصر الذيل على التقييد .

(١٢) مختصر مختصر الذيل على التقييد .

(١٣) المقنع من اخبار الملوك والخلفاء وولاية مكة الشرفاء ( طبع فى قازان سنة ١٨٢٢هـ ) .

(١٤) مختصر المقنع السابق .

(١٥) مختصر مختصر المقنع .

(١٦) شفاء الغرام باخبار البلد الحرام ( مطبوع ) .

(١٧) مختصره تحفة الكرام باخبار البلد الحرام .

(١٨) مختصره تحصيل المرام من تاريخ البلد الحرام .

(١٩) مختصره هادى ذوى الافهام الى تاريخ البلد الحرام .

(٢٠) الزهور المقتطفة من تاريخ مكة المشرفة (٢) .

(٢١) العقد الثمين فى تاريخ البلد الامين ( مطبوع ) .

(٢٢) مختصر العقد الثمين . وقد اختصره سنة ٨٠٦هـ باليمن وسماه عجالة

القرى للراغب فى تاريخ ام القرى .

(٢٣) مختصر السابق .

(١) واسم الكتاب التقييد لمعرفة الرواه والسنن والمسانيد لابن نقطة المتوفى ٦٢٩هـ، وقد طبع فى مجلدين ضمن مطبوعات دائرة المعارف

العثمانية بحيدرآبادالدىكن سنة ١٤٠٣هـ .

(٢) اورد هذا الكتاب وكتاب مختصر سيرة مغلطاي فى مقدمة العقد الثمين .

- (٢٤) ترويح الصدور بطيبات الزهور • وهو مختصر الزهور المقتطفة •  
(٢٥) مختصر ترويح الصدور •  
(٢٦) كتاب فى الاخريات مسودة •  
(٢٧) مختصر حياة الحيوان للدميرى وسماه مطلب اليقظان من حياة الحيوان •  
(٢٨) الرضا والقبول فى فضائل المدينة وزيارة الرسول •  
(٢٩) مختصر السيرة النبوية لمُعَلِّطَايَ •  
(٣٠) المناسك الكبرى •  
(٣١) المناسك الوسطى •  
(٣٢) المناسك الصغرى •

ومنهما عدة تأليف فى مسائل مفردة حصل فيها نزاع بينه وبين غيره  
من المعاصرين له منها :

- (٣٣) الايقاظ من الغفلة والحيرة فى مسألة اقرار ظهيرة •  
وله كتاب جامع شامل لتاريخ مكة على نمط تاريخ الازرقى مع اضافة  
التراجم افراد منه مؤلفاته السابقة فى تواريخ مكة، ولكن الى الاسفل لم  
يظهر هذا الكتاب بعد وفاته، ولعله كان عنده مسودة يضيف اليها شيئاً  
فشيئاً، وقد احوال اليه فى مواضع من كتابه شفاء الغرام (١)  
وقد نسب حاجى خليفة الى التقى الفاسى مختصر تاريخ مصر لعزالملك  
محمد بن عبدالله المسبحى، ولم اجد احداً نسبه اليه ولم يذكره البغدادى  
فى هدية العارفين، ولعلها من اخطاء كشف الظنون •  
وتصانيفه كثيرة " صارت جميعها بعده كالعدم، لانه وقفها وشـرط  
ان لاتعار لمكى، واسند وصيته فى ذلك وغيره الى اخيه لامة الخطيب ابى  
اليمن النويرى، فكان من شأنه اذا قصده آفاقى لاستعارة شىء منه يعتذر له  
بالمعاذير التى ليست بلائقة بالجهال، فكيف بمن ينسب نفسه الى طلب العلم

---

(١) شفاء الغرام ٩/١ - ١٣، قال فيه " وانا اسأل كل واقف على هـذا  
المختصر واصله " و " ذكرناه فى اصل هذا الكتاب " وفى الحاشية ان  
المراد باصله هو العقد الثمين وذلك خطأ لان احالته هذه لاتوجد  
فى العقد الثمين •

(٢) كشف الظنون ٣٠٤/١ •

والورع والصلاح، فاذا ثقل عليه احد فى ذلك وكان ممن يخشاه او يحترمه من ذوى الواجهات من الغرباء اعاره بعض التصنيف، وتعلل عليه فى باقيه بالزور من القول، فالله تعالى يهديه الى الصواب " . ذكر ذلك التقى ابن فهد فى ترجمته للفاسى .

واعجب من صاحبنا التقى كيف يشترط هذا الشرط المجحف بحق اهل مكة وهو الذى نذر قسما من عمره فى جمع اخبارها والتأليف بها، وهو واحد من اهلها الذين عانوا طلب العلم بها وبغيرها من البلدان، كيف يمنعهم من فوائده هذه ويجعلهم مضطرين لآخذها عن الغرباء وهم اولى بها ؟

وقد ابدى الحافظ السخاوى رأيه فى مصنفات الفاسى بعبارة مملوءة فقال : " وبالجملة فتصنيفه اذ ذاك ليست كما ينبغي " .

ولابن تغرى بردى ايضا رأى فى مؤلفات التقى، واثنى عليه فيما صنفه فى تاريخ مكة وتراجم اهلها، الا انه انتقده فى تراجم غيرهم فمما قاله : " كان الرجل حافظا ثقة، عارفا بفن الحديث ورجاله، اماما فى معرفة اهل بلده واحوال المسجد الحرام، وقد اجاد فيما صنفه من تاريخ مكة المشرفة الى الغاية، بخلاف تأريخه التراجم فانه قصر فيه الى الغاية واقلب ملوك الاقطار واعيانها - ماعدا اهل مكة - ظهرا لبطن، واعظم ممن رأيناه فى هذا الشأن الشيخ تقى الدين المقرئى وقاضى القضاة بدرالدين العينى، وما عداهما فمن مقولة الشيخ تقى الدين الفاسى، ولم ارد بذلسك الحط على احد، وانما الحق يقال على اى وجه كان، وهما مصنفات الجمييع باقية فمن لم يرض بحكمى فليتأملها ويقتدى بنفسه " .

ورغم كل الانتقادات الموجهة الى التقى الفاسى فانه لايسعنا الا ان نعترف بجهوده الكبيرة فى جمع تاريخ بلده، وانه قد سد ثغرة فى هذا التاريخ لولا فعله لبقيت دون ان يملأ احد هذا الفراغ كما ملأه هو .  
ويكفيه ذلك فخرا .

(١) النجوم الزاهرة ١٤/١٥٠، حوادث سنة ٨٢١ هـ .

(٥) محمد بن ابي بكر بن الحسين بن عمر العثماني المراغي المصـرى  
المدني الشافعي<sup>(١)</sup>

• نزيل مكة .

• لقبه شرف الدين .

• وكنيته ابو الفتح . وهو ابن قاضي القضاة زين الدين المراغي .  
• ولد بالمدينة المنورة او اخر سنة ٧٧٥هـ ونشأ بها ، وهو من بيت علم

في المدينة المنورة .

• سمع بها من والده ، والجمال الاميوطي الصحيحين ، ومن الثاني فقط  
• جامع الترمذي ، وجزء الغضائري ، وجزء ابن فارس ، وجزء الدراج ، ومن سليمان  
• السقاء بعض سنن النسائي والمائة الفراوية ، ومن الزين العراقي صحيح  
• البخاري والسنن الصغرى للنسائي .

• وكان قد حفظ القرآن الكريم والعمدة والشاطبية والمنهاج للنووي  
• والمنهاج للبيضاوي ، ولمع الادلة في اصول الاحكام لامام الحرمين ، والفية  
• النحو لابن مالك وعرض ذلك كله على جماعة .

• ثم رحل الى القاهرة سنة ٨٩٣هـ فعرض محفوظاته على السراج البلقيني  
• وابن الملقن والابناس ، وسمع بها سنن الشافعي رواية المزني ، واخذ عن  
• جماعة من علمائها كالنجم ابن الكشك ، والعراقي ، والهيثمي ، والزفتاوي  
• والمناوي ، وغيرهم .

• وسمع بمكة من والده ، ومن ابن صديق ، والجمال ابن ظهيرة ، والشريف

الفاصي .

• وارتحل الى زييد مرات كثيرة ، اولها سنة ٨٠٢هـ ، وسمع هناك من المجد  
• الفيروزابادي وجماعة من علمائها ومحدثيها ، واستمر بها الى سنة ٨٠٥هـ  
• وولى بها هناك تدريس السيفية بتعز<sup>(٢)</sup> ،

(١) مصادر ترجمته : الدر الكمين ، معجم الشيوخ ص ٢٢٠ ، الضوء اللامع  
١٦٢/٧ - ١٦٥ ، التحفة اللطيفة ٣/٥٣٥ ، نظم العقيان ص ١٣٩ ، البدر الطالع  
١٤٦/٢ ، هدية العارفين ٢/٢٠٠ ، معجم المؤلفين ٩/١٠٨ .

(٢) في الفضل المزيد على بغية المستفيد تحقيق يوسف شلحد ص ٨٥ : " ان  
• المعز ابن السلطان سيف الدين طفتكين بن ايوب اول من بنى  
• المدارس باليمن واول مدرسة بناها السيفية بتعز نسبة الى ابنه  
• سيف الاسلام سنة ٥٩٣هـ " وانظر غاية الاماني في اخبار القطر اليماني

- (١)  
ومدرسة مريم بزبيد .
- ومشايقه بالسمع والاجازة كثير جدا يجمعهم مشيخته التي خرجها له  
(٢)  
النجم ابن فهد .
- وقد طلب الحديث وقتنا بقراءته وقراءة غيره ، وكتب الطباق ، ووسط  
الاسماء ، بل كتب بخطه الحسن المتقن جملة من الكتب والاجزاء ، واتقن جملة  
من الفاظ الحديث وغريب الرواية .
- وتردد الى مكة المكرمة كثيرا ، وجاور بها عدة سنين ، ثم انقطع بها  
من سنة ٨٤٤هـ الى ان مات . وحدث بها بالكتب وغيرها من مرويات  
ومؤلفاته . وقد سمع عليه خلق من اهلها والقادمين اليها فمن هؤلاء :
- ابراهيم بن علي بن محمد التتائي سمع عليه سنة ٨٥١هـ اليسير من  
(٣)  
الكتب الستة .
- (٤)  
وسمع عليه البخاري الشهاب احمد الزنكلوني وتفقه عليه ايضا .
- وسمع عليه بقراءة ابن الفلاني احمد بن محمد بن عبدالرزاق البوتيجي  
(٥)  
سنة ٨٥٠هـ ثلاثيات صحيح مسلم .
- وعبيد الله بن محمد بن محمد الايجي احضر بمكة عليه فسمع المسلسل  
(٦)  
وبعض الصحيح وتناول سائر .
- (٧)  
وقرأ عليه في صحيح مسلم الشمس محمد بن عبدالرحمن الطوخى .
- وسمع عليه مشيخته تخريج النجم ابن فهد يحيى بن احمد بن عبدالسلام  
(٨)  
القسنطيني .

- 
- (١) نسبة الى زوجة الملك المظفر صاحب اليمن ، مريم بنت الشيخ العفيص  
وتسمى ايضا بالمدرسة السابقة ، ولها المدرسة السابقة ايضا بتعز .  
انظر الفضل المزيدي تحقيق يوسف شلحد ص ٩١ ، العقود اللؤلؤية ٣٤٨/١ .
- (٢) سيأتى التعريف بهذا الكتاب في ص ٤٣١ .
- (٣) انظر الضوء اللامع ٨٧/١ .
- (٤) انظر الضوء اللامع ٢١٨/١ .
- (٥) انظر الضوء اللامع ١٢٤/٢ .
- (٦) انظر الضوء اللامع ١٢٠/٥ .
- (٧) انظر الضوء اللامع ٣٤/٨ .
- (٨) انظر الضوء اللامع ٢١٦/١٠ .

وفى هذه الاثناء ورد الى مكة على بن محمد بن محمد القلصاوى فذكر  
 المرأى فى رحلته وانه كتب اسانيده على كتب الاحاديث واجازه فى ذلك <sup>(١)</sup> .  
 وقد ذكر لنا النجم ابن فهد طريقته فى اسماع الحديث فقال : <sup>(٢)</sup>  
 " ولا يوجد فى زماننا هذا - بل قبله من مدة طويلة - من يحدث على  
 طريقته ، فانه لا يتجوز للقارىء حرفا من الحروف ، ويصلى على النبى صلى  
 الله عليه وسلم كل ما ذكر ، ويترضى عن الصحابة عند ذكرهم ، ويقرأ فى  
 اول كل مجلس الفاتحة وسورة الاخلاص ثلاث مرات ، ويهديها لمشايخه ، واذا ختم  
 عليه كتاب ، قرأ فى يوم ختمه قبل الختم سورة يس ، وسورة تبارك ، وسورة  
 الاخلاص ثلاث مرات ، وسورة الفلق ، وسورة الناس ، والفاتحة ، وفاتحة البقرة  
 وخاتمتها ، وآية الكرسي ، ويهدى ثواب ذلك فى صحائف مشايخه ومؤلف الكتاب  
 وكذا يفعل فى يوم الابتداء . وعلى مجلس اسماعه الهيبة والانس والوقار  
 والسكينة " .

وقد حدث بمكة ، والمدينة ، واليمن ، وبنى لاجله بعض ملوك اليمن مدرسة  
 وجعل له فيها معلوما وافرا كان يحمل اليه بعد انتقاله عنها برهة .  
 وممن سمع عليه ايضا الشمس السخاوى والتقى ابن فهد وخلق كثير .  
 ثم ولى بمكة مشيخة التصوف بالخانقاه الزمامية ، بعد موت شيخها <sup>(٣)</sup>  
 احمد الواعظ فى سنة ٨٥٠ هـ ، ثم ولى مشيخة الصوفية بالمدرسة الجمالية  
 مع اسماع الحديث اول ما انشئت سنة ٨٥٧ هـ ، ولجله جعل وقت حضوره  
 عقب صلاة الفجر .

ومن صفاته الامانة والصدق ، والعبادة ، والزهد ، والورع ، والهيبة  
 والوقار ، وسلوك الادب ، وتسكين الاطراف ، ونور الشيبة ، والتواضع والهضم  
 لنفسه ، وكان كثير التلاوة ، طارحا للتكلف ، فى مسكنه ومطعمه وملبس  
 قانعا باليسير ، متجمعا عن الناس ، مقبلا على ما يهيمه ، قليل الكلام فى

(١) رحلة القلصاوى ص ١٣٥ .

(٢) معجم الشيوخ ص ٢٢١ .

(٣) انظر ص ٣٧١ وسماها ابن فهد هناك المدرسة الزمامية .



لايعنيه، شديد التحرى فى الطهارة، يغضب لله ولا يخشى فيه لوم لائم، قتل  
الرافضة اخاه بالمدينة فعفا عن القاتل الى يوم القيامة، وهذه اوصاف  
قل ان تجتمع فى شخص واحد . وهكذا تكون اوصاف العلماء والمحدثين تجمع  
بين العلم والعمل والاخلاص والتقوى .

وقد توفى رحمه الله تعالى فى السادس عشر من المحرم سنة ٨٥٩هـ وهو  
ممتع بحواسه، وصلى عليه عند باب الكعبة، ودفن بالمعلاة بالقرب من قبر  
السيدة خديجة رضى الله عنها، والفضل بن عياض، وكان له مشهد عظيم  
وصلى عليه صلاة الغائب فى الجامع الاموى بدمشق وغيره بعدة بلدان .  
وقد عاب عليه بعض معاصريه امورا، منها : انه كان يحسن الظن  
بابن عربى واقتنى جملة من كتبه، وقد انكر عليه هذا غير واحد منهم  
الحافظ ابن حجر العسقلانى .

#### مؤلفاته :

- (١) المَشْرَعُ الروى فى شرح منهاج النووى فى اربع مجلدات .
- (٢) تلخيص ابى الفتح لمقاصد الفتح فى اربع مجلدات، وهو مختصر فتح  
البارى لابن حجر وهذا المختصر لم ينل رضا ابن حجر رحمه  
الله جميعا .

(٦) محمد بن محمد بن محمد بن محمد بن عبد الله بن فهد الهاشمي العلوي  
المكي الشافعي<sup>(١)</sup>

يلقب بتقي الدين، ويكنى بابي الفضل .

ولد في الخامس من ربيع الثاني سنة ٧٨٧هـ باصفون ، من صعيد مصر  
الاعلى ، بالقرب من اسنا . وكان ابوه قد سافر اليها لاستخلاص جهات مصر  
موقوفة على امه .

ثم عاد به والده سنة ٧٩٥هـ الى مكة المكرمة ، فنشأ بها ، وحفظ  
القرآن الكريم والفية النحو ، والفية الحديث للعراقي ، والعمدة ، والتنبيه  
في الفقه ، وعرض على جماعة .

سمع بمكة سنة ٨٠١هـ الموطأ رواية يحيى بن يحيى على الابناسي .  
ثم حبب اليه الحديث ، فطلبه بنفسه سنة ٨٠٤هـ وعنى به ، فسمع الكثير  
من شيوخ بلده والقادمين اليها ، وكتب عن د ب ودرج ، فكان ممن سمع عليه :  
البرهان ابن صديق اخذ عنه الكثير فمن ذلك : صحيح البخاري عمدة  
مرات ، وصحيح مسلم ، والسنن الصغرى للنسائي بفوت ، وسنن ابن ماجه  
ومسندى عبد بن حميد والدارمي ، وفضائل القرآن لابن عبيد ، واكرام الضيف  
للحري ، ومعجم الاسماعيلى ، والمحدث الفاصل للرامهرمزي ، والاربعين  
للثقفى ، والاذكار والاربعين للنووي ، والاربعين المخرجة للحجار ، وغير  
ذلك من الكتب والاجزاء .

وهناك شيخ آخر اخذ عنه كثيرا بمكة هو الزين المراغي ، فمما  
اخذ عنه : الصحيحان ، والسنن لابن داود ، والسنن الصغرى للنسائي بفوت  
وصحيح ابن حبان ، وبعض سنن الدارقطني ، وسداسيات الرازي ، ومجلس البطاقة

(١) مصادر ترجمته : معجم الشيوخ لابن فهد ص ٢٨٠ ، الدر الكمين ، الضوء  
اللامع ٢٨١/٩ ، نظم العقيان ص ١٧٠ ، البدر الطالع ٢٥٩/٢ ، هديفة  
العارفين ٢٠٥/٢ ، بروكلمان ١٧٨/٢ ، والملحق ٢٢٥/٢ ، ١٢٦٧/٢ ، فهـرس  
الفهارس ٢٧٠/١ ، مقدمة ذيول تذكرة الحفاظ للكوشى ، معجم المؤلفين  
لكحالة ٢٩١/١١ ، مقدمة معجم الشيوخ تحقيق محمد الزاهى ص ١١ ، وللدكتور  
ناصر الرشيد بحث عن بنى فهد في مصادر تاريخ الجزيرة العربيـة  
٦٩/٢ ، وكذلك له بحث في هذه الاسرة في مجلة العرب ج ١١ ، ١٢ سنة ١٣٩٧هـ .

والاربعون للآجری، واحاديث مشيخته تخريج المراكشي، والاربعون التي خرجها له ابن حجر وغير ذلك .

وسمع من ابي اليمن الطبرى الكثير ايضا فمن ذلك سنن ابي داود، وجامع الترمذى، ومسند الشافعى، وقطعة من اول الموطأ رواية يحيى ابن بكير، وصحيح ابن حبان، ومعجم ابي بكر الاسماعيلى، والثبات عند الممات لابن الجوزى، والثمانين للآجری، وسداسيات الرازى، وعددا آخر من الكتب والاجزاء الحديثية .

ومن الشيخ خليل الاقفهسى مسلسلات السمان، وشرح الفية الحديثية والتقييد والايضاح للعراقى .

واخذ عن الشريف عبدالرحمن الفاسى، وابى الطيب السحولى، والبهنسى، وابى الحسن على بن ابراهيم الجزرى، وابن مثبت، والتقى الزبيدى، وعبدالرحمن بن حيد الدهقلى، وابن النقاش، والجمال العريانى، وابى حامد المطرى، والزين الطبرى، والجمال ابن ظهيرة، وغيرهم كثير جدا .  
ثم سافر الى المدينة المنورة فسمع بها وقرأ على ابي بكر المراغى والقاضى زين الدين الزرندى وغيرهما .

ودخل اليمن مرتين الاولى سنة ٨٠٥هـ والثانية سنة ٨١٦هـ فاخذ بها عن جماعة من علمائها والواردين اليها كالمجد الشيرازى بزبيد، ونفيس الدين العلوى بتعز، ومن السيد الهادى الحسينى بصنعاء، ومن الحافظ جمال الدين ابن الخياط بجبلبة ومن الجمال المرشدى بعدن .

واجاز له خلق من القاهرة، ومصر، والاسكندرية، وبيت المقدس، والخليل ودمشق، وحبلى، وحمص، وحماه، وبعليك، وغيرها .

وقد اعتنى ولده النجم بكل ذلك فجمع مشايخه فى كتاب سماه " ارشاد المهتدين لمشايع ابن فهد تقى الدين " وجمع ايضا فهرست مرويات مائة ومسموعاته فى كتاب سماه " الجواهر الفاخرة للمجتمعة فيما قرأه التقى ابن فهد وسمعه " .

واكثر من ملازمة الشيخين الجمال ابن ظهيرة، والخليل الاقفهسى وانتفع بهما، وتخرج بهما بالحديث والفقہ .

وحبه علم الحديث دفعه الى تربية اولاده على طلبه فاسمعهم منذ صغرهم ذكورا واناثا، فقد ذكر الشمس ابن الجزرى فى خاتمة كتابه المصعد الاحمد فى ختم مسند الامام احمد ان التقى ابن فهيد قرأ عليه جميع المسند كاملا وسمع بقراءته جم غفير، منهم اولاده: ابو بكر، وعمر، وام هانئ، وام البنين، وعثمان الا انه فات الاخير اشياء منه، وكذلك سمعوا عليه كتابه المصعد الاحمد وذلك سنة ٨٢٨هـ بالمسجد الحرام .

وما زال التقى يطلب الحديث وعلومه، ويكد ويجهد فى طلبه حتى تميز فيه، وعرف عاليه من نازله، وشارك فى فنون الاثر، وكتب بخطه الكثير وجمع المجاميع، واختصر وانتقى، وخرج لنفسه ولشيوخه فمن بعدهم، وصار المعول عليه فى هذا الشأن ببلاد الحجاز قاطبة بدون منازع، واجتمع له من الكتب ما لم يكن فى وقته عند غيره من اهل بلده، وكثر انتفاع المقيمين والغرباء بها، فكان ذلك اعظم قرية خصوصا وقد كان سمحا فى عاريتها لمن يعرف ومن لا يعرف، وحسبها بعد موته .

واضافة الى نشاط التقى ابن فهيد فى سماع الحديث، وافادة المقيمين والغرباء بكتبه التى جمعها، فانه قد ادى ما حمله من هذا العلم، فسمع عليه خلق كثير جدا من اهل مكة والواردين اليها، وحدث بجملته من مسوعاته ولقيه سخاوى فى مجاورته الاولى فحمل عنه الكثير، وقد اوردت جملة من تلاميذ التقى ابن فهيد فى الملحق الثانى آخر الكتاب مما يغنى عن اعادة ذكرهم هنا .

وكان مع اهتمامه بطلب العلم ونشره والتأليف فيه، لا ينفك عن القيام بما يهمه من امر عياله، ولا يشغله ذلك عن كثرة الطواف والصيام وكان رحمه الله لا يشرب الا من ماء زمزم . واذا خرج من مكة فغالبا ما يحمله معه . وكان بارا باولاده واقاربه وذوى رحمه، فلا جرم ان وهبه الله

(١) انظر المسند بتحقيق احمد شاکر ٥٥/١، المقدمة وسماها طلاثم

الكتاب اورد فيها كتاب ابن الجزرى هذا .

(٢) انظر الملحق الثانى من رقم ١٢٤ وما بعده فترى جملة من تلاميذه

وتعرف مدى نشاطه فى اسماع الحديث النبوى .

ذرية سالحة طيبة قرت عينه بها، كل ذلك مع سلامة صدره، وسرعة بديهته، وكثرة  
تواضعه، وبذل همته مع من يقصده، وامتنهانه لنفسه .  
وقد وصفه تقى الدين المقرئى ووصف ولده النجم فقال : " وهمـــــــــــــــــا  
محدثا الحجاز كثيرا الاستحضر " .  
ووصفه ابن الجزرى فى خاتمة المصعد الاحمد " بالمخرج المفيد  
شرف المحدثين اوحد الناقلين " .  
واستمر على الاشتغال والاشغال والافادة حتى فى مرض موته، فقد ذكسر  
السخاوى ان التقى ابن فهد طالع كثيرا من تصانيفه فى مرض موته اثناء  
مجاورة السخاوى الثانية .  
ثم وافاه الاجل فى السابع من ربيع الاول سنة ٨٧١هـ وصى عليه بعد  
صلاة العصر عند باب الكعبة، ودفن بالمعلاة، رحمه الله رحمة واســـــــــــــــــعة  
واغدق عليه من رضوانه .

#### مؤلفاته :

كان للتقى ابن فهد رحمه الله مشاركة قوية فى الحديث وعلومه  
تديسا وتصنيفا . وكما ان التقى الفاسى وفاء منه لبلده الامين الف فى  
تاريخها وتراجم اهلها، فقد الف ابن فهد مؤلفات فى فضاءها وفضاء  
معالمها فمن مؤلفاته :

- (١) نهاية التقريب وتكميل التهذيب بالتهذيب ويسمى ايضا تأميلنهاية  
التقريب .
- (٢) الجُنة باذكار الكتاب والسنة .
- (٣) بهجة الدماثة بما ورد فى فضل المساجد الثلاثة .
- (٤) بشرى الورى مما ورد فى حرا .
- (٥) اقتطاف النور مما ورد فى نُور<sup>(٢)</sup> .

(١) قال السخاوى بعد ان ذكر هذا الكتاب : " جمع فيه بين تهذيب الكمال  
ومختصره للذهبي ولشيخنا، وغيرهما، وهو كتاب حافل لو ضم اليه  
ما عند مغلطاي من الزوائد فى مشايخ الراوى والآخذين عنه، لكنه لم  
يصل الى مكة " . الضوء اللامع ٩/٢٨٢ .  
(٢) النور هو ازهار الشجرة يقال نورت الشجرة وانارت اى اخرجت نورها .  
انظر الصحاح للجوهري مادة نور ٢/٨٣٨ .

- (١)  
(٦) الابانة مما ورد فى جبرانة .  
(٧) طرق الاصابة بما ورد فى الصحابة .  
(٨) تقريب البعيد بما ورد فى يومى العيد .  
(٩) غاية القصد والمرادمن الاربعين العالية الاسناد .  
(١٠) عمدة المُنْتَحِلِ وَبُلْغَةُ المُرْتَحِلِ ،تحتوى على اربعين حديثا من  
اربعين كتابا لاربعين اماما، عن اربعين شيخا، متصلين باربعين  
صحابيا، منهم العشرة، والعبادة على الاختلاف فيهم، ورتبهم على  
حروف الهجاء، مع اخراج حديث كل من اصحاب المذاهب الاربعة، والكتب  
الستة، مردفة باحاديث عالية، وحكايات واشعار .  
(١١) لحظ اللاحاظ بذيل طبقات الحفاظ للذهبي (٢)  
(١٢) المصابيح المشرقة الزاهرة فى معجزات المصطفى صلى الله عليه  
وسلم ومناقب عترته الطاهرة خرجه لحسن بن عجلان .  
(١٣) البذور الزواهر مما للمختار وعترته من المفاخر خرجه لابي القاسم  
ابن الحسن بن عجلان .  
(١٤) الدرر العوالى والجواهر الفوالى خرجه لعلى بن الحسن بن عجلان .  
(١٥) الدرر الفائقة والابخار الراققة خرجه لبركات بن حسن بن عجلان .  
(١٦) تحية العلماء الاتقياء بما جاء فى قصص الانبياء .  
(١٧) المطالب السنية العوالى بمالقريش من المفاخر والمعالي .  
(١٨) النور الباهر الساطع من سيرة ذى البرهان القاطع .  
(١٩) وسيلة الناسك فى المناسك .

- 
- (١) الكتب الثلاثة الاخيرة حدث بها باماكنها قرأها عليه السخاوى .  
الضوء اللامع ٢٨٢/٩ .  
(٢) قال الكوشى فى مقدمته لهذا الكتاب ص ٤ : " وقد اجاد فيه حيث  
استوفى الكلام فى حق المترجمين الى حد ان تكون مراتبهم فى العلم  
ماثلة امام عين المطالع ،وتوسع فى ذكر الوفيات ممن وافقوا  
المترجمين فى سنة الوفاة مع العناية بذكر احوالهم على الاختصار  
اغناء عن تطلبها فى غير كتابه بل قد لاتوجد فى غيره وضبط فى  
كتابه بعض الاسماء والانساب مما رآه موضع ارتياب وتفنن فى ذكر  
اسانيد الاحاديث المروية بطريق المترجمين موافقة وبدلا وعلوا ،مما  
يهم المشتغلين بالاسانيد واهل العلم بالحديث " .

- (١)  
(٢٠) الزوائد على حياة الحيوان للدميرى .  
(٢)  
(٢١) المنتقى من الثقفيات .  
واخرج مشيخات وفهارس لعدد من شيوخه منها :  
(٣)  
(٢٢) مشيخة النجم المرجاني .  
(٤)  
(٢٣) مشيخة عبداللطيف الفاسى المسماه المنهج الجلى الى شيوخ قاضى  
الحرمين السراج الحنبلى .  
(٥)  
(٢٤) المشيخة المتفنه لفهرست مرويات ابن سلامة وتسمى طرق السلامة فى  
مشيخة الفقيه على بن سلامة .  
(٦)  
(٢٥) فهرست مسموعات الجمال ابن ظهيرة .  
(٧)  
(٢٦) بغية الطالب الناصح من مشيخة قاضى طيبة ابى الفتح بن صالح ، فى  
مجلد اقتصر فيها على شيوخه بالاجازة .  
(٨)  
(٢٧) مشيخة ابى السعادات ابن ظهيرة .  
(٢٨) الاشراف على الجمع بين النكت الظراف وتحفة الاشراف .  
(٩)  
هذا وفى دار الكتب المصرية رسالة تشتمل على تراجم المكيبين  
والمدنيين الذين اخذ عنهم العلامة احمد بن خليل اللبودى ، منسوبة لللقى  
والمدنيين الذين اخذ عنهم العلامة احمد بن خليل اللبودى ، منسوبة لللقى
- 
- (١) وقد افرد فيها زوائد الكمال الدميرى من النسخة الاخيرة بحيياة  
الحيوان على النسخة الاولى . الضوء اللامع ٢٨٢/٩ .  
(٢) ذكر ذلك السخاوى فى الضوء اللامع ٢٢٦/٢ .  
(٣) ذكره السخاوى فى الضوء اللامع ١٨٢/٧ .  
(٤) ذكره السخاوى فى التحفة اللطيفة ٦٨/٣ .  
(٥) ذكره السخاوى فى الضوء اللامع ١٨٣/٥ ، والكتانى فى فهرس الفهارس  
٤٢٠/١ .  
(٦) ذكر التقى ابن فهد فى لفظ اللاحاظ ص ٢٥٤ ، فى ترجمة الجمال ابى  
ظهيرة ، وذكر انه فى مجلد ضخم مرتب على حروف المعجم مع تراجم  
اصحاب الكتب والاجزاء . ولسبط ابن حجر يوسف بن شاهين الكركسى  
اربعون حديثا منتقاه من معجم ابن ظهيرة توجد منه نسخة بالخزانة  
التيمورية بمصر قسم المصطلح رقم ٤٢٧ ، فهرس الخزانة التيمورية  
١٨٠/٢ .  
(٧) ذكره السخاوى فى ترجمة ابن صالح فى التحفة اللطيفة ٦٣٢/٣ .  
وبروكلمان فى الملحق ٢٢٥/٢ .  
(٨) ذكره السخاوى فى الضوء اللامع ٢١٥/٩ .  
(٩) فهارس دار الكتب المصرية لعام ١٩٢٨ ، الجزء الخامس ص ١٩٥ .

ابن فهد مرتبة على حروف المعجم . وغالب ظنى ان هذا الكتاب ليس للتقى لان اللبوى هدامن تلامذة التقى ، وابنه النجم ، وتوفى سنة ٨٩٦ هـ ، وممن المستبعد جدا ان يفرد له التقى معجما لشيوخه ، ويصفه بالعلامة . وربما (١)  
كان هذا الكتاب من تأليف اللبوى نفسه اذ قال السخاوى فى ترجمته :  
" واظنه خرج الاربعين والمعجم " .

---

(١) الفؤء اللامع ١/٢٩٣ .





(١)

وحماه، وحمص، وبعليبك، والاسكندرية، وزبيد، وتعز، وغير ذلك من البلاد .

وهكذا كان النجم ابن فهد محظوظا بوالده التقى، وقل ان اجتمع لطالب علم مثل ما اجتمع للنجم فى صغره من السماع والاجازات، حتى اذا ماشب واخذ يطلب بنفسه كان يحمل ذخيرة كبيرة يمتاز بها عن طلاب العلم الذين هم فى سنه، وكان الاب يرجو من اسماعه لابنه ان يجعله الله عالما، ولصلاح الاب وصدق نيته وتقواه - ولقبه التقى - استجاب الله لسه فكان الابن خير الابناء، واصبح عليه الاعتماد فى الحجاز كله .

ثم حبب الطلب الى النجم فطلب الحديث بنفسه، فقرأ ببلده قليلا، ثم ارتحل الى القاهرة فوصلها سنة ٨٣٦هـ وهى مهوى افئدة العلماء، وططلاب العلم، فسمع بها على احمد بن ابى بكر الواسطى، والبدر حسين بن على البوصيرى، ولازم شيخ الحديث بها الحافظ ابن حجر كثيرا، حتى اخذ عنسه جملة من مروياته ومؤلفاته، وتدرّب به، وكذا تدرّب بمستلميه الزين رضوان العقبى .

وسمع بغزة من الشمس مملوك الاياسى، وبالخليل من الشمس محمد بن احمد التدمرى، وبالقدس من الزين عبدالرحمن بن عمر القبابى، وبالرملة من ابن رسلان، وبدمشق من عائشة بنت ابن الشرائعى، ولازم الحافظ ابن ناصر الدين الدمشقى وانتفع به كثيرا، وحمل عنه اشياء، ثم رافقه ودخل بعليبك صحبتته، فسمع بها من علاء الدين ابن بردس وغيره، ثم دخل صحبتته ايضا حلب وطرابلس، فسمع بالاولى من حافظها البرهان سبط ابن العجمى مؤلفه الاغتباط بمن روى بالاختلاط، وبالثانية من الشمس محمد بن عمر النينسى<sup>(٢)</sup> الثامى .

ثم سمع ايضا مرة اخرى بدمشق، والقدس، والخليل، والقاهرة، وتكرّر

(١) ذكر النجم فى ترجمته لنفسه فى معجم الشيوخ ص ١٩٣ عددا من هؤلاء

الشيوخ الذين اجازوه من تلك البلاد فليينظرها من اراد .

(٢) ذكر ذلك سبط ابن العجمى فى خاتمة كتابه الاغتباط المنشور من رسالتين اخريين فى علوم الحديث ص ٨٩، وان النجم سمع عليه الكتاب من اوله الى آخره بالمدرسة الشرفية بحلب سنة ٨٣٨هـ واجازه اجازة عامة .

دخوله اليها والى دمشق وطرابلس وحمص وبعليبك وغزة ، كما سمع  
بدمياط والمنصورة ، واشموم الرمان ، وسمَّوُد ، والمحلة الكبرى ، والنحرارية  
ودسوق ، وُقُوَّة ، ودمنهور الوحش ، وغيرها من البلاد المصرية والشامية .  
وفى سنة ٨٥٠ هـ عاد الى القاهرة وسمع بها على الحافظ ابن حجر

كتابه لسان الميزان ، وعلى غيره من بقية المسنين .

وكتب الكثير بخطه من المطولات وغيرها وعرف العالى والنازل وقَمَّش  
فى طول هذه المدة وبعدها عمن دب ودرج ، واخذ عمن هو مثله ومن هو دونه  
ممن يعد فى تلامذته ، وسمع بمكة على الشمس السخاوى - وهو اصغر من  
سنا بنحو عشرين سنة - وحضر املاءه هناك ، وهذا المسلك هو مسلك الحفاظ  
الائمة من قبله ، حتى صار كثير المسموع والمروى والشيوخ ، فجمع ذلك فى  
معاجم لشيوخه بالسمع والاجازة وقد زاد عددهم على الفين .

حدث بالكثير من مروياته وبعض مؤلفاته ، سمع عليه غير واحد من  
اهل مكة والقادمين اليها ، فمن اخذ عنه السخاوى ، سمع منه سنة ٨٥٠ هـ  
وما بعدها وقرأ عليه فى الطائف ومكة ، وكان بينهما من المودة والاخاء  
مالايوصف .

وقرأ عليه تقى الدين ابو بكر بن زيد الجراعى الدمشقى الصالحى  
الحنبلى سنة ٨٧٥ هـ عندما جاور مسند امامه بثمان ، وعمل قصيدة نظم فيها  
سند المسمع ، وامتدحه فيها ، انشدها يوم ختمه ، وكتبها عند المسمع . وسمع  
مع التقى الجراعى ابن اخيه عمر .<sup>(١)</sup><sup>(٢)</sup>

وحدث بالمسلسل وسنن ابن ماجة وامالى ابى سهل ابن زياد القطان  
واسلاف النبى صلى الله عليه وسلم للمسيبى ، والقصيدة اللامية ، سمع كل  
ذلك عليه ابو الكرم بن احمد التونسى وذلك سنة ٨٨٣ هـ .<sup>(٣)</sup>

وقرأ عليه عبد القادر بن عبد الوهاب الماردانى القرشى وسمع من لفظه  
جزء ١٤ من رواية ابن حبيب داخل البيت المعظم .<sup>(٤)</sup>

(١) الضوء اللامع ٣٢/١١ - ٣٣ .

(٢) الضوء اللامع ٦٨/٥ .

(٣) الضوء اللامع ١٤١/١١ .

(٤) الضوء اللامع ٢٧٦/٤ .

واخذ منه محمد بن عمر التونسي المعروف بابن عزم، وتخرج به فى  
 كتابة الطبايق وتتبع شيوخ الرواية، وغيرهم ممن هو مذكور فى الملحق  
 الثانى .

ومع ملازمته لابن حجر لما كان بالقاهرة، فان ابن حجر ايضا كان يستفيد  
 منه، وقد عرض عليه سنة ٨٥٠هـ الاقامة عنده فما وافق، وقد كتب اليه ابـن  
 حجر، وكان كثير الميل اليه والاقبال والثناء عليه، فمما كتبه : " وقد  
 كثر شوقنا الى مجالستكم، وتشوقنا الى متجدداتكم، ويسرنا ما يبلغنا من  
 اقبالكم على هذا الفن الذى ياد جماله، وحاد عن السنن المعترى عماله .

وقد كنا نعدهم قليلا فقد صاروا اقل من القليل

فله الامر - الى ان قال - ويعرفنى الولد باحوال اليمن ومكة  
 ووفيات من انتقل بالوفاة من نهاء البلدين، وتقييد ذلك حسب الطائفة  
 ولاسيما منذ قطع الحافظ تقى الدين تقييداته، وان تيسر للولد الحضور  
 فى هذه السنة الى القاهرة فليصحب معه جميع ما تجدد له، من تخريج او تجميع  
 ليستفاد انتهى " .

ولما قدم النجم ابن فهد القاهرة، استخار منه الحافظ ابن حجر  
 اسماء شيوخه، ونقل عنه فى ترجمة رتن من الاصابة، ووصفه مرة بقوله :  
 " من اهل البيت النبوى نسيا وعلما، وانه جد واجتهد فى تحصيل الانواع  
 الحديثية النبوية وانه محدث كبير " .  
 (٤)

وروى عنه التقى المقرئى - وهو فى عداد شيوخه - كراسة فى فضل  
 البيت ووصفه واباه فقال " محدثا الحجاز، كثيرا الاستحضار، وارجو ان يبلغ  
 عمر فى هذا العلم مبلغا عظيما لذكائه واعتناؤه بالجمع والسماع  
 والقراءة " .  
 (٥)

(١) الضوء اللامع ٢٥٥/٨ .

(٢) ذكر ذلك السخاوى فى الضوء اللامع ١٢٩/٦ .

(٣) المراد به تقى الدين الفاسى .

(٤) انظر الاصابة ٥٣٦/١ .

(٥)، (٦) الضوء اللامع ١٣٠/٦ .

وكفاه بذلك مدحة وافتخارا وقد اثنى عليه ايضا ابن ابي عذيبه  
وابن ناصر الدين ، والزين رضوان العقبى مستملى ابن حجر، وذكره  
السخاوى فى كتابه " المتكلمون فى الرجال " ووصفه فى الجواهر والدرر  
بمحدث الحجاز ومفيد الدنيا .<sup>(٢)</sup>

اما صفاته الخلقية فحدث عنها ولا حرج، فقد تخرج بابيه علما وخلقا  
وهما من اصل شريف، فحازا الفضل من اطرافه، العلم والاخلاص والانتساب السى  
بيت النبوة، فكان صادق اللهجة، كثير النصح، عظيم المروءة، على الهمة  
طارحا للتكلف، عفيفا شهما، معرضا عن بنى الدنيا، غير مزاحم لاصحاب  
المناصب، متواضعا باذلا نفسه وفوائده وكتبه، مكرما للغرباء والوافدين  
اى اكرام - ولا عجب فأبوه من قبله كان كذلك ورباه على هذه الصفات . -  
ولم يزل كذلك مواظبا على الاشتغال، تأليفا وتحديثا، الى ان وافته  
المنية، وقت الزوال من يوم الجمعة السابع من رمضان سنة ٨٨٥ هـ، وصلسى  
عليه بعد عصرها، ودفن عند قبورهم . وتأسف الناس على فقدته ولم يخلصف  
بعده فى مجموعته مثله . رحمه الله رحمة واسعة .

#### مؤلفاته :

لئن كان التقى الفاسى اول من اهتم ودون تاريخ مكة بعد انقضاء  
طويل دام عدة قرون، فان النجم ابن فهد خلفه فى هذا الصنيع . فقد ذيل  
على العقد الثمين، والف تاريخا لمكة، كما اهتم بالاسر الشهيرة فى بلده  
فافردها تراجم شاملة، الا انه اكثر فى هذه التراجم من ذكر المهملين  
والابناء ممن لم يعش الا اشهرا ونحو ذلك .

فمن مؤلفاته :

- (١) كتاب المدلسين .
- (٢) المواخى بينهم .
- (٣) المسلسلات .

---

(١) اربع رسائل فى علوم الحديث ص ١٢٩ .  
(٢) الجواهر والدرر ٢٥٩/١ .

- (٤) اللباب فى الالقاب .  
(٥) كتاب المخضرمين .  
(٦) العشاريات . عمله لزینب بنت الیافعى .  
(٧) اتحاف الوری باخبار ام القرى (١)  
(٨) الدر الکمین بذیل العقد الثمین (٢)  
(٩) الأشعار بما أنشدت من الأشعار .  
(١٠) التبیین فى تراجم الطیریین .  
(١١) تذکرة الناسی باولاد ابی عبدالله الفاسی .  
(١٢) بذل الجهد فیمن سمى بفهد وابن فهد .  
(١٣) السر الظهیری باولاد احمد النویری .  
(١٤) المشارق المنیرة فى ذکر بنی ظهیرة .  
(١٥) غایة الامانى فى تراجم اولاد القسطلانى (٣)  
(١٦) فهرست مرویاتہ .  
(١٧) فهرست مرویات والده التقى وسماه الجواهر الفاخرة كما سبق فى  
ترجمة والده .  
(١٨) معجم مشایخ والده وسماه ارشاد المهتدین . وسبق ذكره فى ترجمة  
والده .  
(١٩) معجم الشیوخ بالاجازة (٤)  
(٢٠) معجم شیوخه بالسمع .  
(٢١) نزهة العیون فیما تفرق من الفنون ویسمى التذکرة .

- 
- (١) باشر مرکز البحث العلمی بجامعة ام القرى بمكة المكرمة بطبعه  
واصدر منه ثلاثة اجزاء والباقي الجزء الاخير .  
(٢) توجد منه نسخة میکروفيلم بمرکز البحث العلمی بجامعة ام القرى  
رقمه ٢٥١ تاریخ مصورة عن مكتبة رضا رامبور .  
(٣) للأسف لم یصلنا ای کتاب من هذه الكتب الستة الاخيرة وايضا لم یصل  
الیناکثیر من كتب النجم ابن فهد ولعل من اهم الاسباب فى ذلك  
ان اکثر كتبه هذه مسودات كما ذكر ذلك السخاوی فى ترجمته .  
(٤) وهو المطبوع باسم معجم الشیوخ تحقیق محمد الزاهى .

- (٢٢) كتاب المفير اسمهم
- (٢٣) مشيخة لسارة بنت العز ابن جماعة
- (٢٤) فهرست لابي الفتح المراغي
- (٢٥) فهرست لابي الفرج المراغي
- (٢٦) فهرست للزين ابي بكر المراغي
- (٢٧) فهرست لنور الدين المحلى
- (٢٨) فهرست لمحّب الدين المطرى
- (٢٩) فهرست للعز عبدالرحيم بن الفرات
- (٣٠) فهرست مرويات الكمال المرشدى
- (٣١) مورد الطالب الهنى لمرويات سبط ابن العجمى

وله ايضا فهارس ومعاجم اخرى لشيوخه تحوى ذكر مروياتهم وتراجم

شيوخهم ، وله :

- (٢٢) ترتيب اسماء تراجم الحلية
- (٢٣) ترتيب اسماء تراجم المدارك
- (٢٤) ترتيب اسماء تراجم تاريخ الاطباء
- (٢٥) ترتيب اسماء تراجم طبقات الحنابلة لابن رجب
- (٢٦) ترتيب اسماء تراجم طبقات الحفاظ للذهبي والذبول عليه

كل هذه التراتيب على حروف المعجم ، حيث يعين محل ذاك الاسم ———  
الاجزاء والطبقة ليسهل كشفه ومراجعته وهو من اهم شىء عمله كما قال  
(١)  
السخاوى .

وقد اعتنى محمد بن محمد بن ابي شريف (٩٠٦هـ) ببعض مؤلفات النجم  
ابن فهد ، فقد انتقى من فهرست ابي الفتح المراغي الذى جمع فيه ابن فهد  
مشايخه ومروياته باسم نبذة من تراجم اشياخ اشياخنا من نقلة الحديث  
(٢)  
منتقاة من معجم السراج ابن فهد .

---

(١) الضوء اللامع ١٢٩/٦ .  
(٢) توجد منه نسخة مصورة عن دار الخطيب بالقدس بمركز البحث العلمى  
بجامعة ام القرى رقم ٥٣٠ تاريخ ، وعدد اوراقها نحو الخمسين ورقة .

وله ايضا المنتقى من مشيخة ابن الفرات، ولخص ايضا فهرست مشايخ  
سارة بنت العز ابن جماعة .<sup>(٢)</sup> وله ايضا المنتقى من اسانيد كتب حديثية  
من مشيخة المراغي المدنى .<sup>(٣)</sup> ورسالة فى تراجم شيوخ الشيخ تقى الدين  
ابن فهد .<sup>(٤)</sup> وكل ذلك يدل على اثر هذه المؤلفات فى الجيل الذى تسلا  
مؤلفها .

- 
- (١) توجد منه نسخة مصورة على ميكروفيلم بمركز البحث العلمى رقم ١٤٠٥ تراجم عن دار الخطيب بالقدس وتقع فى ثلاثين ورقة .
  - (٢) توجد منه نسخة مصورة على ميكروفيلم بمكتبة مركز البحث العلمى رقم ١١٣٨ تراجم، فى ثلاثين ورقة .
  - (٣) كذلك فى مكتبة المركز نسخة على ميكروفيلم رقم ١٣٤٤ حديث، فى اثنى عشرة ورقة .
  - (٤) كذلك فى مكتبة المركز نسخة على ميكروفيلم رقم ١٣٧١ تراجم فى خمسين ورقة .



(١) (٨) محمد بن عبدالرحمن بن محمد بن ابى بكر السخاوى القاهرى الشافعى

لقبه شمس الدين، وكنيته ابو الخير وابو عبدالله .  
(٢)

• نزيل الحرمين الشريفين .

• ولد بالقاهرة فى ربيع الاول سنة ٨٢١ هـ .

حفظ القرآن الكريم ، وصى به فى شهر رمضان التراويح بزواية الشيخ

شمس الدين العدوى المالكى جده لأمه . ثم جوده على الشمس محمد بن

احمد النحريرى السعودى .

وحفظ عمدة الاحكام وعدة كتب فى الحديث والفقه والنحو ، وكان كلما

انتهى من حفظ كتاب عرضه على بعض شيوخ عصره .

لازم الشهاب ابن حجر ، فحمل عنه الكثير قراءة وسماعا من اول سنة

٨٢٨ هـ حيث اوقع الله فى قلبه محبته فلازم مجلسه ، وعادت عليه بركتسه

واقبل عليه بكليته ، اقبالا يزيد على الوصف ، واختص به كثيرا ، حتى

صار اكثر الآخذين عنه ، وقد اعانه على ذلك قرب منزله منه ، فكان

لايفوته مما يقرأ عليه الا النادر ، وعلم ابن حجر شدة حرص تلميذه على

ذلك ، فكان يرسل خلفه احيانا بعض خدمه لمنزله يأمره بالمجئ للقراءة ، فكان

مما قرأ عليه الاصطلاح بتمامه ، وسمع عليه جل كتبه ، كالفية وشرحها

مرارا ، واكثر تصانيف ابن حجر فى الرجال وغيرها كتقريب التهذيب

وثلاثة ارباع اصله - اى تهذيب التهذيب - ومعظم تعجيل المنفعة ، ولسان

الميزان بتمامه ، ومشتبه النسبة ، وتخريج احاديث الرافعى ، وتلخيص مسند

الفردوس ، والمقدمة ، وبذل الماعون ، ومناقب كل من الشافعى والليث

واماليه الحلبية والدمشقية ، وغالب فتح البارى ، وتغليق التعليق ، وتخريج

المصابيح ، وتخريج احاديث ابن الحاجب الاصلى ، وبعض اتحاف المهرة وغير

(١) مصادر ترجمته : الضوء اللامع ١/٨ - ٣٢ ، الفضل المزيد ص ١٠٤ ، النسور

السافر للعيدروس ص ١٦ ، الكواكب السائرة ١/٥٣ ، شذرات الذهب

١٥/٨ ، البدر الطالع ٢/١٨٤ ، هدية العارفين ٢/٢١٩ ، تاريخ الادب العربى

لبروكلمان بالالمانية ٢/٣٤ - ٣٥ ، والملحق ٢/٣١ - ٣٢ ، فهـ

الفهارس ٢/٩٨٩ ، معجم المؤلفين ١٠/١٥٠ .

(٢) ملاحظة : سأركز هنا فى ترجمة السخاوى على نشاطه وجهوده فى

• مكة المكرمة .

ذلك مما قرأ بنفسه او سمعه منه ، واذن له فى الاقراء والافادة والتصنيف وتدريب به فى طريق المحدثين ومعرفة العالى والنازل، والكشف عن التراجم والمنتون وسائر الاصطلاح ، وغير ذلك .

ولم ينفك عن ملازمة شيخه ، ولا عدل عنه بملازمة غيره من علماء الفنون خوفا على فقدته ، ولا ارتحل الى الاماكن النائية ، بل ولم يحج الا بعد وفاته الا انه حمل عن شيوخ مصر والواردين اليها كثيرا من دواوين الحديث واجزائه ، بقراءته وقراءة غيره ، فى الاوقات التى لاتعارض اوقات دروس شيخه حتى صار اكثر اهل عصره مسموعا واكثرهم رواية .

وممن اخذ عنه ايضا وانتفع به الزين رضوان العقبى ، مستملى شيخه والنجم ابن فهد واستفاد بارشاد كل منهما واجزائه .

واخذ عن البدر العينى ، والتقى الشُّمْنَى ، والعلم البلقينى والكمال ابن الهمام ، والبرهان ابن خضر ، والبدر النسابة ، وغيرهم كثير من مصر . واخذ عن دب ودرج فى مصر والقاهرة وضواحيها كإمبابة والجيزة وعلو الاهرام ، وبلبيس ، وسفط الحناء ، وسرياقوس ، والاسكندرية ، ودمياط وحب ، وقطيا ، وغزة ، والمجدل ، والرملة ، وبيت المقدس ، والخليل ، ونابلس ودمشق ، والصالحية ، والزبدانى ، وبعلبك ، وحمص ، وحماء ، والمعمره ، وطرابلس وغيرها من البلدان المصرية والشامية حتى زاد عدد الاماكن التى تحمّل فيها من البلاد والقرى على الثمانين وزاد عدد الاماكن التى تحمّل (١) والمائتين اجازة وسماعا .

وبعد وفاة شيخه سنة ٨٥٢ هـ توجه لاداء فريضة الحج ، فوصلها فسمى شعبان ، وقرأ بها من الكتب الكبار والاجزاء القصار ما لم يتهيأ لغيره من الغرباء ، حتى قرأ داخل البيت المعظم ، وبحجر اسماعيل ، وعلو غار ثور وجبل حراء ، وبكثير من المشاهد الماثورة بمكة ، وظهرها كالجعرانسة ومنى ، ومسجد الخيف ، على خلق : كآبى الفتح المراغى ، والبرهان الزمزمى

(١) افرد مثايخه فى كتابه بغية الراوى فيمن اخذ عنه السخاوى فى ثلاث مجلدات . وله فهرست مروياته ذكرهما فى ترجمته لنفسه فى الضوء

وزيادة على ثلاثين نفساً . واعانه على ذلك صاحبه النجم ابن فهد بكتبه وفوائده ودلالته على الشيوخ ، ثم انفصل عنها وهو متعلق الامل بها .  
 هذه هي مجاورته الاولى وهي بضعة اشهر اقتصرت على تلقيه واخذه عن مشايخ مكة وعلمائها في امائها المباركة .

ثم حج السخاوى بعد تلك الحجة اربع حجات جاور فيهن ايضا ، وحدث فيهن بالكثير من مروياته ومصنفاته ، واملى بعض المجالس ، وتزاحم عليه الطلبة هناك ، يعرضون عليه محافظتهم بمفردهم او برفقة آبائهم ، وكذلك كثر السامعون عليه ، وطالبو الاجازة منه ، حتى زاد عدد من سمعوا عليه بمكة وظاهرها على الخمسائة ، وهو نشاط كبير فاق نشاط المحدثين المكيين انفسهم ، وهؤلاء هم غير تلاميذه الذين سمعوا عليه او اجازهم في مصر والشام والمدينة .

• وكانت ثانية تلك الحجات سنة ٨٧٠هـ مع المجاورة .

• وثالثهن سنة ٨٨٥هـ واستمر بها الى ٨٨٧هـ .

• ثم الرابعة في سنة ٨٩٢هـ وجاور بها الى سنة ٨٩٤هـ .

والخامسة سنة ٨٩٦هـ وجاور بها الى ان مات سنة ٩٠٢هـ بالمدينة المنورة التي كان يزورها خلال مقامه بمكة المكرمة ويجاور فيها احيانا . وكان مما حدث به في مجاوراته تلك كتب كثيرة في الحديث وعلومه ومن مصنفاته فيه ، فمن ذلك : الكتب الستة ، واربعى النووى ، وريـاض الصالحين للنووى ايضا ، والشماثل للترمذى ، وثلاثيات البخارى ، والالفية وشرحها للعراقى ، والمصابيح للبيغوى ، والشفا للقاضى عياض ، والاستيعاب لابن عبدالبر ، والموطأ للإمام مالك ، والتذكرة في احوال الموتى وامور الآخرة للقرطبي ، ومشكاة المصابيح للتبريزى ، ومسند الشافعى ، وعمدة الحصن الحمين لابن الجزرى ، والمشارك للصغانى ، وجامع الاصول لابن الاثير وشرح النخبة لابن حجر ، وحديث زهير العشارى ، والمسلسل بالاولية ، وبيوم العبد ، وبسورة الصف ، وبالمحمدين ، والاربعين في قضاء الحوائج للمنسذرى ومشتبه النسبة لابن حجر ، وثلاثيات الدارمى ، والاذكار والتبيان كلاهما للنووى ، وعمدة الاحكام للمقدسى ، والادب المفرد للبخارى ، وسنن البيهقى ،

والمولد النبوي للعراقي، وتوالى التأسيس في مناقب ابن ادريس لابن حجر وغيرها .

ومن تأليفه التي حدث بها هناك الابتهاج باذكار المسافر الحجاج وغنية المحتاج في ختم صحيح مسلم بن الحجاج، والقول النافع في ختم الصحيح الجامع، وشرحه على تقريب النووي، وفتح المغيث شرح الفيحة الحديث، وتحرير الميزان، والقول البديع في الصلاة على الحبيب الشفيح والغاية شرح الهداية في علوم الحديث لابن الجزري، والتوجه للسر بدعوات الكرب، والمولد النبوي، وغيرها من كتبه . كما حدث هناك بكتابه الكبير الضوء اللامع . والتمس منه محمد بن يوسف بن ابراهيم القاري كتابة شيء من اشراط الساعة ليحفظها الاولاد فعمل له جزء سماه : القناعة (١) بما يحسن له التعرض له من اشراط الساعة .

وقد حرص الامام السخاوي ان يثبت في اثناء تراجم كتابه الضوء اللامع ان فلانا المترجم له اخذ عنه، وكثيرا ما ينص على مكان السماع او يذكر شيئا مما اسمعه وقد تتبعت تراجم هذا الكتاب العظيم، واخرجت منه تراجم السامعين على السخاوي بمكة المكرمة، وقسمتهم الى قسمين : قسم يتضمن اسماء السامعين مع ذكر ماسمعه . وقسم يتضمن اسماء السامعين الذين لم يذكر ماسمعهوا عليه . اوردت اسماء القسمين في الملحق رقم ٤ في آخر البحث فانظره ثم، لتعرف مدى النشاط الحديثي الذي قام به هناك، والذي هو جزء من نشاطه العام الذي قام به ايضا بمصر والمدينة المنورة .

وقد اثنى على السخاوي جمع من العلماء، ووصفوه بالحفظ والاتقان والتفرد في الحديث وعلومه بدون منازع، وقد اورد هو جملة من شفاء العلماء عليه في ترجمته لنفسه، فمنها : ما وصفه به التقى الشمني <sup>و</sup>ي بأنه " الامام العلامة، الثقة الفهامة، مفتي المسلمين، امام المحدثين حافظ العصر، شيخ السنة النبوية ومحررها، وحامل راية فنونها ومقررها

من صار الاعتماد عليه ، والمرجوع في كشف المعضلات اليه " .  
 واشنى عليه ابو حامد ابن الضياء المكي فقال : " العالم المفيد  
 الاوحد الفريد ، قدوة المحدثين ، وعمدة العلماء العاملين " .  
 ووصفه محيي الدين الانصارى المكي " بالمحدث حافظ الوقت ، بديع  
 الزمان وعلامة علماء هذا الشأن " وغيرهم كثير ممن اشوا عليه او قرضوا  
 له بعض تصانيفه .

وكان في مجاورته بمكة المكرمة متجردا للعبادة ، مجتهدا بها وواصل  
 ذلك بالفحص عن رواة الحديث بها ، فافاد واستفاد ، واشتغل واشغل ، وبذل  
 نفسه لطلاب الحديث الى ان وافته المنية في العشرين من شعبان بالمدينة  
 المنورة سنة ٩٠٢ هـ ، ودفن بالبقيع بجوار الامام مالك رحمه الله رحمة  
 واسعة .

#### آثاره :

الف سخاوى في شتى فنون العلم ، في الحديث وعلومه تأليفا وتخريجا  
 وشرحا وتذييلا ، وله مؤلفات في التاريخ ، والطبقات ، والتراجم ، والسيـر  
 والمناقب والفضائل ، ورتب كثيرا من الكتب السابقة التي يعسر الوصل  
 الى ترجمة منها ، رتبها على حروف المعجم ، كما له مؤلفات في الفقه  
 والنحو ، والعقائد ، وفي ابواب ومسائل مختلفة .

وقد زادت مؤلفاته على المائة والثمانين كتابا ، ما بين كتاب كبير  
 ذى اجزاء متعددة ، وجزء صغير في عدة ورقات . ولئن نال سخاوى الشناء  
 الكبير من علماء عصره ، وقرضوا له كثيرا من تصانيفه ، الا انه شان بعض  
 كتبه وخاصة الضوء اللامع انتقامه لبعض معاصريه الذين كانوا يزاحمونـه  
 في هذا العلم ، كالحافظين البرهان البقاعى ، والجلال السيوطى ، اللذين  
 كان بينهما وبين سخاوى جولات وصولات ، حتى الف كل منهما في الرد على  
 الآخر اكثر من كتاب ، ولا يقدح مقاله كل منهما في الآخر ، لان المعاصرة  
 (١)  
 توجب المنافسة ، والاتحاد في الصنعة يغير طبع المتعاصرين ، وقال الشوكانى

(١) البدر الطالع ١/٣٣٣ في ترجمة السيوطى .

" السخاوى وان كان اماما كبيرا غير مدفوع ، لكنه كثير التحامل على اكابر اقرانه ، كما يعرف ذلك من طالع كتابه الضوء اللامع ، فانه لا يقيم لهم وزنا بل لا يسلم غالبهم من الحط منه عليه " .

وقال ايضا : " لبيته صان ذلك الكتاب - اى الضوء اللامع - عــــن الوقيعة فى اكابر العلماء من اقرانه " .

ورغم ذلك فان هذا الكتاب حفظ لنا جملة كبيرة جدا من تراجم العلماء فى القرن التاسع ، وهو من اهم كتب التراجم ، واوسع كتاب السلف فى تراجم اهل القرون .

ولكثرة مؤلفات السخاوى فانى سأقتصر هنا على ذكر جملة منها والتي لها علاقة بالحديث وعلومه ، مما ذكره هو فى ترجمته لنفسه ، ولم يذكر هو ولا من ترجم له انه الف بمكة المكرمة تصنيفا ما ، الا ما ذكرت سابقا ماكتبه فى اشراط الساعة ، ولعل نشاطه بمكة اقتصر على التحديث والاسماع ، اضافة الى جمع التراجم التي يأخذها من بعض تلاميذه او معاصريه ليضمها بيــــن دفتى كتابه الضوء اللامع . وهاهى بعض مؤلفاته .

- (١) فتح المغيـث بشرح الفية الحديث ( مطبوع ) .
- (٢) الغاية فى شرح الهداية لابن الجزرى .
- (٣) الايضاح فى شرح نظم العراقى للاقتراح .
- (٤) النكت على الالفية وشرحها .
- (٥) شرح التقريب للنوى .
- (٦) بلوغ الامل بتلخيص كتاب الدارقطنى فى العلل .
- (٧) تكملة تلخيص ابن حجر للمتفق والمفترق .
- (٨) تكملة شرح الترمذى للعراقى .
- (٩) حاشية على اماكن من فتح البارى لابن حجر .
- (١٠) اقرب الوسائل فى شرح الشمائل النبوية للترمذى .
- (١١) القول المفيد فى ايضاح شرح العمدة لابن دقيق العيد .
- (١٢) الاحاديث المتباينة المتون والاسانيد .
- (١٣) الاحاديث البلدانيات فى مجلد ترجم فيه الاماكن مع ترتيبها على حروف المعجم .

مخرجا فى كل مكان حديثا او شعرا او حكاية عن واحد من اهلها  
او الواردين اليها .

(١٤) الاحاديث المسلسلات . وعدتها مائة حديث وسماها الجواهر المكمللة .  
(١٥) المقاصد الحسنة فى بيان كثير من الاحاديث المشتهرة على الالسننة  
(مطبوع) .

(١٦) القناعة بما تحسن الاحاطة به من اشراط الساعة .

(١٧) الكلام على ميزان الاعتدال للذهبي واسمه تحرير الميزان .

(١٨) التوجه للرب بدعوات الكرب .

(١٩) مافى البخارى من الاذكار .

(٢٠) جامع الامهات والمسانيد كتب منه مجلدا .

(٢١) العشاريات .

(٢٢) التحفة المنيفة فيما وقع له من احاديث الامام ابى حنيفة .

(٢٣) تخريج احاديث الاربعة للنوى .

(٢٤) تكملة تخريج ابن حجر للاذكار ويسمى القول البار .

(٢٥) تخريج اربعى الصوفية للسلمى .

(٢٦) تخريج احاديث العادلين لابى نعيم .

وعمل مشيخات لكل من الرشيدى، والشهاب العقبى، والتقى الشمنسى

وغيرهم . ورتب كلا من فوائد تمام، والحنائيات، والخلعيات، ومسند الحميدى

والطيالىسى، والعدنى، وابى يعلى، على المسانيد . وغير ذلك كثير جدا .

(٩) عبدالعزيز بن عمر، عز الدين ابن فهد الهاشمي، ابن النجم، وحفيد  
التقى، وكنيته ابو الخير .<sup>(١)</sup>

ولد في السادس والعشرين من شوال سنة ٨٥٠هـ بمكة المكرمة ونشأ بها .  
حفظ القرآن الكريم، والاربعين للنووي، ونخبة الفكر لابن حجر  
والالفية لابن مالك، والارشاد في فقه الشافعية لابن المقرئ، والتحففة  
الوردية والجرومية كلاهما في النحو، وعرضها جميعا على والده النجم  
وجده التقى، كما عرض قسما منها على جماعة من العلماء من اهل مكة  
والقادمين اليها .

وحفظ ايضا الفية الحديث للعراقي، وجانبا من شرح النووي على  
صحيح مسلم، واستجاز له والده من جماعة منهم : ابن حجر العسقلاني، كما  
اسمعه على المراغي، وابي الفتح الاسيوطي، والبرهان الزمزمي، وغيرهم .  
هكذا نشأ العز ابن فهد في بيت علم وشرف، وتربى بعناية ابيه  
وجده، حافظي مكة، ونهل من علومهما وفوائدهما الكثير، ثم جرى على سننهما  
وسنن المحدثين قبلهما، فرحل في طلب الحديث سنة ٨٧٠هـ الى المدينة  
المنورة اولا، ثم الى الديار المصرية، ثم ارتحل منها سنة ٨٧١هـ الى  
الشام، مارا بسرياقوس، والقدس، والخليل، وغزة، ونابلس فقرا في هذه  
البلدان بنفسه، وسمع بها وبدمشق ايضا وصالحيتها، ثم بعليك، وحماء، وحلب  
وغيرها . فاخذ عن لايحيى وجد واجتهد وتميز، وفاق كثيرا من اقرانه  
ثم عاد الى مكة وقد ملأ جعبته علما .

وما انحط رحاله بمكة، واخذ عن علمائها حتى عاوده الشوق الى  
الرحلة في الطلب وجمع الكتب، فرحل سنة ٨٧٥هـ الى القاهرة، فقرأ على  
كثير من شيوخها في شتى الفنون فقرا على شيخ الاسلام زكريا الانصاري

(١) مصادر ترجمته : الضوء اللامع ٤/٢٢٤، الكواكب السائرة ١/٢٣٨، شذرات  
الذهب ٨/١٠٠، هدية العارفين ١/٥٨٣، تاريخ الادب العربي لبروكلمان  
بالالمانية ٢/١٧٥، والملحق ٢/٢٢٤، فهرس الفهارس ٢/٧٥٤، وله ترجمة  
في مقدمة معجم الشيوخ ومقدمة كتابه غاية المرام . وللدكتور  
ناصر الرشيد بحث في اسرة بنى فهد سبق ذكره في مصادر ترجمته  
التقى .



وشرف الدين السنباطى فى الإرشاد فى فقه الشافعية، وقرأ فى تقسيم المنهاج على سراج الدين العبادى، ولأزم السخاوى بمصر، وكان قد عاد من مجاورته الثانية، واخذ عنه كثيراً فى الحديث وعلومه، ومما اخذه عنه الفية الحسديث .

ولم تطل اقامته بالقاهرة، حيث عاد الى بلده، ثم منها الى دمشق فى موسم سنة ٨٧٦هـ، فقرأ بها وسمع دراية على جلة من شيوخها، كالزيين خطاب، والمحجب البصرى، وقد سبق ان اخذ عنه بمكة قبل ذلك، ثم انتقل من دمشق الى حلب ثم سافر الى القاهرة وعاد منها الى بلده .

ثم سافر الى القاهرة سنة ٨٨٤هـ مع ركب الحاج، فلأزمه السخاوى فى السماع والقراءة، وحضر مجالس املائه، كما لازم امام الكاملية فى الفقه وحضر دروسه . ثم عاد الى بلاده مع ركب الحاج فى السنة التى تليها .

وعندما جاور السخاوى سنة ٨٨٦هـ وبعدها لازم - وكيف لا وكان يرحل للسمع عليه - فأكمل عليه سماع شرحه لللفية وقرأ عليه كثيراً .<sup>(١)</sup>

واقام ببلده ملازماً للاشتغال والاشغال بعد ان برع وتميز فى الحديث وعلومه، طلباً وضبطاً وكتابة للطباق، وبعد ان انتسخ جملة من الكتب والاجزاء، منها العقد الثمين للتعنى الفاسى، ومعجم الشيوخ لوالده .

واذن له الشمس السخاوى والشمس الجوهري وعبد القادر المالكي فى الافادة والتحديث، وتدریس علوم الحديث والفقه والنحو .

ومن مشايخه فى الحجاز ايضاً مؤرخ المدينة نور الدين السمهودى والبرهان ابن ظهيرة والنور الفاكهي، وبلغ عدد مشايخه بالاجازة والسماع نحو ثلاثمائة نفس، اوردهم الحافظ احمد بن محمد بن ابى بكر بن يحيى الزبيدي فى كتاب سماه " ذرة العز والمجد لمشايخ ابن فهد " .

(١) ذكر الكتانى فى فهرس الفهارس ص ٧٥٥ ان العز ابن فهد اخذ فى اليمن عن ابن ابراهيم الوزير صاحب الزهر الباسم، وهذا خطأ لان ولادة العز سنة ٨٥٠هـ، ووفاة ابن الوزير سنة ٨٤٠هـ كما نص على ذلك الكتانى نفسه ص ١١٢٤ . فلا يصح اجتماعهما .

وقد سمع على ابن فهد بمكة كثير من طلاب العلم ، الا ان المترجمين له لم يعتنوا بايراد اسمائهم ، عدا ما ذكر الغزى فى ترجمته ان الشمس بن طولون سمع منه الحديث المسلسل بالاولية ، والمسلسل بالمحمديين ، والمسلسل بحرف العين سنة ٩٢٠هـ بزيادة دار الندوة بمكة المكرمة ولا بد ايضا ان يكون ولده جار الله قد سمع منه كما سمع هو من ابيه وجده .

واجاز العز ابن فهد لجميع المسلمين ، ذكر ذلك الكتانى فقال :  
 " قد وقفت على اجازة بخط المترجم عبدالعزيز ابن فهد لولدي الامام ابن غازى محمد واحمد ، كتبها لهما على فهرست والدهما ، قال فيها : وكذا اجزت لاولادهما واخوانهما واقربائهما وخدمتهما ومن يلوذ بهما ولجميع اهل بلدهما بل ولجميع المسلمين على مذهب من يرى ذلك " . وهو كما تسرى توسع فى الاجازة غير مرضى .

اما وفاته فقد اختلف المؤرخون فى تحديدها على ثلاثة اقوال : سنة ٩٢٠هـ وسنة ٩٢١هـ وسنة ٩٢٢هـ . وقد رجح الاستاذ فهيم ثلثت فى تقدمته لغاية المرام القول الاخير مستدلا بما اورده ناسخ المخطوطة فى آخر الكتاب فى اخبار سنة ٩٢٢هـ من ان المؤلف توفى فى الثامن عشر من جمادى الاولى منها .

ورجح الكتانى ايضا هذا القول فى فهرس الفهارس فقال : " وكان وفاته سنة ٩٢١هـ كما ترجمه فيمن مات هذه السنة العمادى فى شذرات الذهب ، وكنت اعتمده حتى وجدت ابا الحسنات عبدالحى اللكنوى نقل فى تذكرة الراشد عن خط ابن المترجم جار الله فى هوامش الضوء اللامع انه مات سنة ٩٢٢هـ " .

وصلى عليه رحمه الله المحب النويرى بعد عصر يوم موته بساعات ودفن قبل المغرب على قبر ابيه وجده بشعب النور بالمعلاة .

(١) هو محمد بن احمد بن محمد بن محمد بن على بن غازى العثمانى المكناسى الفاسى المتوفى ٩١٩هـ بفاس ، محدث مؤرخ فرضى ، فقيه حاسب عروض نحوى . انظر ترجمته فى نيل الابتهاج ص ٣٣٣ ، فهرس الفهارس ١/٢٨٨ ، ٢/٨٩٠ ، معجم المؤلفين ١٦/٩ .

وقد اثنى على العز ابن فهد عدد من العلماء، فقال السخاوى : " وليس بعد ابيه ببلاد الحجاز من يدانيه فى الحديث، مع المشاركة فى الفضائل وجودة الخط والفهم، وجمال الهيئة، وعلو الهمة، والحياء والمروءة، والتخلق بالافاضال الجميلة والتقنع باليسير، واظهار التجمل وعدم التشكى، وهو حسنة من حسنات بلده " .

وذكره ايضا فى آخر الجزء الرابع من تقسيمه فقال :<sup>(١)</sup> " الحمد لله الذى انهاء عليّ قراءة ومقابلة مفيدا مجيدا محررا، وللمحاسن مظهرها كاتبه الشيخ الامام الاوحد الهمام العالم المرشد والمحدث المفيد الرحال المسند الحافظ القدوة عبدالعزيز، مفيد اهل الحجاز، ومسعد القاطنين فضلا عن الغرباء " .

واثنى عليه ايضا نجم الدين الغزى فى الكواكب السائرة والعمادى فى الشذرات وغيرهما .

#### مؤلفاته :

سار العز سيرة ابيه وجده فى التصنيف والتأريخ لبلده الاميين والترجمة لشيخه وفهرسة مروياته، ولم تكن له عناية كبيرة فى الشعر ولم يؤثر عنه نظم سوى بيتين ضمنهما الحديث المسلسل بالاولية وهما :

الراحمون لمن فى الارض يرحمهمُ      من فى السماء كذا عن سيد الرُّسلِ  
فارحم بقلبك خلق الله وارعههمُ      به تنال الرضا والعفو عن زكلِ

ومؤلفاته فى الحديث ايضا قليلة، وبالجملة فهو وان كان من المكثرين سماعا وشيوخا الا انه ليس منهم تأليفا وتصنيفا، لكن مؤلفاته القليلة العدد كبيرة الاهمية وعظيمة النفع لما حوت من تأريخ للحوادث بمكسنة وتراجم رجالها لا يزال المعول على الموجود منها الى الآن .

وهاهى مؤلفاته :

(١) الضوء اللامع ١٠/٦٦ .

- (١) تاريخ مكة مرتب على السنين من سنة ٨٧٢ هـ الى زمانه .
  - (٢) الترغيب والاجتهاد فى الباعث لذوى الهمم العالية على الجهاد .
  - (٣) نزهة ذوى الاحكام باخبار الخطباء والائمة وقضاة بيت الله الحرام .
  - (٤) غاية المرام باخبار سلطنة البلد الحرام (١)
  - (٥) بلوغ القرى ذيل اتحاف الورى (٢)
  - (٦) نزهة الابصار لما تآلف من الافكار . تذكرة .
  - (٧) جزء فى المسلسلات التى وقعت له .
  - (٨) معجم شيوخ ابراهيم بن محمد بن خليل الطرابلسى الحلبى .
  - (٩) معجم الشيوخ نحو الفشيخ .
  - (١٠) فهرست مروياته .
  - (١١) رحلته فى مجلد .
  - (١٢) جزء فى المسلسل بالاولية .
  - (١٣) الحجة الدامغة لرجال الفصوص الزايغة .
  - (١٤) ترتيب طبقات القراء للذهبى على حروف المعجم .
  - (١٥) النزهة السنية فيما يطالب من اخبار الملوك والخلفاء بالديار  
المصرية .
  - (١٦) الاجازة (٣)
- وغالب هذه الكتب لا يعلم عنه شيء، كبقية مؤلفات علماء مكة، ولعل  
الزمن يكشف لنا عن شيء من هذه الكنوز الثمينة .
- تلك هى الجهود العظيمة التى قام بها كبار المحدثين بمكة المكرمة  
فى ذلك العصر والتى حاكت الجهود العلمية فى مصر والشام او قاربتها .

- 
- (١) باشر بطبعه مركز البحث العلمى واحياء التراث الاسلامى بجامعة  
ام القرى بمكة المكرمة فاصدر منه الجزء الاول بتحقيق الاستاذ  
فهيم شلتوت .
  - (٢) توجد منه نسخة مصورة على ميكروفيلم بمركز البحث العلمى ورقمه  
٧٢،٧١ تاريخ .
  - (٣) ذكر الكتابين الاخيرين بروكلمان فقط .

### الفصل الثالث

#### (أ) الاسر العلمية واثرها فى دفع نشاط علم الحديث

استمر نشاط البيوت العلمية بمكة المكرمة، فى خدمة الحديث الشريف وتنشئة الابناء على حبه وطلبه، فكان نتيجة ذلك ان ظهرت فى عصر المماليك الشراكسة بيوت علمية جديدة، لم يكن لها ذكر فى العصر السابق كأسرة الذروى، واسرة المرشدى، واسرة ابن فهد التى تحملت جزءا كبيرا فـسـى احياء هذا النشاط ودفعه الى الامام خطوات واسعة وكان لهم فى نشـره ايداء بيضاء .

وكما شهد هذا العصر ظهور اسر جديدة، شهد ايضا انقراضا لاسرة كانت من قبل هى اسرة العسقلانى التى لم يذكر منها فى هذا العصر سوى شخصين هما عبدالرحمن بن محمد بن محمد (١) (٢) واخوه عبداللـه (٨٠٥هـ) كلاهما له سماع فى الحديث، وليس له نشاط فى اسماعه ونشره .

وشهد هذا العصر ايضا انتقال حمل مشعل الريادة فى خدمة الحديث الشريف من اسرة الطبرى التى لم يظهر فيها محدث كبير الى اسرة ابـن فهد الناشئة التى بذلت جهودا مضية مشكورة فى نشر علم الحديث وبعد ان كانت اسرة الطبرى هى اكثر الاسر عددا اصبح عدد اسرة بنى ظهيرة يفوقها مضاعفا . (٣)

وسأبرز فى هذا الفصل جهود تلك الاسر فى دفع نشاط علم الحديث على النحو الذى ابرزته فى الفصل الثالث من الباب السابق .

(١) العقد الثمين ٤٠٦/٥ .

(٢) العقد الثمين ٢٦٩/٥، الضوء اللامع ٦٣/٥ .

(٣) عدد المترجمين لاسرة الطبرى فى هذا العصر خمسة وستون نفسا، بينما زاد عدد المترجم لهم من اسرة ابن ظهيرة فى هذه الفترة على مائة وستين ترجمة .

اسرة الطبرى :

بالنسبة للطبريين الشيبانيين لم يحدث منهم سوى شخصين ، من اصل ستة افراد ذكروا فى كتب التراجم، ولعل هذه الاسرة انقرضت ايضا فى هذا العصر . حيث لم يترجم لاحد منها فى النصف الثانى للقرن التاسع سوى آسيا بنت جار الله بن صالح المتوفاه (٨٧٣هـ) وهى اخت لعلى (٨٤١هـ) ومحمد (١) (٢) (٣) واحمد (٨٢٨هـ) وكلهم لم يذكر لهم نشاط فى التحديث . اما ابوهـم (٤) جار الله (٨١٥هـ) فقد قرأ عليه الحافظ ابن حجر بينبع احاديث من جامع الترمذى .

(٦) وذكر الفاسى انه سمع من محمد بن يعقوب بن اسماعيل الطبرى (٨٢٢هـ) من جزء ابن نجيد اثناء توجههما الى طيبة ، وقرأ عليه جانبا منه بسولة من وادى نخلة اليمانية . (٧) (٨)

اما الطبريون الحسينيون فمزالوا قضاة مكة وائمة المقام الشافعى فيها وخطباء المسجد الحرام ، الا ان نشاطهم فى الحديث تحملا واداء قل وضعف عما كان عليه من قبل ، ولم ينبغ منهم محدث كبيرخدم هذا الفن تحديثا وتأليفا ، كالمحب والرضى الطبريين المذكورين فى الباب السابق . وقد بلغ عدد المترجمين لهم من هذه الاسرة فى هذا العصر خمسة

- 
- (١) معجم الشيوخ لابن فهد ص ٣٠٣، الدر الكمين ، الضوء اللامع ٢/١٢ .
  - (٢) معجم الشيوخ ص ١٧١، الدر الكمين، الضوء اللامع ٢٠٩/٥ .
  - (٣) العقد الثمين ٤٣٧/١، الضوء اللامع ٢٠٨/٧ .
  - (٤) الضوء اللامع ٢٦٧/١ .
  - (٥) العقد الثمين ٤٠٧/٣، ذيل التقييد ص ١٧١، انباء الغمر ٥٢٧/٢، الضوء اللامع ٥٢/٣ .
  - (٦) العقد الثمين ٣٩١/٢، الضوء اللامع ٧٩/١٠ .
  - (٧) سولة : بضم السين المهملة، وتنطق اليوم بفتحها وهى عين جارية باسفل وادى نخلة اليمانية وسكانها اليوم الزواهره . وجل ملكها للاشراف . معجم معالم الحجاز لعاتق البلادى ٢٥٣/٤، معالم مكة التاريخية والاشرية ص ١٣٩ .
  - (٨) هو واد فحل من اودية الحجاز، قاحل الا فى اسفله حيث توجد عينى الزيمة وسولة، ويأخذ نخلة هذه طريق الطائف القديم ، وطريق نجد مسن مكة، وقد حفرت فى نخلة آبار حديثة . معجم معالم الحجاز ٤٤/٩، معالم مكة التاريخية والاشرية ص ٢٥٩ .

وستين شخصا ، كان لاربعة عشر شخصا منهم تحديث ، او اجازة لغيرهم حسبما ورد في تراجمهم ، بينما الخمسون الباقون لم يذكر في تراجمهم سوى انهم سمعوا او اجيزوا .<sup>(١)</sup>

فممن كان له نشاط في نشر علم الحديث بمكة المكرمة من هذه الاسرة عبدالله بن احمد بن محمد بن احمد بن عبدالله بن محمد بن ابى بكر الطبرى<sup>(٢)</sup> (٥٧٨٧هـ) الذى سمع بمكة ، والمدينة ، ودمشق من جماعة من المحدثين وسمع منه بمكة ابن سكر وحدث عنه ابو حامد ابن ظهيرة ، وكان مما حدث به الشفا للقاضى عياض .

وابو البركات محمد بن احمد بن رضى الدين الطبرى (٥٧٩٥هـ) سمع عدة كتب من السنن والاجزاء الحديثية واجاز له خلق من دمشق ، ومصعب والاسكندرية ، وحدث ببعض مروياته فسمع منه الجمال ابو حامد ابن ظهيرة وتقى الدين الفاسى .

ثم خلفه من بعده اخوه محمد ايضا ، ويكنى ابا اليمن (٥٨٠٩هـ) سمع كثيرا جدا بنفسه ، واجاز له من اجاز لآخيه ابى البركات ، وتفرد بالسماع من جماعة منهم : الحجى ، والاقشهرى ، والزين الطبرى ، وغيرهم . ومولده سنة ٥٧٣٠هـ ، فعاش نحو تسع وسبعين سنة . طلب العلم فيها كثيرا ، واسمعه بعض مروياته . قرأ عليه التقى الفاسى كثيرا من الكتب والاجزاء ، كما سمع منه بلفظه هو والحافظ ابن حجر ، وغيرهما من المحدثين وطبلا الحديث ، وكان الى جانب علمه رجلا صالحا عاملا بعلمه مشهورا بالخيار ، لكلامه وقع في قلوب الناس ، وكان منور الوجه .

(١) سأذكر هنا فى هذا الفصل الذين لهم نشاط تحملا واداء ، اما الذين لم يحدثوا ولم يجيزوا فيمكن الرجوع الى مصادر ترجمتهم بعد اخذ اسمائهم من رسم شجرة النسب ، والملحق رقم (٥) ص ٥٧٦ .

(٢) العقد الثمين ١٠٠/٥ ، ذيل التقييد ص ١٩١ ، الدرر الكامنة ٢٤٥/٢ ، المنهل الصافى ١٢٩/٥ ، التحفة اللطيفة ٢٩١/٢ .

(٣) العقد الثمين ٢٨٠/١ ، ذيل التقييد ص ٢٠١ ، الدرر الكامنة ٣٠٦/٣ ، انباء الغمر ٤٦٣/١ .

(٤) العقد الثمين ٢٨٢/١ ، ذيل التقييد ص ٥٦ ، انباء الغمر ٣٧٣/٢ ، الضوء اللامع ٢٨٧/٦ .

(١)  
 وكان لزين الدين محمد (٨١٥هـ) اخى عبدالله السابق ذكره، نشاط فى الحديث تحملا واداء، واكثر من السماع بنفسه حتى لقب بمسند مكة واجازه خلق كثير، من دمشق ومصر . وكان يحضر مجالس العلم بمكة عنسند القاضى ابن الفضل النوبيرى، ويقرأ عليه البخارى فى غالب السنين، واعاد ببعض المدارس بمكة، وحدث فى آخر عمره بكثير من الكتب والاجزاء مسن مروياته، سمع عليه شيئا من ذلك التقى الفاسى، وسمع عليه ايضا على بن محمد بن محمد بن محمد السكندرى وغيرهما .

وكان لبعض الطبريين نشاط خارج مكة، بوادى نخلة الذى كان يؤم بمسجدها الجمال محمد بن محمد بن عبدالرحمن (٨١٥هـ) ويخطب به ويتولى عقد الانكحة نيابة عن قضاة مكة بعد ابيه . سمع منه هناك تقى الديسن الفاسى بعض الاربعين التساعية، وكذلك سمع منه التقى ابن فهد .  
 (٢)  
 (٣)  
 اما عبدالهادى بن ابى اليمن الطبرى (٨٤٥هـ) فلم يكن له نشاط فى الحديث الا اجازة، فقد اجاز للنجم ابن فهد وغيره .

ولم يذكر فى تراجم الطبريين ان احدا منهم حدث بأحد الصحيحين الاما ذكره السخاوى فى ترجمة على بن ياسين الدرارانى الاصل الطرابلسى الحنفى نزىل القاهرة، الذى جاور بمكة وسمع بها على المحب الطبرى امام المقام ختم مسلم بسماعه له فقط على الزين ابى بكر المراغسى والمحب الطبرى هذا هو محمد بن محمد بن احمد بن الرضى ابراهيم والملقب بابى المعالى (٨٩٤هـ) سمع كثيرا بمكة، والمدينة، ودمشق، وبعليك وحب، والقدس، والقاهرة، والاسكندرية، ودمياط، وتعز، وعدن، وزبيد، وغيرها

- 
- (١) العقد الثمين ٣٦٨/١، ذيل التقييد ص ٢٠، انباء الغمر ٥٣١/٢، الضوء اللامع ٤٦/٧، التحفة اللطيفة ٣٦٨/١ .  
 (٢) ذكر ذلك السخاوى فى الضوء اللامع ١٧/٦ .  
 (٣) العقد الثمين ٢٩٦/٢، الضوء اللامع ٩٢/٩ .  
 (٤) معجم الشيوخ لابن فهد ص ١٥٥، الدر الكمين، الضوء اللامع ٩٢/٥، التبسر المسبوك ص ٣١ .  
 (٥) الضوء اللامع ٤٩/٦ .  
 (٦) معجم الشيوخ ص ٣٩١، الضوء اللامع ١٩١/٩ .



من البلاد .

واجازه خلق من العلماء، واجاز للنجم ابن فهد وغيره . اما ولسده  
(١)  
الجمال محمد فكان يعقد حلقة في المسجد الحرام ويقرىء المبتدئين .

وقد ظهر بعض النشاط من نساء هذه الاسرة، فمنهن : علماء بنت ابي  
(٢)  
اليمن (٨٢٦هـ) التي سمعت واجيزت، وروى عنها النجم ابن فهد .

واختها فاطمة المدعوة مباركة (٨٣٦هـ) التي سمعت واجيزت كأختها  
(٣)

وحدثت ببعض مروياتها . وسمع منها التقى ابن فهد وبنوه .

وزينب بنت عبدالله بن الزين احمد (٨٣٨هـ) سمعت من الكمال ابي  
(٤)

حبيب، واجاز لها آخرون، واجازت هي للنجم ابن فهد وغيره .

وكان للاختين ام الحسن، وام الحسين بنتي المحب محمد بن الشهاب  
(٥)  
احمد (٨١٥هـ) جهود لابأس بها في التحديث، فقد حدثتا بالحديث المسلسل

بالاولية، وتساعيات جدهما الرضى، سمع ذلك منهما محمد بن على بن محمد  
(٦)

الصالحى المكى .

وزينب بنت الرضى محمد بن المحب محمد (٨٦٢هـ) اقتصر نشاطها ايضا  
(٧)

على الاجازة، فقد اجازت للسخاوى، والنجم ابن فهد وغيرهما .

تلك هي الجهود العلمية التي قامت بها اسرة الطبرى الحسينيين بمكة

المكرمة في عصر المماليك الشراكسة، في نطاق الحديث وعلومه، وظلت هذه

الاسرة بعد ذلك العصر تؤدى رسالتها العلمية، وتنشر الحديث، وبقيت

(١) الضوء اللامع ٢٦٧/٩ .

(٢) العقد الشمين ٢٨٠/٨، الضوء اللامع ٨٤/١٢، المختصر من نشر النور  
والزهر ٢٩٥/٢ .

(٣) الضوء اللامع ٩٩/١٢، انباء البرية بالانباء الطبرية (الكتاب غير  
مرقم) .

(٤) الضوء اللامع ٤٣/١٢، انباء البرية بالانباء الطبرية .

(٥) ترجمتها في الضوء اللامع ١٣٦/١٢، ١٤١/١٢ .

(٦) معجم الشيوخ ص ٢٤٨ .

(٧) معجم الشيوخ ص ٣١٧، الدر الكمين، الضوء اللامع ٤٨/١٢ .

(١) العلوم بمكة المكرمة الى بداية القرن الثالث عشر، وبذلك تكون هـذـه الاسرة قد ادت خدمات علمية جليـلة لمكة المكرمة طيلة ستة قرون، تنشر علم الحديث والفقه والتفسير وغير ذلك من العلوم، وتلى مناصب القضاء وامامة وخطابة المسجد الحرام، ولم يعرف التاريخ الاسلامى اسرة علمية قامت بمثل اعمال هذه الاسرة واستمرت مثل هذه المدة غير اسرة الطبرى .

- (١) وقد حفظت لنا كتب التراجم بعض الاسماء من هذه الاسرة فمنهم :
- ١ - امام المقام فضل بن عبدالله الطبرى المكى (١٠٨٤هـ) ترجمته خلاصة الاثر ٢٧١/٣ .
  - ٢ - ومفتى مكة عبدالقادر بن يحيى بن مكرم الطبرى (١٠٣٣هـ) له ترجمة فى خلاصة الاثر ٤٥٧/٢ .
  - ٣، ٤ - ولداه زين العابدين (١٠٧٨هـ) وعلى (١٠٧٠هـ) صاحب انبـاء البرية بالانباء الطبرية وغيرها . لهما ترجمة فى خلاصة الاثر ١٦١/٣، ١٩٥/٢، ولزين العابدين ترجمة فى بغية الطالبين ص ١٢١ .
  - ٥ - اختهما قريش بنت عبدالقادر (١١٠٧هـ) التى اقرأت الكتب الستة وكانت مسندة مكة ذكرها الكتانى فى فهرس الفهارس ٩٤١/٢ وذكر انها آخر الفقهاء الطبريين، وليس بصواب .
  - ٦ - ثم عبدالوهاب بن على بن عبدالقادر (١١٧٦هـ) .
  - ٧ - وبنته خديجة بنت على المتوفاة فى اول القرن الثالث عشر. لها ترجمة فى المختصر من نشر النور والزهر ١٤٨/١، ٢٨٨/٢ .
- ولعل خديجة تكون آخر هذه الاسرة حيث لم اعثر على ترجمة لابنـاء هذه الاسرة بعدها .

اسرة القسطلانى :

ضعف نشاط هذه الاسرة فى هذا العصر ايضا ، ولم يظهر فيها محــــــدث  
كبير ، واقتصر نشاطها على السماع واسماع بعض الكتب والاجزاء ، وبلــــــغ  
عدد المترجم لهم من هذه الاسرة فى هذا العصر نحو خمسة واربعين شخصــــــا  
(١)  
كان لثمانية منهم فقط نشاط فى الاسماع والاجازة وهم :  
(٢)  
الشهاب احمد بن حسن بن الزين محمد (٥٧٩٧هـ) الذى سمع بمكــــــة  
واجيز من علماء مصر والشام . وحدث ببعض مروياته ، سمع منه الجمال ابو  
حامد ابن ظهيرة الرياض النضرة ، وروى عنه التقى الفاسى .  
(٣)  
وحدث ايضا ابو الخير محمد بن حسين بن الزين محمد (٥٨١١هـ) ببعض  
مروياته ، سمع عليه التقى الفاسى احاديث من سنن ابى داود وحديثــــــا  
واحدا من سنن الترمذى ، كما سمع عليه غيره .  
(٤)  
والكمال محمد بن محمد بن احمد بن حسن بن الزين (٥٨٦٤هـ) قاضى  
المالكية بمكة ، سمع من الحافظ ابن حجر وغيره . وحدث ، حمل عنــــــه  
السخاوى .  
(٥)  
وقريبه محمد بن احمد بن محمد بن حسين بن الزين (٥٨٦٥هـ) درس مــــــدة  
بالحرم الشريف ، واجاز للنجم ابن فهد والسخاوى .  
(٦)  
ثم نور الدين على بن محمد بن احمد بن حسن بن الزين (٥٨٦٦هـ) اخــــــو  
الكمال ، حدث وسمع من الفضلاء ، قرأ عليه السخاوى بمكة اشياء ، واجاز  
لابن فهد .

- 
- (١) هناك عدة اطفال ماتوا صغارا لم اذكرهم ضمن شجرة النسب السابقة  
ولافى الملحق الخامس وقد ذكرهم السخاوى فى الضوء اللامع ٣٩/٩ .  
(٢) العقد الثمين ٢٧/٣ ، ذيل التقييد ص ١٠٧ ، الدرر الكامنة ١٢٢/١ .  
(٣) العقد الثمين ٨/٢ ، انباء الغمر ٤١٤/٢ .  
(٤) معجم الشيوخ ص ٢٥٦ ، الدرر الكمين ، الضوء اللامع ٤/٩ .  
(٥) معجم الشيوخ ص ٢١٠ ، الدرر الكمين ، الضوء اللامع ٦١/٧ .  
(٦) معجم الشيوخ ص ١٧٦ ، الدرر الكمين ، الضوء اللامع ٢٨١/٥ .

هذا هونشاط الرجال من هذه الاسرة، اما نشاط نساؤها فهو ضعيف ايضا  
فقد ذكر في ترجمة واحدة منهن انها حدثت، وترجمة شنتين انهن اجزن  
وهن :

(١)  
ست الكل بنت احمد بن محمد بن الزين (٨٠٣هـ) سمع منها التقى الفاسي

• وخرج لها الحافظ الاقفهي جزء ١٤ .

(٢)  
وخديجة بنت محمد بن حسن بن الزين (٨٤٦هـ) اجيزت واجازت للنجم

• ابن فهد .

(٣)  
وهديّة وتسمى ايضا ام الهدى بنت عبدالله بن احمد بن حسن بن الزين

• (٨٦٠هـ) اجيزت واجازت للسخاوي .

واستمرت هذه الاسرة تؤدي رسالتها في نشر العلم بمكة المكرمة

بعد عصر المماليك الى القرن الحادي عشر، وتشارك في احياء الحيااة

(٤)

• العلمية فيها ودفعها الى الامام .

---

(١) العقد الثمين ٢٤٤/٨، الضوء اللامع ٥٧/١٢ .

(٢) معجم الشيوخ ص ٣١٣، الدر الكمين، الضوء اللامع ٣٠/١٢ .

(٣) معجم الشيوخ ص ٣٣٠، الدر الكمين، الضوء اللامع ١٣٢/١٢ .

(٤) ثم تغير اسم هذه الاسرة بعد عصر المماليك فأصبحت تعرف باسمرة

الزين نسبة الى جدهم الزين محمد، وممن كان من هذه الاسرة فسي

القرن الحادي عشر ابو السعود بن علي (١٠٣٣هـ) . وذكر صاحب المختصر

من نشر النور والزهر ٣٤٦/٢ بأنه لم يبق من بيت الزين في عصره، بل

من مدة ازمان قبله عقب مطلقا .

• ولابي السعود بن علي ترجمة في خلاصة الاثر ١٢٢/١ .

اسرة الفاسى :

الذين شاركوا فى احياء ودفع نشاط علم الحديث من هذه الاسرة عشرة اشخاص من اصل اربعين ترجم لهم فى هذه الفترة، وقد ترجمت لاحدهم فى الفصل الثانى، وبه ارتفع ذكر هذه الاسرة وعلا شأنها، ومن عداه فيغلب عليهم الفقه، الا ان لهم مشاركة فى هذا العلم وهم :

(١) ابو الفتح ولى الدين محمد بن احمد بن محمد (٧٩٦هـ) الذى سمع بمكة والمدينة، واجاز له من دمشق ومصر خلق كثيرين، وحدث بقراءة التقى الفاسى، وروى عنه التقى فى ترجمته من العقد الثمين .

(٢) وحدث من بعده ابو زيد عبدالرحمن بن ابى الخير محمد بن محمد (٨٠٥هـ) وكان شيخ المالكية بمكة، قرأ عليه التقى الفاسى الموطأ وغيره وكان جيد المعرفة بالفقه، وله مشاركة فى غيره من فنون العلم، ذا ديانة وعبادة ومحاسن كثيرة، وهو من شيوخ التقى الفاسى الأذنين له فى الافتاء والتدريس .

(٣) اما ابو العباس الشهاب احمد بن على والد التقى الفاسى (٨١٩هـ) فقد عنى بالعلم، فمهر فى عدة فنون خصوصا الادب، وتقدم فى معرفة الاحكام والوثائق، ودرس وافتى، وله مشاركة قليلة فى الاسماع، فحدث وسمع منه ولده التقى .

(٤) واما نجم الدين عبداللطيف بن احمد ولد الشهاب واخو التقى (٨٢٢هـ) فقد سمع كثيرا مع اخيه بمكة، والمدينة، والقاهرة، ودمشق، واليمن وكان يدرس بالحرم الشريف ويفتى، وكتب بخطه اشياء كثيرة لنفسه ولغيره من اصحابه، وولى الاعادة بالمدرسة المجاهدية بمكة ولم يباشرها لغيبته من

- 
- (١) العقد الثمين ١/٣٨٣، ذيل التقييد ص ١٢٣، انباء الغمر ١/٤٨٢ .  
 (٢) العقد الثمين ٥/٤٠٨، الضوء اللمع ٤/١٤٩ .  
 (٣) العقد الثمين ٣/١٠٩، ذيل التقييد ص ١١٢١، انباء الغمر ٣/١٠٤، التحفة اللطيفة ١/٢٠٦، الضوء اللمع ٢/٣٥ .  
 (٤) العقد الثمين ٥/٤٨٢، انباء الغمر ٣/٢٠٧، الضوء اللمع ٤/٣٢٢، التحفة اللطيفة ٣/٦٤، طبقات المفسرين ١/٣٤٦ .

بالقاهرة، وكذلك ولى الاعادة بالمدرسة المجاورة لضريح الامام الشافعى رحمه الله بالقاهرة، ومما انفرد به تحديده بتونس، حيث لم يؤثر عن احد من اسرة الفاسى بل من بقية الاسر العلمية المكية ان حدث احد منهم بتونس .

ومن المشاركين ايضا فى التحديث ابن عمه التقى ، الشريف ابو عبد الله محمد بن عبدالرحمن (١) (٨٢٣هـ) الذى سمع بمكة على غير واحد من شيوخه وكذلك بالقاهرة رفيقا للتقى ، وله اجازة من شيوخ دمشق حدث بها عن بعضهم ، وقد درس بمكة يسيرا وكذلك حدث بها .

وحدث بها ايضا عبداللطيف بن محمد بن احمد (٢) (٨٥٣هـ) سراج الديين الذى ولى قضاء الحنابلة بمكة ، ثم جمع له قضاء الحرمين فكان اول حنبلى انفرد بقضاء كل منهما . ومشايخه كثر سماعا واجازة ، فى الحديث وغيره وقد جمع له مشيخته التقى ابن فهد . وولى التدريس بالمدرسة البنجالية بمكة اول ما انشئت . وكان له حظ وافر عند ملوك اليمن .

واقتمر نشاط السراج عبداللطيف بن محمد بن عبدالرحمن (٤) (٨٦٤هـ) على الاجازة ، فقد اجاز للنجم ابن فهد والسخاوى .  
 اما عبدالقادر والملقب بمحيى الدين (٥) (٨٩٨هـ) فقد تولى قضاء الحرمين للحنابلة كأبيه ، فقد سمع كثيرا فى صغره ، واجيز من علماء مصر والشام ، واقرا بعض مسموعاته ، ودرس بالمدرسة البنجالية وغيرها . ولعله آخر المحدثين من هذه الاسرة فى هذا العصر .

- 
- (١) العقد الثمين ١١٣/٢ ، الضوء اللامع ٤٠/٨ .  
 (٢) معجم الشيوخ ص ١٤٤ ، الدر الكمين ، المنهل الصافى ١٧٦/٥ ، الضوء اللامع ٣٣٣/٤ ، التبر المسبوك ص ٢٨١ ، التحفة اللطيفة ٦٠٨/٣ ، شذرات الذهب ٢٧٧/٧ .  
 (٣) وسيأتى التعريف بهذا الكتاب فى الفصل الآتى ص ٤١٩ .  
 (٤) معجم الشيوخ ص ١٤٥ ، الدر الكمين ، الضوء اللامع ٣٣٥/٤ ، التحفة اللطيفة ٦٩/٣ .  
 (٥) الضوء اللامع ٢٧٣/٤ ، التحفة اللطيفة ٥١/٣ ، شذرات الذهب ٣٦١/٧ .

(١)  
ولم يذكر من أنشطة نساء هذه الأسرة سوى ماورد في ترجمة ام الهدى  
بنت محمد بن احمد<sup>(٢)</sup> (٨٥٥هـ) التي اجازت لابن فهد والسخاوي .  
ولعل هذه الأسرة قد انقرضت بعد عصر المماليك، فاني لم اجد ترجمة  
لاخدمنها بعد هذا العصر لافى الكواكب السائرة ولافي خلاصة الاثر .

---

(١) وتسمى ام هانىء وزينب .

(٢) معجم الشيوخ ص ٣٠٧، الضوء اللامع ١٦٠/١٢، التبر المسبوك ص ٣٨١ .

اسرة بنى ظهيرة :

هذه الاسرة من اكبر الاسر العلمية المكية عددا فى عصر المماليك  
الشراكسة، حيث زاد عدد المترجم لهم من ابناء هذه الاسرة على مائة وستين  
نفسا، كلهم له سماع فى علم الحديث، وخاصة عند المصغر، حيث كان الآباء  
حريصين على احضار اولادهم المصغار مجالس الحديث والعلم، او اخذ الاجازة  
لهم لينتفعوا بها حال الكبر .<sup>(١)</sup>

وعندما الف النجم ابن فهد كتابه المشارق المنيرة فى ذكر بنى  
ظهيرة توسع جدا فى ذكر ابناء هذه الاسرة، حتى ذكر الذين ماتوا ودرجوا  
ولم يجاوزوا السنة من اعمارهم، وقد نقل عنه السخاوى كثيرا من تراجم هذا  
الكتاب الذى لم يصلنا . وهؤلاء لم افهم فى شجرة نسب الاسرة التى  
رسمتها .

وبالرغم من العدد الكبير لافراد هذه الاسرة، وبالرغم من سماعهم وهم  
فى المصغر، الا ان اكثرهم لم يؤد ما تحمله فى صغره، بل بقى طالب علم  
او عمل بالتجارة، او اشتغل بغير الحديث الشريف، وكتب  
التراجم التى بين ايدينا، واهمها الضوء اللامع الذى حوى اكبر عدد من  
تراجم ابناء هذه الاسرة، نص على سبعة عشر شخصا فقط حدثوا بمروياتهم  
او ببعضها، ومنهم الجمال ابو حامد كبير محدثى وحفاظ هذه الاسرة  
وقد مضت ترجمته فى الباب الثانى .

(١) انظر امثلة على ذلك فى الضوء اللامع ١٧٥/٧ فى ترجمة محمد بن ابى  
بكر بن عبد الله و ٢٦٨/٤ فى ترجمة عبدالقادر بن عبدالرحمن بن ابى  
بكر المولود سنة ٨٤٥هـ/٢٣١/٤ ترجمة عبدالعزيز بن محمد بن محمد  
المولود ٨٤٠هـ والمتوفى ٨٤٩هـ وغيرهم .

(٢) كأم الحسين الكبرى المتوفاة عن بضعة اشهر . الضوء اللامع ١٣٩/١٢ .  
وام الحسين بنت احمد درجت وهى صغيرة . الضوء اللامع ١٣٨/١٢ .  
وام كلثوم بنت محمد ماتت عن نحو نصف سنة . الضوء اللامع ١٥٢/١٢ .  
وام كمال بنت العباس وام كمال بنت محمد ماتتا قبل السنتين .  
الضوء اللامع ١٥٣/١٢ .  
وابو بكر بن محمد بن محمد مات قبل استكمال سنة . الضوء اللامع ٩١/١١ .  
وام الهدى بنت عبدالرحمن ماتت صغيرة . الضوء اللامع ١٦٠/١٢ .



وهذه الاسرة قرشية الاصل مخزومية يرجع نسبها الى الوليد بن المغيرة ابن عبد الله بن عمر بن مخزوم القرشى .

واصل هذه الاسرة العلمية الذى تفرع منها ابناؤه: عطية بن ظهيرة بن مرزوق القرشى المخزومى المكى المتوفى سنة ٦٤٧هـ، كان شيخا جليلا، له قدر ومحل كبير بين ابناء مكة، الا انه لم يكن معروفا بالعلم، ورزق من الاولاد نحو العشرة، لم يعرفوا جميعا بالعلم، ولم تذكر المصادر عقبها لاحد منهم سوى لاشنين: لمحمد حيث ترجم التقي الفاسى لابراهيم بن عطية ابن محمد بن عطية بن ظهيرة القرشى فهو حفيد محمد بن عطية، اجاز له علماء دمشق ولم يسمع شيئا ولم يحدث ولم يذكر له عقب .

ولاحمد وهو الذى تحدر منه ابناء هذه الاسرة، فقد رزق اربعة من الابناء، هم: ظهيرة، وعلى، ومحمد، وعبدالكريم . كان جميعهم اولاد، ومنهم تفرعت هذه الاسرة ولكثرة عدد افراد هذه الاسرة افسردت لحسين بن على بن احمد رسما خاصا لذريته واحفاده .

فأصل هذه الاسرة موجود فى عصر المماليك البحرية الا انى لم اذكر شيئا عنها هناك، لانه لم يعرف لاحد من الذين عاشوا ذلك العصر اشتغال بالعلم او بالحديث .

اما النسب الكامل لهذه الاسرة فقد اورده المحبى فى ترجمة على بن جار الله المتوفى (١٠١٠هـ) فيكون نسب عطية كالاتى: عطية بن ظهيرة بن مرزوق بن محمد بن عليان بن هاشم بن حرام بن على بن راجح بن سليمان بن عبدالرحمن بن الحارث بن ادريس بن سالم بن جعفر بن هاشم بن الوليد بن جندب بن عبد الله بن الحارث بن عبد الله بن الوليد بن المغيرة بن عبد الله ابن عمر بن مخزوم القرشى المخزومى الظهيرى . ثم قال: " ونسبهم هذا مصحح مسلم لاغبار عليه، وبيتهم بيت علم وفضل بالحجاز " .

(١) ترجمته فى العقد الثمين ١٠٧/٦ .

(٢) ترجمته فى العقد الثمين ٣٣٢/٣، التحفة اللطيفة ١٢٨/١، ووفاته ٥٧٧٠هـ .

(٣) ترجمته فى العقد الثمين ٩٧/٣ .

(٤) خلاصة الاثر ١٥٠/٣ .





والمحدثون من هذه الاسرة بمروياتهم او ببعضها - غير الجمال ابى حامد الذى رفع المكانة العلمية لاسرته - فمنهم من حدث بالكثير، وكان له شفاء وتقدير من علماء بلده، ومنهم من لم يكن له من الشهرة والذكر ذلك النصيب، فأولهم قاضى مكة وخطيبها ابو العباس احمد بن ظهيرة بسن احمد بن عتية<sup>(١)</sup> (٧١٨ - ٧٩٢هـ) الذى سمع كثيرا من كتب الحديث ببلده، ثم بالقاهرة، كما اجاز له غير واحد من علماء البلدين، وقد اقرأ ودرس وافتى وحدثه وانتفع به الناس، وممن سمع منه ابن اخيه الجمال ابو حامد وجماعة من شيوخ واصحاب التقي الفاسى .

كما كان اخوه عبدالله بن ظهيرة<sup>(٢)</sup> (٧٢٨ - ٧٩٤هـ) مشاركا له ايضا فى بذل اوقاته لنشر العلم، وكان رجلا صالحا كثير التلاوة والعبادة، سمع كثيرا من كتب السنن والاجزاء، وحدث ببعض ذلك، وممن سمع منه ولده الجمال ابو حامد .

وبعدها بمدة قصيرة كان لقريبه ظهيرة بن حسين بن على بن احمد بن عتية<sup>(٣)</sup> (٨١٩هـ) نشاط لابأس به فى احياء هذا العلم، فقد سمع بمكة من شيوخ الحديث، واجاز له من مصر ودمشق ومكة جماعة، قال التقي الفاسى " روى لنا عن القلانسى جزء الفطريف بسماعه له من ابن خطيب المزى وروى لنا بوادى الصفراء بين مكة والمدينة شيئا من الاربعين التساعية لابن جماعة .

وقد قرأ عليه بمكة الحافظ ابن حجر جزء الفطريف، وذكره فى قسمى معجمه، وكذلك اخذ عنه التقي ابن فهد وبنوه، وكان رحمه الله محدثا عالما مفننا .

ولابن اخيه الكمال ابو البركات، محمد بن محمد بن حسين<sup>(٤)</sup> (٧٦٥ - ٨٢٠هـ) مشاركة فى التحديث، فقد سمع منه جمع من الفضلاء كالنجم ابن فهد وغيره .

- 
- (١) العقد الثمين ٥٢/٣، الدرر الكامنة ١٤٣/١، شذرات الذهب ٣٢٢/٦ .  
 (٢) العقد الثمين ١٨٣/٥، الدرر الكامنة ٢٦٤/٢، المنهل الصافى ١٢٤/٥ ، شذرات الذهب ٣٣٣/٦ .  
 (٣) العقد الثمين ٧٧/٥، ذيل التقييد ص ١٩٠ ب، الضوء اللامع ١٥/٤، شذرات الذهب ١٣٥/٧، المختصر من نشر النور والزهر ١٨٥/١ .  
 (٤) العقد الثمين ٢٨٧/٢، المنهل الصافى ٣٣١/٧، الضوء اللامع ٧٧/٩، شذرات الذهب ١٤٨/٧ .

(١)  
 وكان للمحب ابي العباس احمد بن محمد بن عبدالله بن زهير —  
 (٧٨٩ - ٨٢٧هـ) مشاركة في عدد من العلوم كالحديث، والفقه والعربية  
 والحساب والفلك والمنطق، وتصدى لنشر العلم بالمسجد الحرام من سنة  
 ٨٠٩هـ وحضر دروسه جمع من اهل مكة والواردين اليها، واشتوا على دروسه  
 هذا اضافة الى تدريسه في المدرستين المجاهدية والبنجالية، وقد اثنى  
 عليه ابن حجر فقال " قاضي مكة وابن قاضيها، ومفتيها وابن مفتيها .....  
 كان ماهرا في الفقه والفرائض والحساب والفلك، حسن السيرة في القضاء  
 ..... وولدت مكة بعده ممن يفتى فيها على مذهب الشافعي " .

(٢)  
 اما قريبه محمد بن عبدالكريم بن محمد بن احمد المعروف بالطويل  
 (٨٢٧هـ) فقد حدث بالقليل من مسموعاته، وممن سمع منه النجم ابن فهد  
 ولم يكن له اشتغال كبير في العلم .

(٣)  
 ولابي الفضل الكمال محمد بن احمد بن زهير بن احمد (٧٥٦ - ٨٢٩هـ)  
 اشتغال لابأس به في الحديث وغيره، فقد سمع من محدثي مكة وعلمائها، ثم  
 رحل الى دمشق فسمع هناك واجاز له جماعة، وحدث بالكثير من مروياته  
 وممن سمع منه النجم ابن فهد، وقد اضر في آخر عمره .

وممن حدث ايضا من هذه الاسرة النجم محمد بن محمد بن محمد بن  
 حسين (٧٩١ - ٨٤٦هـ) سمع منه النجم ابن فهد، وكان ولعا بعلم التاريخ  
 وعلق فيه فوائد في المسودات، ولذا قل شغله في الحديث وعلومه .

(٤)  
 وكان الوجيه عبدالرحمن بن ابي بكر بن عبدالله بن زهير (٨٤٩هـ) ،  
 واخوه الشهاب احمد (٧٩٠ - ٨٥٣هـ) يعملان بالتجارة، الا انهما لم يهملتا  
 ماتحملاه اجازة وسماعا في الصغر من طائفة من المحدثين والعلماء . وقد

- 
- (١) العقد الثمين ١٣٩/٣، طبقات الشافعية لابن قاضي شهبة ١٠٦/٤، انبأ  
 الغمر ٣٣٢/٣، الضوء اللامع ١٣٤/٢، شذرات الذهب ١٧٧/٧ .  
 (٢) العقد الثمين ١٢٤/٢، المنهل الصافي ١٦٩/٧، الضوء اللامع ٧٤/٨ .  
 (٣) العقد الثمين ٢٩٣/١، انبأ الغمر ٣٨٠/٣، الضوء اللامع ٣١٥/٦، شذرات  
 الذهب ١٩١/٧ .  
 (٤) معجم الشيوخ لابن فهد ص ٢٧٥، الضوء اللامع ٢١٧/٩، التبر المسبوك ص ٦٠ .  
 (٥) الضوء اللامع ٦٤/٤ .  
 (٦) معجم الشيوخ لابن فهد ص ٥٧، الضوء اللامع ٢٥٥/١ .

حدثا ببعض مروياتهما، وسمع منهما النجم ابن فهد، واجاز ثانيهما للسخاوى، وكانا خيرين مباركين كثيرى الطواف والعبادة، وقد ولدا باليمن .  
ومن كبار علماء بنى ظهيرة، بل هو شيخ بلاد الحجاز قاطبة، والمنفرد بمكة فى زمنه بمعرفة العلوم الشرعية الجلال ابو السعادات محمد بن محمد ابن محمد بن حسين (١) (٧٩٥ - ٨٦١هـ) انتفع به الطلبة كثيرا، سيما فى الفقه الشافعى، وكذلك الحديث والتفسير، كما انتفع به جمع من اهل المدينة حين اقام بها سنة ٨٤٧هـ، وقرىء عليه هناك البخارى وغيره، وقد اثنى عليه جمع من العلماء كابن حجر والبساطى والمقرئى، واخذ عنه السخاوى بعضا من مروياته بعلو جبل ابن قبيس وبالْحِجْر، ووصفه فقال: " كان اماما فقيها ذكيا، دقيق النظر حسن البحث، جيد المشاركة والمذاكرة " ولكثرة شيوخه سماعا واجازة خرج له التقى ابن فهد مشيخة تجمعهم وتجمع مروياته عنهم .

(٢)  
ثم خلفه من بعده ولده المحب احمد (٨٢٥ - ٨٨٥هـ) وقد اسمعه منذ صغره على عدد من علماء مكة والواردين اليها، الا انه لم يصل الى مرتبة والده، وقد حضر السخاوى بعض مجالسه، ووصفه بأنه كان " فاضلا فاهما جامدا الحركة ناقص العبارة " . وقد درس، وحدث، وافتى، وصنف جزءا فيه على ابن عمه الخطيب فخر الدين اماكن من تصنيفه فى الدماء الواجبة على الحاج .

كان فى اسرة بنى ظهيرة رجال يعدون من مفاخر مكة، اثنى عليهم القريب والبعيد، وقد سبق منهم الجمال ابو حامد والجلال ابو السعادات وشالشم هو البرهان ابراهيم بن على بن محمد بن محمد بن حسين (٣) (٨٢٥ - ٨٩١هـ) عالم الحجاز ورئيسه، الذى سمع كثيرا بمكة والمدينة والقاهرة ودمشق وحلب، واجازه جمع من علماء تلك البلاد واثنوا عليه، ومما

(١) معجم الشيوخ ص ٢٧٦، الدر الكمين، الضوء اللامع ٢١٤/٩، نظم العقيان ص ١٦٧ .

(٢) الضوء اللامع ١٩٠/٢ .

(٣) الضوء اللامع ٨٨/١ - ٩٩، شذرات الذهب ٣٥٠/٧ .

وصفه شيخه ابن حجر كما نقل السخاوى " بالامام البارع المفنن المتقن العلامة ١٠٠٠ بان حال قراءته عن يديه فى الفهم طولى ، واثار فوائد كـلـ ما اطربت السامع فاعده منها قالت له اختها وللآخرة خير لك من الاولى ، بل اول مالقيه صادف البدر ابن قاضى شُهبة عنده وهو يتكلم فى بعض المسائل فبحث معه بتؤدة ومتانة ، ونبه على محل النقل بذلك ، واحضر الكتـاب المعزى اليه فوجد كما قال ، فصار شيخنا ( اى ابن حجر ) يكثر التعجب من حجازى نسيب بهذه المثابة من متانة العقل ومزيد الرياضة فى البحث " وتمدى البرهان فى حياة جمهور شيوخه للاقراء بالمسجد الحرام ، غير متقييد بمحل يجلس فيه ، واول سنة ٨٥٣ هـ قبل ان يبلغ الثلاثين من عمره ، واقرأ علوما كثيرة ، وكان يحضر دروسه الفضلاء من سائر المذاهب ، ومجالسه مشرفة بالنبلاء من اهل المشارق والمغارب ولعلو باعه فى التدريس والتحقيق لم يكن ينهض للمذاكرة معه الا من هو فى التحقيق وحسن النظر تام البصيرة ، وكذا حدث بالكتب الكبار ، وكان يبدي فيها من الابحاث ما يطول العجب منه . وممن اخذ عنه ابو الكرم بن احمد بن محمد التونسى (١) المغربى الذى اقام بمكة سنتى ٨٨٢ - ٨٨٣ هـ وذلك من تحديثه فى البخارى والشافى ، وقد خرج له العز ابن فهد تخريجا حافلا .

(٢) وتميز خير الدين محمد بن محمد بن محمد بن محمد بن حسين المولود

٨٤٦ هـ بالعربية وحدث بسنن ابن ماجه .

(٣) ثم خلف البرهان ولده الجمال ابو السعود محمد (٨٥٩ - ٩٠٧ هـ) وكان والده قد اعتنى به ودرسه ، فاحضره مجالس الحديث ، واسمعه واستجاز لسه وكان قارئ الحديث بين يديه ، قرأ كثيرا بنفسه ، وسمع ، واجاز له خلق من المسنين المعتبرين ، من اهل الحرمين ، وبيت المقدس ، والخليج ومصر ، والقاهرة ، ودمشق ، والصالحية ، وحب ، وغزة وغيرها . واصبح بعد ابيه عالم الحجاز ورئيسه ، وقرأ على السخاوى شرحه لالفية العراقى قراءة

(١) الضوء اللامع ١٤١/١١ .

(٢) الضوء اللامع ٢٧٩/٩ .

(٣) الضوء اللامع ٢٦٤/٦ - ٢٧١ ، الفضل المزيدي على بغية المستفيد تحقيق محمد صالحية ص ١٦١ ، الدرر الفرائد المنظمة ٧٨٥/٢ ، مناقح الكرم

٢٣/٢ - ٢٤ ، المختصر من نشر النور والزهر ١٢٥/١ .

متقنة، فامتألت به عين السخاوى، وتمدى الجمال للاقراة فى الفقه والعربية والاصلين والمعانى والبيان والحديث بالمسجد الحرام وغيره، وحضر عنده الاكابر، وحدث بكتب الحديث مطولها ومختصرها، سيما صحيح البخارى، وممن حضر دروسه فى الفقه والحديث ابو بكر بن احمد بن محمد المعروف بابن ابى الخير<sup>(١)</sup> وباشرمشيخة المدرسة الجمالية اليوسفية، ومدرسة السلطان واثنى عليه غير واحد من المحدثين . والجمال هو آخر المحدثين فى هذا العصر من هذه الاسرة، وقد وصفه السخاوى واثنى على اسرته فقال : " انسه من بيت لم يتكل رؤساؤه على مالهم من نسب، ولافاخر احدهم الا بنفسه ولو شاء لادلى الى المعالى بأم وآب، اذا طاب اصل المرء طابت فروعه".

اما نساء هذه الاسرة فكانت مشاركتهن فى التحديث ضعيلة، حيث لــــم تذكر كتب التراجم من محدثات هذه الاسرة سوى علماء بنت احمد بنــــن ظهيرة<sup>(٢)</sup> (٨١٨هـ) فقد حدثت وسمع منها التقى ابن فهد، واخوه، وابنه ابوبكر. وهناك عدد من هذه الاسرة لم يكن لهم نشاط فى احياء ودفع عجلة علم الحديث فى مكة سوى الاجازة، حيث لم يذكر فى تراجمهم انهم حدثوا وهؤلاء هم :

(٣)  
على بن محمد بن محمد بن حسين بن على (٨٠١ - ٨٤٤هـ) نور الدين، قال السخاوى بعد ان اورده " وما علمته حدث بل اجاز لخلق وروى عنه ولده " .

(٤)  
وعبدالله بن ابى بكر بن عبدالله بن ظهيرة (٨٠٣ - ٨٥٨هـ) روى عنه بالاجازة النجم ابن فهد، وكان قد سمع فى صغره، ثم تعانى التجارة .  
(٥)  
ومحمد بن محمد بن محمد بن حسين رضى الدين (٨٠٧ - ٨٧٧هـ) لقيه السخاوى بمكة وتحدث معه واجازه .

(١) ذكر ذلك ابن حميد فى السحب الوابلة ص ٨٣ - ٨٤ .

(٢) العقد الثمين ٢٨٠/٨، الضوء اللامع ٨٣/١٢ .

(٣) معجم الشيوخ لابن فهد ص ١٨٤، الدر الكمين، الضوء اللامع ٩/٦ .

(٤) معجم الشيوخ ص ٣٦٧، الضوء اللامع ١٥/٥ .

(٥) معجم الشيوخ ص ٣٩٣، الدر الكمين، الضوء اللامع ٢١٧/٩ .



(١) واخوه ولى الدين محمد (٨١٣ - ٨٩٠هـ) الذى احضر على المراغى  
 المسلسل وختم البخارى وهو فى آخر السنة الاولى من عمره ، وسمع واجيز  
 واجاز للسخاوى . قال السخاوى : " وهو خاتمة شيوخ الظهيرين " (٢)  
 وكمالية بنت على بن عبدالكريم بن احمد (٨٥٧هـ) اجازت للسخاوى  
 وروى عنها النجم ابن فهد . واختها ست الاهل (٨٤٩هـ) اجازت ولم تحدث . (٤)  
 وام كلثوم بنت الجمال محمد بن عبدالله (٧٨٥ - ٨٢٧هـ) اجازت لابن  
 فهد وروى عنها . (٥)  
 تلك هى جهود اسرة بنى ظهيرة فى علم الحديث فى مكة المكرمة ، وقد  
 استمر نشاط هذه الاسرة فى كافة فنون العلم بعد عصر المماليك ، الى الثلث  
 الاخير من القرن الثالث عشر ، فقد ترجم صاحب المختصر من نشر النور  
 والزهر لمحمد بن يحيى بن ظهيرة المكي القرشى مفتى الحنابلة بها المتوفى  
 ١٢٧١هـ وقال : " هو آخر بيت ظهيرة مفاتي مكة وقضاتها " وبذلك تكون  
 هذه الاسرة قد خدمت العلم بمكة المكرمة نحو ستة قرون . (٧)

- 
- (١) الضوء اللامع ٢١٧/٩ .  
 (٢) والعجب من السخاوى كيف يقول انه خاتمة شيوخ الظهيريين مع انه  
 كان فى زمنه الجمال ابو السعود المتوفى ٩٠٧هـ وهو شيخ الحجاز  
 كما سبق .  
 (٣) معجم الشيوخ ص ٣٢٦ ، الدر الكمين ، الضوء اللامع ١٢٠/١٢ .  
 (٤) معجم الشيوخ ص ٣١٩ ، الدر الكمين ، الضوء اللامع ٥٣/١٢ ، اعلام النساء  
 ٥١/٢ .  
 (٥) الضوء اللامع ١٥١/١٢ .  
 (٦) ٤٠٧/٢ .  
 (٧) من الاسماء الشهيرة فى اسرة بنى ظهيرة بعد عصر المماليك الشراكسة  
 ابو السعادات المتوفى بعد ٩٢٥هـ ترجمه الفزى فى الكواكب السائرة  
 ١٢١/١ .  
 صلاح الدين محمد بن ابى السعود المتوفى ٩٢٧هـ له ترجمة فى الضوء  
 اللامع ٢٩٩/٨ ، والكواكب السائرة ٢٩/١ ، والمختصر من نشر النور  
 والزهر ١٨١/١ .  
 وابو المحاسن محب الدين المتوفى ٩٤٠هـ صاحب الاخبار المستفادة فيمن  
 ولى مكة من آل قتادة . ترجمته فى الكواكب السائرة ٧٠/٢ ، شذرات الذهب  
 ٢٤٣/٨ ، هدية العارفين ٢٣٤/٢ ، معجم المؤلفين ٢٤/١٠ .  
 واحمد بن عطية بن عبدالحى المتوفى ٩٤٢هـ ترجمته فى الضوء اللامع  
 ٤/٢ ، والسحب الوايلة ص ٤٧ =

اسرة النويرى :

(١) هذه الاسرة مصرية الاصل اول من قدم منها مكة احمد بن عبدالعزيز بن القاسم بن عبدالرحمن العَقِيلِي الْجَزُولِي المتوفى ٧٣٧هـ بالمدينة، وكان قد تردد الى مكة مرات، واقام بها وتأهل بها ، وانجب ذكورا واناثا وتولى بها تدريس الحديث بالمدرسة المنصورية .

عدد المترجم لهم من هذه الاسرة نحو سبع وستين شخصا، منهم ثنتان وعشرون امرأة، والذين كان لهم مشاركة فى التحديث والاجازة من هؤلاء نحو العشرين .

ولم ينبغ من هذه الاسرة محدث كبير على غرار مانبغ من اسر الطبرى وبنى ظهيرة وبنى فهد، ولم تكن مشاركتهم فى احياء النشيط الحديث بمكة كتلك الاسر لكنهم لم ينقطعوا عن خدمة هذا الفن ، وقد شرح ادهم البخارى شرحا لم يتمه .

كما ان بعضهم درس وحدث بالقاهرة . كما ان فيهم من وصفه السخاوى حين ترجم له بالحمق والجهل وقلة المعرفة .

(٣)  
وليس كل المنسوبين لنويرة هم من فروع هذه الاسرة ، فهناك نويريون سكنوا مكة مدة ليسوا من الاسرة ايضا . اما المراد ببناء هذه الاسرة فهم المنسوبون الى عقيل بن ابي طالب رضى الله عنه ، اذ نسب جدهم كالاتى : احمد بن عبدالعزيز بن القاسم بن عبدالرحمن بن القاسم بن عبدالله بن عبدالرحمن بن القاسم بن عقيل بن محمد الاكبر بن عبدالله

= ومحمد جار الله (٩٨٦هـ) صاحب الجامع اللطيف فى فضائل مكة . ترجمته فى معجم المؤلفين ٢٠٠/١١ .

وعلى بن جار الله بن محمد المتوفى ١٠١٠هـ . ترجمته فى خلاصة الاثر ١٥٠/٣ .

(١) نويرة : بضم النون وفتح الواو ثم ياء ساكنة ، تصغير نورة ، ناحية بمصر وهى بلدة مشهورة من صعيد مصر الادنى كانت باسم الامير تغرى بردى ابن الجاي ومساحتها ٢٦٠٠ فدان . انظر التحفة السنوية باسماء البلاد المصرية لابن الجيعان ص ١٦٢ ، التكملة لوفيات النقلة ٤٨٨/٣ الترجمة رقم ٢٨٢١ .

(٢) ترجمته فى العقد الشمين ٧٨/٣ ، الدرر الكامنة ١٧٣/١ ، التحفة اللطيفة ١٨٦/١ .

(٣) انظر الضوء اللامع ١٦٨/٢ - ١٦٩ ، ترجمة احمد محمد بن محمد ، ٢٩١/٤ .  
ترجمة عبدالقادر بن محمد ، ٢٤١/٥ ترجمة ولده على بن عبدالقادر .

الاحول بن محمد بن عقيل بن ابي طالب هكذا اورده ابن فهد في ترجمته  
(١)  
ابي الفضل محمد بن عبدالرحمن .

وقد انجب احمد ذكرين : على ومحمد ، وانثى واحدة هي خديجة  
(٢)  
وكانت شاعرة صالحة فاضلة . ومن ولديه هذين واعقابهم تكونت ههـ  
الاسرة .

وقبل ان ابدأ بعرض نشاط هذه الاسرة احب ان انوه بأن هناك ثلاثة  
نويريين ترجم لهم الفاسي ليسوا من هذه الاسرة ، وهم عثمان بن يوسف بن  
ابي بكر المتوفى ببلدة نويرة سنة ٧٥٥هـ وكان قد اكثر الحج والمجاورة  
(٣)  
وسمع بمكة وحدث بها بالموطأ ، وولداه يحيى ومحمد (٥٣١هـ) لذا لم اذكرهم  
(٤) (٥)  
ضمن هذه الاسرة .

(٦)  
اما محمد بن احمد كمال الدين ابو الفضل (٧٢٢ - ٧٨٦هـ) قاضي مكة  
وخطيبها وعالمها ، فقد سمع بمكة والمدينة ، ورحل في طلب الحديث ، فسمع  
بدمشق على حافظ وقته ابي الحجاج المزي ، وحدث عنه بصحيح البخاري  
سماعا . ونال الكمال نصيبا وافرا من العلم اشتهر به ذكره ، وذاع صيته  
وصار المنظور اليه بالحجاز كله ، وقد درس وافتي وحدث وناظر ، وولى عدة  
وظائف بمكة لم تجتمع لاحد قبله ، فقد ولى قضاء مكة ، وخطابة الحرم ونظره  
وحسبة مكة ، وولى تدريس المدارس المنصورية ، والمجاهدية ، والافضلية  
وهو اول من درس بالاخيرة ، وفوض اليه النظر في هذه المدارس وولى ايضا  
تدريس درس بشير الجمدار مشافهة منه .  
(٧)

- 
- (١) معجم الشيوخ لابن فهد ص ٢٣١ .  
(٢) ترجمتها في العقد الثمين ٢٠٦/٨ وتوفيت سنة ٧٧٧هـ .  
(٣) ترجمته في العقد الثمين ٥٤/٦ ، ذيل التقييد للفاسي ص ٢٣٣ ، الدرر  
الكامنة ٤٥٣/٢ .  
(٤) العقد الثمين ٤٤٠/٧ .  
(٥) العقد الثمين ١٣٦/٢ .  
(٦) ترجمته في العقد الثمين ٣٠٠/١ ، ذيل التقييد ص ١٠ ، انباء الغمسر  
٢٩٦/١ ، الدرر الكامنة ٣٢٧/٣ ، التحفة اللطيفة ٤٧٤/٣ .  
(٧) سيأتى التعريف به ص ٣٩١ .

احمد بن عبدالعزیز بن القاسم بن عبداللہ بن عبدالرحمن بن القاسم بن عقیل  
 ابن محمد الاکبر بن عبداللہ بن محمد بن عقیل بن ابي طالب بن هاشم الملقب النوري المكي (٥٢٧هـ)

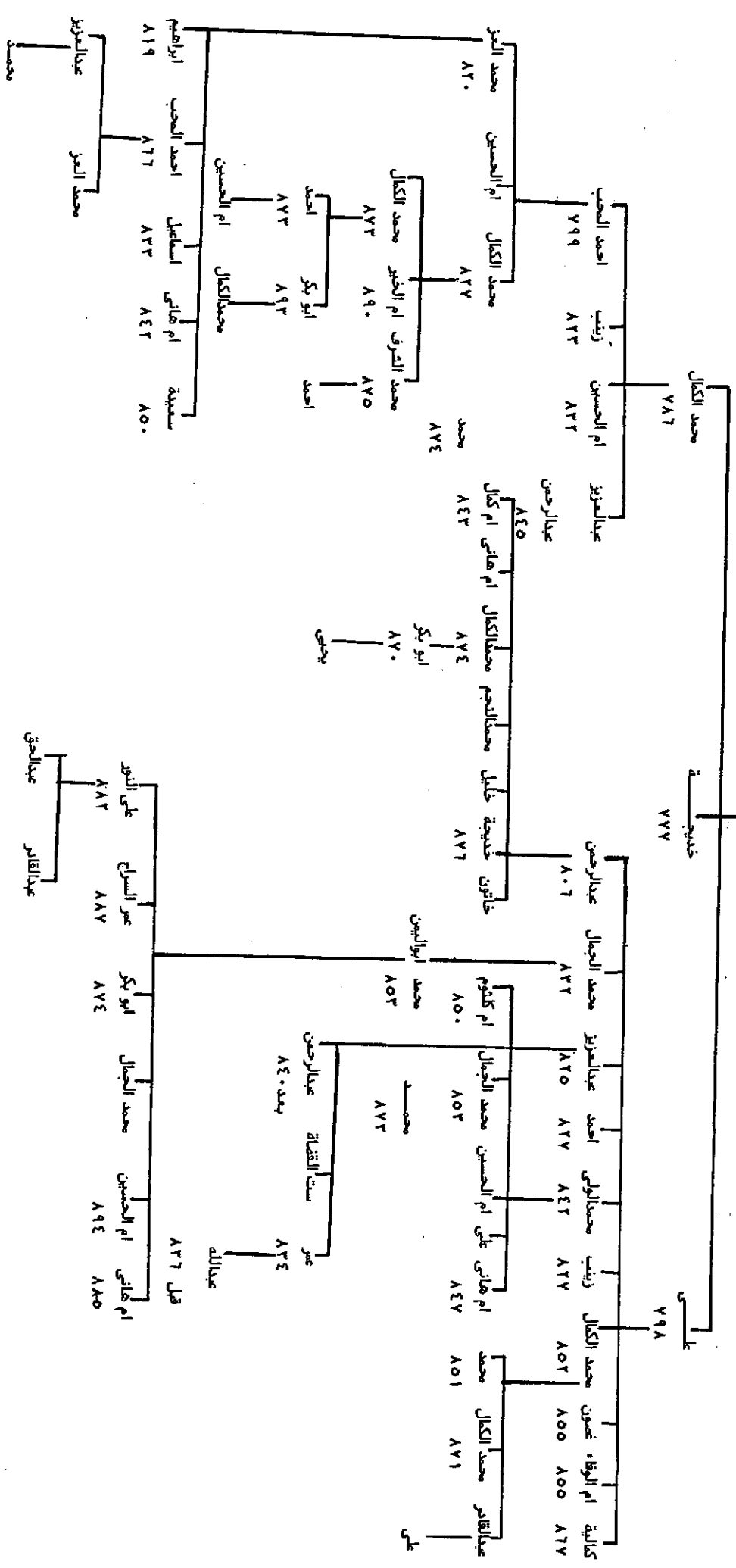



(١) وقد درب المحب ابنه محمداً على جميع ماتولاه ، وكان ولده العز محمد (٧٧٥ - ٨٢٠هـ) قد سمع بالمدينة بعناية ابيه وبمكة واجيز وسمع كتب الحديث ، وعنى بالفقه كثيرا وياشر جميع وظائف ابيه بعد موته ، كما ولى التدريس بالمدرسة الافضلية ، وتدریس بشیر الجمدار ، وكان جيد الحفظ للقرآن ، سريع التلاوة ، كما كان صارما فى الاحكام ، ذامعرفة بها ، سمحا محتملا للادى ، وهو ممن سمع على ابن حجر بمكة النخبة سنة ٨١٥هـ .  
(٢) وبعد وفاة النور على خلفه ابنه العز عبدالعزيز (٧٧٨ - ٨٢٥هـ) فى تدريس الحديث بالمدرسة المنصورية بمكة ، وهو ممن تردد لليمن مرات ، وولى قضاءتجز فيها عدة مرات ، ودرس بالمدارس هناك ، الا انه غلب عليه الفقه وكان شافعيًا .

ومن المشاركين ايضا فى التحديث من هذه الاسرة ابو الخير محمد بن النور على اخو العز السابق (٧٦٢ - ٨٢٢هـ) فقد حدث وسمع منه النجم ابن فهد وغيره . وكذلك كان نشاط ولى الدين اخو العز وابى الخير واسمه محمد (٧٨٣ - ٨٤٢هـ) ممن سمع واجيز وقد حدث وروى عنه النجم ابن فهد وولى امامة المالكية وقضاءها بمكة .

(٥) وثالث المحمدين من اولاد على الكمال ابو البركات (٧٨٥ - ٨٥٢هـ) كان خيرا ساكنا منجمعا عن الناس ، لم يحدث الا باليسير من مروياته ، وممن روى عنه النجم ابن فهد واجاز للسخاوى .

(٦) ولابى اليمن الامين محمد بن ابى الخير محمد بن على (٧٩٣ - ٨٥٣هـ) ، نشاط فى الحديث وتدرسه ، فقد حدث بمكة وبالقاهرة ، حين تردد اليه

- 
- (١) العقد الثمين ١/٣٧١ ، انباء الغمر ٣/١٥٠ ، المنهل الصافى ٧/٢٢٧ ، الضوء اللامع ٧/٤٢ - ٤٥ ، التحفة اللطيفة ٣/٤٩٥ ، شذرات الذهب ٧/١٤٧ .  
(٢) العقد الثمين ٥/٤٥٢ ، الضوء اللامع ٤/٢٢١ .  
(٣) الضوء اللامع ٨/١٦١ ، التحفة اللطيفة ٢/٦٧٣ .  
(٤) معجم الشيوخ ص ٢٤٢ ، الضوء اللامع ٨/١٦٢ .  
(٥) معجم الشيوخ ص ٢٤٤ ، الدر الكمين ، الضوء اللامع ٨/١٦٢ ، التبر المسبوك ص ٢٥٠ .  
(٦) المنهل الصافى ٨/٤٤٧ ب ، معجم الشيوخ ص ٢٦٩ ، الدر الكمين ، الضوء اللامع ٩/١٤٣ ، التبر المسبوك ص ٢٩٠ ، شذرات الذهب ٧/٢٧٨ .

وسمع منه الفضلاء، واجاز للسخاوى وكان متعبدا كثير الطواف والتسلاوة، وهو اخو التقى الفاسى لأمه، وكانت عنده مصنفات اخيه الا انه كان ضئيلا فى اعارتها .

(١)  
وحدث احمد بن محمد بن احمد (٨٠٨ - ٨٦٦هـ) المحب ابن العز ببعض مروياته، وسمع منه بعض الطلبة، كما اجاز واشتغل يسيرا فى العلم .  
وممن كان له وجاهة ومكانة كبيرة من افراد هذه الاسرة الكمال محمد ابن محمد بن احمد بن محمد (٨٠١ - ٨٧٣هـ) فقد سمع كثيرا بمكة والقاهرة، واجيز من خلق من علماء البلدين، ودرس بالافضية بمكة، ثم اقام بالقاهرة، وعقد فيها مجالس الوعظ بجامع الازهر، فادهش العامة بكثرة محفوظه وطلاقته وفصاحته، وحصل جملة من نفائس الكتب، وجملة من مصنفات السخاوى، وزار بيت المقدس ودخل الشام، وماحل ببلد الاوعظمه اهلها، وقد عرض عليه منصب قضاء الشافعية بالقاهرة فأبى، وحدث ووعظ ودرس وافتى، وجمع مجالس تكلم فيها على بعض احاديث من البخارى اطل فيها النفس، وكان يذكر انه كتب على البخارى شرحا، وكان اماما وافر الذكاء، واسع الدائرة فى الحفظ، قل ان ترى الاعين فى مجموعته مثله، وهو الوحيد الذى اثر لـه تصنيف فى الحديث من هذا البيت العريق .

وفى هذه الفترة ايضا كان من هذه الاسرة من يميل اليه حافظ مصر ابن حجر، ويصفه بأنه مفخرة اهل عصره فى مصره، وهو نور الدين على بن محمد ولد ابى اليمى (٨١٥ - ٨٨٢هـ) فقد سمع كثيرا بنفسه بمكة والقاهرة واجاز له شيوخ بلده وشيوخ دمشق والقاهرة وقرأ على ابن حجر كثيرا من مصنفات الحديث رواية ودراية، فمن ذلك شرح النخبة، والخصال المكفورة وبذل الماعون، والترغيب للمندرى، واذن له فى الاقراء اكثر من مرة وقد ولى تدريس الحديث بالمدرسة المنصورية وتمدى للاقراء والتحديث من

(١) الضوء اللامع ٨٤/٢ .

(٢) الضوء اللامع ٣١/٩، هدية العارفين ١٩٩/٢ .

(٣) الضوء اللامع ١٢/٦، شذرات الذهب ٣٣٥/٧ .

من سنة ٨٣٨هـ، وكان مضمما في قضاة على نصر الضعيف واغاثة الملهوف . وهو

آخر المحدثين من رجال هذه الاسرة في عصر المماليك الشراكسة .

اما نساء هذا البيت فلم يوثر عن واحدة منهن انها شاركت<sup>ق</sup> نشر الحديث

وعلمه الاما ذكر في ترجمة زينب بنت محمد بن احمد بن عبدالعزيز (٨٢٣هـ) (١)

فقد حدثت بيدر بشء من مروياتها .

اما الذين اقتصر نشاطهم على الاجازة لطلاب الحديث من هذه الاسرة

فهم رجلان وخمسة اناث لم يذكر في تراجمهم انهم حدثوا، وكلهم توفوا في

النصف الثاني للقرن التاسع، فالكمال محمد بن عبدالرحمن بن علي

(٢٩٧ - ٨٧٤هـ) اجاز للسخاوي، ومحمد بن محمد بن احمد بن محمد الشرف

(٨١٢ - ٨٧٥هـ) ولى خطابة الحرم واجاز لبعض ابنا السخاوي .

وام الخير بنت محمد بن احمد (٨٠١ - ٨٠٥هـ) وام الوفاء بنت علي بن

احمد (٧٩٦ - ٨٥٥هـ) اجازتا لابن فهد (٦)

وغصون بنت علي اخت ام الوفاء (٧٩٤ - ٨٥٥هـ) (٦)

واختهن الثالثة كمالية (٧٨٢ - ٨٦٧هـ) (٧)

وخديجة بنت عبدالرحمن بن علي (٧٩٧ - ٨٧٦هـ) كلهن اجزن للسخاوي (٨)

وكلهن لهن اجازة في رواية الحديث من بعض محدثي العصر .

تلك هي جهود اسرة النويري في عصر المماليك في نشر الحديث وعلومه

في مكة المكرمة مفعلا، ولعل جهود هذه الاسرة اقتصر على هذا العصر اذ لم

تذكر المصادر التي رجعت اليها في هذا البحث شيئا عن اعقاب لهذه الاسرة

بعد عصر المماليك، فلعلها انقرضت فيه .

(١) العقد الثمين ٢٣٢/٨، الضوء اللامع ٤٦/١٢ .

(٢) معجم الشيوخ ص ٢٣١ وفيه وفاته ٨٧٠هـ، الدر الكمين ووفاته في—  
٨٧٤هـ، الضوء اللامع ٢٩٢/٧ .

(٣) الضوء اللامع ٣٠/٩ .

(٤) معجم الشيوخ ص ٣٠٥، الدر الكمين، الضوء اللامع ١٤٥/١٢ .

(٥) معجم الشيوخ ص ٣٠٧، الدر الكمين، الضوء اللامع ١٦١/١٢، التبيين  
المسبوك ص ٣٨١ .

(٦) الضوء اللامع ٨٥/١٢ .

(٧) معجم الشيوخ ص ٣٢٥، الدر الكمين، الضوء اللامع ١٢٠/١٢ .

(٨) معجم الشيوخ ص ٣١١، الدر الكمين، الضوء اللامع ٢٨/١٢ .



(١)  
اسرة ابن فهد :

بنو فهد بيت علم كبير تربي ابناؤه على طلب الحديث وحبه ونشوره  
وعلى خدمة طلاب العلم وخاصة الوافدين الى مكة، لم يطلبوا العلم وجاهة  
ولارياسة، ولا لاجل وظيفة او منصب، انما طلبوه حبا به ،لذا - ورغم تبوءهم  
مركز الصدارة بين علماء مكة - لم يطمع احد منهم فى تولى منصب القضاء  
او خطابة وامامة الحرم، مع ان اصل هذه الاسرة الجمال محمد كان قاضيًا  
وتوارث هذه المناصب كان شاعرا بمكة فى ذلك العصر .

(٢)

واقدم من عرف من هذا البيت جمال الدين محمد بن عبداللـه  
(٣)  
(٥٧٣٦هـ) وله اخ اسمه حسن (بعد ٥٧٤٠هـ) لم يذكر له عقب، ولم يكن لـه  
اشتغال بالعلم .

ويرجع نسب هذه الاسرة الى محمد بن الحنفية نجل امير المؤمنين  
على بن ابي طالب رضى الله عنه. وهاك النسب كما اورده السخاوى فى  
ترجمة نجم الدين محمد بن محمد بن محمد حفيد جمال الدين، قـال  
السخاوى : " محمد بن محمد بن محمد بن عبدالله بن محمد بن فهد بن  
حسن بن محمد بن عبدالله بن سعد بن هاشم بن محمد بن احمد بن عبداللـه  
ابن القاسم بن عبدالله بن جعفر بن عبدالله بن جعفر بن محمد بن  
على بن ابي طالب رضى الله عنه ،كذا بخط التقي ابن فهد وزاد الفاسى  
قبل فهد عبدالله " (٥)

(١) كتب عن مشاهير هذه الاسرة الاساذ محمد سعيد كمال فى مقدمته  
لكتاب تحفة اللطائف فى فضائل الحبر ابن عباس ووج والطائف ،ومحمد  
الزاهى فى مقدمته لكتاب معجم الشيوخ ،والشيخ حمد الجاسر فى  
مقدمته لكتاب حسن القرى المنشور فى مجلة العرب عدد رجب وشعبان  
لسنة ١٤٠٣هـ، والدكتور ناصر الرشيد فى مجلة العرب العدد ١١، ١٢ لسنة  
١٣٩٧هـ بعنوان " بنو فهد مؤرخو مكة " وكذلك له هذا البحث فى  
مصادر تاريخ الجزيرة العربية ٦٩/٢ - ٩٠ .

(٢) ترجمته فى العقد الثمين ٧٩/٢، ذيل التقييد ص ٤٧، المنهل الصافى  
٢٧٦/٧، الدليل الشافى ٦٤٦/٢، اتحاف الورى ٢٠٧/٣ .

(٣) العقد الثمين ٨٢/٤ .

(٤) الضوء اللامع ٢٣١/٩ .

(٥) وكذا زاد " عبدالله " قبل "فهد" النجم ابن فهد فى اتحاف الورى ٢٠٧/٣  
حوادث سنة ٥٧٣٦هـ، وابن تغرى بردى فى المنهل الصافى ٢٧٦/٧ والدليل  
الشافى ٢٤٦/٢ .

(١)  
وقد ذكر الاستاذ حمد الجاسر ان " اقدم من عرف من علماء هـ هذه  
الاسرة نجم الدين محمد بن عبدالله بن محمد بن فهد الشافعي الـاصفونى  
مختصر كتاب الروضة فى الفقه من اهل القرن الثامن الهجرى " .  
ولم اعثر فى كتب التراجم على شخص بهذا الاسم وتلك الصفة، ثم تبين  
لى ان الاستاذ جانبه الصواب فى ذلك ، وان الذى اورده ( لفظ نجم الدين )  
لقب لغير الاسم الذى يليه، وان النسبة ( الـاصفونى ) هى لنجم الدين .  
واسم نجم الدين الـاصفونى : عبدالرحمن بن يوسف بن ابراهيم بن  
محمد بن ابراهيم القرشى ، مات ٧٥٠ هـ وهو والد والدة نجم الدين ابـن  
فهد المتوفى ٨١١ هـ، وهو مختصر كتاب الروضة .  
اما محمد بن عبدالله بن محمد بن فهد فلقبه جمال الدين، ولم يختصر  
كتاب الروضة، وهو حقا اقدم من عرف من علماء تلك الاسرة .  
وقد نبغ من هذا البيت الكريم عدد من الحفاظ والمحدثين مؤرخى  
مكة، حملوا راية العلم وتواصوا على خدمة السنة الشريفة، وتعاهاستدوا  
اولادهم على حبها والعمل بها وخدمة اهلها، وتم لهم ذلك بتوفيق اللـه .  
قال الكتانى : " وانت اذا تأملت قل ان تجد فى بيت فى الاسلام اربعة  
من الحفاظ فى سلسلة واحدة من بيت واحد يتوارثون الحفاظ والاسناد غير  
هذا البيت العظيم " .  
ولم ينبغ احد من آل فهد فى عصر المماليك البحرية فى فن الحديث  
ولم يذكر فى ترجمة واحد منهم انه حدث عدا ما ذكره ابن حجر فى ترجمة  
احمد بن عمر بن محمد الكازرونى انه " حدث بالمسلسل بالاولية عن جمال  
الدين محمد بن عبدالله بن فهد القرشى المكي بشرطه عن الفخر عثمان بن  
محمد التوزرى " .

- 
- (١) مجلة العرب عدد رجب وشعبان لسنة ١٤٠٣ هـ .  
(٢) ترجمته فى العقد الثمين ٤١٥/٥ .  
(٣) فهرس الفهارس والاشبات ٩١٢/٢ . حرف الفاء " ابن فهد " .  
(٤) يريد بالاربعة : التقى وابنه النجم وولده العز ثم جار الله ابن العز .  
(٥) الدرر الكامنة ٢٣١/١ .

ولجمال الدين من الاولاد محمد واحمد ويحيى وام كلثوم ، ولم ينجب  
 احد منهم سوى محمد فانجب نجم الدين محمد بن محمد بن محمد (١) (٧٦٠ - ٨١١هـ)  
 الذى ولد بمكة ، ورحل الى القاهرة وسكن بالصعيد ببلدة يقال لها اصفون  
 لان جده لأمه ، الشيخ نجم الدين الاصفونى كان له بها دور ورزق موقوفة على  
 ذريته ، فاقام بها مدة ثم عاد الى مكة سنة ٧٩٥هـ واقام بها حتى مات  
 وكان قد سمع بمكة واجاز له عدة مشايخ من الشام ، ومصر والاسكندرية  
 وحدث ، وهو والد التقى ابن فهد .

ثم خلفه من بعده ابنه التقى وحفيده النجم وقد اوردت لهم  
 ترجمة فى الفصل الثانى ، وبينت اوجه نشاطهما وكان لهما اثر كبير فى  
 دفع عجلة نشاط علم الحديث فى بلاد الحجاز ، وعليهما كان المعول فى  
 هذا الفن .

(٢)  
 ومن هذه الدوحة الطيبة ايضا ابو زرعة محمد ابن التقى واخو النجم  
 (٨٠٨ - ٨٢٦هـ) اعتنى به والده فاستجاز له عدة من مشايخ بلده ، ومن  
 مشايخ مصر والشام والاسكندرية ، وتخرج بوالده وكان له فهم وذكا ، وبالرغم  
 من انه توفى فى الثامنة عشرة من عمره الا انه جمع رباعيات مسلم ، ومناقب  
 الامام الشافعى ومعجما لشيخه عاجلته المنية عن تبويضها .

(٣)  
 وكان لعطية اخى تقى الدين (٨٠٤ - ٨٧٤هـ) نشاط ضئيل فى خدمة  
 الحديث فقد حمل عنه السخاوى واجاز لابن اخيه النجم .

ومن المشاركين من ابناء التقى فى خدمة علم الحديث ابو بكر  
 والملقب بالمحب (٨٠٩ - ٨٩٠هـ) فقد سمع بعناية والده كثيرا من الكتب  
 (٤)

- 
- (١) العقد الثمين ٣٣٤/٢ ، ذيل التقييد ص ٨٥ ، انباء الغمر ٤١٦/٢ ، المنهل  
 الصافى ٣٣١/٧ ، الضوء اللامع ٢٣١/٩ ، شذرات الذهب ٩٤/٧ .  
 (٢) العقد الثمين ٣٤٢/٢ ، الضوء اللامع ١١١/١١ ، هدية العارفين ١٨٤/٢ .  
 (٣) معجم الشيوخ ص ١٦٠ ، الدر الكمين ، الضوء اللامع ١٤٨/٥ .  
 (٤) معجم الشيوخ ص ٩١ ، الضوء اللامع ٩٢/١١ ، هدية العارفين ٢٣٧/١ .

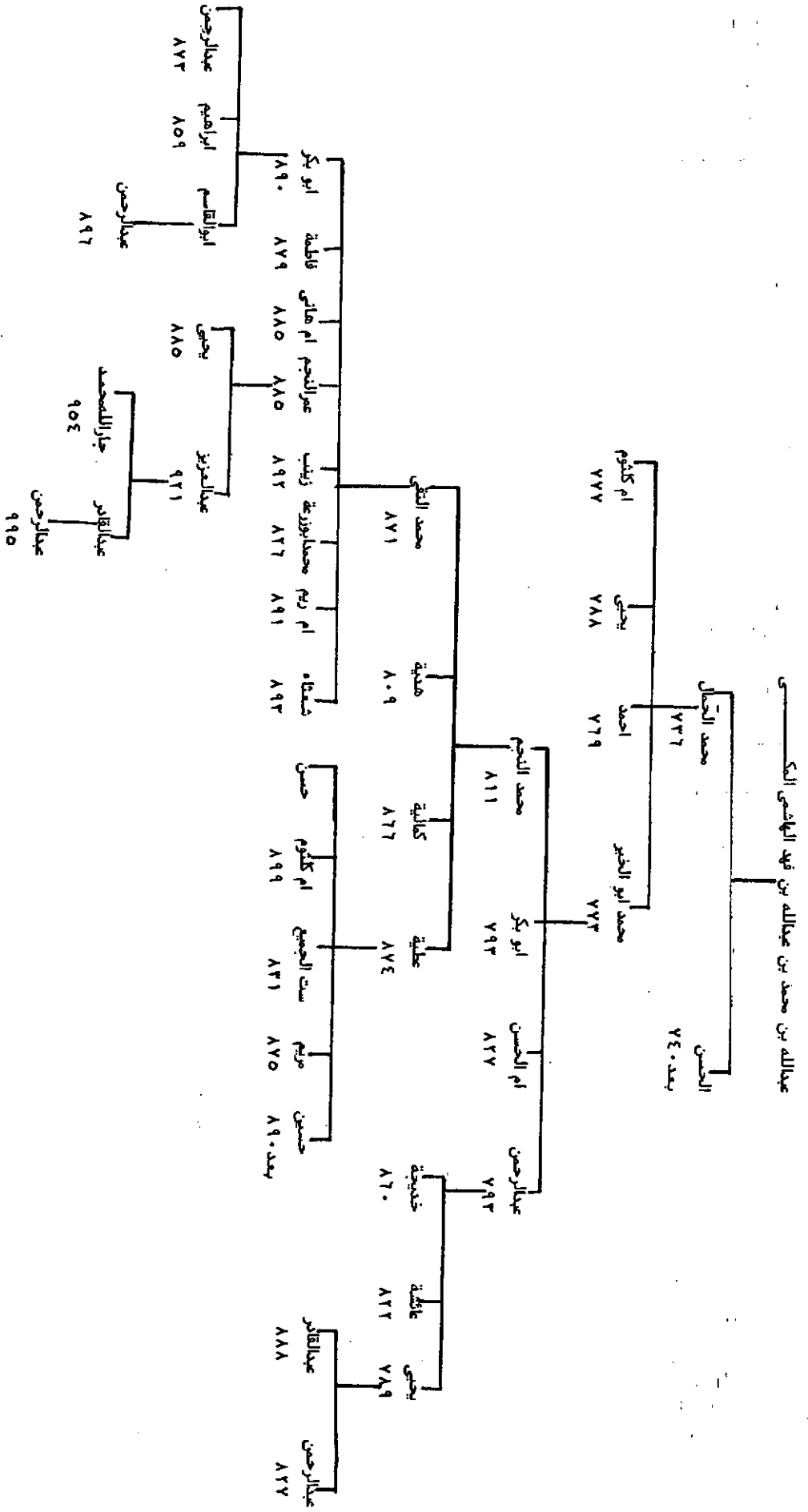

والاجزاء، وسمع على ابن حجر بمصر، ثم اقام بمكة ملازماً للنسابة لابييه واخيه  
النجم وغيرهما، حتى كتب بخطه الكثير من الكتب الكبار، كفتح البىارى  
لابن حجر كتبه مرتين، وتفسير ابن كثير، وتاريخ ابن الاثير، وشرح المنهاج  
للدميمري، ولبى الفتح المراغى، وكتب مايفوق الوصف، وقد حمل عنــــه  
السخاوى فى مجاورته الاولى، وحدث باليسير من مروياته .

وكان اذا طلب منه التحديث بعد موت اخيه النجم بياى ويكى . ولسم  
(١)  
يذكر له مؤلفات .

وبذلك يكون النجم عمر هو الذى حمل راية الحديث بعد ابيه وقد  
فاق اخويه ابا زرعة و ابا بكر فانهما لم يصلا الى ماوصل اليه .

(٢)  
ومن نساء هذه الاسرة اللاتى شاركن فى التحديث ام الحسن بنت محمد

(٣)  
(٨٢٢٧هـ) عمه التقى، فقد اجيزت وحدثت، ومن سمع منها النجم ابن فهد .  
ووالدة التقى فاطمة - المدعوة حليلة بنت احمد بن محمد الاصفونى

(٨٢٣٧هـ) التى سمع منها ولدها التقى وبنوه، وهى ان لم تكن من آل فهد  
نسبا الا انها ضمن هذه الاسرة الطيبة وام لفرع من فروعها .

(٤)  
وخديجة او سعادة بنت عبدالرحمن بن محمد، زوجة التقى ووالدة  
النجم و ابي زرعة و ابي بكر (٨٦٠هـ) فقد سمعت بنفسها واجيزت، وسمع منها  
الفضلاء، وقرأ عليها السخاوى بلدانيات السلفى، وكانت خيرة صالحــــة  
محسنة للفقراء والارامل .

ومن المشاركين فى هذا النشاط من هذه الاسرة - بالاجازة: يحيى بن  
(٥)  
عبدالرحمن بن محمد (٧٨٩ - ٨٤٣هـ) سمع وعرض على الحفاظ بمكة والمدينية  
والقاهرة واجاز للتقى ابن فهد .

(١) ذكر فى هدية العارفين ٢٣٧/١ ان له كتابين، ذيل طبقات الحفاظ

ورفع الالتباس فى فضائل ابن عباس، وانما هما لابييه التقى .

(٢) العقد الثمين ٢٣٠/٨، الضوء اللامع ١٣٧/١٢ .

(٣) الضوء اللامع ٨٨/١٢ .

(٤) معجم الشيوخ ص ٣١٢، الدر الكمين، الضوء اللامع ٢٨/١٢، اعلام النساء

٣٣٥/١ .

(٥) الضوء اللامع ٢٣٣/١٠ .

وجدة النجم ابن فهد لأمه، بدور بنت عبد الله المريسية<sup>(١)</sup> (٨٥٠هـ) مستولدة  
عبدالرحمن بن ابي الخير محمد، فقد اجازت للنجم ابن فهد، وهي وان لم  
تكن من آل فهد، الا انها تربت في دوحتهم ونهلت من علومهم وسارت سيرتهم .  
ثم كمالية اخت التقى<sup>(٢)</sup> (٨٠٨ - ٨٦٦هـ) سمعت في صغرها واجاز لها  
جماعة واجازت للسخاوى .

وست قريش فاطمة بنت التقى<sup>(٣)</sup> (٨١٤ - ٨٧٩هـ) اجاز لها خلائق، من  
الحرمين، وبيت المقدس، والخليل، ومصر، ودمشق، وحلب، وحماء، وحمص  
وبعلبك، وطرابلس، وغزة، والرملة، والاسكندرية، وسمعت بنفسها، واجازت  
لاخيها النجم .

ومستولدة التقى ابن فهد ايضا شاركت نساء الاسرة في اجازة  
مايروينه من كتب الحديث، فيهب الله ام محمد الحسينية<sup>(٤)</sup> (٨٨١هـ) التسي  
اسمها سيدها التقى على ابن الجزرى وابن سلامة وآخرين، واجاز لها جماعة  
من عدة اماكن، اجازت للنجم ابن فهد وللسخاوى .

وبنت اخرى من بنات التقى شاركت ايضا في الاجازة وهي ام هانسي<sup>(٥)</sup>  
(٨١٧ - ٨٨٥هـ) وكانت مباركة سالحة دينية، اجازت لآخيها النجم وللسخاوى .  
تلك هي جهود اسرة بنى فهد تحديشا واجازة، وجهودهم في طلب  
الحديث ونشره مفخرة من مفاخر علماء مكة في عصر المماليك الشراكسة  
وظلت هذه الاسرة تؤدي خدماتها للعلم الشرعى في ام القرى، وتؤرخ للبلاد  
الامين ومعالمه واعلامه الى نهاية القرن العاشر الهجرى .

(١) معجم الشيوخ ص ٣٠٩، الدر الكمين، الضوء اللامع ١٢/١٢، اعلام النساء  
١٢٢/١ .

(٢) الضوء اللامع ١٢/١٢١ .

(٣) معجم الشيوخ ص ٤٠٤، الدر الكمين، اعلام النساء ٨٧٩/٤، وفي الضوء  
اللامع ١٢/١٠٤، ذكر السخاوى اسمها وقال " ستأتى قريبا" ولم  
يذكرها .

(٤) معجم الشيوخ ص ٤٠٧، الضوء ١٢/١٣٣ .

(٥) معجم الشيوخ ص ٣٩٧، الدر الكمين، الضوء اللامع ١٢/١٥٩ .

وممن كان له ذكر بعد عصر المماليك الشراكسة جار الله بن عبيد  
 العزيز بن النجم عمر (٨٩١ - ٩٥٤هـ) الذي سار سيرة ابيه وجده والف في  
 تاريخ مكة وابن اخيه عبدالرحمن بن عبدالقادر بن عبدالعزيز (٩٩٥هـ) وفي  
 ترجمته قال الكتاني: "ولعله آخر فقهاء ومسندى بنى فهد بمكة المكرمة  
 فانه انقطع ذكرهم من بعد المترجم له في الفهارس والاثبات التـ  
 وقفت عليها". وبذلك تكون هذه الاسرة قد ادت خدمات جليلة في مـ  
 المكرمة طيلة ثلاثة قرون من الزمان في الحديث وعلومه والتاريخ والفقه  
 واصبح كل من يأتى من بعد عالة على هذه الاسرة في تاريخ مكة المشرفة  
 رحمهم الله رحمة واسعة وجزاهم كل خير على ما بذلوه .

- 
- (١) ترجمته في الضوء اللامع ٥٢/٣، الكواكب السائرة ١٣١/٢، شذرات الذهب  
 ٣٠١/٨، هدية العارفين ٢٤١/٢، فهرس الفهارس ٢٩٦/١ حرف الجيم .  
 (٢) درة الحجال ٩٩/٣، فهرس الفهارس ٧٣٤/٢ .  
 (٣) فهرس الفهارس ٧٣٤/٢ .

اسرة المرشدى :

اصل هذه الاسرة من قُوَّة<sup>(١)</sup> بمصر، واول من قدم منها الى مكة برهان الدين ابراهيم بن احمد بن ابى بكر بن عبدالوهاب الفوى المرشدى<sup>(٢)</sup> (٧٨٢هـ) وقد استوطن مكة نحو ثلاثين سنة وسمع بها على جماعة من شيوخها والقادميين اليها، وكان قد سمع من قبل بالقاهرة، وحدث وسمع منه جماعة بقراءة الحافظ ولى الدين ابى زرعة العراقى ثلاثيات صحيح البخارى وشيئا من آخره بالقاهرة، وتأهل بمكة وله بها اولاد ذكور نجباء وبناتان .

هذه هى بداية اسرة المرشدى فى مكة المكرمة منذ النصف الثانى من القرن الثامن الهجرى، لم يكن لها شأن كبير بمكة، الا انهم مع توالى الايام والسنين اصبح لهم شأن كبير، وخاصة بعد عصر المماليك، حيث اصحوا مفاتي مكة واعتمتها .

العدد المترجم له من هذه الاسرة فى عصر المماليك اربعة وثلاثون نفسا، اشتغل منهم بالتحديث والاجازة عشرة اشخاص، ويغلب على هذه الاسرة الانتساب للمذهب الحنفى، وكانت تدافع عن ابن عربى وكانت آراؤه مازالت بين معارض ومؤيد، وقد كلم السخاوى بعض ابناء هذه الاسرة فى حبه لابن عربى واراد ان يشنيهم عن هذا الحب فما استطاع .

وكان لهذه الاسرة جهود لاباس بها فى نشر الحديث وعلومه . وكمما ذكرت آنفا فان البرهان ابا هذه الاسرة سمع عليه الولى العراقى ثلاثيات البخارى .

وقد خلف ابراهيم : محمدا واحمد وعبدالواحد وخديجة وزينب .  
حدث من الذكور احمد ومحمد .

---

(١) قوة : بضم الفاء وتشديد الواو، بليدة على شاطئ النيل من نواحي مصر قرب رشيد، ذات اسوار ونخيل . معجم البلدان ٢٨٠/٤، تقويم البلدان ص ١٠٦ .

(٢) ترجمته فى العقد الثمين ٢٠٢/٣، ذيل التقييد ص ١٤١، انيساء الغمر ٢٢٠/١ .





(١)  
فأحمد ولقبه ابو العباس (٧٦٣ - ٨٣٢هـ) وكان شافعي المذهب، سمع بمكة والقاهرة ودمشق واجاز له خلق . واشتغل بعلم الحديث فسمع منــــه الفضلاء كالتقى ابن فهد وولديه، والبرهان ابن ظهيرة، وظل يخدم السنة النبوية يحدث ويفيد، الى ان وافاه الاجل وكان قد حدث قبل موته بسنة بشرح السنة للبلغوى، وقبل موته بشهر بالشمائل، وقد اجاز لاولاد الحافظ ابن حجر .

ثم كان لابن اخيه عبدالغنى بن عبدالواحد الملقب بنسيم الديــــن الحنفى (٨٠٤ - ٨٣٣هـ) اهتمام بهذا العلم ايضا فاقبل على طلب الحديث بنفسه، وتدرّب فيه بالتقى الفاسى والجمال المراكشى، ورحل الى القاهرة والخليل ودمشق واليمن، وقرأ فى اليمن على ابن الجزرى معجم الطبرانى الصغير على ظهر البحر، فى حال المسير من جدة الى زبيد، ووصفه ابن الجزرى "بالشيخ العلامة المحدث المفيد" كما قرأ على ابن حجر بمكة ووصفه "بالشيخ الامام الفاضل البارع، جمال الدين والمحدثين ورأس المهــــرة ومفخرة الحفاظ" واكثر بالاخذ عنه بالقاهرة، واذن له فى افادة علوم الحديث كلها واقراءها، كل هذا الشناء مع كونه شابا حيث توفى وعمــــره تسع وعشرون سنة، ولما بلغ ابن حجر موته قال كنت ارجو ان يكون خلفــــا ببلاد الحجاز عن التقى الفاسى، وقال السخاوى: " وعظمت فجيرة اهل هذا الفن به، وحصل التضعف فى اركانه بسببه رحمه الله وايماناً " .

وخرج عبدالغنى معجما لبعض مشايخه، كما عمل اطراف صحيح ابــــن حبان فى مجلد ضم .

ومن هذه الاسرة الطيبة فى هذه الفترة ابو عبدالله محمد بــــن ابراهيم الحنفى (٧٧٠ - ٨٣٩هـ) الذى جد فى السماع فطلب الحديث بمكــــة والقاهرة، وسمع من علماءها واجاز له خلق من المحدثين .

- 
- (١) انباء الغمر ٣/٤٢٣، الضوء اللامع ١/١٩١، شذرات الذهب ٧/١٩٨ .  
(٢) انباء الغمر ٣/٤٤٧، الضوء اللامع ٤/٢٥١، شذرات الذهب ٧/٢٠٣ .  
(٣) معجم الشيوخ ص ١٩٨، الدر الكمين، الضوء اللامع ٦/٢٤١ .

وقد اثنى عليه غير واحد من مشايخه، فوصفه الزين العراقي " بالعالم  
الفاضل المفتن المحقق المدقق" واذن له في تدريس الحديث، ووصفه ابن  
حجر " بالامام العلامة مفتي المسلمين ورأس المحدثين واللغويين"، واخذ  
ابو عبدالله ينشر علم الحديث ببلده، فحدث ودرس وافتى، وانتفع به  
جمع من الفضلاء، كالنجم ابن فهد، واجاز لاولاد شيخه ابن حجر، ولكثرة  
مشايخه سمعا واجازة خرج له الجمال المراكشي فهرستا بالسمع والاجازة  
وخرج له صلاح الدين الاقفهسي اربعين حديثا من طريق اربعين من الفقهاء  
الحنفية، ولم يعب عليه الا انه كان محبا في ابن عربي .

ثم خلفه من بعده على هذه السنة الجميلة والطريقة الحميدة ولداه  
محمد عبد الاول وعبدالرحمن . فاما محمد الكمال ابو الفضلاء  
(١)  
(٧٩٦ - ٨٦١هـ) فقد اعتنى به ابوه من مضره، واحضره في اول شهر من عمره  
على بعض مشايخ مكة، وسمع بمكة والقاهرة ودمشق وحلب واليمن، وحدث ببلده  
وسمع منه النجم ابن فهد وخرج له فهرستا، وقرأ عليه السخاوي في  
المجاورة الاولى .

(٢)  
واما ولده الثاني عبدالاول، الجمال ابو الوقت الحنفى ايضا  
(٨١٧ - ٨٧١هـ) فقد اقتفى اثر ابيه، وفاق اخاه محمدا في السماع والافادة  
ونبغ في العلوم اللغوية من صرف ونحو وبيان وبديع، كما نبغ في الفقه  
واصوله وعلم الكلام، وسمع على ابيه صحيح البخارى وغيره، واجاز له  
جملة من علماء مكة والقاهرة ودمشق، واخذ بالقاهرة عن ابن حجر في  
الحديث رواية ودراية، وكان ابن حجر كثير الميل اليه والاصفاء له، ووصفه  
"بالفاضل الباهر الاوحد مفيد الطالبين وفخر المدرسين" واذن له في  
افادة ما افه وانشأه لمن ارادها منه . وكذا اثنى عليه ابن الهممام،  
شيخه في الفقه والاصول، واذن له في الافتاء والتدريس، وقد اقرأ اليسير  
وكان مناظلا عن ابن عربي كأبيه، وكلمه السخاوي في ذلك مرارا فما افاد.  
ولم يخلف بعده سوى ابنة، ولم يخلف بمكة حنفيا متفننا مثله .

(١) معجم الشيوخ ص ٢٥٤، الدر الكمين، الضوء اللامع ٢٩٧/٨ .

(٢) الضوء اللامع ٢١/٤، شذرات الذهب ٣١٦/٧ .

(١)  
واما اخوهم الثالث عبدالرحمن والملقب بوجيه الدين (٨٠٧ - ٨٨٢هـ) ،  
فكان اقل شأنا منهما، فقد سمع على ابيه وغيره، واجاز له جماعة، واشتغل  
قليلا وحضر دروس ابيه ، وقرأ عليه السخاوى فى الحجة الاولى حديثا  
وكان خيرا كثير الطواف منعزلا عن الناس .

وهناك ثلاثة افراد من اسرة المرشدى سمعوا فى صغرهم وادوا بعض  
ماسمعوا اجازة، ولم يكن لهم حظ فى التحديث ومنهم من برع فى علم آخر،  
فأبو بكر بن احمد بن ابراهيم ، الفخر ، الشافعى كأبيه (٨٠٣ - ٨٧٦هـ) سمع  
وحفظ واجيز بمكة وغيرها وكان شاعرا اديبا بليغا، غزير الحفظ لايام  
العرب واشعارها، مع مشاركة فى الطب واللغة واجاز للسخاوى وللنجم ابن  
فهد، وكتب عنه البقاعى من شعره .

(٢)  
ومن النساء زينب بنت ابراهيم بن احمد (٨٤١هـ) فقد سمعت واجيزت  
واجازت للنجم ابن فهد .

(٣)  
وام هانى بنت عبدالواحد بن ابراهيم (٨٠٦ - ٨٦٦هـ) اجازت للسخاوى  
والنجم ابن فهد .

تلك هى جهود اسرة المرشدى فى خدمة علم الحديث بمكة المكرمة  
وهى جهود مشكورة حفظت سلسلة الاسناد بوجودها، واشغلت طلاب الحديث بمكة  
مع وصولها الى مرتبة عالية، جعلت كبار الحفاظ بمصر يثنون على عدد من  
افرادها ويبالغون فى مدحهم .

وظلت هذه الاسرة التى ابتدأت بمكة فى منتصف القرن الثامن  
الهجرى تؤدى دورها فى احياء النشاط العلمى عامة بمكة المكرمة الى  
منتصف القرن الثانى عشر الهجرى . وقد حفظت لنا كتب التراجم بعض

---

(١) الضوء اللامع ١١٩/٤ .

(٢) معجم الشيوخ ص ١٠٠، الضوء اللامع ١٥/١١ .

(٣) معجم الشيوخ ص ٣١٤، الدر الكمين ، الضوء اللامع ٣٨/١٢، اعلام النساء  
٤٥/٢ .

(٤) معجم الشيوخ ص ٣٠٦، الدر الكمين ، الضوء اللامع ١٥٦/١٢ .

اسماء لاعلام هذه الاسرة<sup>(١)</sup> التي تولت الافتاء بمكة المكرمة بعد عصـر  
المماليك .

- 
- (١) من هؤلاء : عبدالرحمن بن عيسى المرشدى (١٠٣٧هـ) . ترجمته فى خلاصة  
الاشر ٣٦٩/٢، نفحة الريحانة ٦٠/٤، تراجم الاعيان للبورينى ٣١٦/٢ ،  
المختصر من نشر النور والزهر ٢٠٦/١ .  
وابنه حنيف الدين (١٠٦٧هـ) وترجمته فى : خلاصة الاشر ١٢٦/٢، نفحة  
الريحانة ٨٠/٤، المختصر من نشر النور والزهر ١٤٥/١ .  
واخوه احمد بن عيسى (١٠٤٧هـ) ترجمته فى : خلاصة الاشر ٢٦٦/١، نفحة  
الريحانة ٦٨/٤، المختصر من نشر النور والزهر ٨٠/١ .  
وابن احمد ، امام الدين (١٠٨٥هـ) ترجمته فى : خلاصة الاشر ٤٢٤/١ ،  
المختصر من نشر النور والزهر ٩٧/١ .  
وعيسى بن احمد بن عيسى (١١٣٠هـ) ترجمته فى المختصر من نشر  
النور والزهر ٣٣٧/٢ .  
واسماعيل بن عيسى بن احمد (١١٣٨هـ) ترجمته فى المختصر من نشر  
النور والزهر ٩٥/١ .  
ومحمد بن امام الدين (١١٤٢هـ) الذى مكث يدرس ويفيد بمكة وقد احيا  
ذكر اجداده الكرام مفاتى البلد الحرام . وترجمته فى المختصر من  
نشر النور والزهر ٤٢٧/٢ .  
ولعله هو آخر اسرة المرشدى بمكة .

اسرة الذروي :

هذه الاسرة من اقل البيوت المكية عددا واقصرها زمنا، اذ بلغ عدد المترجم لهم من هذه الاسرة خمسة وعشرين نفسا، منهم امرأة واحدة فقط والذين كان لهم اشتغال بعلم الحديث، وحدثوا ببعض مروياتهم سبعة اشخاص، وابتدأت هذه الاسرة بمكة من منتصف القرن الثامن الى نهايته القرن التاسع كما هو مستنتج من وفيات افرادها .

كان اهتمام هذه الاسرة بالقراءات والنحو اكثر منه بالحديث اذ وصف اكثر من شخص منهم بأنه مقرأ او نحوي، مع اشتغالهم ومشاركتهم بعلم الحديث حتى ان احدهم قرأ الحديث عند ملك الهند وقت زيارته لتلك البلاد .

واصل هذه الاسرة من مصر، واول من قدم منهم مكة : ابو بكر بن علي ابن يوسف الذروي الملقب بفخر الدين، والمعروف بالمصري (٥٧٦٧هـ) اشتغل بالحرم الشريف فراشا، وهذا لم يمنعه من سماع العلم وطلبه، بل يسر له التعرف على العلماء واتاح له التعرف بهم، فسمع بمكة على عدد من علمائها وقرأ بنفسه، وكتب بخطه، وتقرّب من القاضي تقي الدين الحرازي، واصبحت له عنده خصوصية ثم عاد الى بلده ومات بها .

خلف ابو بكر اربعة من الذكور كل واحد منهم يدعى محمدا، فمحمّد (٢) ابو الفضل (٥٧٩٥هـ) الذى سمع بمكة وبالقاهرة، وكان حسن القراءة فى الصلاة ولم يذكر عنه انه حدث . وكان مولده بمكة ووفاته بالقاهرة .

ومحمد الجمال المصرى، ومحمد النجم المرجانى، ومحمد الجمال المرشدى (٣) والثلاثة من شيوخ الحافظ ابن حجر .

- 
- (١) ترجمته فى العقد الثمين ١٦/٨ .  
 (٢) ترجمته فى العقد الثمين ٤٢٨/١ .  
 (٣) ذكرهم السخاوى فى الجواهر والدرر ١٤٧/١ .

أبو بكر بن علي بن يوسف الأصبهاني النوري المصري المكي الشافعي ( ٥٧١٧ هـ )

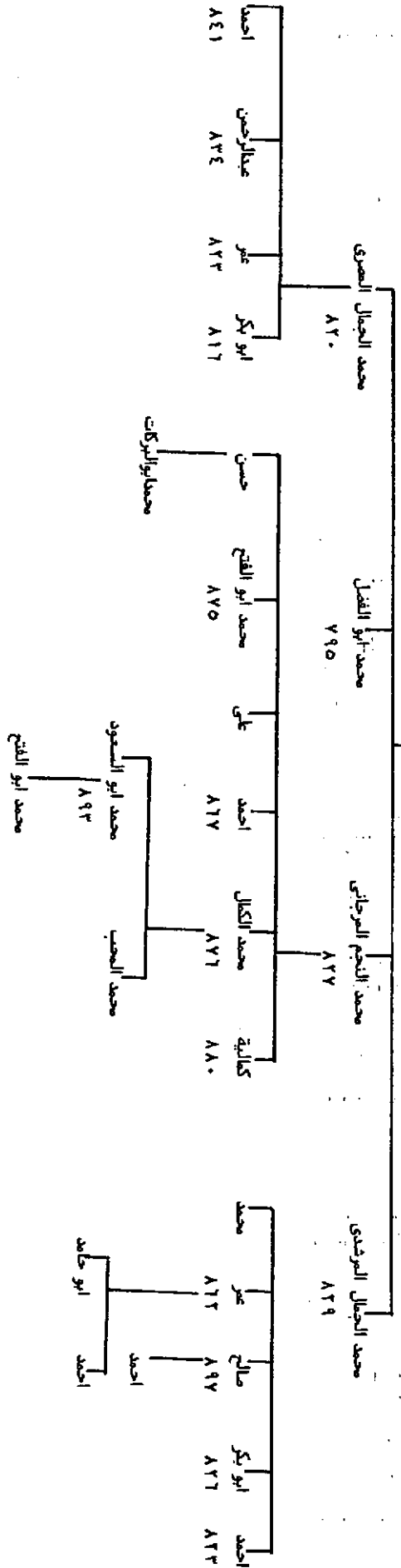

(١) قال السخاوى : " وقال شيخنا فى معجمه : سمعت منه ( اى الجمال المرشدى ) قليلا ببعض بلاد اليمن - قال : وهؤلاء الاخوة الثلاثة اشتهر كل منهم بنسبة غير نسبة الآخر ، اما الاكبر وهو المصرى فنسبته حقيقية لان ذلك اصله ، واما الاوسط وهو المرجانى فانتسب الى بعض اجداده من قبيل الام ، واما هذا فلادرى لمن انتسب قلت ( القائل هو السخاوى ) : لقول الشيخ احمد المرشدى لابييه ، وامه حامل به : هو ذَكَرُ فِسْمَةٍ مُحَمَّدًا المرشدى " .

ونسبهم كما سرده السخاوى فى ترجمة محمد الجمال هو : " محمد بن ابى بكر بن على بن يوسف بن ابراهيم بن موسى بن درغام بن ظعان بن حميد الانصارى الذرى المصرى ثم المكى " .

(٢) وقد ولد الجمال بالذروة من صعيد مصر سنة ٧٤٩هـ ونشأ بها الى ان راهق حيث قدم مكة مستوطنا ، فسمع بها على جماعة من العلماء ، كما سافر الى زبيد وسكنها مدة ، وولى نظر اوقاف المدارس بمكة عدة سنين وحدث ببعض مسموعاته ، وسمع منه الطلبة ، وخلف عشرين ولدا ، لم يشتهر منهم سوى اربعة ذكروا فى كتب التراجم . ومات بزبيد سنة ٨٢٠هـ ولم يحدث من اولاده الا اربعة سوى احمد ( ٧٧٦ - ٨٤١هـ ) فقد دخل اليمن مع ابييه واخذ يتردد منها الى مكة وحدث بها فسمع منه الفضلاء .

(٣) واما نجم الدين المرجانى اخو الجمال الاوسط ( ٧٦٠ - ٨٢٧هـ ) فقد تميز فى الفقه ومهر فى العربية ومتعلقاتها بحيث لم يبق فى الحجاز من يدانيه فيها ، وقد ولى بمكة تدريس الحديث بالمنصورية سنة ٨٠١هـ الى ان مات ، وحصل كتبا كثيرة نفيسة كان يسمح بعاريتها ، وحدث ، سمع منه الطلبة ، وترك خمسة ذكور وبناتا ( كما هو موضح فى شجرة النسب ) .

(١) الضوء اللامع ١٨٤/٧ .

(٢) العقد الثمين ٤٢٨/١ ، الضوء اللامع ١٨١/٧ .

(٣) اما بقية الاولاد وبقية افراد الاسرة الذين لم يحدثوا فاسأورددهم فى الملحق .

(٤) العقد الثمين ٤٢٩/١ ، طبقات الشافعية لابن قاضى شهبة ١٢٨/٤ ، انباء

الغمر ٣٢٨/٣ ، الضوء اللامع ١٨٢/٧ ، شذرات الذهب ٢٨٢/٧ .



- (١) ثم خلفه ابنه محمد الكمال (٧٩٦ - ٨٧٦هـ) حيث نشأ بمكة فــــى كنف ابيه الذى احضره فى صغره على محدثى مكة، وسمع بنفسه واجاز له خلاشق وحدث وسمع منه الفضلاء، واكثروا عنه بأخرة، وصار خاتمة مسندى مكة وقد اقرأ البخارى، قرأه عليه عبدالقادر بن عبدالوهاب بن عبدالمؤمن الماردانى . (٢)
- واخوه احمد (٨٦٧هـ) فقد حدث يسيرا وقرأ الحديث عند ملك الهنــــد وكان قد اقام بها . (٣)
- واختهم كمالية (٨٨٠هـ) قرأ عليها بمكة ابو الفضل الصفدى بحضرة (٤) النجم ابن فهد واجازت للسخاوى . (٥)
- واما الجمال المرشدى (٧٦٣ - ٨٢٩هـ) فقد سمع وحدث، سمع منه الطلبة وكان خيرا دينا، ورعا زاهدا، وحدث باليمن فسمع منه هناك ابن حجر . وخلف خمسة اولاد ذكور لكنهم لم يشتغلوا بالحديث . (٦)

- 
- (١) معجم الشيوخ لابن فهد ص ٢٦٢، الدر الكمين، الضوء اللامع ٦٧/٩ .
- (٢) ترجمته فى الضوء اللامع ٢٧٦/٤ .
- (٣) الضوء اللامع ١٠٥/٢ .
- (٤) معجم الشيوخ ص ٣٢٨، الدر الكمين، الضوء اللامع ١٢١/١٢، اعلام النساء ٢٦/٤ .
- (٥) ترجمته فى الضوء اللامع ٥٦/٧ .
- (٦) ترجمته فى الضوء اللامع ١٨٢/٧، التحفة اللطيفة ٥٤٣/٣ .

## (ب) اثر مدارس علم الحديث فى هذا النشاط

استمرت المدارس فى مكة المكرمة تؤدى دورها المنوط بها فى احياء العلوم ونشرها فى عصر المماليك الجراكسة ، وكان علم الحديث احد هذه العلوم .

وقد تركنا مكة فى عصر المماليك البحرية وفيها احدى عشرة مدرسة سوى التداريس وحلقات العلم المنتشرة فى المسجد الحرام ، الا ان هذه المدارس لم تستمر كلها فى هذا العصر ، فمنها ما استولى عليه الاشراف كمدرسة ابن الحداد المهدوى ، والمدرسة الارغونية ، ومنها ما لم يرد شىء من اخبارها فى هذا العصر كمدرسة طاب الزمان ، ومدرسة النهاوندى ، ومدرسة ابي على ابن ابي زكريا ، مما يدل على ترك التدريس بها ، وقد يعود ذلك لضعف الوقف القديم على تلك المدارس واستيلاء النظار عليها بعد موت الواقف .

بيد ان غياب بعض المدارس عن النشاط العلمى بمكة لم يؤثر كثيرا لانه قامت بمكة فى ذلك العصر عدة مدارس ، كان لها دور اكبر فى نشر العلم وبثه بين طلابه ، واعدوا فاكرا مقلته فى الباب السابـق (١) ان اشراف مكة لم يكن لهم دور فى بناء المدارس بها بل كان لبعضهم استيلاء على بعض هذه المدارس كما مر ، وكان الاخرى بهم ان يجددوا معالم المدارس المندثرة ، ويقووا اوقافها ، ويشجعوا على استمرار التعليم بها وخاصة انهم يرون ان ملوك العالم الاسلامى فى اقصى الارض وكبار اعيانها فى الهند او دمشق او القاهرة يسعون الى انشاء المعاهد العلمية بمكة وبذل الاموال الطائلة فى سبيل ذلك .

احدثت فى مكة عدة مدارس فى هذا العصر ، منها ما بناه ملوك الهند كالمدرسة الغياثية ، والكَلْبَرَجِيَّة ، والخَلْجِيَّة ، والكَتَبَايْتِيَّة ، ومنها ما بناه اعيان الدولة المملوكية كالمدرسة الباسطية ، والجمالية اليوسفية والعَطِيفِيَّة ، ومدرسة الزمامى ، ومدرسة الاشراف قايتباى .

ومما يلاحظ في هذا العصر ان اليمن وهى الترانشات عدة مدارس بمكة  
فى العصر السابق ،لم يكن لها مشاركة البتة فى هذه الاعمال فى  
عصر الجراكسة ،وربما يعود ذلك لتراجع نفوذها السياسى بمكة لصالح  
الدولة المملوكية .

اما عدد المدارس فى مكة المكرمة فى هذا العصر، فهو لا يقل عن  
سبع عشرة مدرسة، منها احدى عشرة مدرسة ذكر فى كتب التراجم شىء عن اوجه  
نشاطها العلمى الذى سأذكره قريبا، ومنها مدارس لم يذكر شىء عنها  
سوى انها بنيت او جددت فى ذلك العصر، ومن الأرجح انه كان فى بعضها  
دروس علمية وخاصة فى بدء انشائها ، الا ان المصادر لم تسعنا بذكر شىء  
عن هذا النشاط كمدرسة الزمامى، والمدرسة الشرايبيية (٢)  
(١)

- 
- (١) انشائها خُشِّدَمَ الزَّمامِ وقرر بها شيخا وغيره من الصوفية يجتمعون  
ويقرؤون بعد صلاة العصر، ويهدون ثواب ذلك فى صحيفته، وجعل بها  
خلوة يسكنها الفقراء . انظر اتحاف الورى ٤/٤٥ - ٤٦، حوادث سنة ٨٣٥ هـ  
وترجمة خُشِّدَمَ فى الضوء اللامع ٣/١٧٥ .  
وتسمى ايضا الخانقاه الزمامية، وقد ولى مشيختها شرف الدين ابو  
الفتح محمد بن ابي بكر المراغى (٨٥٩ هـ)، معجم الشيوخ لابن فهد  
ص ٢٢١، والتحف اللطيفة ٣/٥٣٧ .  
وعلى بن ايوب البرماوى ولى مشيخة التصوف بها (٨٧٨ هـ)  
الضوء اللامع ٥/١٩٦ .  
ومجلى بن ابي بكر استقر فى مشيختها سنة ٨٨١ هـ . الضوء اللامع ٦/٢٤٠ .  
ثم يحيى بن احمد اليمانى ولى مشيختها بعد مجلى ( توفى ٨٨٦ هـ)  
الضوء اللامع ١٠/٢٢١ .  
وعبدالله بن عبدالواحد البصرى (٨٩٣ هـ) تنزل بها وباشرها .  
الضوء اللامع ٥/٣١ .  
ومحمد بن احمد الخجندى (ولد سنة ٨٥١ هـ) ولى مشيختها ايضا .  
الضوء اللامع ٦/٣١٤ .  
ومحمد بن عبدالوهاب المدنى (ولد سنة ٨٥١ هـ) ولى مشيختها .  
الضوء اللامع ٨/١٣٧ .  
وكان محمد التكرورى (٨٨٦ هـ) احد الصوفية بها . الضوء اللامع ١٠/١٢٠ .  
وكان بها بوابا محمد بن سليمان الفيومى . الضوء اللامع ٧/٢٦٢ .  
(٢) جددها بَرْدَبِكُ التاجى، ناظر الحرم الشريف وذلك سنة ٨٥٦ هـ وغيرها عن  
حالتها الاولى ، انظر اتحاف الورى ٤/٢٣٩ حوادث سنة ٨٥٦ هـ، وترجمة  
بردبك فى الضوء اللامع ٣/٦ .

والمدرسة العُطيفية، ومدرسة رامُست<sup>(٢)</sup> .

ومنها مدرستان : مدرسة جار الله الحسنى (٥٧٨٩هـ) التى لم يقيم بها  
درس لانه فدى بها نفسه ليسلم من الاعتقال<sup>(٣)</sup> .

والمدرسة الارغونية التى استولى عليها الاشراف، وآخر من درس بها  
احمد بن محمد الصاغانى المتوفى ٨٢٥هـ<sup>(٤)</sup> .

واضافة الى هذه المدارس كانت هناك فى المسجد الحرام حلقات علمية  
وتدريس منتظمة، كان لبعضها نشاط يفوق نشاط بعض المدارس، ولهذه  
التدريس المقررة - من قبل بعض الاغنياء - دور موقوفة يصرف من غلاتها  
على الاساتذة والطلبة، ومن اهم هؤلاء الواقفين الخواجا محمد بن جمعة<sup>(٥)</sup>  
الهمداني صاحب معظم الدور الموقوفة بمكة على تدريس الحنفية بهما  
وخاصة امام الحنفية الشمس البخارى وجميع طلبة الحنفية بالمسجد الحرام<sup>(٦)</sup>  
وكان تاجرا له مال طائل<sup>(٧)</sup> .

كما كان للرابطة ايضا نشاط الى جانب تلك الانشطة، وسأتى على ذكر  
ذلك بعد الانتهاء من ذكر المدارس، وما جمعت عنها من معلومات لم يرد فيها  
الا القليل عن علم الحديث، وغالبها لا يوجد فيها ذكر لنوع الدرس وطبيعته  
بيد انه يلاحظ ان للفقهاء فى ذلك النصب الاكبر، والحظ الاوفر، وحسبك فى  
ذلك ان هناك مدارس وقفت على اتباع المذاهب ولم توجد مدرسة بمكة  
وقفت على المحدثين .

- 
- (١) عمرت هذه المدرسة سنة ٨٦١هـ زوجة السلطان زينب بنت العلاء على  
المعروفة بابنة ابن خاص بك، وفى المدرسة قاعة عظيمة ومرافق كثيرة،  
ولها نوافذ مظلة على المسجد الحرام . انظر اتحاف الورى ٢٧٩/٤ حوادث  
سنة ٨٦١هـ، وترجمة زينب فى الضوء اللامع ٤٤/١٢ - ٤٥ .
  - (٢) كانت فى الاصل رباطا ثم جعلت سنة ٨٥٥هـ رباطا ومدرسة . وسأذكر  
ذلك بعد الانتهاء من عرض نشاط المدارس .
  - (٣) العقد الثمين ٤٠٥/٣ .
  - (٤) سبق ذكر ذلك فى ص ١٩٧ .
  - (٥) ترجمته فى الضوء اللامع ٢١٤/٧ .
  - (٦) ترجمته فى الضوء اللامع ٢٢٢/٩ وسيأتى ذكره فى المدرسة الباسطية .
  - (٧) انظر ترجمته فى الدر الكمين، الضوء اللامع ٢١٤/٧، اتحاف الورى  
حوادث سنة ٨٦٨هـ وفيها وفاته .



وسأعرض هنا لنشاط هذه المدارس حسب تسلسل بنائها الزمنى مسودا  
كل ماجمعت من معلومات حول انشطتها العلمية . ثم اتبع ذلك بذكر  
التدريس ونشاط الاربطة .

(١)  
(١) المدرسة الزنجيلية :

انتقل التدريس فى عصر الجراكسة من هذه المدرسة الى المسجد الحرام  
لاستيلاء بعض الاشراف عليها ، وادى هذا الى ضعف نشاطها العلمى .  
وكان لاسرة الصاغانى - وهى اسرة حنفية المذهب هندية الاصل -  
نصيب كبير فى تولى التدريس بهذه المدرسة .

واذا كان مدرسو هذه المدرسة كلهم فقهاء احناف - لان المدرسة موقوفة  
عليهم - فان لبعضهم مشاركة فى علم الحديث ايضا .

فمن المدرسين بها الشيخ بدر الدين حسين بن احمد بن محمد بن ناصر  
الهندي الاصل المكي المولد والدار ، الحنفى المذهب (٧٤٣ - ٨٢٤هـ) الذى سمع  
منه التقى الفاسى شيئا من صحيح البخارى ، اذ كان يكرر قراءته فى كل  
سنة فى اواخر عمره ، وكان يعظ فى المسجد الحرام ، وولى التدريس بها  
كما ولى نظر وقفها .

ودرس بها ايضا القاضى شهاب الدين احمد بن محمد بن محمد بن سعييد  
الصاغانى ، ضياء الدين الحنفى المكي (٧٤٩ - ٨٢٥هـ) وكان قد عنى بالعلم  
كثيرا ، وله فى الفقه نباهة ، وحدث ودرس كثيرا وافتى ، وولى عدة تدريس فى  
مدارس مكة .

ثم خلف الشهاب فى التدريس بهذه المدرسة فى المسجد اولاده : البهاء  
محمد (٧٨٩ - ٨٥٤هـ) وكان ذا عناية بالحديث والفقه ، والرضى ابو حامد

- (١) سبق التعريف بهذه المدرسة فى الفصل الرابع من الباب الاول ص ١٩٠ .  
وتعرف ايضا بدار السلسلة .  
(٢) انظر العقد الثمين ٣٥/٦ .  
(٣) سبق ذكره فى الصفحة ٢٤٨ .  
(٤) انظر العقد الثمين ١٦٩/٣ وسبقت مصادر ترجمته فى الصفحة ٢٥٨ .  
(٥) ذكرت شيئا من نشاطه الحديثى فى الصفحة ٦٢ .

- (١) محمد (٧٩١ - ٨٥٨هـ) وابو البركات محمد ايضا (٨٢٠ - ٨٢٣هـ) (٢)  
وولى ايضا ابو النجا محمد بن محمد البهاء (٨٢٩ - ٨٨٥هـ) التدريـس  
بها عن ابيه .

(٢) المدرسة المنصورية :

- وتسمى ايضا المظفرية ، والنورية كما مر .  
كان لهذه المدرسة نشاط كبير فى علم الحديث فى عصر المماليك  
البحرية ، واستمر هذا النشاط ايضا فى عصر الجراكسة .  
وكان ممن ولى التدريس فيها قاضى مكة وخطيبها وعالمها الكمال  
ابو الفضل النويرى (٧٢٢ - ٧٨٦هـ) الذى صار المنظور اليه فى بلده ، بل  
فى الحجاز كله ، وولى عدة تداريس بمكة ، وقد سبق ذكر نشاطه الحديثى . (٤)  
كما ولى اخوه على (٧٢٤ - ٧٩٨هـ) تدريس الحديث بها ثم خلفه من  
بعده ولده العز (٧٧٨ - ٨٢٥هـ) . (٥)  
ودرس فيها ايضا نور الدين على بن محمد النويرى (٨١٥ - ٨٨٢هـ) وقد  
تلقى درس الحديث عن عم ابيه عز الدين النويرى ، غير انه لم يباشـر  
الدرس الا سنة ٨٤٩هـ . (٦)  
واعاد الدرس فيها مقرىء مكة ومسندها نور الدين السلمى ، المعروف  
بابن سلامة (٧٤٦ - ٨٢٨هـ) . (٧)  
وهكذا يتبين لنا ان للمدرسة المنصورية اثرا كبيرا فى نشر الحديث  
الشريف بمكة المكرمة ، وان لاسرة النويرى فى عصر الجراكسة جهودا مشكورة فى  
تدريس الحديث بها . (٨)

- 
- (١) معجم الشيوخ لابن فهد ص ١٥ - ٢١٧ وانظر مصادر ترجمته فى ص ٦٣ .  
(٢) الضوء اللامع ٨٦/٧ .  
(٣) مصادر ترجمته فى الصفحة ٦٤ .  
(٤) فى الصفحة ٣٤٧ .  
(٥) مصادر ترجمته فى الصفحة ٣٤٩ .  
(٦) مصادر ترجمته فى الصفحة ٣٥٠ .  
(٧) سبق مصادر ترجمته فى الصفحة ٣٥١ .  
(٨) مصادر ترجمته فى الصفحة ٢٤٩ .

واضافة الى تدريس الحديث كان للفقہ الشافعى نصيب ايضا فى هذه المدرسة، فقد ورد فى ترجمة نحوى مكة محمد بن ابى بكر الذرورى الشافعى المعروف بالمرجانى (٨٢٧هـ) انه كان ذا عناية بالفقه ودرس فيه بالمدرسة المنصورية بمكة سنة ٨٢٦هـ وقبل موته بشهر نزل عن هذا الدرس لولده كمال الدين .<sup>(١)</sup>

وذكر القطبى ان هذه المدرسة اصحت فى عهده رباطا .<sup>(٢)</sup>

### (٣) المدرسة المجاهدية :

الى جانب كونها معهدا من معاهد العلم الشرعى بمكة كان فيها سكن يأوى اليه بعض العلماء والوافدين، وقد مر<sup>(٣)</sup> ان الملك المجاهد نزل فيها حين حج سنة ٧٤٢هـ .

وسكن بها تغرى برمى بن يوسف التركمانى الحنفى (٨٢٣هـ) صاحب اصلاحات فى مكة المكرمة والمتصدى بها لانكار المنكر ومنع البدع .<sup>(٤)</sup>  
وممن ورد فى تراجمهم انهم تولوا التدريس بهذه المدرسة ابو الفضل

النويرى المدرس ايضا بالمنصورية والافضية وغيرهما .<sup>(٥)</sup>  
كما درس فيها ولده ابو البركات النويرى (٧٥٢ - ٧٩٩هـ) وهو ممن درس وحدث بالحرمين . وللجمال ابى حامد ابن ظهيرة مشاركة فى التدريس بهذه المدرسة، ثم نزل عن هذا التدريس لابنه ابى العباس الذى باشرها نحو عشرة اعوام الى ان مات سنة ٨٢٧هـ وممن حضر عليه فى هذه المدرسة ولده ابو الفتح محمد وكان طالبا فيها .<sup>(٦)</sup><sup>(٧)</sup><sup>(٨)</sup>

(١) العقد الشمين ٤٣١/١، وترجمة المرجانى انظر ص ٣٦٨ وترجمة ولده الكمال فى ص ٣٦٩ .

(٢) البرق اليمانى فى الفتح العثمانى ص ٨٨ .

(٣) انظر ص ١٩٨ .

(٤) انظر مصادر ترجمته فى ص ٣٩ .

(٥) مصادر ترجمته فى الصفحة ٣٤٩ .

(٦) سبقت ترجمته فى ص ٢٧٥ .

(٧) مصادر ترجمته فى الصفحة ٣٤١ .

(٨) العقد الشمين ٣٧٩/١، ووفاته سنة ٨٢٧هـ السنة التى توفى فيها ابوه .



(١) وورد في ترجمة عبداللطيف الفاسي شقيق التقى ، انه ولى الاعـادة بالمجاهدية الا انه لم يباشرها لغيبته بالقاهرة التي توفى فيها سنة ٨٢٢ هـ .

هؤلاء العلماء كانوا كلهم من اتباع المذهب الشافعي والمدرسة موقوفة على الشافعية - ولم تظهر في تراجمهم المادة التي درسوها وربما كان في هذه المدرسة مواد اخرى الى جانب الفقه الشافعي . ولم اعثر على احد ولى التدريس بها بعد سنة ٨٢٧ هـ وقد ذكر هـذه المدرسة القطبي فقال عنها : " كان بالقديم يقام بها درس ثم استبدلت واخذ المدرسة احمد العيني واقفها على قراءة قرآن ووظائف خير ، ثم سكنها الافنديون قضاة مكة المشرفة ، ثم خربت وهى الآن خراب الى ان يقبض الله من يعمرها " .

#### (٤) المدرسة الافضية :

اول من درس بهذه المدرسة قبيل سنة ٧٧٠ هـ ابو الفضل النويرى (٥٧٨٦ هـ) وكان يسكن بها وولى نظرها مع نظر بقية المدارس التي فوض اليه التدريس بها .

ثم ولى نظرها مع بقية المدارس الرسولية بمكة (المنصورية) (٤) والمجاهدية) القاضى سراج الدين عبداللطيف بن محمد الزبيدي (٨٠٠ هـ) بعد عزل القاضى ابو الفضل النويرى عنها اثناء سنة ٧٨٦ هـ . ودرس ايضا بهذه المدرسة العز النويرى (٨٢٠ هـ) حفيد القاضى ابى الفضل .

ثم اهمل التدريس بهذه المدرسة وتحولت من مركز علمى الى دار للسلطنة ثم استأجرها من بعد المصريون .

(١) مصادر ترجمته في الصفحة ٣٣٣ .

(٢) البرق اليماني ص ٤٧ .

(٣) هو احمد بن عبدالرحيم بن محمود العيني حفيد بدر الدين العيني (٨٥٠ - ٩٠٨ هـ) ترجمته في الضوء اللامع ١/٣٤٥ .

(٤) العقد الثمين ٥/٤٨٩ - ٤٩٠ .

قال العز ابن فهد : <sup>(١)</sup> " قال الوالد : <sup>(٢)</sup> دار السلطنة هي المدرسة  
الافضلية انتهى . قلت : وقد استأجرها بعض بنى الجيعان المصريــــــــــــــــــــن  
وعمرها ، ثم صارت للخواجا بدر الدين بن عباد الله الرومى وجعلهاــــــــــــــــــــا  
وقفــــــــــــــــــــا <sup>(٣)</sup> .

<sup>(٤)</sup>  
(٥) المدرسة الغياثية البنجالية :

هي من اعظم المدارس في زمنها بمكة المكرمة ، اذ وقفت على المذاهب  
الاربعة ، وجعل لها اوقاف كثيرة ، وصرف في شراء الوقف والمدرسة اثنا عشر  
الف مثقال ذهباً .

اما باني هذه المدرسة فهو سلطان بنجاله <sup>(٥)</sup> من بلاد الهند ، السلطان  
غياث الدين اعظم شاه بن اسكندر شاه ، الذي بعث الى الحرمين بصدقات  
جيلية ، وكان له حظ من العلم والدين .

- 
- (١) غاية المرام باخبار سلطنة البلد الحرام ١/٥٩١ - ٥٩٢ .  
(٢) يعنى : النجم عمر .  
(٣) وذكر القطبى ايضا بان المدرسة الافضلية في زمانه مازالت اوقاف  
الخواجا محمد بن عباد الله . انظر الاعلام باعلام بيت الله  
الحرام ص ١٨٦ .  
(٤) ذكر هذه المدرسة وعرف بها التقى الفاسى في شفاء الغرام ١/٣٢٨ - ٣٢٩  
وتوسع في ذكرها وذكر اوقافها . والعقد الثمين ١/١١٧ - ٣٢٠ - ٣٢١ ،  
النجم ابن فهد في اتحاف الورى حوادث سنة ٨١٤هـ ، ٣/٤٨٥ - ٤٨٦ ،  
النهر والى القطبى في الاعلام ص ١٧٧ ، ناجى معروف في المدارس الشراعية  
ص ٣٥٧ - ٣٦٠ ، السباعى في تاريخ مكة ص ٣٢٩ .  
(٥) بنجاله او بنكالة ، في آسيا الجنوبية بين جبال الهملايا وخليج  
البنغال ، وكانت من اكبر ولايات الهند البريطانية واكثرها سكانا .  
وهي المعروفة اليوم ببنجلاديش وعاصمتها دكا . انظر دائرة المعارف  
الاسلامية ٤/٢٢٤ - ٢٢٧ ، هامش النجوم الزاهرة ١٥/١٩٢ .  
(٦) ترجمته في العقد الثمين ١/٣٢٠ ، الضوء اللامع ٢/٣١٣ ، التحفة اللطيفة  
١/٣٢٣ ، وتوفى في السنة التى بنيت فيها المدرسة سنة ٨١٤هـ .  
وله ترجمة في نزهة الخواطر وبهجة السامع والنواظر لعبدالحسى  
الحسنى ٢/٩٧ - ٩٨ .

(١)  
ابتدى بعماره هذه المدرسة عند باب ام هانىء من المسجد الحرام  
فى رمضان سنة ٨١٣هـ، وفى جمادى الآخرة من السنة التى تليها ابتدىء  
التدريس فيها للمذاهب الاربعة .

وقرر فيها يومئذ اربعة من المدرسين وهم قضاة مكة الاربعة يومئذ  
الشافعى القاضى الجمال ابن ظهيرة، والحنفى القاضى شهاب الدين احمد بن  
محمد الصاغانى، والمالكي تقى الدين الفاسى، والحنبلى سراج الدين  
عبد اللطيف بن محمد الفاسى، كما قرر فيها ستين من طلاب الفقه : عشرين  
من الشافعية، وعشرين من الحنفية، وعشرة من المالكية، وعشرة من الحنابلة  
وجعل الايوان الشرقى من المدرسة محلا لتدريس الشافعية والحنفية  
والايوان الغربى محلا لتدريس المالكية والحنابلة .

ولم يكن التدريس بالمدرسة للمذاهب الاربعة فى وقت واحد، فخصص  
للتدريس الشافعية ضحوة يوم السبت وضحوة يوم الاثنين من ايام  
الاسبوع، وخصص لاحناف ضحوة ايام الاحد والاربعاء والخميس، اما المالكية  
فكان تدريسهم مابين الظهر والعصر من ايام السبت والاحد والاثنين، ومابين  
الظهر والعصر من يومى الاربعاء والخميس للمذهب الحنبلى . وقسم مايتحصل  
من اوقافها على المدرسين والطلاب وسكان المدرسة ومسالحها، وقد توسع  
التقى الفاسى فى وصف بناء المدرسة وتوزيع اوقافها فى كتابه شفاء  
الغرام فلتنظر هناك .

وممن درس بهذه المدرسة - سوى من سبق ذكره - المحب ابن الجمال  
ابن ظهيرة الشافعى باشر التدريس فيها نحو عشر سنين .

(٢)  
(٣)  
كما درس بها عبدالقادر الفاسى الحنبلى عن اخيه سراج الدين .  
ولم يستمر التقى الفاسى فى التدريس بها فنزل عنه الى ابى القاسم

(٤)  
ابن احمد بن محمد بن عبدالمعطى الانصارى (٨٣٣هـ) .

(١) سياى التعريف به قريبا ص ٣٨٥ .

(٢) العقد الثمين ١٤١/٣ وسبقت مصادر ترجمته فى الصفحة ٣٤١ .

(٣) العقد الثمين ٤٧٠/٥ .

(٤) الضوء اللامع ١٣٢/١١ .

(١) وولى تدريس الاحناف سنة ٨٢٥هـ بعد ابيه ، البهاء الصاغاني ابــــن  
الضياء الروفاته سنة ٨٥٤هـ حيث خلفه اخوه الرضى ابو حامد .  
(٢)  
وبالرغم من كثرة عدد الطلاب المقررين فى هذه المدرسة الا ان المصادر  
لم تشر ولو الى عدد قليل منهم سوى ما ذكر الفاسى فى ترجمة الجمــــال  
ابن ظهيرة المعروف بالطويل (٨٢٧هـ) بأنه كان من الطلبة الشافعيــــة  
بالمدرسة البنجالية الجديدة .  
(٤)  
وممن سكن بهذه المدرسة نزيل مكة على بن احمد الماردينى (٨٢٥هـ) عدة  
سنوات .

(٥)  
وتنزل بها عبدالله بن عبدالواحد البصرى (٨٩٣هـ) .  
مما سبق يتبين لنا ان هذه المدرسة كانت خاصة بتدريس الفقــــه  
فقط ولم تكن لها عناية ببقية العلوم الشرعية ، وبالرغم من الدور الذى  
كانت تقوم به فى احياء العلوم بمكة ، وبالرغم من كثرة اوقافها الا انها  
لم تدم طويلا فقد استولى عليها الشريف محمد بن بركات وبنائها لنفسه  
(٦)  
وبذلك انتهت هذه المدرسة وانتهى نشاطها العلمى .

(٧)  
(٦) المدرسة الكلبرجية :

(٨) ذكر ابن فهد ان سلطان كلبرجة ارسل اموالا جزيلة الى الحجاج  
(٩)

- 
- (١) معجم الشيوخ لابن فهد ص ٢١٥ . وقد سبقت مصادر ترجمته ص ٦٢ .
  - (٢) معجم الشيوخ لابن فهد ص ٢١٧ . وقد سبقت مصادر ترجمته ص ٦٣ .
  - (٣) العقد الثمين ١٢٤/٢ .
  - (٤) العقد الثمين ١٣٨/٦ . وانظر مصادر ترجمته ص ٢٤٨ .
  - (٥) الضوء اللامع ٣١/٥ .
  - (٦) ذكر ذلك السخاوى فى الضوء اللامع ٣١٣/٢ وترجمة الشريف محمد بن  
بركات فى الضوء اللامع ١٥٠/٧ ، وامرته ما بين ٨٥٩ - ٨٩٠٣ .
  - (٧) لم يذكرها الاستاذ ناجى معروف فى كتابه المدارس الشراعية .
  - (٨) انظر اتحاف الورى حوادث سنوات ٨٣٠ - ٨٣١ - ٨٣٢ . الجزآن الثالث  
والرابع .
  - (٩) كلبرجة او كلبرجا او كلبرقة ، ولاية من ولايات الهند ، وتطلق على  
مدينتها ، وحكامها مسلمون ، وساحتها دابور الديبل ، وترد منها البيارم  
والشاشات وتقع فى اقليم الدكن . انظر هامش اتحاف الورى ٦/٤ حوادث  
سنة ٨٣١هـ .

ليعمر له مدارس بمكة والمدينة، فاشترت له من السيد بركات داره التى  
عند الصفا .

(١)  
وذكر السخاوى انه " انشأ بمكة رباطا هائلا مع صدقات وبر وافضال  
وكان من اجل ملوك الهند ديننا وعزما وحزما " .

وشرع فى عمارتها سنة ٨٣١هـ واكتملت فى السنة التى تلتها، وولّى  
(٢)

نظر اوقافها الشيخ علاء الدين الهندى .  
(٣)  
وفوض للجلال المرشدى عبدالواحد بن ابراهيم (٨٣٨هـ) مشيختها

والتدريس بها، وترك له حرية اختيار وتقرير ٤٠ طالبا من اى مذهب كان  
وان يدرس فيها اى فن اراد، من تفسير وفقه ونحو وغير ذلك بالمدرسة  
المذكورة، وعند افتتاح الدرس بالمدرسة طلب العلاء القضاة والفقهاء

والطلبة لحضور اجلاس الشيخ عبدالواحد بالمدرسة المذكورة، وحضروا جميعا  
سوى القاضى الحنفى، وخلع على الشيخ عبدالواحد خلعاً . وبعد الفراغ من  
(٤)

الدرس فرق على الجماعة الحاضرين بيارم من عشرة الى سبعة الى خمسة الى  
(٥)  
اثنين الى واحد كل واحد بما قسم الله له .

ثم بعد ذلك فرق الجلال المرشدى الاربعين طالبا واقرأ فيهم  
الدرس وبعد وفاته تلقى عنه هذا العمل اخوه ابو عبدالله محمد بن  
(٦)  
ابراهيم (٨٣٩هـ) .

وكان فى هذه المدرسة ايضا حلقة لاقرء القرآن الكريم فقد ذكر  
(٧)  
السخاوى فى ترجمة ناصر الدين المقدسى (٨٤٠هـ) انه " كان يقرء فيها كل

---

(١) الضوء اللامع ١/٢١٠، ولسلطان كلبرجة احمد شاه ترجمة فى التحفة  
اللطيفة ١/٢٧٧ .

(٢) هو محمد بن محمد بن محمد البخارى الحنفى (٨٤١هـ) ترجمته فى الضوء  
اللامع ٩/٢٩١ .

(٣) الضوء اللامع ٥/٩٣ .

(٤) بيارم : ذكر محقق الجزء الرابع من اتحاف الورى معناها : نوع من  
الارز واحال على انباء الغمر ٣/٤٠٢ . ولم اجد شيئا من هذا فى  
انباء الغمر، ولم يتضح لى معنى الكلمة .

(٥) ذكر ذلك ابن فهد فى اتحاف الورى حوادث سنة ٨٣٢هـ، الجزء الرابع  
ص ٤٥ - ٤٦ بتخقيب الطالب عبدالكريم الباز - رسالة دكتوراه . وذكر  
فى الهامش ان القاضى الحنفى الذى لم يحضر هو ابو البقاء الصاغانى  
ترجمته فى الضوء اللامع ٧/٨٤ .

(٦) مصادر ترجمته فى الصفحة ٣٦٢ .

(٧) الضوء اللامع ٧/٢٣ .

يوم عشرة من القراءنيابة عن الزين ابن عياش " .  
ولم تذكر المصادر شيئا عن هذه المدرسة بعد سنة ٨٤٠هـ .

(١)  
(٧) المدرسة الباسطية :

(٢)  
تنسب هذه المدرسة الى الزين عبدالباسط بن خليل الدمشقي  
(٧٨٤ - ٨٥٤هـ) صاحب الاعمال الجلييلة، والمآثر والقرب المنتشرة في  
ارض الاسلام فقد بنى مدارس بكل من مكة والمدينة وبيت المقدس ودمشق  
وغزة والقاهرة ، واصح كثيرا من مسالك الحجاز، وكان ناظرا للجيش  
المصرية ومتكلما على اوقاف كسوة الكعبة بمصر ، وقد ارسله سلطان مصر  
الاشرف برسباي سنة ٨٢٦هـ لتجديد الكسوة الداخلية للكعبة المشرفة  
وانتهز فرصة وجوده هناك وبنى سبيلا بالمعلاة على يمين النازل  
الحجون .  
(٥)

وفي سنة ٨٢٤هـ اشترى الزين عبدالباسط الدار التي على يسار  
الداخل من المسجد الحرام من باب العجلة وامر استداره ركن الدين  
(٦)

(١) ذكر هذه المدرسة ابن فهد في اتحاف الوريحوادث سنوات ٨٢٤ - ٨٣٥ -  
٨٣٦ والجزيري في الدرر الفرائد المنظمة حوادث سنة ٨٣٤هـ والقطبي  
النهر والى في الاعلام ص ١٨٦، والاستاذ ناجي معروف في المـدارس  
الشرابية ص ٣٦٠ .

(٢) ترجمته في الضوء اللامع ٢٤/٤، التحفة اللطيفة ٤٤٣/٢، البدر الطالع  
٣١٥/١ .

(٣) نظر الجيش ووظيفة جلييلة رفيعة المقدار وموضوعها التحدث في امر  
الاقطاعات بمصر والشام والكتابة بالكشف عنها ومشاورة السلطان  
عليها واخذ خطه، ولناظر الجيش اتباع بديوانه، وديوانها اول ديوان  
وضع في الاسلام في خلافة عمر رضى الله عنه . صبح الاعشى ٣١/٤ .

(٤) ترجمته في الضوء اللامع ٨/٣، تولى السلطنة ما بين ٨٢٥ - ٨٤١هـ .  
(٥) انظر شفاء الغرام ٣٣٨/١ .

(٦) الاستدار : قال في صبح الاعشى ٤٥٧/٥ : " بكسر الهمزة، وهو لقب على  
الذي يتولى قبض مال السلطان او الامير وصرفه، وتمثل او امره فيه  
وهو مركب من لفظتين فارسيتين احدهما : استذ، ومعناها الاخذ  
والثانية : دار ومعناها الممسك، والمعنى المتولى للاخذ =

(١) عمر الشامي بأن يقيم بمكة ويعمرها مدرسة فابتدى بعمارته سنة ٨٣٥ هـ -  
 واكمل بناؤها سنة ٨٣٦ هـ . وقد وصف القطبى هذه المدرسة فقال : " وهى (٢)  
 مدرسة وخلوى للفقراء فى غاية الاحكام والاتقان، وللمدرسة شبابيك مشرفة (٤)  
 على المسجد الحرام وسبيل الى جانب المدرسة ، باقية الى الآن بيــــــــــــد  
 النجاريين ائمة المقام الحنفى ، يسكنها الاعيان الواردون الى الحج " . (٥)  
 وقد بقيت هذه المدرسة الى القرن الرابع عشر الهجرى قبل التوسعة  
 السعودية للحرم الشريف ، فقد ذكر الشيخ حسين باسلامة ان هذه المدرسة (٦)  
 لاتزال على حكمها الى عصره ، كما ان الباب المؤدى الى المسجد بقربها  
 كان يدعى بباب الباسطية .

= والمتشققون من الكتاب يضمنون الهمزة فى اوله ويلحقون فيه ألفاً  
 بعد التاء ، فيقولون : أستاذار ، وربما قالوا استاذ الدار ظنا منهم  
 ان المراد حقيقة الدار فى اللفظ العربى وان استاذ بمعنى السيد .  
 وهو خطأ صريح لما تقدم بيانه " .

(١) لم اعشر على ترجمته .  
 (٢) ذكر ذلك النجم ابن فهد فى اتحاف الورى حوادث تلك السنوات .  
 وقد جعل الاستاذ ناجى معروف فى المدارس الشرايية سنة ٨٢٦ هـ السنة  
 التى بنيت فيها الباسطية ، واعتمد فى ذلك على الاعلام للقطبى  
 وهالكنص الاعلام : " وفى هذه السنة (١ى سنة ٨٢٦ هـ) جدد الاشرف برسباى  
 الكسوة الحمراء داخل الكعبة الشريفة وكساها من داخل وازال الكسوة  
 القديمة وكانت للناصر حسن بن قلاوون وجاءت الكسوة الجديدة على يد  
 الزينى عبدالباسط ناظر الجيش صاحب الباسطية التى على باب العجلة  
 من يسار الداخل الى المسجد الحرام " . وذكر هذه المدرسة فى هذا  
 النص لايدل على انها بنيت فى تلك السنة . وغاية ما اراده القطبى  
 التعريف بعبدالباسط بأنه صاحب المدرسة المعروفة باسمه .

(٣) الاعلام ص ١٨٦ - ١٨٧ .  
 (٤) هكذا وردت فى الكتاب والصواب : خلاو .  
 (٥) هكذا وردت ، ولعلها البخاريين ، نسبة الى السيد الاجل البخارى الذى  
 ولى مشيختها .  
 (٦) تاريخ عمارة المسجد الحرام ص ١٣٠ .

- (١) وممن ولى مشيخة هذه المدرسة شيخ الحجة عمر بن محمد الشيبسى (١١٢ - ٨٦١هـ) وليها من واقفها سنة ٨٤٢هـ، واستمر على ذلك الى سنة ٨٥٤هـ حيث نزل عنها لاحمد بن على الشوايطى فباشرها الى سنة ٨٥٩هـ ثم ولى مشيختها بعد ذلك محمد بن محمد بن محمد بن السيد الاجل البخارى الحنفى (٨١٨ - ٨٩٥هـ) الذى ولى ايضا فى هذه السنة امامة مقام الحنفية .  
(٢) وممن درس بها القاضى جلال الدين ابو السعادات ابن ظهيرة ، وكان ذلك سنة ٨٣٥هـ قبل ان يكتمل بناؤها .  
(٣) ودرس بها ايضا محمد بن محمد بن على الرواسى المولود سنة ٧٩٨ هـ فقد سمع منه البرهان البقاعى سنة ٨٤٩هـ بالمدرسة الباسطية عددا من رسائله التى فيها فى شتى العلوم .  
(٤) وسكن بهذه المدرسة وتنزل بها عطية بن احمد بن جار الله السنيسى ويوسف بن عبدالقادر بن محمد الصمادى .

(١٠)

(٨) المدرسة الجمالية اليوسفية :

- (١١) انشأ هذه المدرسة بمكة ، ناظر الخاص يوسف بن عبدالكريم بن بركة السعدى القاهرى (٨١٩ - ٨٦٢هـ) وذلك سنة ٨٥٧هـ . وقد ولى مشيختها فى  
(١٢)  
(١) الضوء اللامع ١٢١/٦ - ١٢٢ .  
(٢) الضوء اللامع ٢٨/٢ - ٢٩ .  
(٣) الضوء اللامع ٢٢٢/٩ .  
(٤) سبقت ترجمته ص ٣٤٢ .  
(٥) ذكر ذلك ابن فهد فى اتحاف الورى ٤٥/٤ ، حوادث سنة ٨٣٥هـ .  
(٦) ، (٧) طبقات المفسرين للداودى ٢٤١/٢ - ٢٤٣ ، وانظر الضوء اللامع ١٥٧/٩ .  
(٨) الضوء اللامع ١٤٨/٥ .  
(٩) الضوء اللامع ٣٢٢/١٠ .  
(١٠) لم يؤرخ لهذه المدرسة ابن فهد فى اتحاف الورى ولم يذكرها من جاء بعده .  
(١١) ناظر الخاص هى وظيفة محدثة احدثها السلطان محمد بن قلاوون حين ابطل الوزارة وموضوعها التحدث فيما هو خاص بمال السلطان . صبح الاعشى ٣٠/٤ .  
(١٢) ترجمته فى الضوء اللامع ٣٢٢/١٠ - ٣٢٣ .



- (١) تلك السنة شرف الدين ابو الفتح المراغي .
- (٢) وولى نظرها وواقفها فتلك السنة ايضا برهان الدين ابن ظهيرة  
(٣) ثم باشر مشيختها من بعده ولده ابو السعود (٨٥٩ - ٩٠٧هـ) مع  
مشيخة غيرها من المدارس . وممن باشرها ايضا عبدالله بن عبدالواحد  
(٤) البصرى .
- (٥) وذكر السخاوى ان بواب هذه المدرسة اسمه رمضان الضير ، وانــــه  
توفى سنة ٨٦٨ هـ .

(٦) المدرسة الخَلجية :

- (٧) انشأها محمود بن مغيث الخَلجى صاحب مندوة من بلاد الهند ومكانها  
(٨) عند باب أم هانى، وتعرف ايضا بدار ام هانى، وقرر فى مشيخة التدريس  
(٩) والحديث فيها الشمس البخارى (٨٩٥ هـ) .
- اذن كان فى هذه المدرسة درس للحديث الا ان المصادر لم تسعنا بذكر  
احد اساتذتها او طلابها .

- 
- (١) سبقت ترجمته فى الصفحة ٢٩٤ .
- (٢) سبقت ترجمته فى الصفحة ٣٤٢ .
- وذكر ذلك ابن فهد فى الدر الكمين فى ترجمة البرهان .
- (٣) سبقت ترجمته فى الصفحة ٣٤٣ .
- (٤) سبقت ترجمته فى الصفحة ٣٨٠ .
- (٥) الضوء اللامع ٢/٢٢٩ .
- (٦) لم يذكرها الاستاذ ناجى معروف فى المدارس الشراعية .
- (٧) ترجمته فى الضوء اللامع ١/١٤٨، نزهة الخواطر ٣/١٦٩ ووفاته سنة  
٨٧٣ هـ .
- (٨) هو فى الجهة الجنوبية من المسجد الحرام، انشأه واحده الخليفة  
المهدى سنة ١٦٤ هـ وام هانى هى اخت امير المؤمنين على بن ابي طالب  
رضى الله عنه . انظر اخبار مكة للازرقى ٢/٩١ الهامش، وشفاء  
الغرام ١/٢٣٩، وتاريخ عمارة المسجد الحرام ص ١٢٤ - ١٢٥ .
- (٩) الضوء اللامع ٩/٢٢٣ .

## (١٠) المدرسة الكنبايتية : (١)

قال ابن فهد : " وفيها - او في التي قبلها - استوَجِر لصاحب  
 كَنبَايَة غياث الدين محمد شاه بن السلطان ناصر الدين احمد شاه بـ (٣)  
 السلطان غياث الدين محمد شاه بن السلطان شمس الدين مظفر شاه البيهقي  
 المعروف بابى شامة، بين البيمارستان وباب الدريبة الملاصق للمسجد  
 وبابه منه . (٤) (٥)

وامر بانشائه مدرسة، فشرع فيها في هذه السنة وكملت في التـ  
 تليها وجعل بها قاعة لحضور التصوف بعد العصر وخلو سفلية وعلوية وطبقة  
 شالثة للفقراء، وسكنان علويان لشيخ الصوفية وللناظر، وجعل بها ايضاً  
 صهريج يجتمع فيه الماء من سطح المسجد الحرام، والمتولى لجميع ذلك  
 السراجى عمر بن الطاهر (٦) .

ولم تؤد هذه المدرسة دورا مهما في نشر العلم بمكة اذ ذكر ابن فهد  
 انها في عهده اصبحت تستأجر .  
 ثم ذكر القطبي ان هذه المدرسة في عهده كانت تحت يده، وعندما اراد  
 السلطان سليمان القانونى بناء مدارس الاربعة استبدلت المدرسة برباط

- 
- (١) ذكرها ابن فهد في اتحاف الورى حوادث سنة ٨٦٦هـ، ٣٢٨/٤، والاستبـ  
 ناجى معروف في المدارس الشرايية ص ٣٦٤ .  
 (٢) اى سنة ٨٦٦هـ والتي قبلها سنة ٨٦٥هـ .  
 (٣) كنباية او كنباييت : مدينة عظيمة في السواحل الهندية يقصدها  
 التجار وهى مدينة حسنة اكبر من المعرة، كانت مملكة قاعمة بذاتها .  
 انظر تقويم البلدان لابي الفداء ص ٣٥٧، الروض المعطار للحميدى  
 ص ٤٩٦، هامش اتحاف الورى ٢٠١/٤ حوادث سنة ٨٦٦هـ .  
 (٤) لم اعثر على ترجمته، ولم يترجمه في نزهة الخواطر .  
 (٥) باب الدريبة هو من ابواب المسجد الشمالية في ركن المسجد الحرام  
 بالقرب من باب السلام . انظر تاريخ مكة للزرقي تحقيق رشيدى  
 ملحق ٩٤/٢، وتاريخ عمارة المسجد الحرام لباسلامة ص ١٣٣ .  
 (٦) هو عمر بن حسن بن محمد (٨٦٨هـ) ترجمته في الضوء اللامع ٨٠/٦ .  
 (٧) الاعلام ص ٢٩٤ .

(١) كان بناء الخوaja بخشى القرمانى .

(٢) مدرسة قايتباى :

(٣) للسلطان الاشرف قايتباى (ولايته ٨٧٢ - ٩٠١هـ) يد طولى فى فعمل الخيرات والمبرات فى مصر والشام والحجاز، وفى اول ولايته ارسل للشريف محمد بن بركات مرسوما يتضمن الامر بابطال جميع المكوسات والمظالم وله اعمال جلييلة فى عرفة ومزدلفة ومنى ومكة .

واراد الاشرف قايتباى ان يتوج اعماله الخيرية فى مكة المكرمة بانشاء مدرسة لطلاب العلم ، ورباط يأوى اليه الفقراء والمحاويج ، فأرسل لذلك وكيله وتاجره الخوaja شمس الدين محمد بن عمر بن محمد المعروف بابن الزمن (٨٢٤ - ٨٩٧هـ) وشاد العماثر سنقر الجمالى (٩٠٢هـ) ليشتريها

(١) لم اعثر على ترجمته، ولعله المترجم له فى الشقائق النعمانية فى علماء الدولة العثمانية ص ٣٠٧ .

(٢) ذكر هذه المدرسة جمع من المؤرخين ورجعت هنا الى الدرر الفرائد المنظمة ص ٧٥٦ والاعلام للنهر والى ص ١٩٧، سمط النجوم العوالى ٤٤/٤ ، منائح الكرم ١٣/٢، تاريخ عمارة المسجد الحرام ص ٧٥، المسندادى الشرايية ص ٣٦١، تاريخ مكة للسباعى ص ٣٢٨ - ٣٢٩، وفى مجلة العرب مقالة عن هذه المدرسة لاسماعيل احمد اسماعيل ، العددان ٢٠١ لسنة ١٣٩٩هـ ص ٨٢ - ٩٥ .

(٣) للاشرف قايتباى ترجمة فى الضوء اللامع ٢٠١/٦ - ٢١١، التحفة اللطيفة ٤١٠/٣، الكواكب السائرة ٢٩٧/١ - ٣٠٠، النور السافر ٣

شدرات الذهب ٦/٨ - ٩، بدائع الزهور فى وقائع الدهور لابن ابياس الحنفى ٣٢٥/٣ - ٣٣٤، وافرد ترجمته حديثا الاستاذ عبدالرحمن محمود عبدالنواب فى سلسلة الاعلام رقم ٢٠ الصادرة عن الهيئة المصرية العامة للكتاب بعنوان قايتباى المحمودى الا انه لم يفصل القول فى هذه المدرسة واكتفى بذكرها فقط فى الصفحة ٢٠٦ .

(٤) الخوaja : لقب من القاب التجار الاعاجم من الفرس ونحوهم ، وهو لفظ فارسى معناه السيد . صبح الاعشى ١٣/٦ .

(٥) ترجمته فى الضوء اللامع ٢٦٠/٨، التحفة اللطيفة ٦٩٦/٣ .

(٦) شد العماثر : وموضوعها ان يكون صاحبها متكلم فى العماثر السلطانية، مما يختار السلطان احداه او تجديده من القصور والمنازل والاسوار . صبح الاعشى ٢٢/٤ .

(٧) ترجمته فى الضوء اللامع ٢٧٣/٣، التحفة اللطيفة ١٩٧/٢ .

له موضعا مشرفا على المسجد الحرام ، ليبنى فيه مدرسة ورباطا . وكان ذلك عام ٨٨٢هـ .

فابتاعا له رباط السدرة ورباط المراغي ، وكانا متصلين ، وكذلك ابتاعا له دارا للشريفة شمسية بنت حسن بن عجلان ( ماتت ٨٨٢هـ ) وهدم جميع ذلك كله وكملت عمارة المدرسة وغالب الرباط في سنة ٨٨٣هـ .

كانت هذه المدرسة مشرفة على المسجد الحرام مقابل مقام ابراهيم ، وجعل فيها اثنين وسبعين خلوة ، ومكتبا للايتام ومأذنة ، وبنى مدرسته . هذه بالرخام الملون وقرر فيها اربعة مدرسين على المذاهب الاربعة واربعين طالبا ، وجعل فيها خزانة كتب وقفها على طلبة العلم ، وجعل لها خازنا عين له راتبا .

وقرر فيها فقيها يعلم ٤٠ صبيا يتيما ، ورتب لهم ولأهل الخـلاوى ما يكفيهم على مدار العام من القمح وغيره ، سوى مبالغ سنوية من الذهب للمدرسين والمؤذنين وقراء الاجزاء ، ووقف عليهم بمصر قرى وضياعا كثيرة تغل حوبا كثيرة ، تحمل كل عام الى مكة .

- 
- (١) سبق التعريف به ص ٥٧ .
- (٢) ويعرف ايضا برباط الكيلاني او القيلاني ، اوقفه القاضي صدر الدين المراغي على الصوفية والغرباء الواصلين الى مكة ، النازلين فيه والمجتازين ، وغيرهم من العرب والعجم وذلك سنة ٥٧٠هـ . انظر شفاء الغرام ٣٣٠/١ ، واتحاف الوري ٥٤٢/٢ حوادث سنة ٥٧٠هـ .
- واما نسبه الى الكيلاني لتولى الشيخ يعقوب بن محمد الكيلاني مشيخته ( توفي ٧٥٣هـ ) انظر العقد الثمين ٤٧٦/٧ .
- وممن نزل به عبدالمحسن بن ابي العميد الابهري ( ٦٢٤هـ ) العقد الثمين ٤٩٤/٥ .
- (٣) ترجمتها في الضوء اللامع ٦٩/١٢ .
- (٤) انظر اتحاف الوري حوادث سنة ٤٩٩/٤ ، ٨٨٣ - ٥٠٠ ، رسالة دكتوراه تحقيق عبدالكريم الباز .
- (٥) ذكر القطبي النهروالي في الاعلام ص ١٩٧ ان خزانة الكتب هذه فسـر عصره استولت عليها ايدي المستعيرين وضيعوا منها جانبا كبيرا ، وقد بقي منها ثلاثمائة مجلد ، فان القطبي بعضها واصح البعض الآخر وجلده ، واسترد بعض ما اخذ منها من ايدي المستعيرين .

(١) وذكر القطبي (٥٩٨٨هـ) ان المدرسة فى عصره اصبحت سكنا لامرأه  
الحج ايام الموسم ، وسكنا لغيرهم من الامراء ، وان اوقافها صارت مأكلة  
للنظار .

(٢) وذكر السنجارى ان اكثر كتب المدرسة قد ضاعت " لتداول الايـدى  
واستولى عليها فى عصرنا من لا يحسن ذكره فى الكتاب " .  
وهكذا اصبحت هذه المدرسة الجامعة مأوى لاصحاب الجاه والسلطان،  
بعد ان كانت نبراسا للعلم يستضيء بنوره كثير من الطلاب فى مكة  
المكرمة ، ولو سارت هذه المدرسة سيرتها التى بنيت لاجلها لكان لها  
شأن عظيم فى احياء الجهود العلمية بمكة المكرمة .

ولم تذكر المصادر الا القليل عن تولى التدريس بهذه المدرسـة  
او كان له بها طلب ، فمن ذلك ان البرهان ابن ظهيرة ولى مشيختها  
والتدريس بها ثم خلفه من بعده ابنه ابو السعود .  
(٣)

كما درس فيها من الاحناف ابو القاسم الصاغانى المعروف بابن الضياء  
المولود سنة ٨٤٩هـ ، وكان ابوه قد قرر فى الدرس قبله الا انه مات قبل  
مباشرته .  
(٤) (٥)

#### التدريس

كما كان فى المدارس دروس مقررة ، ونظام خاص يحدده الواقف ، كسان  
هناك فى المسجد الحرام دروس يقررها احد فاعلى الخير ، ويحدد فيها  
نوع الدرس ، ويعين فيها المدرس ويحدد الطلبة ، ويجعل لهم مقررات مالية  
كما فى المدارس .

وعرف فى مكة المكرمة فى فترة الجراكة عدة تداريس مقررة لـيس

- 
- (١) الاعلام ص ١٩٨ .
  - (٢) منائح الكرم ١٣/٢ - ١٤ .
  - (٣) انظر ترجمتها فى الصفحات ٣٤٣، ٣٤٢ وانظر الكواكب السائرة ٢٩٩/١ .
  - (٤) الضوء اللاحع ١٣٨/١١ .
  - (٥) هو الجمال محمد بن محمد الصاغانى (٥٨٠هـ) سبق ذكره فى ص ٦٤ .  
وهو فقيه حنفى .

للحديث فيها نصيب، وغالب هذه التداريس مقرررة لتدريس الحنفية .

### درس يَلْبِغَا :

هو اهم هذه الدروس واكثرها نشاطا كان درس الامير يَلْبِغَا الخاصكى  
 الاتابكى الذى قرره فى شوال من عام ٧٦٣هـ وخصه لتدريس الحنفية، واعطى  
 تدريسه للشيخ ضياء الدين محمد بن محمد بن محمد بن سعيد الصاغانى  
 الحنفى (٧٨٠هـ)، ثم تولى اعقابه من بعده مهمة التدريس بهذا الدرس .  
 فوليه ولداه الشهاب احمد (٨٢٥هـ) والكمال محمد (٨٣٠هـ) .  
 ثم تولى التدريس ابنا الشهاب: ابو البقاء محمد بن احمد  
 وابو حامد محمد بن احمد (٨٥٨هـ) بعد اخيه .  
 ثم وليه ولد ابى البقاء محمد الملقب بالجمال ابى النجـ  
 وبعد موته استقر فى الدرس من بعده ولده ابو القاسم المولود  
 سنة ٨٤٩هـ .

وتولى مشيخة التدريس فيه لزمان قصير الجلال عبدالواحد المرشدى  
 سنة ٨٣٢هـ وعزل فى السنة نفسها .

- (١) ترجمته فى الدرر الكامنة ٣٤٨/٤ ووفاته سنة ٧٦٨هـ . وانظر
- اتحاف الورى ٢٩٦/٣ .
- (٢) الخاصكى: وتجمع على خاصكية، وهى فرقة من المماليك يختارهم السلطان  
 من الاجلاب الذين دخلوا خدمته صغارا ويجعل منهم حرسه الخاص ويكلفهم  
 بالمهام الشريفة . هامش النجوم الزاهرة ١/١٤ .
- (٣) الاتابكى : من القاب امير الجيوش ومن فى معناه كالنائب الكافل  
 ونحوه ، واصله بالطاء فقلبت بالاستعمال تاء، ومعناه الاب الامير .
- صبح الاعشى ٥/٦ - ٦ .
- (٤) العقد الثمين ١٦٩/٣ .
- (٥) الضوء اللامع ٨٧/٧ .
- (٦) معجم الشيوخ ص ٢١٥ .
- (٧) معجم الشيوخ ص ٢١٧ .
- (٨) الضوء اللامع ٤٢/٩ .
- (٩) الضوء اللامع ١٣٨/١١ .
- (١٠) الضوء اللامع ٩٣/٥ .

- (١) وممن ولى الاعادة بهذا الدرس الشيخ محمد بن محمود الخوارزمي  
(٢) (٨١٣هـ) المعروف بالمعيد لاعادته بهذا الدرس ثم تلقاها عنه ابنه احمد  
الا انه رغب عن الاعادة لابن حامد ابى الضياء الحنفى .
- كما ذكر فى كتب التراجم عدد من الطلبة الذين تنزلوا بهـذا  
الدرس فمنهم شمس الدين الهندى الحنفى (٧٩٣هـ) (٣)  
وابو الفضل محمد بن محمد الكراني الهندى الحنفى (٨٠٤هـ) (٤)  
واحمد بن عبدالله المكي المعروف بابى مغماس (٨٠٩هـ) (٥)  
وجار الله بن صالح الشيبانى الطبرى (٨١٥هـ) (٦)  
ومحمد بن على بن يوسف الجهنى المكى (٨١٥هـ) (٧)  
وشهاب الدين احمد بن محمد بن محمد، ابن ظهيرة الحنفى (٨٢٣هـ) (٨)  
ومحمد بن يوسف بن ابى القاسم الخزرجى (٨٤٦هـ) (٩)  
وابو البركات بن محمد الهندى (٨٨٩هـ) (١٠)

#### درس بشير الجمدار :

ويلى درس يلبغا فى الحرم الشريف درس بشير الجمدار الذى كان فيه (١١)

- (١) العقد الثمين ٢/٣٥٠ - ٣٥٢ ، الضوء اللامع ١٠/٤٥٠ .  
(٢) الضوء اللامع ٢/٢٠٧ .  
(٣) العقد الثمين ٢/٢٦٦ واسمه محمد بن كمال بن على .  
(٤) العقد الثمين ٢/٣٢٠ . وكران : بفتح الكاف وتشديد الراء المهملة  
محلقة باصبهان . معجم البلدان ٤/٤٤٤ .  
(٥) العقد الثمين ٣/٧٥ ، الضوء اللامع ١/٣٧١ .  
(٦) العقد الثمين ٣/٤٠٧ .  
(٧) العقد الثمين ٢/٢٢١ .  
(٨) العقد الثمين ٣/١٦٧ .  
(٩) الضوء اللامع ١٠/٩٨ .  
(١٠) الضوء اللامع ١١/٧ .  
(١١) لم اعثر على ترجمته . والجمدار : هو الذى يتصدى لالباس الملك  
او الامير ثيابه . واصله جاما ومعناه : الثوب . ودار ومعناه : ممسك .  
صبح الاعشى ٥/٤٥٩ .  
وقيل الجمدار : هو الذى يحمل المرأة امام الملك حين يلبس ثيابه .  
مركب من جام اى مرآة . ودار اى حامل . الالفاظ الفارسية المعربة  
لإدى شير ص ٤٤ .





- (١)  
وولى تدريسه ايضا بعد ابي حامد ابو النجا الجمال محمد بن محمد  
(٢)  
• (٨٨٥هـ) ثم ابن عمه ابو الليث (٨٩٥هـ) .
- تلك ثلاثة تداريس كان لها نشاط فى المسجد الحرام واستمرت مدة  
غير قليلة من الزمان ، وهناك دروس اخرى مقررة الا انها لم تدم طويلا  
وكان نشاطها محدودا .  
(٣)  
فقد ذكر السخاوى فى ترجمة ابي القاسم بن احمد الانصارى (٨٢٣هـ) بأنه  
(٤)  
" درّس فى درس ناصر الدين ابن سلام بالمسجد الحرام " .  
(٥)  
وذكر السخاوى ايضا فى ترجمة الشمس محمد بن محمد البخارى  
(٦)  
(٨١٨ - ٨٩٥هـ) انه " ولى تدريس درس الخواجا الهمدانى بمقام الحنفية  
وباشره الى ان انقطع لتعطل اوقافه " .  
(٧)  
وذكر ايضا ان الجمال ابو النجا الصاغانى (٨٨٥هـ) وولده ابو القاسم  
(٨)  
قد درسا بدرس خير بك .
- وممن كان يحضر دروس الحنفية بالمسجد الحرام مسعود بن محمد بن  
(٩)  
شعيب المكي البخارى (٨١٥هـ) احد المكبرين بمقام الحنفية .
- تلك أنشطة التداريس بالمسجد الحرام وهى وان كان غالبها فى الفقه  
الا ان تقوية النشاط العلمى عامة يساعد على تهئية جو علمى يكون لسه  
اثر طيب فى بقية العلوم .

- 
- (١) الضوء اللامع ٤١/٩ .  
(٢) الضوء اللامع ٤٣/٩ .  
(٣) الضوء اللامع ١٣٢/١١ .  
(٤) لم اعرفه .  
(٥) الضوء اللامع ٢٢٣/٩ .  
(٦) ترجمته فى الضوء اللامع ٢١٤/٧ ، وقد سبق ذكره فى ص ٣٧٢ .  
(٧) الضوء اللامع ١٣٨/١١ ، ٤٢/٩ وقد سبقا قريبا .  
(٨) لعله خير بك الاشرفى برّسباني الذى حضر عدة دروس على السخاوى بمكة  
وتوفى بها سنة ٨٨٧هـ . ترجمته فى الضوء اللامع ٢٠٧/٣ .  
(٩) العقد الثمين ١٨٤/٧ .

كما كان في بعض الأربطة نشاط علمي إلى جانب كونها مأوى وسكناً  
 للغرباء والمنقطعين وطلاب العلم .  
 (١)  
 فقد ذكر السخاوي في ترجمة أحمد بن عبدالعزيز بن أحمد الشيرازي  
 (٢)  
 (٨٣٩هـ) أنه نزل رباط رامُشت وأقرأ في منزله الطلبة .  
 (٣)  
 وذكر الغزالي أن البرهان العمادي الحلبي قرأ أحاديث من الكتب  
 الستة على عبدالرحيم بن صدقة المكي برباط العباس، وأنه قرأ أيضاً  
 (٤)  
 على عبدالقادر المنهاجي في تلك السنة بذلك الرباط .  
 وكان في بعض الأربطة امكنة للمطالعة، فيها كتب موقوفة في مختلف  
 العلوم تقرأ داخل الرباط، ومنها ما يعار لخارجه، فمن هذه المكتبات

- 
- (١) الضوء اللامع ١/٣٤٨ .  
 (٢) يضم الميم وسكون الشين المعجمة آخره تاء مثناه، هو رامُشت بسن  
 الحسين بن شيرويه الفارسي من اعيان تجار العجم وخيارهم له بمكة  
 والمسجد الحرام آثار طيبة، منها هذا الرباط الذي وقفه سنة ٥٢٩ هـ  
 على جميع الصوفية الرجال دون النساء اصحاب المرقعة من سائر  
 العراق واشهد على وقفه ابا الحسن بن ابي بكر الطوسي (العقود  
 الثمين ٤/٣٨٥، ١٢/٨، وشفاء الغرام ١/٣٣٢، واتحاف الوري حوادث سنة  
 ٥٢٩/٢، ٥٠٤) وقد خرب سنة ٨٠٢ هـ فعمره الشريف حسن بن عجلان، وقد  
 سكن بهذا الرباط جماعة من العلماء والصالحين، وولى مشيخته  
 محمد بن محمود الخوارزمي (العقد الثمين ٢/٣٥٠) ونزل به محمد  
 الزيلعي (العقد الثمين ٢/٤١٤) وسعد الله بن عمر الاسفراييني  
 (٥٧٨٦ هـ) (العقد الثمين ٤/٥٣١) وعلى بن محمد الخوارزمي (٥٧٦٨ هـ) -  
 (العقد الثمين ٦/٢٥٢) ويعقوب بن عمر العجمي (٥٧٥٧ هـ) (العقود  
 الثمين ٧/٤٧٦) واحمد بن محمد المراغي (الضوء اللامع ٢/٢١٦) واحمد  
 ابن محمد بن محمود الخوارزمي (٨٥٠ هـ) تولى مشيخته بعد ابيه  
 (الضوء اللامع ٢/٢٠٧) وفي سنة ٨٥٥ هـ ذكر ابن فهد ان الرباط قد  
 خرب واعيد عمارته في تلك السنة رباطا ومدرسة . انظر اتحاف  
 الوري ٤/٢٣٠ .  
 (٣) الكواكب السائرة ١/٢٣٥ - ٢٥٤، وقد سبق ذكر ذلك ص ٢٥٤ .  
 (٤) سبق التعريف بهذا الرباط ص ٢٥٤ .

(١) مكتبة رباط ربيع وقد اوقف به كتابعبداللهالكردى (٧٨٥هـ) وعلى بن محمد  
 ابن سند المصرى (٨٢٧هـ) وقد اقتنى كتبا وجعل مقرها فى الرباط المذكور.  
 (٢)  
 ووقف عبدالرحمن بن عياش كتبه للرباط، وكان لشيخ الرباط التصرف  
 (٤)  
 بعارية هذه الكتب، وقد فرط شيخ رباط ربيع ابراهيم بن محمد بن  
 ابراهيم اليماني (٨٨٢هـ) بعارية كتب الرباط لمن لايعرفه، ومن الكتب  
 (٥)  
 التى كانت موجودة بهذا الرباط نظم التنبيه للشيرازى وشرح ذلك النظم  
 (٦)  
 لمحمد بن عيسى الازدى الذى اسند فى الشرح احاديث كثيرة .

- (١) سبق التعريف بهذا الرباط ص ٥٦ هامش رقم (١)  
 وقد كان هذا الرباط مأوى لعدد من العلماء والصالحين فنزل به :  
 محمد بن احمد القزوينى (٨١١هـ) (العقد الثمين ٢٨٦/١)  
 وابراهيم بن محمد بن صديق (٨٠٥هـ) (العقد الثمين ٢٥٤/٣)  
 وايوب الجبرتى وكان شيخ الرباط (٨٠٧هـ) (العقد الثمين ٣٤٥/٣ - ٢٤٦)  
 وعلى بن احمد المصرى (٨٢٧هـ) (العقد الثمين ١٣١/٦)  
 ويوسف بن محمد الطنجى شيخ الفقراء بالرباط (العقد الثمين ٤٩٥/٧)  
 وابو بكر بن عمر القرشى شيخ الفقراء بالرباط (٨١٥هـ) (العقد  
 الثمين ١٧/١)  
 واحمد بن محمد المصرى المكفى الحنفى شيخ الرباط (٨٦٥هـ) (الضوء  
 اللامع ٢٠٥/٢)  
 واحمد بن سعد الاريحى الدمشقى شيخ الرباط (٨٤١هـ) (الضوء اللامع  
 ٣٠٤/١)  
 واسماعيل الرومى (٨٥٦هـ) (الضوء اللامع ٣١٠/٢)  
 وعبدالله السحولى (٨٦٠هـ) (الضوء اللامع ٧٦/٥)  
 وعلى بن عبدالرحمن البارزى (٨٧٣هـ) (الضوء اللامع ٢٣٦/٥)  
 وعلى بن محمد المنوفى شيخ الرباط (٨٨٢هـ) (الضوء اللامع ٣١٢/٥)  
 وعمر الخليلى شيخ الرباط (٨٤٣هـ) (الضوء اللامع ١٤٦/٦)  
 ومحمد بن على القدسى شيخ الرباط (٨٣٤هـ) (الضوء اللامع ٢٢/٩)  
 ومحمد الشمس المناشفى (٨٣٢هـ) (الضوء اللامع ١١١/١٠)  
 ومحمد الترمذى (٨٤٣هـ) (١٢٠/١٠) ٠٠٠ وغيرهم .
- (٢) العقد الثمين ١١٦/٥ .  
 (٣) العقد الثمين ٢٣١/٦ .  
 (٤) معجم الشيوخ لابن فهد ص ١٢٤ .  
 (٥) الضوء اللامع ١٢٦/١ .  
 (٦) العقد الثمين ٢٤٦/٢ .

(١) وفي رباط الموفق مكتبة علمية فيها عدد من الكتب وضع لها فهرستا

(٢) صالح بن عبدالله السلجماسي المغربي وذلك سنة ٨٧٨ هـ .

- (١) قال في شفاء الغرام ٣٣٥/١ " رباط القاضي الموفق جمال الدين علي ابن عبدالوهاب الاسكندري وقفه على فقراء العرب الغرباء ذوى الحاجات المتجردين ليس للمتأهلين فيه حظ ولا نصيب سنة اربع وستمائة ٠٠٠ وهذا الرباط بأسفل مكة " وانظر اتحاف الوري ٦/٣ حوادث سنة ٦٠٤ هـ .
- وقد ذكر الرحالة الشهير ابن بطوطة هذا الرباط فقال ص ١٦١ :
- " وهو من احسن الرباطات سكنته ايام مجاورتي بمكة المعظمة، وكان به في ذلك العهد الشيخ الصالح ابو عبدالله الزواوي المغربي، وسكن به ايضا الشيخ الصالح الطيار سعادة الحرائي، وسكن به الشيخ الصالح شعيب المغربي من كبار الصالحين ٠٠٠ " .
- وممن نزل بهذا الرباط ايضا :
- محمد بن حجاج الحضرمي (٧٠٦ هـ) وقد نزل عدة سنين (العقد الثمين ٤٥٢/١ ٤٥٤)
- ومحمد بن موسى الغماري شيخ الرباط وناظره (٨٠٧ هـ) (العقد الثمين ٣٧٥/٢)
- واسماعيل بن عمر المغربي (٨١٠ هـ) (العقد الثمين ٣٠٤/٣)
- وسعادة المغربي (٧٣٠ هـ) (العقد الثمين ٥٣١/٤)
- وعبدالواحد التونسي (بعد ٧٦٠ هـ) (العقد الثمين ٥٢٩/٥)
- واحمد بن ابي القاسم الغرناطي شيخ الرباط (٨٩٢ هـ) (الضوء اللامع ٦٣/٢)
- واحمد بن يحيى القسنطيني شيخ الرباط (٨٦٠ هـ) (الضوء اللامع ٢٤٣/٢)
- وداود المغربي (٨٦٨ هـ) (الضوء اللامع ٢١٧/٣)
- وسليمان بن صالح بن علي البجائي (٨٨٤ هـ) (الضوء اللامع ٢٦٥/٣)
- وعبدالرحمن بن محمد المغربي (٨٨١ هـ) (الضوء اللامع ١٤٣/٤)
- وعثمان بن يوسف الصنهاجي (٨٦٣ هـ) (الضوء اللامع ١٤٣/٥)
- ومحمد بن سعيد بن محمد شيخ الرباط (٨٦٠ هـ) (الضوء اللامع ٢٥٢/٧)
- ومحمد بن عبدالرحمن الرعييني شيخ الرباط (ولد سنة ٨٦١ هـ) (الضوء اللامع ٢٨٨/٧)
- ومحمد العربي المغربي شيخ الرباط (٨٧٨ هـ) (الضوء اللامع ١٢٣/١٠)
- ونزل به القلصادي صاحب الرحلة انظر رحلة القلصادي ص ١٣٤ .
- وكان في المعلاة مكان خاص لمن يتوفى من اهل هذا الرباط، فمحمّد التكروري دفن عند جماعة رباط الموفق بالحجون (٨٨٦ هـ) الضوء اللامع ١٢٠/١٠ . وموسى الطرابلسي المغربي مات سنة ٨١٨ هـ ودفن بمقبرة رباط الموفق . الضوء اللامع ١٩٣/١٠ .
- (٢) الضوء اللامع ٣١١/٣ .

(١) وفي رباط الخوزي سكن احمد بن سليمان التروجي (٨١٢هـ) واقف فيه  
عدة كتب، كما اوقف فيه كتباً في الحديث والفقه محمود بن جمال الدين  
الهروي الناسخ (٧٩٦هـ) .  
(٢)  
وكذلك كان في الرباط الذي انشأه ابن الزمن مكتبة، فقد رأى السخاوي  
عدة كتب فيه، قال في ترجمة محمد بن احمد بن سنجر الفيومي (٨٧٣هـ) :  
(٣)  
" حج وباع الكتب الستة التي انتسخها برسمه واظنها صارت لرباط  
ابن الزمن بمكة فقد رأيت عدة منها فيه " .  
(٤)

- 
- (١) هو رباط حسن فيه جماعة من اهل الخير، داخل الزيادة عند بسباب  
ابراهيم اوقفه سنة ٦١٧هـ الامير زين الدين قرامرز محمود بسباب  
قرامرز الافزري الفارسي على الصوفية الغرباء والمتجربين وسبب  
شهرة هذا الرباط بالخوزي لسكنى ابي جعفر عمر بن مكي الخوزي به،  
انظر شفاء الغرام ٣٣٢/١، اتحاف الوري ٣١/١٣، حوادث سنة ٦١٧هـ والشرف  
الاعلا للجمال الشيبسي مخطوط غير مرقم .  
وترجمة الخوزي في العقد الثمين ٣٦٢/٦ والشرف الاعلى .  
وممن سكن بهذا الرباط :  
محمد بن علي المعروف بابن قطرال الاندلسي (٧١٠هـ) (العقد الثمين  
٢٠٧/٢ - ٢١١)  
ومحمد المعروف بالقدسي الصوفي (٨١١هـ) (العقد الثمين ٤١٨/٢)  
وعلى بن احمد المارديني (٨٢٥هـ) (العقد الثمين ١٣٨/٦)  
ومهنّا بن ابي بكر الدنيسري (٨٢٠هـ) شيخ الرباط نحو ثلاثين سنة  
(العقد الثمين ٢٩٥/٧)  
ومحمد بن سعيد المغربي الضريير (٨٨٨هـ) (الضوء اللامع ٢٥٣/٧)  
ونام فيه احمد بن محمد بن عبدالمعطي الانصاري المكي (العقد  
الشمين ١٥١/٣)  
(٢) العقد الثمين ١٣٧/٧ .  
(٣) سبقت ترجمة ابن الزمن قريبا ص ٣٨٧ .  
وقد نزل بهذا الرباط :  
عبدالله بن محمد الجبرتي المكي (٨٨٦هـ) (الضوء اللامع ٥٨/٥)  
وعلى بن احمد الطنتداني (٨٩٣هـ) شيخ الرباط (الضوء اللامع ١٧٣/٥)  
ومحمد بن محمد الدنديلي شيخ الرباط (الضوء اللامع ٤٠/١٠)  
(٤) الضوء اللامع ٣١٣/٦ .

مما سبق فى هذا المبحث يتبين لنا ان المدارس فى مكة والـدروس  
 والاربطة كان لها دور كبير فى احياء الجهود العلمية عامة فى البلد  
 الامين ،وقد رأينا ان كبار علماء مكة كانوا يدرسون بتلك المدارس .  
 واذا لم يذكر الا القليل عن علم الحديث فى هذه المدارس فاننا  
 لانستطيع ايضا ان ننفى وجود هذا العلم من بين موادها ،وخاصة فى  
 عصر المماليك الذى اشتهر بكثرة السامعين لهذا العلم .  
 وان هذا النشاط الذى حصل فى المدارس والمسجد الحرام احدث حركة  
 دائبة فى مكة المكرمة ،ونفض عنها الخمول والكسل الذى اعترى الكثير  
 من ابنائها لعدة قرون سبقت .  
 وماكثرة السامعين لعلم الحديث فى مكة المكرمة فى ذلك العصر  
 —والذى اوردت عددا كبيرا منهم فى الملحق الثانى — الانتاجا لتكاتف  
 محدثى مكة جميعا من ابناء الاسر وغيرهم والمدرسين بالمدارس والمساجد  
 والبقاع الاخرى ،وكذلك للمكتبات بالاربطة والمدارس دور لا يغفل فى  
 تداول الكتب ونسخها وتقوية الثقافة العلمية عند ابناء مكة والواردين  
 اليها على حد سواء .  
 ولولا هذه المدارس وتلك الدروس المنتظمة والمكتبات الموجهة  
 بالاربطة لضعف النشاط الحديثى فى مكة المكرمة فى عصر الجراكسة ،لانها  
 عنصر مهم من عناصر ذلك النشاط وجزء لا يتجزأ من تلك الجهود التى بذلت  
 لاعادة الحياة العلمية واستمرارها فى ذلك العصر .

### الفصل الرابع

#### أهم المؤلفات الحديثية وبيان مزاياها

إذا كانت حلقات التدريس والتحديث عنصرا مهما من عناصر الجهود العلمية المبذولة لدفع عجلة علم الحديث الى الامام، فـسـان التأليف فى هذا العلم ماهو الا ثمرة من ثمار تلك الجهود، وكلمـسـا تنوعت تلك الجهود وتكثفت لتشمل جميع فروع العلم وجزئياته، كلمـسـا طابت تلك الثمار وتعددت انواعها واكتمل نضجها وينعها .

وقد رأينا فى فصول هذا الباب نشاطا ملحوظا فى علم الحديث فىسـى مكة المكرمة فى عصر المماليك الجراكسة، من حيث اللقاء والتلقى، عما كان عليه فى عصر المماليك البحرية، فلا غرابة اذن ان تكون المؤلفات فىسـى علم الحديث فى هذه الفترة اكثر عددا وتنوعا من تلك الفترة .

لقد اريت عدد المؤلفات فى فروع علم الحديث على ثمانين مؤلفـسـا وهذا العدد وان كان قليلا بالنسبة لمحدثى مصر والشام الا انه بالمقارنة مع المؤلفات فى عصر المماليك البحرية بمكة يعتبر جيدا ، اذ لم يصل عدد المؤلفات فى علم الحديث فى تلك الفترة الى الخمسين كتابا، ولـسـن قلت هناك المؤلفات فى شروح الحديث، وعلم الجرح والتعديل، وكتب فن المصطلح، والمعجمات والمشايخ فانها فى هذا العصر قد ظهرت، وزادت رغم انها لم تصل الى المستوى المطلوب . وقد غلب فى هذا العصر على كبار المحدثين افراد تراجم ومشيخات ومعاجم لشييوخهم ساروا فى ذلك سبـسـرة شيوخهم فى مصر والشام .

وقد اوردت فيما سبق المؤلفات الحديثية عند ذكر نشاط مؤلفيها، وسأجمعها هنا جميعا مغفلا مؤلفات بعض المجاورين، كمؤلفات محمد بن احمد التلمسانى المعروف بحفيد ابن مرزوق، لان اقامته بمكة حين حج لم تتسلس ولذا فان مؤلفاته لم تعرف بمكة فى تلك الفترة، ولعله الفها بعد عودته الى بلده . وكذلك الحال بالنسبة لكبار المحدثين المجاورين

كالعراقي والهيثمي وابن العراقي وابن حجر وغيرهم ممن قصرت اقامتهم بمكة المكرمة ، ولم يؤلفوا فيها كتباً حديثة . لذا سأقتصر هنا على ايراد المؤلفات في علم الحديث لمحدثي مكة ، ومن طالت اقامته بهـا او أثر انه الف مصنفاً في هذا الفن اثناء اقامته ومجاورته بمكة المكرمة . وسنجد ان اكثر هذه المصنفات للثقي الفاسي ، ولابناء فهد الذين بذلوا جهوداً مضية في نشر هذا العلم بين ابناء مكة المكرمة ولم يطمعوا او يتنافسوا في تولى المناصب بها ، رحمهم الله وجزاهم خيراً .

(١)

فمن المؤلفات في الحديث الشريف :

- (١) المتباينات
- (٢) احاديث الفقهاء الشافعية كلاهما لصالح الدين الاقنيسي
- (٣) شعب الايمان للايجي
- (٤) جمع رباعيات الامام مسلم لابي زرعة ابن فهد
- (٥) اطراف صحيح ابن حبان في مجلد ضخم لعبدالغنى المرشدي
- (٦) جزء فيه المسلسل بالاولية
- (٧) جزء في ماء زمزم كلاهما للجمال ابي حامد ابن ظهيرة
- (٨) اربعون حديثاً منها عشرون موافقات وعشرون ابدال لجماعة من الشيوخ
- (٩) اربعون حديثاً متباينة الاسانيد والمتون موافقات لاصحاب الكتب السنة والكتابان لجمال الدين المراكشي

(١) اغلب هذه الكتب لم يصلنا ، وسأشير في الهامش الى اماكن المخطوطات التي وصلتنا والتي لم يتيسر لي الاطلاع عليها ، وسأعرف بما اطلعت عليه .

- (٢) سبق ذكر الكتابين في ص ٢٥٨ .
- (٣) سبق ذكره في ص ٢٦٢ .
- (٤) سبق ذكره في ص ٣٥٥ .
- (٥) سبق ذكره في ص ٣٦٢ .
- (٦) سبق ذكره في ص ٢٧٩ .
- (٧) سبق ذكره في ص ٢٨٥ .



- (١)
- (١٠) اربعون حديثا متباينة الاسانيد والمتون بالسمع المتمل، من حديث العشرة المشهود لهم بالجنة، والصحابة الذين انتهى اليهم العلم، والصحابة المكثرين، والعبادلة الاربعة، والائمة الاربعة اصحاب المذاهب المتبعة .
- (١١) تذكرة ذوى النباهات لجملة من الاذكار والدعوات .
- (١٢) جواهر الاصول من احاديث الرسول. (٢)
- (١٣) جزء حديث خرجه لشيخه ابن سكر .
- (١٤) جزء حديث خرجه لشيخه شمس الدين الحبيشى، خمستها للفتى الفاسى. (٣)
- (١٥) الجنة بأذكار الكتاب والسنة .
- (١٦) المنتقى من الثقفيات .
- (١٧) طرق الاصابة بما ورد فى الصحابة .
- (١٨) تقريب البعيد بما ورد فى يومى العيد .
- (١٩) بهجة الدماثة بما ورد فى المساجد الثلاثة .
- (٢٠) بشرى الورى مما ورد فى جرا .
- (٢١) اقتطاف النور مما ورد فى نور .
- (٢٢) الابانة مما ورد فى جيرانة .
- (٢٣) عمدة المُنْتَحَلِ وَبُلْفَةِ المَرْتَحِلِ ، تسعتها لفتى الدين ابن فهد ، وقد ضمن كتابه الاخير اسانيد اربعين حديثا ، من اربعين كتابا ، لاربعين اماما ، رواها بالسمع عن اربعين شيخا ، متملين باربعين صحابييا ، منهم العشرة المبشرون بالجنة والعبادلة الاربعة ، مرتبة اسماء هؤلاء الصحابة على حروف المعجم ، مع اخراج حديث كل من اصحاب المذاهب الاربعة والكتب الستة ، واردها باحاديث عشرية الاسناد
- 
- (١) ذكره بروكلمان بالالمانية ٢٢١/٢ وانه يوجد بالمدينة . من فهرست المخطوطات العربية الحاصلة من مكتبة خاصة بالمدينة لبيت بريـل بليدن ١٨٨٣ . ولم اهتد اليه بالمدينة المنورة .
- (٢) ذكره بروكلمان بالالمانية ٢٢١/٢ وذكر انه موجود بمانشستر
- ١٣٩ ب ، لم يتيسر لى الاطلاع عليه .
- (٣) سبق ذكرها فى ص ٢٩٠ .
- (٤) سبق ذكره فى ص ٣٠١ - ٣٠٢ .

وحكايات وانشيد ، فرغ منها سنة ٨٤٠هـ تمت كتابة بالحرم الشريف  
(١)  
بخط ولده النجم عمر .  
(٢)

(٢٤) المسلسلات .

(٢٥) العشاريات ، كلاهما للنجم ابن فهد والآخر عمله لزينب بنت الياقنى .  
(٣)

(٢٦) الترغيب والاجتهاد فى الباعث لدوى الهمم العالية على الجهاد .

(٢٧) جزء فى المسلسل بالاولية .

(٢٨) جزء فى المسلسلات التى وقعت للمؤلف ثلاثتها للعر ابن فهد .  
(٤)

ومن المؤلفات فى شروح الحديث :

(٢٩) شرح على صحيح البخارى لم يتم ، ألفه الفيروز ابادى حين جـاور  
(٥)  
بمكة .

(٣٠) تلخيص ابى الفتح لمقاصد الفتح فى اربع مجلدات ، لابى الفتح المراغى  
وهو مختصر فتح البارى لابن حجر العسقلانى ، الا ان هذا التصنيف لم  
(٦)  
ينل رضا ابن حجر .

(٣١) نكت على صحيح البخارى لابى البقاء الصاغانى .  
(٧)

(٣٢) شرح اربعى النووى للايجى .  
(٨)

وفى علوم الحديث :

(٣٣) شرح نخبة الفكر فى مصطلح اهل الاثر لابن حجر .

---

(١) فهرس الفهارس للكتانى ٨٧٦/٢ ، ذكر بروكلمان ١٧٨/٢ بالالمانية انه  
موجود فى المكتبة الخديوية بمصر ٦٦٢/٧ ، وقد ذهبت الى دار الكتب  
بمصر فلم اجده .

(٢) فهرس الكتب العربية المحفوظ بالكتبخانة المصرية القسم الثانى  
٦٦٢/٧ ، المجموع رقم ١٧٠ من ٢٨ الى ٩٤ .

(٣) سبق ذكرهما فى ص ٣٠٩-٣١٠ وزينب بنت الياقنى سبق ذكرها فى ص ٢٥٥

(٤) سبق ذكره فى ص ٣٢٤ .

(٥) سبق ذكره فى ص ٢٤٨ .

(٦) سبق ذكره فى ص ٢٩٧ .

(٧) سبق ذكره فى ص ٢٥٣ .

(٨) سبق ذكره فى ص ٢٦٢ .

- (٣٤) مختصر فى علوم الحديث على طريقة ابن الصلاح.
- (٣٥) شء فى الموضوعات على نمط كتاب ابن الجوزى ، ثلاثتها للجسمـال  
(١)  
المراكشى ولم ينتمها .
- (٣٦) غاية القصد والمراد من الاربعين العالية الاسناد .
- (٣٧) الاشراف على الجمع بين النكت الظراف وتحفة الاشراف بمعرفة  
(٢)  
الاطراف ، كلاهما للتقى ابن فهد وسيأتى التعريف بكتاب الاشراف .
- ومن ابواب علم الحديث المهمة التى اكثر منها المتأخرون ، معاجم  
الشيوخ وفهارس مروياتهم ، وهو فن مهم جدا ، اذ به تتبين منزلة الشيخ  
بكثرة رواياته ومشايخه ، سماعا واجازة ، فى بلده وغيرها من البلدان ، وبه  
نعرف ايضا الكتب التى كانت تقرأ فى ذلك الزمن واتصال اسنادها  
بمؤلفها ، وان من الوفاء للشيخ وتكريمه ان يجمع تلميذه مشيخة تضم  
تراجم الآخذ عنهم ، او فهرستا تجمع شمل مروياته وعمن رواها ، وهذا من  
اجل انواع التكريم وهو افضل من التكريم بمال او متاع زائل .
- وقبل البدء بذكر المصنفات فى هذا النوع احب ان اعرف القارىء  
بنوعية المادة التى تحويها كتب المعاجم والمشيخات مختصرة من مقدمة  
كتاب مشيخة السنعال البغدادى ، قال المحققان : " واختلفت المعاجم  
(٣)  
والمشيخات فى نوعية المادة التى حوتها ، ومن هنا نستطيع ان نميز سبعة  
انواع رئيسية هى :
- (١) ما يعنى بذكر تراجم الشيوخ بالدرجة الاولى ، من غير اهتمام  
بالمسموعات او المقروءات او المجازات .
- (٢) ومنها ما يعنى بالمسموعات او المقروءات او المجازات او نماذج  
منها من غير اهتمام كبير بترجمة الشيخ وسيرته .
- (٣) ومنها ما اهتم بالامرين معا .

(١) سبق ذكره فى ص ٨٥ .

(٢) سبق ذكرهما فى ص ٣٠٢ - ٣٠٣ .

(٣) هما الدكتور ناجى معروف والدكتور بشار عواد معروف ص ١٩ - ٢٠

- (٤) ومنها ما عنى بذكر ترجمة الشيخ ، و ذكر نموذج من مرويات صاحب  
المشيخة عنه .
- (٥) ومنها ما اقتصر على نوع واحد من انواع التحمل ، كأن يكون المعجم  
او المشيخة مقتصرة على شيوخ السماع او الاجازة مثلا .
- (٦) ومنها ما اقتصر على شيوخ صاحب المشيخة فى بلد واحد .
- (٧) واقتصر بعضها على ذكر تاريخ وفيات الشيوخ " . اهـ ملخصا  
وأضيف أيضا قسما ثامنا وهو ما اقتصر فيه على شيوخ الرحلة  
فقط .

واكثر المخرجين للمشيخات والمعاجم يوردون الاحاديث باسانيدهم  
ثم يصرحون بعد انتهاء سياقه غالبا بعزوه الى البخارى او مسلم او الى  
احد الاصول الستة مع اختلاف الالفاظ .<sup>(١)</sup>

وقد كان لهذا النوع من علوم الحديث اهمية كبيرة بمكة المكرمة،  
تجلت فى كثرة المؤلفات فيه والتفنن فى ايراد المرويات. فمن كتب  
هذا الفن :

- (٢)  
(٣٨) معجم شيوخ الجمال ابن ظهيرة للصلاح الاقفهسى .  
(٣)  
(٣٩) معجم الشيوخ لابي زرعة ابن التقى ابن فهد .  
(٤)  
(٤٠) معجم الشيوخ لعبدالغنى المرشدى .
- (٤١) مشيخة الفيروزابادى .
- (٤٢) مشيخة زين الدين المراغى وسيأتى التعريف به .
- (٤٣) مشيخة الجمال محمد بن ابراهيم المرشدى .
- (٤٤) معجم شيوخ الرحلة .
- (٤٥) معجم مشايخ التقى الفاسى لم يتم والكتب الخمسة الاخيرة للجمال  
المراكشى .<sup>(٥)</sup>

- 
- (١) انظر فتح المغيث للسخاوى ٤١/١ .
- (٢) سبق ذكره فى ص ٢٥٨ .
- (٣) سبق ذكره فى ص ٣٥٥ .
- (٤) سبق ذكره فى ص ٣٦٢ .
- (٥) سبق ذكره فى ص ٢٨٥ .

- (٤٦) فهرست تشتمل على ذكر اشياء من مرويات التقى الفاسى بالسماع  
والاجازة، ذكر فى اوائلها احاديث عالية الاسناد فى عدة كرارىس  
(١)  
انهاها التقى الفاسى سنة ٥٧٩٩ هـ .
- (٤٧) مشيخة النجم المرجانى .
- (٤٨) مشيخة عبداللطيف الفاسى وهو المسمى المنهج الجلى الى شيوخ  
قاضى الحرمين السراج الحنبلى وسيأتى التعريف به .
- (٤٩) مشيخة ابى السعادات ابن ظهيرة .
- (٥٠) المشيخة المتضمنة لفهرست مرويات ابن سلامة . وسماه الكتانى  
(٢)  
طرق السلامة فى مشيخة الفقيه على بن سلامة .
- (٥١) فهرست مسموعات الجمال ابن ظهيرة .
- (٥٢) بغية الطالب الناصح من مشيخة قاضى طيبة ابى الفتح ابن صالح فى  
(٣)  
مجلد، اقتصر فيها على شيوخه بالاجازة . ستتها لتقى الدين ابن فهد .
- (٥٣) فهرست مرويات النجم ابن فهد .
- (٥٤) فهرست مرويات التقى ابن فهد .
- (٥٥) معجم مشايخ التقى ابن فهد .
- (٥٦) معجم شيوخ النجم ابن فهد بالاجازة وسيأتى التعريف به .
- (٥٧) معجم شيوخه بالسماع .
- (٥٨) مشيخة لسارة بنت العز ابن جماعة .
- (٥٩) فهرست مرويات ابى الفتح المراغى، وهو المسمى بالفتح الربانى  
لجميع مرويات الشيخ العثمانى وسيأتى التعريف به .
- (٦٠) فهرست مرويات ابى الفرج المراغى .
- (٦١) فهرست مرويات الزين المراغى .
- (٦٢) فهرست مرويات نور الدين المحلى .
- (٦٣) فهرست مرويات المحب الطبرى .

---

(١) سبق ذكره فى ص ٢٩٠ .  
(٢) فهرس الفهارس ٤٢٠/١ .  
(٣) سبق ذكره فى ص ٣٠٣ والكتاب الاخير بغية الطالب الناصح ذكره  
بروكلمان باسم بغية الطالب الفالح، ملحق ٢٢٥/٢ ولم يتيسر لى  
الاطلاع عليه .

- (٦٤) فهرست مرويات العز ابن الفرات .  
(٦٥) فهرست مرويات الكمال المرشدى .  
(٦٦) فهرست مرويات البرهان سبط ابن العجمى . وهذه كلها الاربعة  
(١)  
عشر كتابا للنجم ابن فهد .  
(٦٧) فهرست مرويات العز ابن فهد .  
(٦٨) معجم شيوخ ابراهيم الطرابلسى .  
(٢)  
(٦٩) معجم الشيوخ ثلاثتها للعز ابن فهد .
- ومن المؤلفات فى تراجم رواة الحديث :
- (٧٠) ذيل التقييد لابن نقطه وسيأتى التعريف به .  
(٧١) مختصر الذيل السابق .  
(٣)  
(٧٢) مختصر المختصر السابق ثلاثتها لللقى الفاسى .  
(٧٣) نهاية التقريب وتكميل التهذيب بالتهذيب ويسمى ايضا تأميل نهاية  
التقريب .  
(٤)  
(٧٤) لحظ الالفاظ بذيل طبقات الحفاظ للذهبى كلاهما لللقى ابن فهى  
وسيأتى التعريف به .  
(٧٥) كتاب المدلسين .  
(٧٦) كتاب المواخى بينهم .  
(٥)  
(٧٧) كتاب المخضرمين ثلاثتها للنجم ابن فهد .
- ومن ابواب علم الحديث التى طرقها علماء الحديث فى عصر المماليك  
ترتيب كتب التراجم المطولة على حروف المعجم ، لتعسر الكشف عن بعض  
التراجم لترتيبها على الطبقات . فمن ذلك :

- 
- (١) سبق ذكر هذه الكتب فى ص ٣١١ .  
(٢) سبق ذكر هذه الكتب فى ص ٣٢٤ .  
(٣) سبق ذكر هذه الكتب فى ص ٢٩١ .  
(٤) سبق ذكر هذه الكتب فى ص ٣٠١-٣٠٢ والكتاب الاخير مطبوع متداول .  
(٥) سبق ذكر هذه الكتب فى ص ٣٠٩ - ٣١٠ .

- (٧٩) ترتيب اسماء تراجم طبقات الحفاظ للذهبي والذبول عليه .  
 (٨٠) ترتيب اسماء تراجم الحلية لابي نعيم .  
 (٨١) ترتيب اسماء تراجم المدارك لعياض ثلاثتها للنجم ابن فهد .  
 (٨٢) ترتيب طبقات القراء للذهبي للعز ابن فهد .  
 (١)  
 (٢)

هذه هي الكتب المصنفة في علم الحديث في مكة المكرمة في عصر المماليك الشراكسة، ولعل هناك كتباً أخرى ذكرتها في ثنايا البحث لها علاقة بعلم الحديث إلا أن عنوانها لا يدل على مضمونها، وكما رأيت فإن جل هذه الكتب لم يعلنا . وسأتحدث في هذا الفصل عن أهم الكتب التي تيسر لي الاطلاع عليها، مبينا خصائص الكتاب ومزاياه من خلال التعريف به .  
 وقبل البدء بذلك أود أن انبه بانى لم اذكر هنا كتب السخاوى مع انى ترجمت له ضمن تراجم كبار المحدثين بمكة، وذلك لانه لم يؤثر عنه انه الف بمكة في علم الحديث سوى كتاب صغير في اشراط الساعة، وكتب الحافظ السخاوى اشهر من ان أعرف بها او ادلل على مزاياها، فقد سارت بها الركبان وتداولتها الايدي منذ ذلك الزمن الى الآن، وكتبه في الطبقة الاولى في هذا العلم، وقد كان نشاط السخاوى في التحديث بمكة اكثر من نشاطه في التأليف بها، وان مصنفاته الحديثية تحتاج الى ان تفرد بالدراسة المتخصصة مما يخرج هذا البحث عن موضعه .

(١) سبق ذكر هذه الكتب في ص ٣١١ .

(٢) سبق ذكر هذه الكتب في ص ٣٢٤ .

## (١) الإشراف على الجمع بين النكت الظراف وتحفة الأشراف :

الف الحافظ ابو الحجاج المزي كتابه تحفة الاشراف بمعرفة الاطراف الذى جمع فيه اطراف الكتب الستة، التى هى عمدة اهل الاسلام وعليها مدار عامة الاحكام، وما يجرى مجراها كمقدمة صحيح مسلم والمراسيل لابى داود والعلل للترمذى والشماثل له وعمل اليوم والليلة للنسائى مرتبا الاسانيد على تراجم اسماء الصحابة والتابعين واتباعهم .  
وطريقة المزي ان يجمع حديث الصحابى، ويذكر طرفه الدال على بقيته، ويذكر طرق ذلك الحديث من الكتب التى اعتمدها .

ثم جاء من بعده الحافظ ابن حجر الذى دَرَسَ الكتاب ومارسه، فوقف على اوهام يسيرة فيه، واستدرك عليه بعض احاديث اغفلها، فجمع ذلك كله فى كتاب سماه النكت الظراف .<sup>(١)</sup>

ثم جاء التقى ابن فهد فاطلع على الكتابين واعجب بهما فآراد ان يدمجهما فى كتاب واحد دون فاصل بينهما ليعم الانتفاع بهما، اذ قد يحصل الطالب على التحفة ويتعذر عليه الحصول على النكت، فيكون هذا الجمع بينهما مغنيا عنهما .

ومؤلف ابن فهد هذا توجد منه نسخة خطية بمكتبة فيض الله باستانبول، ومنه نسخة مصورة على مكيروفيلم فى معهد المخطوطات العربية رقم (٥٠) حديث ومصطلح، وهو جزء واحد آخره حديث ابن عباس: " ان لى جريرة انتبذ فيها ٠٠٠ الحديث " وهو الموافق للحديث رقم ٦٣٣٢ من ترقيم تحفة الاشراف المطبوع ١٠ اى يساوى نحو ثلث تحفة الاشراف وقد ذكر الشوكانى فى البدر الطالع ٢/٢٦٠ انه فى ثلاث مجلدات .<sup>(٢)</sup>

وتاريخ نسخ الاشراف سنة ٩٤٨هـ بخط على بن احمد بن محمد ابن الظريف

- 
- (١) وقد طبع الكتابان بالهند ابتداءً من سنة ١٣٨٤هـ، وجعل كتاب ابى حجر على هامش الاصل وصححه وعلق عليه الاستاذ عبدالصمد شرف الدين ومجموع احاديث الكتاب ١٩٦٦ حديثا .  
(٢) انظر مقدمة تحفة الاشراف ٢/١٦٠ .



(١)  
المقري، وعدد اوراقه ٤٢٢ ورقة . اما الجزآن الثانى والثالث فلم  
اعثر على مكان وجودهما .  
اشى التقى ابن فهد فى مقدمة كتابه على تحفة الاشراف، ثم ذكر  
زيادات وتعليقات ابن حجر فقال مبينا طريقته فى جمع الكتابين :  
" وزاد فيه زيادات كثيرة ليس على المؤلف فيها سوى اشياء  
يسيرة، فرأيت ان الكشف منه مع عدم الاصل يتعب خاطر، فكتبتها وادمجتها  
فى مظانها، من نسختى تسهيلا للنظر، فعلمتها بحاء هكذا "ح" فى  
اولها وبهاء هكذا "ه" فى آخرها، تمييزا لها عن الاصل، وتقريبا لطالبيها  
ليعلم الفصل، وربما ذكر اشياء هى فى الاصل موجودة مع انها يسيـرة  
معدودة، فاحيانا تدعو الحاجة اليها، وتارة لايعول عليها، وفى بعض  
اللفاظ قد اخالفه فى العبارة . وان كنت لالحق غباره " .  
ثم نقل خطبة ابن حجر اولا، واتبعها بخطبة المزي، وذكر رموز  
الكتابيين وهى : ع : ما اتفق عليه اصحاب الكتب الستة . و خ : ما اخرجته  
البخارى . خت : ما استشهد به البخارى تعليقا . و م : لمسلم . و د : لابي  
داود . و ت : للترمذى فى جامعه . تم : للترمذى فى الشمائل . و س :  
للنسائى فى السنن، سى : للنسائى فى عمل اليوم والليلة . و ق : لابن  
ماجه . و ز : لما زاده المزي، و ك : لما استدركه المزي على الحافظ  
ابى القاسم ابن عساكر وهذه الرقوم موجودة فى الاصل .  
فعمل التقى ابن فهد اذن فى الكتابيين انه جمع بينهما، وليس معنى  
ذلك انه ينقل نص المزي ثم يتبعه بنص ابن حجر، بل ينقل ما ذكره المزي  
وان كان هناك تعليق او استدراك لابن حجر يورده فى موضعه بين حرفيين  
"ح" و "ه" ثم يكمل كلام المزي . ولا يلتزم ان ينقل العبارة بنصها بل  
بتصرف بها احيانا . وسأورد مثالا على ذلك من مسند اسامة بن زيـد  
(٢)  
رضى الله عنه :

- 
- (١) انظر آخر كتاب الاشراف لابن فهد .  
(٢) تحفة الاشراف ٦/١ .  
(٣) الاشراف للتقى ابن فهد ١٠ ب، وانظر مقابله فى تحفة الاشراف والنكت  
الظراف بهامشه ٤٧/١ - ٤٨ حديث رقم ٩٥ .

( عن عبدالله بن العباس بن عبدالمطلب الهاشمي عن اسامة رضي الله عنه حديث خ ، م ، س : ان النبي صلى الله عليه وسلم افاض من عرفة واسامة ردفه . . . الحديث . خ : في المناسك عن زهير بن حرب عن وهب بن جرير عن ابيه عن يونس عن الزهري عن عبيدالله عن ابن عباس .  
 م : فيه عن زهير بن حرب عن يزيد بن هارون عن عبد الملك بن ابي سليمان عن عطاء عن ابن عباس به .  
 س : فيه عن ابراهيم بن يونس بن محمد عن ابيه عن حماد بن سلمة عن قيس بن سعد عن عطاء بمعناه .

وحديث خ في مسند الفضل بن العباس رضي الله عنهما .  
 "ح" في بعض الطرق عنه في الحج عن عبدالله بن محمد وزهير بن حرب كلاهما عن وهب بن جرير عن ابيه عن يونس عن الزهري عن عبيدالله بن عتبة عن ابن عباس عن اسامة بن زيد رضي الله عنه به ، فما كان ينبغي اغفاله هنا ) .

ففي هذا المثال كان تعليق ابن حجر عند قول المزي وحديث خ فقد قال في النكت الطراف : " حديث ان النبي صلى الله عليه وسلم افاض من عرفة . . . الى ان قال : وحديث خ في مسند الفضل بن عباس قلت في بعض الطرق عند خ . . . " .

فالتقى ابن فهد حذف مقدمة كلام ابن حجر الى قوله " قلت " وذكر ما بعدها في الموضوع الذي اراد ابن حجر ان تضاف اليه زيادته . وقد تصرف في بعض العبارات فبدل ان يقول " في بعض الطرق عند خ " قال " في بعض الطرق عنه " وذلك لاتصال الكلام ، وفي نهاية نص ابن حجر " عن ابي عباس عن اسامة به . . . " . فقال التقى : " عن ابن عباس عن اسامة بن زيد رضي الله عنه به " وهذا التصرف بالنص زيادة في التوضيح ، اذ الحديث كله في مسند اسامة بن زيد رضي الله عنه .

(١) صحيح البخارى ١٦٩/٢ ، مسلم ٩٣٦/٢ رقم الحديث ١٢٨٦ ، النسائي  
 ٢٥٦/٥ - ٢٥٧ باب فرض الوقوف بعرفة .  
 (٢) (٢٣) اي في المناسك .

واريد ان انبه هنا على نقص في هذا الموضوع في كتاب تحفة الاشراف المطبوع والمخطوط، اذ فيه ان الحديث موجود في البخارى ومسلم والنسائى. وعندما بدأ المزي يعدد الاسانيد ذكر اسناد مسلم واسناد النسائى ولا يوجد فيه اسناد البخارى، مع انه في نسخة الاشراف هذه بدأ بذكر اسناد البخارى .

وهذا مثال آخر لحديث اورده بنصه من تحفة الاشراف لان ابن حجر لم يتكلم عليه وهو من مسند بُريدة بن الحبيب (٢) : ( حديث : شكى خالد بن الوليد فقال يارسول الله : ما انا من الارق ٠٠٠ الحديث ت : فسى (٣) الدعوات ، عن محمد بن حاتم المؤدب عن الحكم بن ظهير عن علقمة بن مرثد عنه به . وقال : ليس اسناده بالقوى ، والحكم بن ظهير قد ترك بعض اهل الحديث حديثه ، ويروى عن النبي صلى الله عليه وسلم مرسل ) . ولاريد ان اطيل على القارىء بايراد نماذج عدة من الكتاب ، فتحفة الاشراف والنكت الظراف كلاهما مطبوع ، وقيمة الاشراف للتقى ابن فهدان جمع بينهما في كتاب واحد تسهيلا لطلاب الحديث الذين قد لاتسعهفهم الظروف باقتناء كتاب المزي وابن حجر ، وخاصة في مكة المكرمة التى يتأخر وصول الكتب اليها من مصر والشام . اما وقد طبع الكتابان الآن ووضع كتاب ابن حجر على هامش الاصل ، فلم يعد لكتاب التقى ابن فهدة فائدة كبيرة ترجى منه ، الا لمقابلته مع نسخ ذينك الكتابين وتصحيح بعض الكلمات التى تصعب قراءتها ، والحق ماقد يكون سقط من الناسخ ، خاصة اذا علمنا ان هناك نقصا في نسخة الاشراف ، اذ مسند انس بن مالك رضى الله عنه فيه يقع في ثلاث ورقات فقط من آخر الورقة ١٦ ب السى آخر الورقة ١٩ أ وآخرها : ( يحيى بن كثير اليمامى عن اسحاق عن انس )

(١) ٤٧/١ حديث رقم ٩٥ ، والمخطوط ٣٧/١ أ نسخة ميكروفيلم (مصورة عن المكتبة الازهرية) موجودة بمركز البحث العلمى بمكة المكرمة رقم

٦٢٨ حديث .

(٢) انظر الاشراف لابن فهدة ٢٥ ب ، وتحفة الاشراف المطبوع ٧٥/٢ رقم الحديث ١٩٤٠ .

(٣) سنن الترمذى ١٩٩/٥ - ٢٠٠ .

فقط دون ذكر الحديث، ثم يليه فى بداية الورقة ١٩ ب ( رجلاً عبد الله بن  
 جبير الحديث ) (١) . هكذا وهو مسند البراء بن عازب رضى الله عنه ، فعلم  
 ان هنا انقطاعا ونقصا ، وقد بلغ عدد الاحاديث الناقصة الفا وستمائة  
 وستة عشر حديثا حسب ترقيم تحفة الاشراف المطبوع ، لان رقم حديث يحيى بن  
 كثير اليمامى ٢٢١ ورقم الحديث الذى يليه ١٨٣٧ (٢)  
 (٣)

وانى استبعد ان يكون النقص من المؤلف لانه لا يمكن ان يبدأ  
 بالحديث مبتورا من اوله ، او يذكر سند الحديث ولا يتبعه بمتنه ، وربما  
 كان الكتاب كاملا ولم يكن مرقما ثم سقطت هذه الاوراق منه اما قصدا واما  
 اهمالا ، ثم بعد سنين متطاولة رُقِم الكتاب ولم ينتبه المرقم لذلك  
 النقص - لانه ليس من عمله - فجاء الكتاب متسلسلا . والله اعلم .

---

(١) ونص الحديث من تحفة الاشراف المطبوع ٤٦/٢ : ( جعل رسول الله

صلى الله عليه وسلم على الرجالة يوم احد وكانوا خمسين رجلا عبد

الله بن جبير . . . الحديث ) .

(٢) تحفة الاشراف ٩٣/١ .

(٣) تحفة الاشراف ٤٦/٢ .

## (٢) ذيل التقييد لمعرفة رواية السنن والمسانيد :

في القرون الثلاثة الاولى للهجرة كانت الطريقة الوحيدة لسماع الحديث سماعه من الرواه، حيث كان لكل حديث بمفرده اسناد او عدة اسانيد، وكانت سلسلة الاسناد تزداد حلقاتها كلما روى الحديث راو عم من سمعه، وكانت احاديث رسول الله صلى الله عليه وسلم مبثوثة في صدور مئات او آلاف الرواة، وكان جهد الائمة الحفاظ رحمهم الله ان يجمعوا هذه الاحاديث المنتشرة بين الرواة الموزعين في اقطار العالم الاسلامي .

ولما وفق الله حفاظ هذه الامة واثمتها لجمع هذه الاحاديث من صدور آلاف الرواة وتدوينها في كتبهم، اصبح الامر لمن جاء بعدهم سهلا وايسر، ولم تعد هناك حاجة ماسة لان يذكر الشيخ والمحدث سنده في كل حديث يرويه من صحيح البخارى مثلا - ان كان الصحيح من جملة مسموعاته - فاصح يكفيه ذكر سلسلة الاسناد بينه وبين البخارى او صاحب الكتاب الذي يرويه عنه، ثم يروى الاحاديث بسند صاحب ذلك الكتاب .

واصبح طلاب الحديث يروون كتب السنن والمسانيد، بدل ان يرووا احاديث مفردة، وقد لا يتمكن طالب الحديث من سماع الكتاب كله عن شيخه فيسمع قسما منه، ويروى الباقي اجازة بعد ان يجيزه شيخه . ولا يحق لاحد مهما علت رتبته العلمية ان يروى كتابا ما ان لم يكن سمعه او اجيزه ممن لديه سند متصل بصاحب الكتاب، فاصبحت هناك حاجة ماسة لمعرفة رواة كتب السنن والمسانيد حتى لا يدعى شخص ما انه سمع كتابا ليس من مسموعاته . من اجل ذلك اهتم الحفاظ والمحدثون بتدوين اسماء الذين سمعوا عليهم الكتاب مع بيان مافاتهم منه ، وذلك في جلسة ختام الكتاب مع ترتيب السامعين حسب طبقاتهم، ومن هنا نشأت كتابة الطباقي .

وكان طلاب الحديث يحرصون اشد الحرص ان يكون لشيخهم اتصال صحيح بينه وبين المؤلف، وكثيرا مانبه المحدثون الى ان فلانا لم يسمع الكتاب الفلاني عن فلان، او قد فاته من باب كذا الى باب كذا من الكتاب الفلاني حتى لا يأخذ عنه الطلبة شيئا مما فاته فيضيع وقتهم سدى .

وبما ان كتب الحديث انتشرت فى بقاع العالم الاسلامى ،تقرأ ويحدث بها فى كل بقعة من بقاعه ،تعذر ان يعرف جميع الرواة السامعين للسنن شخص واحد، كما انه لاسبيل لاحد من الناس استيعابهم ،ولكن ما لا يدرك كله لا يترك جله ،فألف الحافظ ابو بكر محمد بن عبد الغنى الشهير بابن نقطة الحنبلى (٦٢٩هـ) كتابا ذكر فيه الاشهر والاعم والاكثر من الرواة لكتب السنن والمسانيد التى ذكرها فى مقدمة كتابه التقييد لمعرفة رواة السنن والمسانيد . وهو كتاب حافل كثير النفع فى بابه .<sup>(١)</sup>

ثم جاء من بعده الحافظ تقى الدين الفاسى فذيل عليه الرواة الذين اتوا من بعد ابن نقطة الى زمنه ،كما استدرج عليه اسماء الرواة الذين هم على شرطه ولم يذكرهم .

وتوجد من هذا الكتاب نسخة مصورة على ميكروفيلم بمكتبة مركز البحث العلمى بجامعة ام القرى بمكة المكرمة ،مصورة عن نسخة دار الكتب المصرية ،ويقع الكتاب فى ٣٢٠ ورقة ،ورقمه بمكتبة المركز ٧٧٨ تراجم رجال الحديث .

قدم التقى الفاسى لكتابه هذا بمقدمة بين فيها اسماء الكتب التى ترجم لرواتها، وبين سبب جمعه لهذا التأليف ،ومنهجه فى ايراد التراجم وسبب اهماله لذكر جماعة من الرواة .

وارى ان هناك فائدة فى ذكر بعض النصوص من المقدمة ، وخاصة فى ذكر الكتب التى اعتمدها ، فقال :<sup>(٢)</sup> " فهذا كتاب جمعه فى يمن علمته روى شيئا من الكتب الآتى ذكرها : وهى الموطأ للإمام مالك بن انس من رواية جماعة عنه ،<sup>(٣)</sup> والصحيحان ، والسنن الاربعة ، وسنن الشافعى رواية المزنى ، وسنن الدارقطنى ، وسنن البيهقى ، وصحيح ابن حبان ، وصحيح ابى عوانة ، والمروى من صحيح الاسماعيلى ، والمستخرج على مسلم لابن نعيم

- 
- (١) طبع هذا الكتاب فى مجلدين سنة ١٤٠٣هـ بحيدر اباد الدكن بالهند وهو من مطبوعات دائرة المعارف العثمانية ، وهو بحاجة الى وضع فهرس علمية له .
- (٢) ذيل التقييد ٢/١ .
- (٣) اعتمد ابن نقطة فى الموطأ رواية ابى مصعب ، انظر التقييد ٣/١ .

والمسانيد للإمامين الشافعي وأحمد بن حنبل، والطيالسي، والحميـدي،  
والعدني، والدارمي، وعبد بن حميد الكسي، وأبي يعلى الموصلي رواية ابن  
حمدان عنه، ومسند الشهاب القضاي، والمعاجم للطبراني، وابن قانع،  
وابن جميع وغيرهم، وبعض المشيخات، والشفا للقاضي عياض، والسيرة  
لابن اسحاق، والسيرة لابن سيد الناس، ومغازي موسى بن عقبة، وبعض الكتب  
المؤلفة في أخبار الصحابة رضي الله عنهم، وغيرهم كمعرفة الصحابة  
لابن منده، والاستيعاب لابن عبد البر، والحلية لابن نعيم، وغير ذلك من  
كتب التاريخ، وبعض الكتب المؤلفة في علوم الحديث وما يتعلق بذلك  
كاختلاف الحديث للشافعي، والرسالة له، وبعض كتب التفسير، ومكارم  
الآخلاق للخراطي، والترغيب والترهيب للثيمي، والأدب للبخاري،  
والأدب للبيهقي، والزهد لابن المبارك، ورسالة القشيري، وعوارف المعارف  
للشهروردي، والمجالسة للدينوري، والفوائد المعروفة بالغيلانيات،  
وفوائد الخلعى، وفوائد الثقفى وغير ذلك من المؤلفات المذكورة .

وبالمقارنة مع مقدمة كتاب التقييد يعلم ان هناك كتبا اعتمدها  
الفاي لم يذكرها ابن نقطة فمسند الشهاب القضاي وما بعده من  
المؤلفات لم يذكرها ابن نقطة . وقد ذكر الفاي ذلك وقال : " لا لوم على  
ابن نقطة في تركه تلك الكتب لانه انما جمع كتابه لرواة السنن والمسانيد  
المشهورة " .

ومن ملاحظاته على كتاب التقييد قوله : (١) " الا انه رحمه الله ذكر

جماعة مشهورين كانوا قبله روى بعض الكتب التي ذكرها :

(١) واهمل ذكر جماعة من الرواة كانوا في عصره ، ليسوا اخفى حالا من

غالب من ذكره من اهل عصره .

(٢) واهمل بعض مرويات جماعة وذكرهم .

(٣) واهمل بيان مرويات جماعة وذكرهم .

(٤) واهمل وفيات جماعة " .

(١) ذيل التقييد ٢/ب .

من اجل ذلك ،ومن اجل الفترة التى تلت ابن نقطة جمع التقى الفاسى كتابه هذا،وقد اهمل الفاسى ايضا ذكر جماعة من الرواة لانهم لــــم يبلغوا سن التحديث .

ومنهجه فى ايراد التراجم كما نص على ذلك فى مقدمة كتابه ان يقدم اولا المحمدين ثم الاحمدين ،ثم رتب التراجم على حروف المعجم . ويختصر الترجمة ويذكر ماسمعه او قرأه المترجم له ،وان كان لبعض الرواة فوت فى بعض سماعهم نص على ذلك ،ويذكر مارواه صاحب الترجمة ومن سمع عليه ومن اجازه .

ولم يذكر من الرواة الذين ذكرهم ابن نقطة إلا من اتصلت روايته اليهم باجازه واحدة او باجازتين لاكثر .

ولم يلتزم ايضا ذكر رواة كل الكتب التى عددها لتعذر الاحاطة بذلك ،ولاسيما الرواة لصحيح البخارى عن وزيرة بنت المنجا ،واحمد بن ابى طالب الحجار ،لانهما حدثاه بعدة اماكن من الشام والقاهرة .

وتراجم الكتاب تختلف طولاً وقصراً حسب اهمية المترجم له وكثرة مروياته ،ويذكر شيئاً من مؤلفات المترجم له ان كان من اصحاب المصنفات ويضبط بعض الاسماء المشككة بالحروف .

وفى الكتاب مواضع بياض متفرقة فيــــه بين التراجم وفــــى ثناياها . وتوفى الفاسى رحمه الله قبل ان يملأها .

وبعد ذكر الاعلام المفردة اتبع ذلك بذكر اصحاب الكنى ،ثم ختم كتابه بذكر النساء ،مرتبا اسماءهن على حروف المعجم ايضا .

وقد تصرف ناسخ الكتاب قليلا فى بعض تراجمه ،فقد ترجم الفاسى لشمس الدين محمد بن محمد بن محمد الشهير بابن الجزرى وترك بياضا فــــى

(١) وتسمى ايضا ست الوزراء بنت عمر التنوخية الدمشقية الحنبليــــة (٦٢٤ - ٧١٦هـ) حدثت بدمشق ومصر وهى آخر من حدث بالمسند بالسماع

عاليا . الدرر الكامنة ١/١٢٩ .

(٢) ذكر ابن حجر فى ترجمة الحجار انه " حدث بالصحيح اكثر من سبعين مرة بدمشق والمالحيه وبالقاهرة وحماه وبعليك وحمص وكفر بطنــــسا وغيرها " الدرر الكامنة ١/١٤٢ .

(٣) انظر امثلة على ذلك فى الورقة ١٤٥ب - ١٤٦أ - ١٥٣ب - ١٦٠أ - ١٦٣أ ١٦٦٩أ - ١٨١ب - ٢١٢أ - ٢١٤ب - ٢٦٢ب - ٢٦٤أ ،ب - ٢٦٨ب وغيرها .



ترجمته القصيرة ومعلوم ان ابن الجزرى توفى سنة ٨٣٣هـ اى بعد وفاة  
 الفاس بسنة واحدة، فاضاف الناسخ فى موضع البياض ( مات سنة ٨٣٣هـ ) .  
 وكذلك فعل فى ترجمة الحافظ ابن حجر المتوفى سنة ٨٥٢هـ فاضاف  
 الناسخ بعض مروياته ، وذكر سنة وفاته . وترجمته فيه مطولة .

ويلاحظ ايضا اهتمام المؤلف بايراد تراجم المكيين وعنايته بذلك .  
 وسأورد بعض الامثلة من الكتاب توضيحا لما ذكرت فى منهجه ، قال فى  
 ترجمة نجم الدين العسقلانى المكى :  
 (٣)

( سليمان بن خليل بن ابراهيم بن يحيى بن فارس بن عبدالله الكنانى  
 خطيب مكة ، نجم الدين ، ابو الربيع العسقلانى المكى الشافعى ، سمع على  
 يونس بن يحيى الهاشمى صحيح البخارى ، وعلى زاهر بن رستم جامع الترمذى ،  
 وعلى ابى الفتوح نصر بن محمد الحصرى الحافظ الحنبلى مسند الشافعى ،  
 وعلى على بن نصر بن البنا جامع الترمذى ، وعلى النجيب ابى بكر بن ابى  
 الفتح السجزي امام الحنفية بمكة تاريخ مكة للازرقى ، ومن يحيى بسن  
 عبدالله الفراش ، وكف بصره ، وحدث ، سمع منه الحافظ شرف الدين الدمياطى .  
 وكان فقيها فاضلا خيرا ، تصدى للتدريس والافتاء بمكة ، والى منسكا كبيرا  
 مفيدا ، رأيت بخطه فى مجلدين ، وولى خطابة المسجد الحرام سنين كثيرة ،  
 وام بمقام ابراهيم عليه السلام وخطب بمنى فى ايام التشريق ، ومات فى  
 المحرم سنة ٦٦١ بمكة ومولده بها قبل سنة ٥٨٠ ) .

ومن التراجم التى استدرکها على ابن نقطة ترجمة ابى جعفر  
 الصيدلانى فقال :  
 (٤)

( محمد بن احمد بن نصر ، ابو جعفر الصيدلانى ، مسند العراق ، سمع  
 على فاطمة بنت عبدالله الجوزدانية المعجم الكبير للطبرانى ، مات سنة

- 
- (١) ذيل التقييد ٨٧ أ .  
 (٢) ذيل التقييد ١٢٢ أ - ١٢٤ ب .  
 (٣) ذيل التقييد ١٨٦ أ .  
 (٤) ذيل التقييد ٢٤ أ ، وله ترجمة فى التكملة للمندرى رقم الترجمة  
 ٩٩٠ من الجزء الثانى .

٦٠٣ عن اربع وتسعين سنة . لم يذكره ابن نقطة وهذا غريب ) .  
ومن الامثلة على ضبطه الاسماء المحتمل تصحيفها ضبطه لترجمة  
ابن زقاعة فقال :<sup>(١)</sup>

( ابراهيم بن محمد بن بهادر بن احمد النوفلى ، الشيخ برهـان  
الدين المعروف بابن زقاعة - بضم الزاى المعجمة وتشديد القاف وعيـن  
مهملة ، ومنهم من يجعل الزاى سينا - المغربى ، نزيل القاهرة ، ذكر انه  
سمع من القاضى علاء الدين على بن خلف الفزى قاضى بلده صحيح البخارى . . .  
(بياض نحو سطر ونصف ) مات فى الثانى عشر من ذى الحجة سنة ٨١٠ ومولده  
سنة ٧٢٥ ) .

وهناك تراجم لم يذكر سوى اسماء اصحابها ثم بيض لها كترجمة  
ابراهيم بن عمر بن اسماعيل الكركى برهان الدين ، و ابراهيم بن الوجيه  
محمد بن محمد بن المنجا التنوخى . وغيرهما .<sup>(٢)</sup><sup>(٣)</sup>

وفى الكتاب بعض التراجم لم يذكر وفيات اصحابها كترجمة اسحق بن  
ابى بكر بن محمد الطبرى ، وقد ترجم له فى العقد الثمين ، وذكر انه لم  
يذر سنة موته الا انه كان حيا سنة ٦٦٧ ثم نقل عن ابن سكر انه توفى  
فى حدود سنة ٦٧٠ .

وبعد فان الكتاب مهم فى بابه ، عزيز فى موضوعه ، يحتاج الى من  
ينفض عنه غبار الزمن ويخرجه الى اهل العلم محققا ومقارنا ببقية  
نسخه ، لتعم به الفائدة ويشمل نفعه القاصى والدانى .

(١) ذيل التقييد ١١٥٣ ، وله ترجمة فى الضوء اللامع ١٣٠/١ .

(٢) ، (٣) ذيل التقييد ١٤٩ .

(٤) ذيل التقييد ١٦٦ ب .

(٥) ٢٩١/٣ - ٢٩٣ .

(٣) المنهج الجلى الى شيوخ قاضى الحرمين السراج الحنبلى :

(١)

لتقى الدين ابن فهد ، ويعرف الكتاب ايضا بمشيخة عبداللطيف الفاسى .  
توجد من الكتاب نسخة مصورة على ميكروفيلم بمكتبة مركز البحث  
العلمى واحياء التراث الاسلامى بجامعة ام القرى بمكة المكرمة ورقمه  
١١٥٩ تراجع مصورة عن نسخة مكتبة رئيس الكتاب بتركيا . وعدد  
اوراق الكتاب ٣٦٧ ورقة .

يعتبر هذا الكتاب نموذجا كاملا لكتب المشيخات فى ذلك العصر ، اذ تفنن  
فيه مؤلفه غاية التفنن ، فقد اورد فيه المرويات والاحاديث - عن شيوخ  
السمع والاجازة رجالا ونساء وعدتهم ثلاثمائة وثلاثة وخمسون نفسا -  
عن مائة وواحد وخمسين صحابيا ، منهم العشرة المبشرون بالجنة  
والعبادلة ، كما اتى بعدة احاديث من رواية مؤلفى الصحيحين ، واصحاب  
السنن الاربعة ، والائمة الاربعة اصحاب المذاهب المتبعة . كما اوضح هو ذلك  
فى اواخر كتابه هذا .<sup>(٢)</sup>

وقد قدم التقى ابن فهد لمؤلفه هذا مقدمة بين فيها سبب تصنيفه  
لهذا الكتاب ، وهو شيوع ذكر السراج الفاسى فى الافاق ، وكثرة من اخذ  
عنهم سماعا واجازة ، وبين ايضا فى هذه المقدمة منهجه فى الكتاب فقال :<sup>(٣)</sup>  
" ... فأحببت ان اخرج من مروياته عن كل شيخ سمع منه ، او اجاز له  
الرواية عنه ، حديثا ، او شعرا ، او حكاية ، او غير ذلك من اقوال ائمة  
الرواية ، وارتبهم على ترتيب الحروف ، فمن كان متأخر الوفاة ، او كانت  
روايته نازلة ، او غير معروف ، او لم يتيسر لى اخراج شىء عنه اصلا ، ذكرت  
اسم الشيخ وتركت بقية السطر غفلا " .  
فى هذا الكتاب اخراج مرويات السراج الفاسى مسندة عن مشايخه  
المرتبين حسب حروف المعجم .

(١) سبقت ترجمته فى ص ٣٣٤ وهو اول حنبلى ولى القضاء بمكة .

(٢) الورقة ٣٠٩ ب .

(٣) الورقة ٢ ب .

وقد احتوى هذا الكتاب على عدة فوائد في ذكر روايات الحديث ،ومن خرجه من اصحاب الكتب ،كما فيه تعليقات على بعض رجال الاسناد ،وتنبيهات على بعض الاخطاء .

واضح مما سبق ان الكتاب لايهتم بذكر تراجم الشيوخ ،اذ المراد ذكر المرويات فقط ،وهو نوع من انواع التأليف في المشيخات في ذلك العصر وعلى ذلك اكثر كتب المشيخات (١) .

وقد وضع المؤلف رقم الشيخ قبل البدء بذكره ،فيقول مثلا : الشيخ الاول ،الشيخ الثاني ،وهكذا ثم يورد المروى عنه .

وقبل البدء بذكر المشايخ اورد المؤلف الحديث المسلسل بالاولوية وهو حديث " الراحمون يرحمهم الرحمن ... " ثم اتبع الحديث بشعر (٢) ثم قال : (الشيخ الاول من اسمه ابراهيم) .

واكثر مشايخ الكتاب لا يبدأ المؤلف بذكر اسمهم انما يبدأ مباشرة باخبرنا فلان وحدثنا فلان ،ويسوق المروى بالسند .

ومع ان الكتاب لا يعنى بالتراجم الا ان فيه تراجم قليلة العدد لمشايخ لم يذكر شيئا من رواياتهم كالشيخ الاول والشيخ الثالث والخمسين والشيخ الثامن والخمسين والشيخ الخامس والثمانين بعد المائتين . وهذه التراجم - على قلتها - موجزة المعلومات لايهتم فيها بذكر مولد الشيخ ووفاته ،ويقتصر فيه على اسم الشيخ ونسبه ومشايخه والعلوم التي اشتغل بها وبعض مؤلفاته ان وجدت .

وهناك احدى التراجم التي نبه فيها على خطأ وقع في كتاب المترجم

له فقال في ترجمة الشيخ الخامس والثمانين بعد المائتين :

(١) ذكر محققا مشيخة النعال البغدادى سبعة انواع للمشيخات (الثانى ما يعنى بالمسموعات او المقروءات او المجازات ككتاب ابن فهد هذا) في مقدمة كتابهما ص ١٩ - ٢٠ ،يحسن الاطلاع عليها . وقد سبقت ملخصة قريبا .

(٢) الورقة ٨ ب .

(٣) انظر الاوراق ارقام : ٨ب - ٥٢ب - ٥٦ب - ٢٤٢ب .



وبعد ان ذكر الشيوخ وعددهم ثلاثمائة وعشرة اشياخ ، اتبع ذلك بذكر  
الشيخات وعددهن ثلاث واربعون شيخة اوردهن على الترتيب السابق ، وكلهن  
من المجيزات .<sup>(١)</sup>

ثم اتبع ذكر النساء بشيء من الحكايات والاشاروالاشعار ، ثم ختمه  
بجملة من الدعوات الواردة عن المصطفى عليه الصلاة والسلام . ثم ذكر  
تاريخ تأليفه فقال : ( فرغتها تسويدا فى مستهل صفر سنة ثمانمائة  
وثمانية واربعين بمنزلى بمكة المشرفة ) .

واتماما للفائدة فقد سهل التقى ابن فهد على قارىء كتابه عناء  
البحث عن حديث او حكاية ، لانه اوردھا ضمن المرويات ، فالحق المنهج  
الجلى بجزء فيه اطراف ماخرجه فيه ، ورتب الصحابة على حروف المعجم  
فيورد اسم الصحابى ثم طرف مارواه من مسنده ثم ذكر الشيخ الذى ورد فيه  
الحديث فمثلا قال : ( ومن مسند ابى عمارة البراء بن عازب بن الحارث بن  
عدى الاوسى رضى الله عنه حديث : اذا اخذ احدكم مضجعه يقول : اللهم  
اسلمت نفسى اليك . . . ابراهيم بن محمد بن خليل الطرابلسى ) .  
وكذلك مارواه من الآثار والحكايات والاشعار يوردها على ترتيب  
قائلها تلو ايراد الاحاديث .

وبعد فان هذا الكتاب قد اعتنى به مؤلفه ، واحسن ترتيبه ، واورد فيه  
فوائد كثيرة ، والحق به اطرافه تذييلا لقارئه ، وهو نموذج من الدرجة  
الاولى للمصنفات فى المشيخات ، وحبذا لو يطبع الكتاب ويقدم لاهل  
العلم محققا ومصححا . لتعم الفائدة ويكثر النفع .

- 
- (١) انظر الورقة ٢٦٦ ب .  
(٢) انظر الورقة ٣١٠ آ الى ٣٣٤ ب .  
(٣) انظر الورقة ٣٣٤ ب .  
(٤) انظر الورقة ٣٤٠ ب .

(١)  
(٤) مشيخة قاضى طيبة زين الدين المراغى :

لجمال الدين المراكشى .

توجد منه نسخة خطية بدار الكتب المصرية رقم ٩٧ مصطلح، وعنه صورة على ميكروفيلم بمكتبة مركز البحث العلمى واحياء التراث الاسلامى بجامعة ام القرى رقم ٩٨١ حديث . ويقع الكتاب فى مائة وسبع وتسعين ورقة والكتاب بدون ترقيم .

هذه المشيخة صنفها جمال المراكشى خرج فيها مشايخ شيخه المراغى الذين سمع منهم فقط ، دون الذين اجازوا له الرواية عنهم . وقد بلغت عدتهم خمسة وثلاثين شيخا ، رتبهم فى الغالب على قدم الوفيات ، ولم يلتزم الترتيب على الحروف ، وبدأ قبل ذلك بذكر الحديث المسلسل بالاولوية وقد اوضح هو هذا المنهج فى مقدمة كتابه .

وطريقته فى الكتاب ان يذكر رقم الشيخ اولا ، فيقول الشيخ الاول او الشيخ الثانى وهكذا ، ثم يورد اسمه ونسبه ويحدد فى الغالب تاريخ القراءة او السماع على الشيخ ومكانها ثم يورد بعض الاحاديث المروية ، ذاكرا طرقها ومن خرجها من اصحاب الكتب ، وبعد ذلك يترجم للشيخ ترجمة موجزة يذكر فيها مولده ووفاته ، ومسموعاته ومشايخه ، وما سمع منه المخرج له . وقد وقع فى الكتاب مواضع بياض قليلة .

فمثلا قال فى ترجمة الشيخ الاول :

(٢)  
( احمد بن محمد بن ابى بكر بن علان الدمشقى الحريرى قراءة عليه سنة ٧٣٢ بالقاهرة ) ثم ساق حديث انما الاعمال بالنيات من طريق الشيخ واورد طرق الحديث . وفى آخر ذلك قال :

ولد هذا الشيخ فى حدود الستين وستمائة وسمع من النجيب الحرانى مشيخته الكبرى والثالث والرابع من ابداله ومجالس الخلال العشرة ، سمع ايضا من الشيخ شمس الدين المقدسى وابراهيم بن مناقب وغيرهم ، وحديث

(١) ذكر جهوده فى علم الحديث بمكة المكرمة ص ٢٤٤ .

(٢) له ترجمة فى الدرر الكامنة ٢٥٧/١ .

سمعت منه الاربعة المجالس الاول من مجالس الخلال ، ومات رحمه الله فى ليلة التاسع والعشرين من ربيع الآخر سنة ٧٣٥ ) .  
وهكذا يسير فى ذكر المشايخ الى نهاية الكتاب ، وآخره ذكر الشيخة الوحيدة التى سمع عليها المراغى وهى الشيخة المعمرة عائشة بنت على بن عمر الحميرى الصنهاجى المتوفاة سنة ٧٣٩ هـ .  
(١)  
وقد مدح السخاوى - فى ترجمة المراغى - هذا الكتاب فقال : " وخرج له الجمال موسى المراكشى مشيخة عن مشايخه بالسمع اجاد فيها " .  
وتراجم هؤلاء المشايخ موجودة فى كتب ذلك العصر كالدرر الكامنة لابن حجر وغيره .  
(٢)

---

(١) لها ترجمة فى الوفيات لابن رافع ٢٤٩/١ رقم الترجمة ١٢٢، والدرر الكامنة ٢٢٧/٢ .  
(٢) الضوء اللامع ٢٨/١١ .



(٥) لحظ اللاحاظ بذيل طبقات الحفاظ للذهبي :

لتقى الدين ابن فهد .٠٠

(١)

كتاب تذكرة الحفاظ او طبقات الحفاظ للذهبي من اهم الكتب المؤلفة

فى بابيه ،رتبه مؤلفه على الطبقات،ابتدأ به بالصحابة،وانتهى به الى  
 زمنه.وآخر ترجمة فيه ترجمة ابى الحجاج المزى (٧٤٢هـ) وجعل كتابه  
 احدى وعشرين طبقة،ثم ذيل على هذا الكتاب تلميذه الحافظ ابوالمحاسن  
 محمد بن على الحسينى (٧٦٥هـ) فزاد على شيخه اثنتين وعشرين ترجمة فى  
 ثلاث طبقات .

ثم جاء من بعده تقى الدين ابن فهد فاستدرك على الذهبى ثنتى  
 عشرة ترجمة ،وعلى الحسينى ثمانى تراجم ،ثم ابتدأ بالطبقة الخامسة  
 والعشرين الى الطبقة السابعة والعشرين ،ثم الحق ذلك بطبقة اخرى  
 سماها طبقة صغرى ،ولم ادر لم سماها صغرى مع انها تحوى اربع عشرة  
 ترجمة مع ان مجموع تراجم الطبقات الثلاث ثمانى عشرة ترجمة .٠ فاصبح  
 عدد تراجم هذا الذيل اثنتين وخمسين ترجمة آخرها ترجمة الحافظ ابن حجر .

وقد نشر هذا الذيل مع ذيل الحسينى،وذيل آخر للسيوطى ،حسام الدين

القدسى ،بدمشق سنة ١٣٤٧هـ ،ثم ألحقت هذه الذبول بالاصل المطبوع .

وقد سلك التقى ابن فهد فى كتابه هذا طريقة الذهبى فى ايراد  
 التراجم على الطبقات،فيذكر اسم المترجم ونسبه وكنيته ولقبه ومولده،  
 ثم يذكر مشايخه بالسمع والاجازة،ومن روى عنه ،ويذكر بعض مؤلفاته  
 ان كان من اصحاب التصنيف ،كما يصفه بالصفات التى يستحقها من الحفاظ  
 والاجادة والامانة والصلاح وحسن الخلق وغيرها ثم يذكر سنة وفاته . ويتبع  
 ذلك بذكر من توفى فى هذه السنة من المشاهير والاعيان ثم يورد حديثا

(١) من اراد معلومات اكثر عن تذكرة الحفاظ فليراجع كتاب الذهبى

ومنهجه فى تاريخ الاسلام للدكتور بشار معروف ص ١٦١ - ١٦٥ .

بسند من طريق صاحب الترجمة . ثم يذكر من رواه من اصحاب الكتــــــــــــــــب المشهورة .

وقد اثنى على هذا الكتاب محققه الاستاذ محمد زاهد الكوشــــــــــــــــرى (١) فقال :

" وقد اجاد فيه حيث استوفى الكلام فى حق المترجمين الى حــــــــــــــــد ان تكون مراآتهم ماثلة امام عين المطالع، وقد توسع فى ذكر الوفيات ممن وافقوا المترجمين فى سنة الوفاة، مع العناية بذكر احوالهم على الاختصار اغناء عن تطلبها فى غير كتابه، " إلى أن يقول : "، وتفنن فى ذكر اسانيد الاحاديث المروية بطريق المترجمين موافقة وبدلا وعلوا، مما يهيم المشتغلين بالاسانيد واهل العلم بالحديث، وجملة القول ان ذيل ابن فهد جليل الفوائد، غزير الابحاث، غير قاصر نفعه على طائفة دون طائفة " .

" قد ابتدأ ابن فهد كتابه بايراد التراجم المستدركة على الاصل وذييل الحسينى ثم اتبع ذلك بذكر التراجم المضافة .

وعند ايراده الاحاديث فانه يتكلم على ما فيها من وهم او خطأ او ضعف فى رجال الاسناد .

(٢) فمثلا اورد فى الترجمة الاولى من الكتاب حديثا بسنده الى ابــــــــــــــــى القاسم عبدالله بن محمد بن عبدالعزيز البغوى قال حدثنا طلوت بن عباد قال حدثنا فضالة بن جبير قال سمعت ابا امامة الباهلى رضى الله عنه يقول سمعت سيدنا رسول الله صلى الله عليه وسلم يقول : " اكفــــــــــــــــلوا لى بست اكفل لكم بالجنة : اذا حدث احدكم فلا يكذب، واذا اوتن فلا يخــــــــــــــــن واذا وعد فلا يخلف، غضوا ابصاركم، وكفوا ايديكم، واحفظوا فروجكمــــــــــــــــم" (٤)

(١) ذيول تذكرة الحفاظ، المقدمة ص ٤ .

(٢) لحظ اللاحاظ ص ٧٣ - ٧٧ .

(٣) ورد فى لحظ اللاحاظ المطبوع ص ٧٤ : فضالة بن جبير، وصوبــــــــــــــــه الشيخ احمد رافع الطهطاوى فى التنبيه والايقاط لما فى ذيول تذكرة الحفاظ ص ٣١ بـ فضال . وهو الصواب .

(٤) رواه الامام احمد فى مسنده ٣٢٣/٥ والحاكم فى المستدرک ٣٥٨/٤ كلاهما شاهد من حديث عبادة بن الصامت رضى الله عنه وله شاهد من حديث انس فى المستدرک ٣٥٩/٤. وهو غريب من حديث ابى امامة ولم اجده فى مسنده .

ثم ذكر طريقاً آخر للحديث ثم قال : ( غريب من هذا الوجه . قال ابوحاتم (٢)  
طالوت بن عباد صدوق . وقال الذهبي في كتابه الميزان : شيخ معمر (٣)  
لابأس به ، قال ابن الجوزي : ضعفه علماء اهل النقل وتعقبه الذهبي (٤)  
بقوله : والى الساعة افتش فما وقعت باحد ضعفه .  
وقال - اعنى الذهبي - فضال بن جبير قال ابن عدى : احاديثه (٥)  
غير محفوظة وقال - اعنى الذهبي - روى عنه طالوت بن عباد ومحمد بن  
عررة وعبدالرزاق بن غياث قال ابو حاتم : لا يحل الاحتجاج به بحال (٦)  
يروى احاديث لا اصل لها ، والله تعالى اعلم ) .  
وتكلم مرة اخرى عن احد رجال السند فى الصفحة ١٧٠ ، و صوب بعض  
ماورد فى المتن فى الصفحة ٢٢٠ ولا يريد ان اطيل بذكر الامثلة فان الكتاب  
مطبوع متداول يدرك قيمته واهميته كل من اطلع عليه .

- 
- (١) لحظ اللاحاظ ص ٧٥ .
  - (٢) الجرح والتعديل ٤/٤٩٥ .
  - (٣) ميزان الاعتدال ٢/٣٣٤ .
  - (٤) الضعفاء والمتروكين ٩١ ب ونص العبارة : " طالوت بن عباد ضعفه علماء النقل " .
  - (٥) ميزان الاعتدال ٣/٣٤٧ .
  - (٦) الكامل فى الضعفاء ٦/٢٠٤٧ .
  - (٧) فى ميزان الاعتدال " عبدالواحد بن غياث " .
  - (٨) فى ميزان الاعتدال " قال ابن حبان " وكنيته ابو حاتم . والمنقول عنه هنا فى كتابه المجروحين من المحدثين والضعفاء والمتروكين ٢٠٤/٢ بتحقيق محمود زايد .

## (٦) معجم الشيوخ للنجم ابن فهد :

نشرت هذا الكتاب دار اليمامة للبحث والترجمة والنشر في المملكة العربية السعودية ، بتحقيق الاستاذ محمد الزاهي ومراجعة العلامة حمد الجاسر .

ويتضمن هذا الكتاب تراجم الشيوخ الذين اجازوا للنجم ابن فهد دون الذين تلقى عنهم قراءة او سماعا فقط .

وقد اوضح محقق الكتاب في مقدمته ان عبدالعزيز ولد النجم ابن فهد نسخ كتاب ابيه ، الا انه اسقط في نسخه عددا كبيرا من التراجم ، وقد لاحظ ذلك ابو الفتوح على الاعزازي ، فجمع الساقط من مسودة صاحب المعجم وجعلها في جزء وسماها الذيل على المعجم ، وعند طبع الكتاب الحق المحقق الذيل بنسخة عبدالعزيز ، فجاء الكتاب شاملا للجميع .

وقد بلغ عدد الشيوخ الذين اجازوا للنجم ابن فهد ، والذين اوردهم في معجمه هذا ( مع الذيل ) اربعمائة وثمانية وعشرين شيخا ، وسبعاً وستين شيخسة .

( اما طريقة المؤلف في هذا الكتاب فقد اتبع في ترتيب المترجمين حروف المعجم كما انه التزم بترتيب اسماء آباء المترجمين على حروف المعجم ايضا ، ويبدأ بذكر اسم الشيخ كاملا ، ويدقق احيانا في نسبه ، ثم يذكر سنة ولادته ، وشيوخه الذين اجازوه ، والمجالس التي حضرها ، والكتب

(١) معجم الشيوخ ص ٢٣ .

(٢) في مقدمة المحقق ص ٢٢، ٢٣ عدة اخطاء في عدد التراجم فقد ذكر ان الرقمين ٢٨٩، ٢٨٨ مكرران مع ان المكررين هما ٢٨٩ و ٢٩٠ . واستنتج على ان عدد الشيوخ في المعجم دون الذيل ٣١٥ شيخا مع ان عددهم ٣١٦ شيخا ، لان رقم الشيخ الاخير ٣١٧ ، وهناك ثلاثة ارقام ساقطة ، ورقمان مكرران كما ذكر المحقق .

وذكر ايضا ان الذيل احتوى على مائة واثنى عشر شيخا ، بينما الصواب مائة وثلاثة عشر شيخا .

اما عدد الشيوخ في الاصل احدى وخمسين شيخة وفي الذيل ست عشرة شيخسة .

وهناك ترجمة تكررت في الاصل وفي الذيل ، وهي الترجمة ذات الرقم ٢١٥ في الاصل و ٨٦ في الذيل ، ولم يتنبه لها المحقق .

التي قرأها او سمعها في الحلقات ،ويدقق ايضا في ذكر الفصول او المجالس التي فاتته سماعها، ثم يتطرق الى ذكر الوظائف التي باشرها والكتب التي ألفها . ويذكر احيانا سيرة الشيخ الشخصية وسلوكه حتى مع العامة واستجداءه وفعله للاشرار، وحتى طريقة لباسه ،ويختتم الترجمة بذكر سنة وفاة الشيخ ويوم دفنه وموقع مرقدته، ولكن هذه الطريقة لم تتبع في كل التراجم (١) .

وتتفاوت تراجم الكتاب طولا وقصرا حسب اهمية المترجم له، فترجمة الحافظ ابن حجر العسقلاني استغرقت ثمانى صفحات . بينما هناك تراجم لم تزد على اسم المترجم له كترجمة على بن محمد الناصري .

(٢)  
(٣)  
(٤)  
اماسب تأليف هذا المعجم فقد ذكره المؤلف في مقدمة كتابه، وحاصله ان النجم ابن فهد قد رحل الى عدد من البلدان الاسلامية لتلقي العلم، وفي احدى رحلاته هذه كان يحمل استدعاءات بطلب الاجازة لعدد من اصحابه، منهم موفق الدين ابو ذر احمد بن ابراهيم الحلبي واخواه ناصر الدين انس، وجمال الدين عبدالله ، ثم طلب منه موفق الدين سنة ٨٦٩هـ ان يجمع له تراجم المجيزين له بتلك الاستدعاءات فكان هذا الكتاب .

هذا وقد حوى الكتاب ايضا تراجم مشايخ سمع منهم او قرأ عليهم النجم ابن فهد، وانما اوردهم هنا لان اسماءهم وردت في تلك الاستدعاءات كالحافظ ابن حجر فقد نص السخاوي في ترجمة النجم انه قرأ عليه، وكذلك نص في ترجمة انس الحلبي الأنف ذكره .

- 
- (١) معجم الشيوخ ص ٢٦ .
  - (٢) معجم الشيوخ ص ٧٠ - ٧٨ .
  - (٣) معجم الشيوخ ص ١٧٩ .
  - (٤) معجم الشيوخ ص ٣٧ - ٣٨ .
  - (٥) له ترجمة في الضوء اللامع ١٩٨/١ ووفاته سنة ٨٨٤هـ .
  - (٦) له ترجمة في الضوء اللامع ٣٢٣/٢ ووفاته سنة ٨٨١هـ .
  - (٧) له ترجمة في الضوء اللامع ٣/٥ ووفاته سنة ٨٨٩هـ .
  - (٨) الضوء اللامع ١٢٩/٦ .

هذا والكتاب قيم في بابه ، اذ حفظ لنا تراجم عدد من علماء القرن التاسع - وقد ترجم السخاوى فى الضوء اللامع لاكثرهم - وحفظ لنا ايضا صورة للحياة العلمية التى كانت تعيشها البلدان الاسلامية فى ذلك العصر .

ولا اريد ان اوردامثلة لبعض تراجم الكتاب ، فانه مطبوع يمكن الرجوع اليه ، الا انى اريد ان انبه الى ان الكتاب لا يخلو من الاخطاء <sup>(١)</sup> - والخطأ من طبيعة البشر - التى كان يمكن التحاشى من الوقوع فيها بشيء من التأنى والرجوع الى المصادر المعاصرة التى اعتمدها المحقق . وحبذا لو اعيد طبعه بعناية واهتمام زائدين مع شرح الالفاظ الغريبة والالفاظ الاصطلاحية اذ يخلو المطبوع منها .

#### (١) وقع المحقق فى عدد من الاخطاء منها :

- ١ - ذكر فى المقدمة ص ١٩ ان وفاة عبدالعزيز ولد النجم ابن فهيد سنة ٩٥٠ هـ مع ان المصادر اتفقت على وفاته اما سنة ٩٢٠ او سنة ٩٢١ او ٩٢٢ .
- ٢ - ورد اسم الشيخ شمس الدين ابن سكر مصحفا الى ابن شكر فى مواضع عديدة من الكتاب ذكرها المحقق فى الفهرس ص ٤٧٩ . مع ان السخاوى نص فى الضوء اللامع ١٩/٩ على انه " بسين مهملة مضمومة ثم كاف مشددة وآخره راء مهملة " . وقال الفاسى فى العقد الثمين ٢٠١/٢ " بسين مهملة " .
- ٣ - الشيخ التاسع والستون بعد المائة هو من حلب لامن مكة المشرفة ولم يتنبه المحقق لذلك .
- ٤ - لمع الادلة لامام الحرمين صحفه الى جمع الادلة . انظر ص ٢٢٠ .
- ٥ - وتصحف ايضا جكم من عوض الى حكم بن عوض فى ص ٢٩٣ وهـ واصطلاح مملوكى دلالة على ان الذى جلبه الى مصر اسمه عوض .
- ٦ - الطناحى صحفت الى الطباحى ص ٢٩٣ .
- ٧ - بدر الدين صحفت الى نصر الدين ص ٢٩٤ .
- ٨ - الشويكى صحفت الشويكى ص ٣١٥ وغيرها .



### الفصل الخامس

تقويم عام لهذا النشاط  
وبيان الاسباب التي اادت الى ذلك

بينت في الفصل الاخير من الباب السابق ان الضعف والوهن المتوارثين كانا يسودان الحالة العلمية عامة بمكة المكرمة، وان محاولات كـبـسـار المحدثين في فترة المماليك البحرية لاهياء وتنشيط تلك الحالة كانت محدودة لقلّة عددهم، ولاضطراب الاوضاع السياسية، وكثرة الفتن والنزاعات الداخلية، مما اثر سلبا على نشاط العلماء عامة والمحدثين خاصة فحال بينهم وبين ما يرجونه ويتمنونه من استمرار لجهودهم في نشر العلم وبثه بين طلابه .

وفي الفصول الاربعة السابقة عرضت لمظاهر انشطة المحدثين بمكة المكرمة وبينت جهودهم في تلقيه ونشره والمشاركة في التأليف فـي مختلف فنونه، ولاريب ان جهود المحدثين في تلك المرحلة كانت مضيئة، لمجيئها بعد مرحلة لم يكن فيها بمكة خلال نصف قرن محدث كبير، ولا انشطة حديثة ذات اهمية بارزة، ولولا وجود الكعبة المشرفة في هذا البلد الامين الذي يأتى اليه العلماء والعمامة من كل فج عميق ويجاورون فيه لماتت الحركة العلمية عامة فيه منذ قرون عديدة، ولم تجد من يحاول بعثها من جديد .

وقبل ان اعطى الحكم على تلك الانشطة والجهود الحديثة اود ان اذكر القارىء بالخطوط العريضة لتلك الجهود .

لقد شهدت مكة المكرمة في عصر المماليك الجراكسة نشاطا ملموسا وحركة دائبة للمحدثين فيها، وتجلي ذلك في :

(١) كثرة الكتب التي كان يقرؤها طلاب الحديث في كل فن من فنونه . فبعد ان كان يقتصر طلاب الحديث قبل ذلك على قراءة بعض الاجزاء الصغيرة، او شيئا من الكتب الكبيرة، صار لكثير من طلاب الحديث قراءة او سماع لعدد من الكتب الحديثة الكبيرة والصغيرة، وان عددا



- منهم قرأ كتب السنن اكثر من مرة .
- (٢) شمول التحديث لكبار المحدثين وصغارهم ، وطلاب الحديث واصحاب الحرف وبعض العبيد، من الذكور والاناث .
- (٣) كثرة السامعين لهذا العلم ، فقد تضاعف عددهم عن عدد السامعين في عصر المماليك البحرية بشكل ملحوظ، وهذا يشمل السامعين من اهل مكة المكرمة والواردين اليها .
- (٤) كثرة الرحلات العلمية الى الامصار الاسلامية من اجل طلب الحديث فالكثير من طلاب هذا العلم بمكة المكرمة رحلوا الى المدينة المنورة ودمشق وحلب وحمص وحمص وبعليك وبيت المقدس والقاهرة والاسكندرية ودمياط واسيوط وغزة والرملة وصنعاء وتعز وزبيد وغيرها من بلدان العالم الاسلامي مما اكسب المحدثين في مكة المكرمة خبرات واسعة للنهضة بهذا العلم، وتعرفوا على كبار محدثي تلك البلاد ، والاطلاع على مظاهر النهضة الحديثية فيها .
- (٥) بلوغ عدد المحدثين والمجيزين رقما يكاد يصل الى ضعف الرقم الذي وصل اليه في العصر السابق ، فقد بلغ عددهم في عصر المماليك الجراكسة حسبا اوردت في الفصول السابقة مائتين وثلاثة مائة من الرجال واربعين واربعا واربعين امرأة مقابل مائة واثنين وعشرين من الرجال واربع عشرة امرأة في عصر المماليك البحرية، ويدخل في هذا الاحصاء المحدثون من الاسر العلمية وكبار المحدثين والمجسورون ولاريب في ان كثرة المحدثين دليل على الجو العلمي الذي تعيشه البلدة ودليل على احساسها باهميته وقيمته .
- (٦) زيادة عدد المحدثين الكبار في مكة المكرمة في تلك الفترة مما كان عليه من قبل ، وبلوغهم مرتبة عليا في هذا العلم ، مما جعل كبار المحدثين في مصر والشام يبالغون في الثناء عليها ويستفيدون من بعضهم .
- (٧) المؤلفات الحديثية التي زاد عددها بالنسبة الى المؤلفات في العصر السابق ، وكذلك زادت قيمتها واهميتها العلمية ، وشملت انواعا جديدة من هذا العلم لم تطرق من قبل .

وبعد هذا فانا اذا اردنا ان نقوم حركة علم الحديث فى مكة المكرمة فى عصر المماليك الشراكسة فينبغى علينا اولا ان نضع نصب اعيننا حالتى الضعف والركود اللتين كانتا تسودان مكة من قبال وما تحتاج اليه من زمن وجهد لبعثها وحيائها من جديد ، ودفعها الى الامام ، وخاصة بعد مضى خمسين سنة قبل عصر الشراكسة لم يظهر فيها بمكة محدث كبير ، يقتدى به ويكون سلفا للآتين بعده .

ولاشك ان جهود المحدثين فى مكة المكرمة استطاعت ان تعيد الحياة الى علم الحديث ، وتجدد نشاط اهله وتسير به خطوات واسعة ، وتقطع به مراحل فى الطريق متقدمة جدا عما كان عليه من قبل ، فى فترة زمنية قصيرة . وان هذه الجهود الضخمة لو كانت فى بلد آخر - غير مكة المكرمة - فيه نشاط حديثى ظاهر وحركة بارزة لكان لهذه الجهود نتائج اعظم ، ولأتت ثمارا انضج ، ولتقدمت بذلك البلد حتى تجعله فى مصاف العواصم العلمية الاسلامية .

لقد بذل علماء الحديث فى مكة المكرمة كل ما فى وسعهم من اجل احيائه ونشره وبثه بين طلابه واهله ، وقد تقدمت تلك الحركة وارتقت به الى ان وصلت الى مرحلة جيدة ، غير انها لم تصل الى المستوى الذى وصلت اليه بلاد الشام ومصر ، وليس فى هذاتنقيص من فضل وجهود المحدثين فى مكة المكرمة ، فانه لو كانت جهود المحدثين فى مصر والشام بمستوى جهود محدثى مكة المكرمة ، وكان عدد اولئك بعدد هؤلاء فمن المنطقى ان يجنى محدثو مصر والشام ثمارا انضج ، وان يروا آثارا اعظم مما يجده ويجنيه زملاؤهم فى مكة المكرمة . . ولماذا ؟

لان جهود المحدثين فى مصر والشام لاتنطلق من فراغ ، ولاتبدأ من شبه عدم ، فقد سبقهم على هذا الدرب ائمة عظام ، وجهابذة كبار ، قطعوا بهذا العلم اشواط واسعة اوصلتهم قريبا من المرحلة الاخيرة فى جميع فروعهم ، ولو لم يكن فى مصر والشام فى عصر المماليك الجراكسة الا المحافظة على ما وصل اليه سلفهم ، لما استطاع محدثوا مكة ان يصلوا بعلم الحديث فى مكة المكرمة الى مستواهم المؤسسة على جهود العلماء

فى قرون متعاقبة ، فكيف وقد واصل المحدثون فى مصر والشام تلك الجهود وساروا على الطريق نفسه الذى سار عليه سلفهم ، وفاقت جهودهم جهـــــــود سابقينهم ، فانهم بلاشك سيرون الاثار العظيمة المترتبة على ذلك الجهـــــــود ، ويقتطفون ما غرسوه ناضجا يانعا ، وسيرون <sup>من</sup> نتيجة هذا الجهد مالم يره مــــن لا يزال سائرا فى بداية الطريق او فى منتصفه ، مع ملاحظة ما يعيش بــــه اولئك من استقرار امنى ، وتشجيع الامراء والسلاطين للبارزين فى هــــذا العلم ، وكونهم فى العاصمة لافى الاماكن النائية عنها ، ووجود علماء آخرين ينافسونهم فيه ويعدون عليهم اخطاءهم وزلاتهم فيه مما يزيد فى مباحث العلم وتحقيقه وتنقيحه ، ومع وجود طلبة يستحثون العلماء على بذل ماتحملوه ، ويناقشونهم فى مجالس الطلب . بينما لا تتوفر للآخرين بعض هذه الاسباب . واذا لم يستطع علماء الحديث فى مكة المكرمة ~~الوصول الى~~ المستوى الذى وصل اليه اخوانهم بهذا العلم فى مصر والشام ، فانـــــــه يكفبهم فخرا انهم اتوا بعد مرحلة كان يمر فيها هذا العلم باغـــــــاءة لو استمرت لآذنت بوداعه ، لكنهم لم يرقدوا مع الراقدين ، بل شمروا عن سواعد الجد ، واخذوا يعملون الليل والنهار لتكوين نشأتهم العلمـــــــية ، ولاعادة الحياة الى هذا العلم ببلدهم والسير به الى ان وصلوا به الى مرحلة متقدمة جدا ، اذا ما قيست بالفترة الزمنية التى قطعته بها ، ولـــــــو استمر هذا النشاط من بعدهم على هذه الوتيرة لاصح لمكة المكرمة شأن علمى تنافس به دمشق والقاهرة .

جزاهم الله خيرا الجزاء على ما قدموه من خدمة علمية لهذا البلد الطيب .

اما الاسباب التى جعلت علم الحديث فى عصر المماليك الشراكسة يتقدم مراحل عما كان عليه فى عصر المماليك البحرية فتعود الى :

( ١ ) الاستقرار السياسى ، فبعد ان كان ولاء الاشراف فى مكة المكرمة يتأرجح بين الولاة السلاطين المماليك فى مصر والولاة لحكام اليمــــن ، اصبح ولاؤهم واحدا لجهة المماليك الذين استطاعوا ان يفرضوا انفسهم على امراء مكة ، وجعلهم يخطبون ودهم ، ويتنافسون فى طلب رضاهم .

- (٢) قلة الفتن الداخلية التي كانت تحدث بين الاشراف انفسهم فــــ  
تنازعهم على الامرة، او التي كانت تحدث بينهم وبين الحجاج ويكــــون  
فيها سلب ونهب وقتل .
- وقد نتج عن الاستقرار السياسى وقلة الفتن الداخلية ، الهدوء والامان  
الذين ساعدا على تهيئة المناخ العلمى العام، وجعل الطلبة  
يتفرغون لعلومهم دون عوائق تقطعهم عنه، وشجع ايضا علماء العالم  
الاسلامى على المجاورة بمكة المكرمة واطالة مدة بقائهم فيها .
- (٣) مشاركة عدد من كبار محدثى العالم الاسلامى فى احياء الحركة  
الحديثية فى مكة المكرمة، فقد كان للمجاورين نصيب وافر فى احراز  
هذا الشرف ومن ابرز هؤلاء: الجمال الاميوطى ، والزين العراقى،  
وولده الولى ، والعز ابن جماعة، وابو بكر المراغى ، وعبدالوهاب  
اليافعى ، والفيروز ابادى ، والشهاب احمد القرافى ، والشمس ابــــن  
الجزرى ، وبدر الدين الحنفى ، ونور الدين السلمى ، وتقى الدين  
المقريزى ، وابن حجر العسقلانى ، واخيرا السخاوى الذى كان له نشاط  
كبير جدا فى دفع عجلة هذا العلم الى الامام، وقد فاق نشاطه نشاط  
كثير من محدثى مكة نفسها .
- (٤) اعتناء بعض امراء مكة واشرافها بطلب الحديث كالشريف بركات  
ابن حسن بن عجلان الذى حدث بمكة والقاهرة. ولاريب بان اعتناء  
الحكام بالعلم وتكريمهم للعلماء من العوامل المهمة فى التقدم  
العلمى .
- (٥) ظهور اسر علمية جديدة اعتنى آباؤها بتربية ابنائهم على حــــب  
العلم وطلب الحديث ، ومن ابرز تلك الاسر اسرة بنى فهد التى ظهر  
منها التقى والنجم والعز، وكان لهم نشاط واسع فى خدمة هذا العلم .
- (٦) لم تقع فجوة علمية فى عصر المماليك الجراكسة كما حدث ذلك فى  
العصر السابق. ولم تخل مكة فى جميع تلك الفترة من محدث كبير  
يقوم باعباء خدمة هذا الفن ، بل لم يمر عقد من الزمان الا وفيه  
عدد من المحدثين الكبار فيها . ولاشك فى ان وجود مرجع كبير فى

• فن من الفنون يحفظ هذا الفن ويشجع على استمراره .

تلك هي حالة علم الحديث في مكة المكرمة في عصر المماليك  
الشراكية، جهود كبيرة، وحركة دائبة، اوصلت هذا العلم الى اقصى ما يمكن  
ان يصل اليه علم بعد فترة خمود وركود، ويمكن ان نصف هذه الحالة بانها  
حالة حسنة مُرَضية وان لم تكن ممتازة متفوقة .

## الخاتمة نتائج واقتراحات

كشفت هذه الدراسة عن كثير من اوجه النشاط الحديثى الذى قام به المحدثون فى مكة المكرمة فى عصر دولتى المماليك البحرية والشرابية، وأجّلت الكثير من الغموض الذى كان يكتنف الحياة العلمية لمكة المكرمة فى اذهان كثير من المثقفين والباحثين .

فقد عرضت هذه الدراسة بالتفصيل لنشاط اهل الحديث فى مكة المكرمة - المشهورين منهم والمغمورين - وركزت على اظهار جهودهم فى احياء هذا العلم تدريسا وتأليفا ، ودفعه الى الامام، رغم الظروف والعوائق التى كانت تحيط بهم وتعترض طريقهم .

كما ابرز هذا البحث الظاهرة الفريدة التى امتازت بها مكة المكرمة عن سائر مدن العالم الاسلامى ، الا وهى ظاهرة الاسر العلمية التى استمر وجودها مئات السنين تتوارث الوظائف العلمية والدينية ، وتتواصل بطلب العلم وبذله لاهله .

ومما انفردت به مكة المكرمة عن سائر امصار العالم الاسلامى ، وجود الكعبة المعظمة والمسجد الحرام فيها وحج الناس اليها من كل فج عميق ، لاداء المناسك والمجاورة فيها رجاء حصول الثواب الجزيل ، مما جعل فيها طبقة دائمة ومتغيرة من المجاورين من اهل العلم ، يشاركون اهل البلد فى احياء الحياة العلمية عامة فيه ، وكانت تلك الجهود تفوق فى بعض الاحيان جهود المكيين انفسهم ، كجهود الحافظ السخاوى الذى جاور مرارا وزاد عدد السامعين عليه فى مكة المكرمة على الخمسمائة . كما كان هناك طائفة من طلاب الحديث تاتى الى تلك البقاع لعلمها ان فلانا الحافظ سيحج تلك السنة او يجاور، فتأتى وفى نيتها الاخذ عنه والاستجازة منه .

واظهر البحث ايضا عددا من كبار المحدثين فى مكة المكرمة هم فى عداد المجهولين عند كثير من طلبة الحديث ، وبينت جهودهم فى رفح راية هذا العلم ، وان سبب الجهل بهم طغيان شهرة جهابذة المحدثين فى

مصر والشام فى تلك الفترة عليهم ،ولو عاش اولئك فى تلك البلاد لعمت شهرتهم وانتشر ذكرهم فى الآفاق .

واوضحت هذه الدراسة ايضا ان الجهود الحديثية فى مكة المكرمة كانت منصبه على التدريس والتحديث ،وان التأليف لم يحظ باهتمام كبير من المحدثين ،وان من كبار المحدثين من لم يؤثر عنه تأليف واحد فى هذا الفن رغم جهوده الكبيرة فى نشره وبثه بين اهله ،كابن صديق الذى حدث بالجامع الصحيح للامام البخارى اكثر من عشرين مرة ،وكالفخر التوزرى الذى وصفه البرزالي بأنه من سادات المحدثين وفضلائهم ،وان الجمال ابا حامد ابن ظهيرة رغم تبوءه مكانة كبيرة بين محدثى عصره لم يؤثر عنه تأليف ذو اهمية فى هذا الفن .

واتضح فى هذا البحث ايضا ان المؤلفات الحديثية فى مكة المكرمة لم تكن بمستوى المؤلفات الحديثية فى مصر والشام ،وان حاول بعض كبار المحدثين بمكة المكرمة الارتقاء بتلك المصنفات ،وان بعضا من تلك المؤلفات ككتاب غاية الاحكام فى احاديث الاحكام لمحـب الدين الطبرى يعتبر من الاعمال العظيمة والجليلة المقدار ،وان معاجم الشيوخ والفهارس من اهم نتاج المحدثين فى عصر المماليك الشراكسة .

اما بالنسبة للمدارس فى مكة المكرمة فقد كان للفقـه النـصـيب الـاوفر فى المواد التدريسية فيها ،ولم تكن مادة الحديث المادة الاولى فيها ، كما لم يكن بمكة دار للحديث على غرار دور الحديث فى مصر والشام . وان اهم نشاط حديثى بين المدارس كانت تقوم به المدرسة المنصورية .

وقومت هذه الدراسة المراحل العلمية التى مرت بها مكة المكرمة من ركود وضعف الى نشاط وعافية وبينت اسباب ذلك وتلخص من ذلك كله : ان علم الحديث فى مكة المكرمة كان يمر بمرحلة خمود وضعف فى عصر دولتى الفاطميين والايوبيين ،ثم بدت عليه ملامح الصحة والنشاط مع قيام دولة المماليك البحرية ،واستمر ذلك الى سنة ٧٢٢هـ حيث عاد الضعف والوهن يسود الحالة العلمية عامة والحديثية خاصة ،ولم يوجد بمكة من تلك السنة الى قيام دولة المماليك الشراكسة محدث كبير مشهور ،ثم شهدت

مكة في عصر الشراكة نشاطا ملموسا وجهودا، عظيمة ملحوظة من محدثيها  
والمجاورين مما دفع بالحياة العلمية لخدمة الحديث وعلومه اشواطاً  
واسعة الى الامام، مما رفع مستوى الحالة العلمية الحديثية فيها  
من مرحلة خمود وركود، الى مرحلة نشاط جيد مُرُض .

وبينت الدراسة ايضا ان اهم اسباب الركود والضعف ماكانت تشهد  
مكة من صراعات ونزاعات داخلية بين الاشراف، من اجل الاستيلاء على  
السلطة، وماكانت تشهد ايضا من تقلب ولاء الاشراف السياس بين اليمين  
ومصر، وانه عندما استقرت الحالة السياسية في الحجاز على الولاة  
لسلاطين مصر اعقب ذلك امن واطمئنان دفعا بالحياة العلمية عامة الى  
الامام، واعطياها فرصة لاسترداد نشاطها وعافيتها الا ان ذلك لم يجعلها  
تصل الى المستوى الذي وصلت اليه الحالة العلمية بمصر والشام .

وبعد ذلك البيان لحالة علم الحديث في مكة المكرمة في عصر  
دولتي المماليك فان الباحث يخرج من دراسته هذه بمقترحات وتوصيات  
اهمها :

- (١) دراسة الحياة العلمية والفكرية للعواصم والمدن الاسلامية عامة مع  
بيان مراحل القوة والضعف والازدهار والركود التي مرت بها .
- (٢) ثم يعقب ذلك مرحلة اخرى وهي دراسة كل علم من العلوم على حدة في  
كل مدينة وعاصمة اسلامية، وابرار اهم العلماء في كل فن مع ابراز  
اهم المؤلفات في ذلك العلم .

ولاريب انه سينتج عن ذلك ثروة علمية جديدة في التعرف على علماء  
كبار مغمورين، ومؤلفات علمية كثيرة العدد وكبيرة الاهمية، فيكون لكل  
مدينة اسلامية موسوعة تفي بكل مايتعلق بها من علوم شرعية وكونية  
وتاريخية وجغرافية، مما يجعلنا نعرف تاريخنا الاسلامي مبني على  
اسس سليمة بعيدا عن الظنون والتخمينات والاستقراءات الناقصة المشوهة .  
هذا وان هذا الجهد قد خدم علما واحدا في مكة المكرمة زمين  
المماليك، والقى الظلال والاضواء على بقية العلوم في تلك الفترة  
ولكن يكتمل هذا البناء - لابد من ان تدرس بقية العصور التي سبق



ولحقت عصر المماليك ثم يأتى متخصص آخر فى فن آخر فيدرسه ايضا فى  
مكة المكرمة وهكذا ،حتى تتضح الصورة ويكتمل البناء ،ونكون قد ادينا  
جزءا من واجبنا نحو هذا البلد الذى شرفه الله وكرمه على سائر  
البلدان .

وآخر دعوانا ان الحمد لله رب العالمين ...

## الملاحق

\*\*\*\*\*

الملحق الاول : اسماء السامعين والمجازين فى

- عصر المماليك البحريةية

الملحق الثانى : اسماء السامعين والمجازين فى

- عصر المماليك الشراكسة

الملحق الثالث : اسماء شيوخ الجمال ابن ظهيرة •

الملحق الرابع : اسماء السامعين على السخاوى فى

- مكة المكرمة

الملحق الخامس : بقية اسماء الاسر العلمية •

ملحق رقم (١)

يتضمن هذا الملحق أسماء السامعين والمجازين في علم الحديث أو شيء منه في عصر المماليك البحرية في مكة، ولم يذكر انهم ادوا ماسمعوا او شيئاً منه فيها، مرتبين حسب سنوات وفياتهم .  
ومعلوم ان جل الذين تلقوا العلم في ذلك العصر كانوا يسمعون شيئاً من الحديث، ولم اذكر في هذا الملحق الذين عرفوا بعلم آخر كالنحو والشعر والفقه مثلاً ولهم سماع في الحديث ممن ذكروا في مقدمة هذا البحث .

(١) الحسن بن محمد بن الحسن العُمري، رضى الدين الصاغاني، اللغوي الحنفي (٥٦٥٠هـ)

جاور بمكة وسمع بها من ابي الفتوح الحصري، وكان يكتب في خطه  
(١)  
الملتجئ الى حرم الله .

(٢) يحيى بن محمد بن موسى التَّجيبى التلمساني (٥٦٥٢هـ)  
(٢)  
حج وجاور وسمع بمكة من ابي الحسن ابن البنا .

(٣) محمد بن غانم بن صهبانة بن حمزة البَلدحي المكي ( كان حيا ٥٦٥٣هـ )  
سمع بمكة من سليمان بن خليل مجلدات من صحيح البخاري، وقرأ عليه وعلى صهره محمد بن علي بن الحسين الطبري اربعي المحمدين للجَيَّانِي،  
(٣)  
وكتبَ الطباقي .

(٤) محمد بن محمد بن مسكين (٥٦٧٢هـ)  
(٤)  
سمع على الحافظ ابن مَسْدَى مجلساً من فوائده .

- 
- (١) الجواهر المضية للقرشي ٢٠١/١، مرآة الجنان ١٢١/٤، العقد الثمين ١٧٦/٤، شذرات الذهب ٢٥٠/٥، البدر الطالع ٢١٠/١، روضات الجنات ٩٤/٣، معجم المؤلفين ٢٧٩/٣ .
- (٢) طبقات المفسرين ٣٧٦/٢ .
- (٣) العقد الثمين ٢٥١/٢ .
- (٤) العقد الثمين ٣٢١/٢ .

- (٥) منصور بن سليم بن منصور الهمداني الاسكندراني الشافعي (٥٦٧٧هـ)  
(١)  
• سمع بمكة من ابي النعمان التبريزي .
- (٦) عبدالله بن علي بن يوسف بن ابي بكر السجزي المكي (المتوفى فـس  
عشر التسعين وستمائة) وهو من بيت علم وفقه .  
• سمع من شعيب الزعفراني وكان امام مقام الاحناف هو وابوه وجده  
(٢)  
• وجد ابيه .
- (٧) محمد بن حجاج بن ابراهيم الحضرمي ، المعروف بابن مطرف الاشبيلي  
(٥٧٠٦هـ) نزيل مكة .  
(٣)  
• سمع بها من ابن مسدي الشاملي للترمذي والشافع للقاضي عياض .
- (٨) الحسن بن محمد بن كامل بن يعسوب الحسن المكي (بعد ٥٧١٣هـ)  
• سمع بمكة من عبدالرحمن بن محمد بن علي الطبري، ومن اخيه يحيى  
(٤)  
• الطبري واكثر عن الفخر التوزري .
- (٩) السائب بن عبدالله بن السائب الانصاري الخزرجي الطنجي (٥٧١٨هـ)  
(٥)  
• نزيل الحرمين سمع بمكة على الصفي والرض الطبريين .
- (١٠) احمد بن احمد المازني الواسطي (٥٧٢٣هـ)  
• جاور بمكة اكثر من عشر سنين ، وسمع بها على الرض الطبري جامع  
(٦)  
• الترمذي .
- (١١) الحسن بن عبدالله المنبجي (بعد ٥٧٣٠هـ)  
• سمع بمكة من ابي محمد عبدالله بن موسى الزواوي بعض الاحاديث  
السباعيات والثمانيات من حديث مؤنسة خاتون بنت الملك العادل بالحرم  
(٧)  
• الشريف .

- 
- (١) تذكرة الحفاظ ص ١٤٦٧ .  
(٢) العقد الثمين ٢١٤/٥ .  
(٣) العقد الثمين ٤٥٢/١ .  
(٤) العقد الثمين ١٨٢/٤ .  
(٥) العقد الثمين ٥٠٣/٤ ، التحفة اللطيفة ١١٤/٢ .  
(٦) العقد الثمين ١٤/٣ .  
(٧) العقد الثمين ٨٣/٤ .

- (١٢) محمد بن احمد بن قاسم العَمَرى الحِرازى المِكى، ابو البركات (٥٧٣١هـ)  
من أسرة علمية بمكة، سمع بها من جده لأمه الرضى الطبرى وغيره  
(١)  
• وسمع بدمشق أيضا •
- (١٣) عمر بن على بن عمر الهيثمى السحولى (بعد ٥٧٣٩هـ)  
(٢)  
نزيل مكة سمع بها على الاقشهرى الموطأ رواية يحيى بن يحيى •
- (١٤) عبدالكريم بن محمد بن عمر الطوسى المكى الصوفى (بعد ٥٧٤٠هـ)  
(٣)  
• سمع بمكة •
- (١٥) عبدالؤمن بن خليفة بن عبدالملك الدُّكالى (٥٧٤١هـ)  
نزيل مكة سمع بها سنة ٥٧٣١هـ على عيسى الحجى والزين الطبرى وبلال  
(٤)  
• عتيق ابن العجمى •
- (١٦) يوسف بن عبدالرحمن بن يوسف الدمشقى المزى الشافعى (٥٧٤٢هـ)  
(٥)  
• محدث الشام صاحب تهذيب الكمال سمع بالحرمين •
- (١٧) الامام شمس الدين الذهبى (٥٧٤٨هـ)  
(٦)  
• حج سنة ٦٩٨هـ وسمع بمكة وعرفة ومنى على عدد من الشيوخ •
- (١٨) احمد بن عبدالرحمن بن عبدالمعطى الخزرجى الانصارى المكى (٥٧٤٦هـ)  
(٧)  
• سمع من الفخر التوزرى الموطأ رواية يحيى بن يحيى وصحيح البخارى •
- (١٩) خليل بن عبدالؤمن بن خليفة الدُّكالى المكى (٥٧٤٩هـ)  
سمع الكثير بمكة على عيسى الحجى والزين الطبرى والاقشهرى وآخرين  
(٨)  
• واجاز له سنة ٧٢٨هـ من دمشق الحجار وجماعة •
- (٢٠) جابر بن محمد بن محمد بن عبدالعزيز الخوارزمى الحنفى الصوفى (٥٧٤٩هـ)  
(٩)  
• قدم مكة وقرأ بها على الفخر التوزرى صحيح البخارى سنة ٥٧٠٤هـ •
- 
- (١) العقد الثمين ١/٣٦٥ •  
(٢) العقد الثمين ٦/٣٤٩ •  
(٣) العقد الثمين ٥/٤٧٨ •  
(٤) العقد الثمين ٥/٥١٩ •  
(٥) تذكرة الحفاظ للذهبي ص ١٤٩٨ • وقد سبقت مصادر ترجمته فى المقدمقر ٩٠  
(٦) الذهبى ومنهجه فى تاريخ الاسلام ص ٩٤ - ٩٥ • وقد سبقت مصادر ترجمته  
فى المقدمة ص ٩٠ •  
(٧) العقد الثمين ٣/٧٦ •  
(٨) العقد الثمين ٤/٣٢٨ •  
(٩) العقد الثمين ٣/٤٠٣، الدرر الكامنة ١/٥٣٢، شذرات الذهب ٦/١٢٩ •

(٢١) محمد بن احمد بن قاسم العُمري الحَرّازي المكي الشافعي ابو الفضل  
(٥٧٤٩هـ)

اخو ابو البركات السابق، حضر على جده لامه الرضى الطبرى وفاطمة بنت القطب القسطلاني، وسمع من جماعة بعد ذلك بطلبه . فلما وقع الطاعون كان يعلم الناس دعاءً ليسلموا به منه ، فكان ممن قضى الله له فيهِ<sup>(١)</sup> بالشهادة .

(٢٢) احمد بن حسن بن يوسف القرشي الفهري يعرف بابن مَسْكَن بضم الميم وفتح السين المهملة ثم كاف مكسورة مشددة بعدها نون - المكسي  
(٥٧٥١هـ)

سمع من الفخر التوزري الجزء الاول والثاني من الفوائد المدنيّة لابن الجُمَيّزي وعلى الرضى الطبرى مسند الدارمي وصحيح البخارى بقوت .<sup>(٢)</sup>

(٢٣) مسعود بن على بن احمد الانصاري الخزرجي المصري المكي (٥٧٥١هـ)<sup>(٣)</sup>  
سمع بمكة من عثمان بن الصفي الطبرى .

(٢٤) محمد بن محمد بن عثمان الامدى المكي (٥٧٥٩هـ)<sup>(٤)</sup>

امام مقام الحنابلة بالحرم الشريف سمع من والده والجمال الواسطي .  
(٢٥) احمد بن محمد بن عبد الله التونسي المالكي المعروف بالمرجاني  
(قبل ٥٧٦٠هـ)

سمع بمكة على القاضي عز الدين ابن جماعة سنن النسائي روايته ابن السنن ، وسمع معظمها على الشيخ فخر الدين النويري بالحرم الشريف .<sup>(٥)</sup>

(٢٦) ابراهيم بن عبد الرحمن بن ابراهيم الكنانى يعرف بابن جماعة المقدسي (٥٧٦٤هـ)

- 
- (١) العقد الثمين ١/٣٦٦ .  
(٢) العقد الثمين ٣/٣١ .  
(٣) العقد الثمين ٧/١٨٣ .  
(٤) العقد الثمين ٢/٣١٦ ، السلوك ٣/١٠٦٤ ، الدرر الكامنة ٤/١٩٨ ، شذرات الذهب ٦/١٨٨ ، السحب الوابلة على ضرائح الحنابلة لابن حميد ص ٢٨٠ .  
(٥) العقد الثمين ٧/١٤٦ .

سمع من الرضى بن خليل الثالث من مسلسلات ابن مَسْدَى عنه . وهو —  
 (١)  
 عم القاضى عز الدين ابن جماعة .

(٢٧) يوسف بن على بن سليمان القروى (٥٧٦٤هـ)

نزىل محقة والمؤدب بالمسجد الحرام، سمع على الزين الطبرى وغيره  
 (٢)  
 بمكة وكان قارىء الحديث بدرس وزير بغداد فى الحرم الشريف .

(٢٨) محمد بن احمد بن قاسم العُمَرى الحرازى المكى (٥٧٦٤هـ) ابو عبدالله

المحب، وقد مضى اخواه .

(٣)  
 سمع من جده لامه الرضى الطبرى الصحيحين وغير ذلك .

(٢٩) عبدالله بن محمد بن احمد المَطْرِي المدنى الشافعى (٥٧٦٥هـ)

محدث المدينة المنورة، سمع بمكة على الفخر التوزرى والرضى الطبرى  
 (٤)  
 ومما سمعه عليه ثلاثيات الصحيح .

(٣٠) عبدالرحمن بن محمد بن سالم الحضرمى المكى (٥٧٦٦هـ)

سمع من الامامين فخر الدين التوزرى وسراج الدين الدمنهورى الموطأ  
 (٥)  
 رواية يحيى بن بكير .

(٣١) عبدالله بن محمد بن فرحون اليعُمَرى (٥٧٦٩هـ) نزىل المدينة المنورة .

سمع بها كثيرا، وسمع بمكة من الرضى الطبرى الصحيح، والشمائى  
 للترمذى، والثقفيات وخرج له الشرف ابن سكر المصرى مشيخة حافلة مشتملة  
 على شيوخه ومروياته . وانفرد فى آخر عمره بعلو الاسناد فلم يكن  
 (٦)  
 بالمدينة اعلى اسنادا منه .

(٣٢) محمد بن محمد بن عبدالرحمن العُمَرى (بعد ٥٧٧٠هـ) المؤذن بالحرم

الشريف .

- 
- (١) العقد الثمين ٢٣٠/٣ .  
 (٢) العقد الثمين ٤٨٨/٧ .  
 (٣) العقد الثمين ٣٦٦/١ .  
 (٤) التحفة اللطيفة ٣٨٤/٢ .  
 (٥) العقد الثمين ٤٠٢/٥، التحفة اللطيفة ٥٣٢/٢ .  
 (٦) الوفيات لابن رافع رقم الترجمة ٨٦١، السلوك للمقريزى ١٦٦/١/٣، الدرر  
 الكامنة ٣٠٠/٢، التحفة اللطيفة ٤٠٣/٢، درة الحجال ٤٩/٣، هديئة  
 العارفين ٤٦٧/١، شجرة النور الزكية ص ٢٠٣ .

- سمع من الفخر التوزري الموطأ رواية يحيى بن يحيى، ومن الرضسى  
الطبرى، واجاز له جماعة من مصر ودمشق .<sup>(١)</sup>
- (٣٣) محمد بن محمد بن محمد بن سعيد الملقب بالشرف ابن الضياء الهندى  
الحنفى (٥٧٧٦)  
(٢)  
سمع بمكة من ابن حبيب وابن عبد المعطى وغيرهما .
- (٣٤) على بن قريش بن داود الهاشمى المكى (٥٧٧٧)  
سمع من عيسى بن عبدالله الحجى والزين الطبرى والجمال ابن الصفى  
وبلال عتيق ابن العجمى والجمال المطرى من قوله فى جامع الترمذى بسباب  
التييم الى سورة الاعراف بقراءة المحدث امين الدين ابن الوانى فى  
رمضان سنة ٧٣١هـ بالحرم الشريف .<sup>(٣)</sup>
- (٣٥) عبداللطيف بن محمد بن عبدالله الكازرونى المكى (٥٧٧٧)  
سمع من عثمان ابن الصفى، وكان له اشتغال بعلم الفلك .<sup>(٤)</sup>
- (٣٦) ابراهيم بن احمد المصرى يعرف بابن اخت عون (٥٧٧٩)  
نزىل مكة سمع بها سنة ٧٦٢هـ على محمد بن صبيح المكى والقاضى ابى  
الفضل النويرى صحيح البخارى بقراءة العفيف الطبرى .<sup>(٥)</sup>
- (٣٧) محمد بن احمد بن محمد بن محمد العجيسى التلمسانى (٥٧٨١)  
سمع بمكة على عيسى بن عبدالله الحجى والزين الطبرى والفخر  
التوزرى او النجم الطبرى والاقشهرى .<sup>(٦)</sup>
- (٣٨) ابوالقاسم بن احمد بن عبدالصمد الخولانى اليمنى (٥٧٨٢)  
نزىل مكة والمقرىء بالحرم الشريف، له اجازة من التوزرى والرضسى  
الطبرى والعفيف الدلاصى .<sup>(٧)</sup>

- 
- (١) العقد الثمين ٢/٢٩٧ .  
(٢) العقد الثمين ٢/٣٣٢ .  
(٣) العقد الثمين ٦/٢٢٢ .  
(٤) العقد الثمين ٥/٤٨٩ .  
(٥) العقد الثمين ٣/٢٠٣ .  
(٦) الدرر الكامنة ٣/٣٦٠، شذرات الذهب ٦/٢٧١، نيل الابتهاج ص ٢٦٧، هدية  
العارفين ٢/١٧٠ .  
(٧) العقد الثمين ٨/٨٧ .



(٣٩) ام ريم بنت على بن شاقب القرشية السهمية المكية (٥٧٦٨هـ)  
(١)  
اجاز لها سنة ٥٧١٣هـ جماعة من المحدثين .



- (٧) محمد بن محمد بن عبدالمؤمن الدكالى المكى (٥٧٩١هـ) سمع من العز  
(١)  
ابن جماعة .
- (٨) محمد بن احمد بن على الانصارى المصرى المعروف بابن جن البيهـ  
(٢)  
(٥٧٩٥هـ) نزيل مكة سمع بها من ابن عبدالمعطى وابن حبيب وغيرهما .
- (٩) عبدالله بن محمد بن عبدالملك الربعى المقدسى الحنبلى (٥٧٩٦هـ) سمع  
(٣)  
بمكة من الرضى الطبرى .
- (١٠) عبدالله بن محمد بن عبدالله الخجوى المكى (٥٧٩٨هـ) سمع على  
الفخر عثمان بن الصفى الطبرى سنن ابى داود وعلى الفخر النوىرى  
(٤)  
الموطأ رواية يحيى بن بكير .
- (١١) عبدالرحمن بن محمد بن محمد العُمري المصرى المكى (٨٠٠هـ) المؤذن  
بالحرم الشريف، سمع جامع الترمذى بفوت من عيسى بن عبدالله الحجى  
(٥)  
والاقشهرى وموسى بن على الزهرانى .
- (١٢) محمد بن احمد بن محمد الصوفى الطبرى (٨٠١هـ) نزيل مكة سمع الحديث  
(٦)  
بها من بعض شيوخ التقى الفاسى .
- (١٣) احمد بن محمد بن عبدالرحمن البلبيسى الشافعى (٨٠١هـ) جاور بمكة  
وسمع من ابن حبيب عدة كتب كسنن ابن ماجه ومعجم ابن قانـ  
(٧)  
واسباب النزول .
- (١٤) محمد بن محمد بن على الغمارى المصرى المالكى (٨٠٢هـ) جاور بمكة  
سنيين فقرأ بها على خليل بن عبدالرحمن المالكى الكثير من كتب  
(٨)  
الحديث .

- 
- (١) العقد الثمين ٣١٣/٢ .
- (٢) العقد الثمين ٣٣٠/١ .
- (٣) الدرر الكامنة ٢٩٧/٢ .
- (٤) العقد الثمين ٢٤٦/٥ .
- (٥) العقد الثمين ٤٠٧/٥ .
- (٦) العقد الثمين ٣٨٠/١ ، الضوء اللامع ٧٨/٧ ، التحفة اللطيفة ٥٠١/٣ .
- (٧) انباء الغمر ٦٢/٢ ، الضوء اللامع ١٢٣/٢ .
- (٨) برنامج المجارى ص ١٥٧ ، الضوء اللامع ١٤٩/٩ ، شذرات الذهب ١٩/٧ .

- (١٥) احمد بن محمد بن محمد بن محمد جلال الدين الخُجَنْدِي المدني الحنفي (٨٠٢هـ) سمع بمكة على الكمال ابن حبيب مسند الطيالسي .  
(١)
- (١٦) محمد بن عبدالصمد التازي المالكي (٨٠٥هـ) جاور بمكة نحو عشرين سنة وسمع بها على النشاوري وابن صديق وغيرهما .  
(٢)
- (١٧) يحيى بن محمد بن يحيى الصنهاجي المكي المالكي (٨٠٧هـ) سمع بمكة من ابن صديق وغيره .  
(٣)
- (١٨) محمد بن محمد بن محمد بن اسعد القاياتي المصري الشافعي ——— جاور بمكة مرارا وقرأ بها كثيرا من الحديث على النشاوري والاميوطي وغيرهما .  
(٤)
- (١٩) محمد بن احمد بن اسماعيل البدماصي المكي (٨٠٨هـ) اقام بمكة نحو عشرين سنة وسمع بها من ابن صديق .  
(٥)
- (٢٠) صدقة بن حسن بن محمد الإسْعَرْدِي المصري (٨٠٩هـ) تردد الى مكة وسمع بها مع التقى الفاسي .  
(٦)
- (٢١) الجنيد بن احمد بن محمد الكازروني الشيرازي (٨٠٩هـ) سمع ——— ابيه بمكة من ابن عبدالمعطي والشهاب ابن ظهيرة وابي الفضل النويري وغيرهم .  
(٧)
- (٢٢) محمد بن عبدالله بن محمد القرشي العدوي الحرازي المالكي ——— عنى بالعلم وسمع من ابن صديق وغيره ثم اشتغل بالتجارة .  
(٨)
- (٢٣) عيسى بن احمد بن عيسى النخلى المكي (٨١٠هـ) سمع من العز ابــــن جماعة والفخر النويري بعض سنن النسائي .  
(٩)

- 
- (١) الضوء اللامع ١٩٤/٢، التحفة اللطيفة ٢٥٣/١، شذرات الذهب ١٦/٧ .
- (٢) العقد الثمين ١٢٢/٢، الضوء اللامع ٥٨/٨ .
- (٣) العقد الثمين ٤٥٠/٧، الضوء اللامع ٢٥٨/١٠ .
- (٤) الضوء اللامع ٢٠١/٩ .
- (٥) العقد الثمين ٢٨٦/١، الضوء اللامع ٢٩٤/٦ .
- (٦) العقد الثمين ٣٦/٥، الضوء اللامع ٣١٧/٣ .
- (٧) الضوء اللامع ٧٩/٣ .
- (٨) العقد الثمين ٧٨/٢، الضوء اللامع ١٠٢/٨ .
- (٩) العقد الثمين ٤٥٦/٦، الضوء اللامع ١٥١/٦ .

- (٢٤) محمد بن عبدالله بن زكريا اليمنى البغداني (٨١٠هـ) نزيل  
(١)  
الحرمين سمع بهما الحديث .
- (٢٥) محمد بن احمد بن محمد القزويني ثم المصري الصوفي (٨١١هـ) جاور  
(٢)  
بالحرمين وسمع بهما .
- (٢٦) احمد بن علي بن اسماعيل البهسي المصري المالكي (٨١١هـ) سمع  
(٣)  
بمكة على عدد من مشايخها .
- (٢٧) علي بن عبداللطيف بن محمد الزبيدي المكي (٨١٢هـ) سمع بها من  
(٤)  
النشاوري وغيره .
- (٢٨) احمد بن محمد بن احمد السلوي الدمشقي الشافعي (٨١٣هـ) سمع ابـن  
(٥)  
حجر البخاري بقراءته بمكة على النشاوري وذلك سنة ٧٨٥هـ .
- (٢٩) الحسن بن خاص بك ابو محمد الحنفي (٨١٣هـ) سمع المقرئزي المحييين  
(٦)  
بقراءته بمكة سنة ٧٨٣هـ .
- (٣٠) علي بن محمد بن ابي بكر بن محمد العبدري الشيبني المكي الشافعي  
(٧)  
(٨١٥هـ) سمع على جماعة من شيوخ بلده والقادمين اليها .
- (٣١) ابراهيم بن محمد بن حسين القاهري المالكي (٨١٥هـ) نزيل مكة  
اقام بها ثلاثين سنة ولازم بها دروس الجمال المراكشي وسمع منه  
(٨)  
ومن العفيف النشاوري .
- (٣٢) محمد بن علي بن يوسف الجهني المكي (٨١٥هـ) سمع من بعض شيوخ التقى  
(٩)  
الفاسي .
- (٣٣) عبدالرحمن بن محمد بن محمد الحموي المكي (٨١٥هـ) سمع بها من  
الجمال الاميوطي وابن صديق وغيرهما ورافق التقى الفاسي بمصر

- 
- (١) العقد الثمين ٥٢/٢، الضوء اللامع ٨٨/٨، التحفة اللطيفة ٥٩٧/٣ .
- (٢) العقد الثمين ٣٨٦/١، الضوء اللامع ١٠٥/٧ .
- (٣) العقد الثمين ١٠١/٣، الضوء اللامع ١٤/٢ .
- (٤) العقد الثمين ١٨٧/٦، الضوء اللامع ٢٤٤/٥ .
- (٥) الضوء اللامع ٨١/٢، التحفة اللطيفة ٢٢٦/١ .
- (٦) الضوء اللامع ١٠٠/٣ .
- (٧) العقد الثمين ٢٢٧/٦، انباء الغمر ٥٣٠/٢، الضوء اللامع ٢٩٥/٥ .
- (٨) العقد الثمين ٢٤٩/٣، الضوء اللامع ١٣٧/١ .
- (٩) العقد الثمين ٢٢١/٢، الضوء اللامع ٢٢٦/٨ .

(١)

والشام فى السماع من جماعة .

(٣٤) ابو بكر بن محمد بن ابى بكر العبدرى الشيبى المكى الشافعى

(٨١٧هـ) ولى مشيخة الحجة وفتح الكعبة، وسمع على جماعة من شيوخ

(٢)

مكة .

(٣٥) محمد بن عبدالله بن احمد التونسى المكى (٨١٨هـ) ويعرف بالمرجانى

(٣)

سمع من ابن صديق وغيره .

(٣٦) على بن احمد بن محمد الزبيدى المكى الشافعى (٨١٨هـ) اقام بمكة

ثلاثين سنة، وسمع بها من الكمال ابن حبيب والجمالين ابن عبدالمعطى

(٤)

والاميوطى وآخرين .

(٣٧) ابو بكر بن حسن بن مديرس المكى (٨١٨هـ) سمع من الفخر النويسرى

(٥)

والعز ابن جماعة .

(٣٨) عبداللطيف بن احمد بن محمد الهندى المكى (٨١٨هـ) سمع من ابى

(٦)

صديق وغيره .

(٣٩) عبدالوهاب بن محمد بن احمد الطرابلسى القاهرى الحنفى (٨١٩هـ) سمع

(٧)

بمكة على ابن صديق والمجد الشيرازى .

(٤٠) عبدالرحمن بن محمد بن على الدكالى المصرى الشافعى (٨١٩هـ) سمع

(٨)

على ابى الحرم القلانسى وآخرين بمكة .

(٤١) محمد بن ابى بكر بن الحسين المراغى القاهرى المدنى الشافعى

(٨١٩هـ) سافر لمكة وعرض بها على جماعة واجازه المجد اللغوى

(٩)

واحمد بن محمد بن عبدالمعطى المالكى .

(١) العقد الثمين ٤٠٧/٥، الضوء اللامع ١٤٤/٤ .

(٢) العقد الثمين ٢٤/٨، الضوء اللامع ٧٥/١١ .

(٣) العقد الثمين ٥١/٢، الضوء اللامع ٨٢/٨ .

(٤) العقد الثمين ١٣٤/٦، الضوء اللامع ١٨٢/٥ .

(٥) الضوء اللامع ٢٨/١١ .

(٦) العقد الثمين ٤٨٧/٥، الضوء اللامع ٣٢٤/٤ .

(٧) الضوء اللامع ١٠٦/٥ - ١٠٧ .

(٨) الضوء اللامع ١٤٠/٤ - ١٤١ .

(٩) الضوء اللامع ١٦١/٧، التحفة اللطيفة ٥٣١/٣ - ٥٣٢ .

- (٤٢) مسعود بن هاشم بن علي القرشي (٨١٩هـ) سمع منه الاميوطي  
(١)  
والنشاوري .
- (٤٣) محمد بن محمد بن محمد بن سعيد الصفاني المكي الحنفي (٨٢٣هـ) قرأ  
علي الشمس ابن سكر، واجاز له ابن اميله والصلاح ابن ابى عمير  
(٢)  
وغيرهما .
- (٤٤) محمد بن محمد بن محمد بن سعيد الصفاني المكي الحنفي (٨٢٣هـ) قرأ  
(٣)  
علي الشمس ابن سكر اشياء من الحديث .
- (٤٥) محمد بن جامع بن ابراهيم البوصيري القاهري الشافعي (٨٢٤هـ) جاور  
وسمع علي الجمال الاميوطي مسند ابن ابى اوفى لابن صاعد، وعلـي  
(٤)  
النشاوري اجزاء من الثقيات .
- (٤٦) علي بن احمد بن علي البيضاوي المكي الحنفي (٨٢٤هـ) ويعرف بالزمزمي .  
سمع بها من ابن صديق وابن الطيب السحولي والمجد الشيرازي ، وقرأ  
(٥)  
علي ابن حجر بها الاربعين النووية .
- (٤٧) محمد بن علي بن محمد القاهري الحنفي (٨٢٥هـ) ويعرف بالزرايتي  
(٦)  
اخذ بمكة عن النشاوري والاميوطي وغيرهما .
- (٤٨) عبدالله بن محمد بن علي الاصبهاني المكي (٨٢٧هـ) سمع بها من  
(٧)  
الجمال ابن عبدالمعطي بعض ابن حبان .
- (٤٩) مقبل بن عبدالله بن عبدالرحمن البغدادي المكي (٨٢٧هـ) سمع علي  
(٨)  
ابن الجزري سنة ٨٢٣هـ اسنى المطالب في مناقب علي بن ابى طالب .
- (٥٠) محمد بن محمد بن عبدالمؤمن بن خليفة الدكالي المكي المالكي  
(٨٢٧هـ) سمع بعض ابن حبان علي ابن عبدالمعطي، وسمع من النشاوري  
(٩)  
والاميوطي وعلي النويري بمكة كما سمع بالقاهرة ايضا .

هما واحد  
والترجمة تكررة

- (١) العقد الثمين ١٨٥/٧، الضوء اللامع ٦٥٧/١٠ .
- (٢) العقد الثمين ٣٣٣/٢، الضوء اللامع ٢٢١/٩ .
- (٣) العقد الثمين ٣٣٣/٢، الضوء اللامع ٢٢١/٩ .
- (٤) الضوء اللامع ٢٠٨/٧ - ٢٠٩ .
- (٥) العقد الثمين ١٣٧/٦، الضوء اللامع ١٧٥/٥ .
- (٦) الضوء اللامع ١١/٩ .
- (٧) العقد الثمين ٢٧٨/٥، الضوء اللامع ٥٥٩/٥ .
- (٨) الضوء اللامع ١٦٧/١٠، وقد سبق ذكره في الباب الثاني - الفصل الاول .
- (٩) الضوء اللامع ١٣٤/٩ - ١٣٥ .

- (٥١) حسن بن محمد بن عبدالله الحلبي المكي (٥٨٢٧هـ) سمع بها علي بن  
(١)  
العفيف النشاوري .
- (٥٢) يوسف بن نصير بن عبدالله المصري (٥٨٢٩هـ) المؤدب بالحرم سمع  
(٢)  
الحديث بمكة .
- (٥٣) احمد بن ابن بكر بن علي الاسدي المكي (٥٨٢٩هـ) سمع الضياء الهندي  
(٣)  
وفاطمة بنت التقي الحرازي وآخرين .
- (٥٤) محمد بن احمد بن محمد الصاغاني المكي (٥٨٣٠هـ) الضياء الكمال ابو  
البركات، سمع من الجمال الاميوطي صحيح مسلم واجاز له العراقي  
(٤)  
والهيثمي وآخرون .
- (٥٥) محمد بن عبدالله بن محمد الاموي العثماني المكي (٥٨٣٠هـ) اجاز له  
سنة ٨٠٥هـ الزين المراغي والعراقي والهيثمي وابن صديق وعائشة  
(٥)  
بنت ابن عبدالهادي .
- (٥٦) ابو القاسم بن احمد بن محمد الانصاري المكي المالكي (٥٨٣٣هـ) سمع  
سنة ٧٨٥هـ على العفيف النشاوري بلدانيات السلفي واربعي الشقفي  
(٦)  
وغيرهما .
- (٥٧) محمد بن محمد بن محمد بن عبدالله الدميري المكي العطار (٥٨٣٧هـ) سمع  
(٧)  
على ابن الجزري سنة ٨٢٣هـ تصنيفه التكريفي العمرة من التنعيم .
- (٥٨) عبدالعزيز بن محمد بن احمد السنبي المكي (٥٨٣٧هـ) اجاز له العراقي  
(٨)  
والهيثمي وابن صديق وغيرهم .
- (٥٩) عبدالرحمن بن محمد بن عبدالملك المرجاني المكي المالكي (٥٨٣٧هـ) سمع  
(٩)  
بالقاهرة وغيرها .

- 
- (١) الضوء اللامع ١٢٥/٣ .
- (٢) العقد الثمين ٤٩٨/٧ .
- (٣) العقد الثمين ٢٠/٣، الضوء اللامع ٢٥٦/١ .
- (٤) الضوء اللامع ٨٦/٧ - ٨٧ .
- (٥) الضوء اللامع ١١١/٨، المختصر من نشر النور والزهر ٤٢١/٢ - ٤٢٢ .
- (٦) الضوء اللامع ١٣٢/١١ .
- (٧) الضوء اللامع ٢٣٤/٩ .
- (٨) الضوء اللامع ٢٢٦/٤ .
- (٩) الضوء اللامع ١٣٨/٤ .



- (٦٠) سليمان بن جار الله بن زائد السبسي المكي (٨٣٧هـ) اجاز لــــه  
سنة ٧٨٨هـ النشاوري وابن حاتم والعراقي والهيثمي وابن خلدون  
(١)  
• وغيرهم
- (٦١) حسن بن علي بن يوسف المكي (٨٣٧هـ) يعرف بابن ابي الاصع سمع  
علي ابن عبدالمعطي، واجاز له النشاوري وابن عرفة والتنوخسي  
(٢)  
• وآخرون
- (٦٢) احمد بن سعد بن احمد الشهاب الخيفي المكي (٨٣٧هـ) سمع عليــــ  
(٣)  
الزين المراغي المسلسل بالاولية وختم البخاري •
- (٦٣) علي بن محمد بن موسى المحلي المدني الشافعي (٨٣٨هـ) سمع بمكة  
علي الكمال ابن حبيب والجمال ابن عبدالمعطي والقاضي ابي الفضل  
(٤)  
النويري، وحدث بالمدينة وخرج له ابن فهد مشيخة •
- (٦٤) احمد بن عمر الشهاب البليسي البزار (٨٣٨هـ) كان من خيار التجار،  
(٥)  
جاور مرات وسمع الكثير •
- (٦٥) محمد بن ابي بكر بن محمد التعري الشافعي يعرف بابن الخياط  
(٨٣٩هـ) تخرج بالتقى الفاسي واخذ عن المجد اللغوي الفيروز ابادي  
(٦)  
واجاز له جماعة من الحرمين •
- (٦٦) محمد بن عبدالرحمين بن عبدالكريم، عفيف الدين الشيرازي الشافعي  
(٨٣٩هـ) اخذ بمكة عن ابي الحسن النويري وابن صديق وابن سكر  
(٧)  
والتقى الفاسي وغيرهم •
- (٦٧) علي بن محمد بن موسى المخزومي اليبناوي المكي الشافعي (٨٣٩هـ) اجاز  
(٨)  
له سنة ٧٨٨هـ العفيف النشاوري والعراقي والهيثمي وآخرون •

- 
- (١) الضوء اللامع ٢/٢٦٢ •  
(٢) الضوء اللامع ٣/١١٨ •  
(٣) الضوء اللامع ١/٣٠٤ •  
(٤) الضوء اللامع ٦/٢٤، التحفة اللطيفة ٣/٢٥٨، شذرات الذهب ٧/٢٢٨ •  
(٥) الضوء اللامع ٢/٥٨ •  
(٦) الضوء اللامع ٧/١٩٤ •  
(٧) الضوء اللامع ٨/٥٠ •  
(٨) الضوء اللامع ٦/٢٤ •

- (٦٨) على بن محمد بن علي النحراوى المالكى (٨٤٠هـ) حج مرارا ورجا اور  
وسمع بها على ابن صديق البخارى، وحفظ هناك عدة كتب، وكان اذا عسر  
عليه الحفظ شرب من ماء زمزم وتوضأ وصلى فى الملتزم ودعا فيحفظ .  
(١)
- (٦٩) احمد بن محمد بن يعقوب الشيبانى المكى الحنفى يعرف بابن زبـرق  
(٨٤٠هـ) امام وخطيب جامع السوله من وادى نخلة اليمانية، سمع  
البرهان ابن صديق، واجاز له فى سنة ٧٨٨هـ النشاورى والعراقى  
(٢)  
والهيشمى وآخرون .
- (٧٠) محمد بن حسن بن سعد الزبيرى القاهرى يعرف بابن الفاقوس  
(٣)  
(٨٤١هـ) حج مرتين وسمع بمكة على قاضيهـا على النويرى وغيره .
- (٧١) محمد بن عمر بن محمد البارنبارى المصرى الشافعى (٨٤٢هـ) سمع بمكة  
(٤)  
على الولى العراقى والصلاح الزفتاوى وغيرهم .
- (٧٢) محمد بن عبدالله بن محمد الدمشقى الشافعى يعرف بابن ناصر الدين  
(٨٤٢هـ) سمع بمكة من الجمال ابن ظهيرة وغيره، وحدث بالكثير من  
(٥)  
مروياته ببلده وغيرها .
- (٧٣) محمد بن سعيد بن على العدنى الشافعى (٨٤٢هـ) يعرف بابن كـبـن  
اجازه ابن صديق والجمال البوصيرى والابناسى . وخرج له التقى  
(٦)  
ابن فهد اربعين حديثا .
- (٧٤) محمد بن عيسى بن محمد السلامى الطائفى المالكى (٨٤٣هـ) سمع بمنى  
على ابن حجر المتباينات وعلى الولى العراقى المجلسين اللذين  
(٧)  
املاهما بمكة سنة ٨٢٢هـ .

- 
- (١) الضوء اللامع ٣٢٢/٥ .  
(٢) معجم الشيوخ ص ٩٤، الضوء اللامع ٢١١/٢ .  
(٣) معجم الشيوخ ص ٢٢٥، الضوء اللامع ٢٢١/٧ .  
(٤) الضوء اللامع ٢٥٤/٨ .  
(٥) معجم الشيوخ ص ٢٣٨، الضوء اللامع ١٠٣/٨ .  
(٦) الضوء اللامع ٢٥٠/٧ .  
(٧) الضوء اللامع ٢٧٦/٨ .



- (٨٣) على بن موسى بن علي بن قريش الهاشمي الحارثي المكي (٨٤٥هـ) سمع  
(١)  
بها من ابي اليمن الطبري واجاز له العراقي والهيثمي وابن صديق .
- (٨٤) عبدالله بن عبداللطيف بن احمد السلمى المحلى الشافعي (٨٤٦هـ) جاور  
وحفظ بمكة الفية العراقي وبحثها على الجمال ابن ظهيرة، وسمع  
(٢)  
البخارى على ابن صديق وحدث ببلده .
- (٨٥) عوض بن موسى المكي البزار (٨٤٦هـ) احد التجار المعتبرين . اجاز  
له سنة ٨٠٥هـ فمابعدھا العراقي والهيثمي وابن صديق والمراغسي  
(٣)  
وآخرون .
- (٨٦) محمد بن مفتاح بن فطيس القباني (٨٤٦هـ) سمع على ابن الجزري سنة  
(٤)  
٨٢٣هـ بعض كتابه اسنى المطالب في مناقب علي بن ابي طالب .
- (٨٧) محمد بن يوسف بن ابي القاسم الخزرجي المكي الحنفي (٨٤٦هـ) حفظ  
(٥)  
الاربعين النووية وعرض على جماعة منهم الزين المراغي واجازه .
- (٨٨) محمد بن احمد بن محمد الانصاري الدمشقي القاهري الحنفي (٨٤٦هـ) سمع  
(٦)  
بمكة على الجمال ابن ظهيرة .
- (٨٩) محمد بن محمد بن محمد السمنودي المكي يعرف بابن تاج الديــــن  
(٧)  
(٨٤٧هـ) سمع من ابن صديق جزء ابي الجهم واجاز له العراقي  
والهيثمي والمراغي .
- (٩٠) محمد بن عبدالعزيز بن عبدالسلام الكازروني المدني الشافعي  
(٨)  
(٨٤٩هـ) حضر في الفقه والحديث بمكة سنة ٨١٤هـ عند الجمال ابن ظهيرة .
- (٩١) عبدالسلام بن داود بن عثمان السلطي المقدسي الشافعي (٨٥٠هـ) سمع  
(٩)  
على الشمس ابن سكر وابن صديق .

- 
- (١) الضوء اللامع ٤٤/٦ .
- (٢) الضوء اللامع ٢٧/٥ - ٢٨ .
- (٣) الضوء اللامع ١٤٩/٦ .
- (٤) الضوء اللامع ٥٢/١٠ .
- (٥) الضوء اللامع ٩٨/١٠ .
- (٦) الضوء اللامع ٧٣/٧ - ٧٤ .
- (٧) الضوء اللامع ١١/١٠ .
- (٨) معجم الشيوخ ص ٢٢٣، الضوء اللامع ٦٠/٨، التبر المسبوك ص ١٣٦، التحفة  
اللطيفة ٦٤٥/٣ .
- (٩) الضوء اللامع ٢٠٣/٤ - ٢٠٦ .



- (١٠١) محمد بن علي بن احمد المحلي الشافعي الشاذلي (٨٥٥هـ) حج وسمع  
(١)  
بمكة علي ابي الفتح المراغي والتقى ابن فهد .
- (١٠٢) محمد بن احمد بن يوسف الزعيفريني الدمشقي القاهري (٨٥٦هـ) جاور  
بمكة وسمع علي ابي الفتح المراغي والتقى ابن فهد وقرأ الحديث  
(٢)  
علي التقى ابي بكر القلقشندي .
- (١٠٣) علي بن احمد بن اسماعيل القلقشندي القاهري الشافعي (٨٥٦هـ) جاور  
بمكة وسمع بها علي الزينين المراغي والطبري ولازم الجمال ابي  
(٣)  
ظهيرة واخذ عنه معجمه .
- (١٠٤) محمد بن محمد بن عبدالرحمن المطري المدني الشافعي (٨٥٦هـ) سبط  
الزين المراغي، سمع بمكة من والده والجمال ابن ظهيرة والزيين  
(٤)  
الطبري .
- (١٠٥) الحسن بن ابي بكر بن محمد المارديني الحلبي الحنفي (٨٥٦هـ) الشهير  
بابن سلامة، جاور سنة ٨٠٦هـ فسمع من ابن صديق صحيح البخاري وعين  
(٥)  
الجمال ابن ظهيرة صحيح مسلم وهو من بيت علم .
- (١٠٦) محمد بن عمر بن محمد بن مسعود اليماني المكي (٨٥٦هـ) سمع بمكة  
الصحيحين وسنن ابي داود وقطعة من آخر ابن حبان علي الزين  
(٦)  
المراغي .
- (١٠٧) عبدالملك بن عبداللطيف بن شاکر القاهري الشافعي يعرف بابن  
الجيعلان (٨٥٦هـ) جاور سنة ٨٠٦هـ وسمع بها علي ابن صديق الصحيح  
(٧)  
واربعي النووي واجاز له الزين المراغي والمجد اللغوي .
- (١٠٨) عطية بن احمد بن جار الله السنبي المكي يعرف بابن زائد (٨٥٨هـ)  
(٨)  
سمع بمكة من ابن صديق والزين المراغي .

- 
- (١) الضوء اللامع ١٦٠/٨ .
- (٢) الضوء اللامع ١٢١/٧ - ١٢٢ .
- (٣) الضوء اللامع ١٦١/٥ - ١٦٢ .
- (٤) معجم الشيوخ ص ٢٦٧، الضوء اللامع ١٠١/٩ .
- (٥) معجم الشيوخ ص ١٠٦، الضوء اللامع ٩٧/٣ .
- (٦) الضوء اللامع ٢٦٣/٨ .
- (٧) الضوء اللامع ٨٥/٥ - ٨٦ .
- (٨) الضوء اللامع ١٤٨/٥ .

- (١٠٩) محمد بن احمد بن ابي يزيد العجمي القاهري الحنفي (٨٥٩هـ) سمع  
(١)  
بمكة على ابن الجزري .
- (١١٠) سليمان بن ابي السعود بن عمر المغربي المكي (٨٥٩هـ) المـ  
(٢)  
بالمسجد الحرام سمع على الشمس البرماوي نظم ثلاثيات البخاري .
- (١١١) احمد بن محمد بن عبدالله العمري الحرازي المكي (٨٥٩هـ) سمع من  
(٣)  
الزين المراغي سنة ٨١٤هـ الختم بن مسلم وابي داود .
- (١١٢) محمد بن عبدالرحمن بن محمد الانصاري المكي الشافعي (٨٦٠هـ) سمع  
(٤)  
من الزين المراغي سنة ٨١٣هـ اشياء واشتغل على ابيه .
- (١١٣) عبدالكريم بن علي بن محمد الكرمانى المكي (٨٦٠هـ) سمع من الزين  
(٥)  
المراغي الختم بن مسلم ومن ابي داود ومن ابن حبان .
- (١١٤) محمد بن حسن بن علي بن عبدالعزيز الدمياطى الشافعي (بعد ٨٦٠هـ) ،  
ابو البركات سمع فى سنة ٨٤٢هـ على الزين ابن عياش وابي الفتح  
(٦)  
المراغي وغيرهما .
- (١١٥) احمد بن محمد بن يوسف بن سلامة العقبي الشافعي (٨٦١هـ) سمع بمكة  
(٧)  
على ابن صديق والزين المراغي .
- (١١٦) عمر بن محمد بن علي بن محمد العبدري الشيبى الحجبي المكي  
(٨٦١هـ) سمع على ابن الجزري وابن سلامة والبرماوي وابي الفتح  
(٨)  
المراغي وولى مشيخة الباسطية .
- (١١٧) محمد بن محمد بن عبدالله القليوبى القاهري الشافعي (٨٦٢هـ) جاور  
سنة ٨١٤هـ وسمع بمكة من الزين المراغي المسلسل والبردة واربعى  
(٩)  
النوى وصحيح مسلم .

- 
- (١) الضوء اللامع ١١٥/٧ .
- (٢) الضوء اللامع ٢٦٤/٣ .
- (٣) الضوء اللامع ١٣٧/٢ .
- (٤) الضوء اللامع ٣٣/٨ .
- (٥) الضوء اللامع ٣١٥/٤ .
- (٦) الضوء اللامع ٢٢٨/٧ .
- (٧) الضوء اللامع ٢١٢/٢ .
- (٨) الضوء اللامع ١٢١/٦ - ١٢٢ .
- (٩) الضوء اللامع (١١٦/٩) - ١١٧ .

- (١)  
١١٨) عمر بن احمد بن محمد الهندي المكي (٨٦٣هـ) سمع على احمد المرشدي .
- ١١٩) محمد بن علي بن حسن بن يوسف البنهاوي القاهري الشافعي (٨٦٤هـ) سمع  
(٢)  
وهو صغير مع ابيه بمكة البخاري على ابن صديق وغيره وحدث بالقاهرة .
- ١٢٠) محمد بن احمد بن محمد القاهري الشافعي السلاخوري (٨٦٤هـ) جاور  
وسمع هناك على ابن ظهيرة والرضي ابى حامد المطري والزين الطبري  
(٣)  
وغيرهم .
- (٤)  
١٢١) محمود بن علي بن عبدالعزيز الهندي الخانقي الشافعي (٨٦٥هـ) جاور  
بمكة كثيرا وسمع بها من ابن سلامة السنن الاربعة والموطأ ومشيخة  
(٥)  
البخاري تخريج ابن الظاهري .
- ١٢٢) محمد بن احمد بن عبدالعزيز الدمشقي المكي (٨٦٥هـ) شيخ الغراشين  
(٦)  
بها سمع على ابن الجزري تصنيفه المصعد الاحمد في ختم مسند احمد .
- ١٢٣) محمود بن علي بن عبدالعزيز بن محمد الملياني الشافعي الصوفسي  
(٧)  
(٨٦٥هـ) جاور وسمع بمكة على النور ابن سلامة السنن الاربعة  
والموطأ رواية يحيى بن يحيى ومشيخة البخاري .
- ١٢٤) احمد بن علي بن محمد بن علي الفاكهي المكي الشافعي (٨٦٥هـ) سمع  
(٨)  
بمكة والمدينة والقاهرة .
- ١٢٥) ابو بكر بن محمد بن اسماعيل بن علي القلقشندي المقدسي الشافعي  
(٩)  
(٨٦٧هـ) قرأ على الزين المراغي بمكة البخاري .

- 
- (١) الضوء اللامع ٧٣/٦ .
- (٢) الضوء اللامع ١٧٩/٨ .
- (٣) الضوء اللامع ٨٨/٧ .
- (٤) نسبة الى خانقاه سرياقوس من اعمال القاهرة . الضوء اللامع  
١٩٩/١١ .
- (٥) معجم الشيوخ ص ٢٩٦، الضوء اللامع ١٤٠/١٠ .
- (٦) الضوء اللامع ٣٢١/٦ .
- (٧) الضوء اللامع ١٤٠/١٠ .
- (٨) الضوء اللامع ٣٤/٢ .
- (٩) الضوء اللامع ٧٠/١١ .



- (١٢٦) محمد بن احمد بن عمر القرافى المالكى (٨٦٧هـ) جاور سنة ٨٣٦هـ وسمع  
(١)  
بها على الجمال الشيبى .
- (١٢٧) احمد بن عيسى بن موسى القرشى الهاشمى المكى (٨٦٧هـ) سمع  
(٢)  
الحديث على الزين المراغى سنة ٨١٣هـ وسمع بالقاهرة ودمشق .
- (١٢٨) محمد بن على بن احمد الأبيشيهى المطلبى (٨٦٨هـ) جاور سنة ٨٥٥هـ وسمع  
(٣)  
على التقى ابن فهد وابى الفتح المراغى .
- (١٢٩) محمد بن ابى بكر بن يعقوب ابن محمد المغربى التاذلى المكى  
(٤)  
(٨٦٨هـ) احد خدام درجة الكعبة، اجاز له سنة ٨٠٥هـ ابن صديق والزين  
(٥)  
المراغى والعراقى والهيشمى .
- (١٣٠) محمد بن عبدالله بن محمد بن على العجمى المكى (٨٦٩هـ) سمع  
سنة ٨٢٣هـ على خالتيه ام الحسن فاطمة وام محمد علماء المسلسل  
(٦)  
وتساعيات الرضى الطبرى وعلى الاولى خماسيات ابن الحنفور .
- (١٣١) محمد بن محمد بن محمد بن يحيى السكندرى القاهرى المالكى  
(٧)  
(٨٧٠هـ) حج غير مرة وجاور وسمع بمكة على التقى ابن فهد وغيره .
- (١٣٢) محمد بن على بن على بن محمد القوصى القاهرى يعرف بابن الفالاتى  
(٨٧٠هـ) حج سنة ٨٥٠هـ فقرأ بها على ابى الفتح المراغى والتقى ابن  
(٨)  
فهد وغيرهم .
- (١٣٣) على بن احمد بن محمد بن عمر الشيشينى (٨٧٠هـ) سمع بمكة على  
(٩)  
(١٠)  
ابى الفتح المراغى والشهاب الزفتاوى .

- 
- (١) الضوء اللامع ٢٧/٧ .
- (٢) الضوء اللامع ٦١/٢ .
- (٣) الضوء اللامع ١٦٧/٨ .
- (٤) بفتح الياء المثناة التحتية والعين المهملة وتشديد الـسـزى  
المنقوطة بعدها الف .
- (٥) الضوء اللامع ٢٠٢/٧ .
- (٦) الضوء اللامع ١١٠/٨ .
- (٧) الضوء اللامع ٨/١٠ .
- (٨) الضوء اللامع ١٩٨/٨ .
- (٩) نسبة لشيشين ~~الكبرى~~ قرية من قرى المحطة بالغربية . الضوء اللامع  
٢١٠/١١ .
- (١٠) الضوء اللامع ١٨٧/٥ - ١٨٨ .

- (١٣٤) ابو القاسم بن محمد بن علي بن محمد الفاكهي المكي (٨٧٠هـ) حفظ  
(١)  
• واشتغل بمكة والقاهرة .
- (١٣٥) ابو الخير المرسي (٨٧١هـ) سمع سنة ٨١٤هـ على الزين المراغي الختم  
(٢)  
• من الصحيحين وسنن ابي داود .
- (١٣٦) يحيى بن محمد بن محمد بن محمد المناوي القاهري الشافعي  
(٨٧١هـ) قرأ على الولي العراقي المجلسين اللذين املاهما بمكة  
(٣)  
• وسمع هناك عن ابن سلامة وابن الجزري .
- (١٣٧) احمد بن محمد بن عبدالله القليوبي القاهري المكي الشافعي  
(٨٧١هـ) قرأ الحديث بمكة على التقى ابن فهد وسمع بها من ابي  
(٤)  
• الفتح المراغي وغيره .
- (١٣٨) محمد بن عبداللطيف بن احمد الاقصرى القاهري الحنفى (٨٧٢هـ) حج  
(٥)  
• مرارا واخذ في سنة ٨٥٣هـ من ابي البقاء ابن الضياء .
- (١٣٩) محمد بن عبداللطيف بن محمد الحجازى المكي (٨٧٣هـ) سمع بالقاهرة  
(٦)  
• مع ابيه على القمص والديمي وآخرين .
- (١٤٠) عمر بن محمد بن عمر النميبى الحلبي الشافعي (٨٧٣هـ) حج وسمع على  
(٧)  
• التقى ابن فهد .
- (١٤١) علي بن سليمان بن يوسف بن احمد الهوريني التلوانى القاهري  
(٨٧٣هـ) اخذ في كل من المساجد الثلاثة عن بعض المسنديين ،  
(٨)  
• فممن اخذ عنه بمكة ابو الفتح المراغي والتقى ابن فهد .
- (١٤٢) احمد بن عبدالرحمن بن محمد بن ابي بكر الانصارى المكي (٨٧٣هـ) احضر  
(٩)  
• في الرابعة من عمره على الزين المراغي في مسلم وابن حبان .

- 
- (١) الضوء اللامع ١٣٨/١١ •  
(٢) الضوء اللامع ١١٠/١ •  
(٣) الضوء اللامع ٢٥٤/١٠ •  
(٤) الضوء اللامع ١٣٣/٢ •  
(٥) الضوء اللامع ٧٥/٨ •  
(٦) الضوء اللامع ٧٨/٨ •  
(٧) الضوء اللامع ١٢٣/٦ •  
(٨) الضوء اللامع ٢٢٨/٥ •  
(٩) الضوء اللامع ٣٣٣/١ •

- (١٤٣) سعيد بن محمد بن عبد الوهاب بن علي الزرندي المدني الحنفي  
(١)  
• سمع بمكة على ابي الفتح المراغي .
- (١٤٤) ابراهيم بن محمد بن مصلح بن ابراهيم العراقي المكي (٨٧٤هـ) سمع  
على ابن الجزري و ابي الفتح المراغي وحضر دروس ابن سلامة والجمال  
(٢)  
• البشبيشي .
- (١٤٥) محمد بن محمد بن محمد بن عبد الرحمن امام الكاملية (٨٧٦هـ) حج مع  
ابيه غير مرة وجاور وسمع على ابي الفتح المراغي والتقى ابــــن  
(٣)  
• فهد وآخرين .
- (١٤٦) محمد بن محمد بن احمد بن عبد العزيز اللخمي السنتر اوى القاهري  
(٤)  
• سمع بمكة على ابي الفتح المراغي .
- (١٤٧) محمد بن علي بن جعفر بن مختار الحسيني الشافعي يعرف بابــــن  
قمر (٨٧٦هـ) عرف بالطلب واشتهر في الحديث وسمع بمكة وبيــــت  
(٥)  
• المقدس وغيرهما وحدث .
- (١٤٨) محمد بن محمد بن محمد بن محمود المعري القاهري الحنفي  
(٦)  
• جاور مرارا وقرأ في بعضها على التقى ابن فهد .
- (١٤٩) محمد بن عبد الرحمن بن محمد الطوخي الشافعي يعرف بابن رجــــب  
(٧)  
• قرأ بمكة على ابي الفتح المراغي في مسلم .
- (١٥٠) عبد القادر بن عبد الهادي بن محمد المدني المكي (٨٧٨هـ) قرأ بمكة  
(٨)  
• سنة ٨٦٥هـ على قاضيها المحيوي عبد القادر صحيح البخاري وغيره .
- (١٥١) يحيى بن محمد بن احمد الدماطي القاهري الشافعي (٨٧٩هـ) حضر بمكة  
عند عبد المعطي المغربي حين القراءة عليه وسمع على ابي الفتح  
(٩)  
• المراغي .

---

(١) الضوء اللامع ٢٥٦/٣ .

(٢) الضوء اللامع ١٦٦/١ - ١٦٧ .

(٣) الضوء اللامع ٢٢٤/٩ - ٢٢٥ .

(٤) الضوء اللامع ٨/٩ .

(٥) الضوء اللامع ١٧٦/٨ - ١٧٨ .

(٦) الضوء اللامع ٣٠٥/٩ - ٣٠٦ .

(٧) الضوء اللامع ٣٤/٨ .

(٨) الضوء اللامع ٢٧٦/٤ .

(٩) الضوء اللامع ٢٤٤/١٠ .

- (١٥٢) ابو بكر بن صدقة بن على المناوى المصرى الشافعى (٥٨٨٠هـ) عرض بمكة حين مجاورته فيها مع ابيه سنة ٨٠٠هـ على غير واحد من العلماء (١) .
- (١٥٣) محمد بن احمد بن محمد الصفدى الدمشقى الشافعى (٥٨٨٠هـ) قرأ بمكة على كمالية بنت المرجانى وزينب بنت الشويكى (٢) .
- (١٥٤) محمد بن احمد بن على الاسيوطى القاهرى الشافعى المنهاجى (٨٨٠ هـ) جاور بمكة وقضى للتقى ابن فهد كتابه نهاية التقريب، وقرأ به بالبخارى مرة بعد اخرى (٣) .
- (١٥٥) محمد بن محمد بن على بن محمد الفاكى المالكى (٥٨٨٢هـ) سمع بمكة على التقى ابن فهد والبرهان الزمزمى والزين الاميوطى (٤) .
- (١٥٦) محمد بن محمد بن على بن احمد الأُبَشِيَهى المحلى الشافعى (٥٨٨٢هـ) سمع مع ابيه سنة ٨٥٥هـ على ابى الفتح المراغى والتقى ابن فهد (٥) .
- (١٥٧) عبدالقادر بن عمر بن حسين الزفتاوى القاهرى الشافعى (٥٨٨٣هـ) سمع بمكة والمدينة (٦) .
- (١٥٨) ابو بكر بن زيد بن ابى بكر الجراعى الدمشقى الصالحى الحنبلى (٧) قرأ مسند الامام احمد بتمامه بمكة على النجم ابن فهد .
- (١٥٩) محمد بن محمد بن ابراهيم الاخميمى القاهرى الشافعى (٥٨٨٤هـ) حج غير مرة وجاور وقرأ على التقى ابن فهد وغيره (٨) .
- (١٦٠) محمد بن محمد بن عمر المغربى التونسى المكى (٥٨٨٤هـ) اعتنى به ابوه فاسمعه واحضره واستجاز له (٩) .

- 
- (١) الضوء اللامع ٣٦/١١ - ٣٧ .
- (٢) الضوء اللامع ٥٥/٧ - ٥٨ .
- (٣) الضوء اللامع ١٣/٧، معجم المؤلفين ٢٩٧/٨ .
- (٤) الضوء اللامع ١٥٧/٩ .
- (٥) الضوء اللامع ١٤٥/٩ .
- (٦) الضوء اللامع ٢٨١/٤ - ٢٨٢ .
- (٧) الضوء اللامع ٣٢/١١، شذرات الذهب ٣٣٧/٧، هدية العارفين ٢٣٧/١ .
- (٨) الضوء اللامع ٢٩٨/٨ - ٢٩٩ .
- (٩) الضوء اللامع ١٧٥/٩ - ١٧٦ .

- (١٦١) ابراهيم بن عمر بن حسن الرباط برهان الدين البقاعي (٥٨٨٥) جاور  
(١)  
سنة ٨٤٩هـ فسمع بها من بعض الشيوخ .
- (١٦٢) عبدالرحمن بن محمد بن علي بن محمد البليسي المكي الحنفى  
(٥٨٨٥) حفظ الاربعين للنووي وعرض على جماعة وسمع على ابي الفتح  
(٢)  
المراغى ثم تعانى التجارة فأثرى .
- (١٦٣) يحيى بن شاكر بن عبدالغنى الدمياطي القاهري الشافعى يعـرف  
بابن الجيعان (٥٨٨٥) حج غير مرة وسمع بمكة على ابي الفتح  
(٣)  
المراغى .
- (١٦٤) على بن سليمان بن احمد المرداوى دمشقى الصالحى الحنبلى  
(٥٨٨٥) جاور غير مرة وسمع بمكة على ابي الفتح المراغى وحضر  
(٤)  
دروس البرهان ابن مفلح وله مؤلفات فى الحديث وفقه مذهبه .
- (١٦٥) احمد بن عبيدالله بن محمد بن احمد السجيني القاهري الازهرى  
(٥)  
الشافعى (٥٨٨٥) سمع بمكة على ابي الفتح المراغى .
- (١٦٦) محمد بن ابى القاسم بن محمد الفاكهى المكي (٥٨٨٥) احضر فـى  
الثانية من عمره على الزين عبدالرحيم الاميوطى ختم البخارى وجزء  
(٦)  
ابن فارس .
- (١٦٧) محمد بن عمر بن عبدالعزيز بن عمر الاسوانى المصرى الشافعى  
(٧)  
سمع فى رجب سنة ٨٧٠هـ على التقي ابن فهد حين حج .
- (١٦٨) محمد بن محمد بن على بن محمد البليسي القاهري الشافعى (٥٨٨٧) ،  
تكررت زيارته لمكة ومجاورته وسمع بها على ابي الفتح المراغى  
(٨)  
والتقى ابن فهد .

- 
- (١) مصادر ترجمته كثيرة وانظر : معجم الشيوخ ص ٣٣٦، الضوء اللامع  
١٠١/١، نظم العقيان ص ٢٤ .
- (٢) الضوء اللامع ١٤٢/٤ .
- (٣) الضوء اللامع ٢٢٦/١٠ - ٢٢٩ .
- (٤) الضوء اللامع ٢٢٥/٥ - ٢٢٦، شذرات الذهب ٣٤٠/٧ .
- (٥) الضوء اللامع ٣٧٦/١، التحفة اللطيفة ١٩٧/١ .
- (٦) الضوء اللامع ٢٩٠/٨ .
- (٧) الضوء اللامع ٢٤٧/٨ .
- (٨) الضوء اللامع ١٦٢/٩ .

- (١٦٩) محمد بن محمد بن احمد العباسى القاهرى الشافعى (٥٨٨٧) حج غير مرة وجاور وسمع على التقى ابن فهد وغيره وكتب بخطه كتباً منها صحیح البخارى .<sup>(١)</sup>
- (١٧٠) صالح بن صالح بن حسين البصرى الشافعى نزىل مكة (٥٨٨٧) سمع بها على التقى ابن فهد وغيره وكان يكثر المصحب والصياح وربما يقام .<sup>(٢)</sup>
- (١٧١) محمد بن خليل بن يوسف بن على البلبيسى الرملى المقدس الشافعى (٥٨٨٨) نزىل القاهرة سمع بمكة حين حج على ابى الفتح المراغى والتقى ابن فهد والزين الاميوطى والبرهان الزمزمى .<sup>(٣)</sup>
- (١٧٢) محمد بن احمد بن اسد الاميوطى القاهرى الشافعى (٥٨٨٩) حج سنة ٨٥٦هـ وسمع بمكة .<sup>(٤)</sup>
- (١٧٣) محمد بن احمد بن على المحلى السمنودى الشافعى يعرف بابن المحلى (٥٨٩٠) سمع سنة ٨٦٦هـ على ابى حامد بن الضياء المكى داخل الكعبة، وقرأ بعدها على ابى الفتح المراغى والزين الاميوطى والتقى ابى فهد وآخرين .<sup>(٥)</sup>
- (١٧٤) محمد بن عمر بن محمد بن احمد التونسى المكى المالكى يعرف بابن عزم (٥٨٩١) قطن مكة وسمع بها على مشايخها والقادمين اليها واكثر عن ابى الفتح المراغى، وتخرج بالنجم ابن فهد فى كتابه الطباق .<sup>(٦)</sup>
- (١٧٥) احمد بن محمد بن صدقة الدلجى القاهرى (٥٨٩٢) قرأ على التقى ابن فهد والشوايطى بمكة حين مجاورته بها .<sup>(٧)</sup>

- 
- (١) الضوء اللامع ٢٥/٩ .  
(٢) الضوء اللامع ٣١١/٣ .  
(٣) الضوء اللامع ٢٣٤/٧ - ٢٣٧ .  
(٤) الضوء اللامع ٢٩٣/٦ .  
(٥) الضوء اللامع ١٦/٧ .  
(٦) الضوء اللامع ٢٥٥/٨ .  
(٧) الضوء اللامع ١١٧/٢ .

- (١٧٦) محمد بن ابى القاسم بن محمد المغربى المالكى ويعرف بالبرنتيشى  
(١)  
• سمع بمكة على النجم ابن فهد وغيره • (٥٨٩٢هـ)
- (١٧٧) محمد بن عبدالرحمن بن احمد البارنبارى الدمياطى القاهـرى  
الشافعى (٥٨٩٢هـ) حج سنة ٨٥٠هـ وسمع على ابن الفتح المراغى والتقى  
(٢)  
ابن فهد •
- (١٧٨) محمد بن يوسف بن احمد القاهرى الشافعى ويعرف بابن الشيخ (٥٨٩٢هـ)  
سمع بمكة وبيت المقدس والشام ومن سمع عليه بمكة ابو الفتح  
(٣)  
المراغى والتقى ابن فهد وغيرهما •
- (١٧٩) محمد بن اسماعيل بن على البيضاوى المكى الزمزمى (٥٨٩٢هـ) سمع  
على الزين المراغى البعض من الصحيحين وابى داود وابن حبان  
(٤)  
وسمع على الجمال ابن ظهيرة الختم من ابن حبان •
- (١٨٠) يحيى بن ابى بكر بن محمد الحرصى اليمانى الشافعى (٥٨٩٣هـ) جاور  
وسمع على ابى الفتح المراغى والتقى ابن فهد وله مؤلفات فـى  
(٥)  
الحديث •
- (١٨١) محمد بن على بن شعبان القاهرى الزيات ابوه (٥٨٩٣هـ) جاور مـع  
(٦)  
اخيه سنة ٨٥١هـ فسمع معه على ابى الفتح المراغى •
- (١٨٢) محمد بن محمد بن عبدالله قطب الدين الخيضرى الدمشقى الشافعى  
(٧)  
• ممن سمع بالحرمين • (٥٨٩٤هـ)
- (١٨٣) عبداللطيف بن محمد بن احمد المصرى المكى الشافعى (٥٨٩٤هـ) سمع  
الحديث على ابى الفتح المراغى والتقى ابن فهد وغيرهما وسمـع  
(٨)  
بالقاهرة على ابن حجر وغيره •

- 
- (١) الضوء اللامع ٢٨٨/٨ - ٢٨٩ •  
(٢) الضوء اللامع ٢٨٣/٧ •  
(٣) الضوء اللامع ٨٩/١٠ •  
(٤) الضوء اللامع ١٣٨/٧ •  
(٥) الضوء اللامع ٢٢٤/١٠ •  
(٦) الضوء اللامع ١٨٥/٨ •  
(٧) معجم الشيوخ ص ٣٨٩، الضوء اللامع ١١٧/٩ •  
(٨) الضوء اللامع ٣٣٣/٤ •





- (١٩٢) حسن بن محمد بن محمد المقدسى الشافعى يعرف بابن الشويخ  
(١)  
• سمع بمكة على ابي الفتح المراغى والتقى ابن فهد .
- (١٩٣) محمد بن محمد بن احمد الدمشقى القاهرى الشافعى (٥٩٠٧) سمع بمكة  
(٢)  
• على ابي الفتح المراغى .
- (١٩٤) احمد بن محمد بن محمد القاهرى ويعرف بابن امام الكاملية (٥٩٠٩)  
(٣)  
• جاور بمكة وسمع من التقى ابن فهد و ابي الفتح المراغى .
- (١٩٥) عبدالرحمن بن ابي بكر جلال الدين السيوطى (٥٩١١) سمع الحديث  
(٤)  
• المسلسل بيوم العيد على التقى ابن فهد بالمسجد الحرام .
- (١٩٦) محمد بن عمر بن محمد النصيبى الشافعى (٥٩١٦) سمع بمكة على  
(٥)  
• التقى ابن فهد .
- (١٩٧) احمد بن على بن احمد بن محمد الشيشينى القاهرى الميدانى  
الحنبلى (٥٩١٩) سمع بمكة حين كان مجاورا مع ابيه سنة ٨٥١ هـ على ابي  
(٦)  
• الفتح المراغى والشهاب الزفتاوى .
- (١٩٨) ابراهيم بن على بن احمد القلقشندى القاهرى الشافعى (٥٩٢٢) دخل  
(٧)  
• مكة سنة ٨٥١ هـ وسمع بها على المراغى والاميوطى وابن فهد وغيرهم .
- (١٩٩) احمد بن محمد بن ابي بكر الشهاب القسطلانى (٥٩٢٣) شارح البخارى  
وصاحب المواهب اللدنية، سمع بمكة من زينب بنت الشوبكى السنن لابن  
(٨)  
• ماجه وغيرها واخذ عنه النجم ابن فهد .

- 
- (١) الضوء اللامع ١٢٨/٣، شذرات الذهب ٢٨/٨ .
- (٢) الضوء اللامع ٣٥/٩ - ٣٦، البدر الطالع ٢٤٢/٢، هدية العارفين ٢١٨/٢ ،  
معجم المؤلفين ١٨٨/١١ .
- (٣) الضوء اللامع ١٨١/٢، شذرات الذهب ٤٢/٨ .
- (٤) الضوء اللامع ٦٥/٤، بغية الطالبين لبيان المشايخ المعتمديين  
الورقة ٩ ب .
- (٥) الضوء اللامع ٢٥٩/٨، شذرات الذهب ٧٥/٨ .
- (٦) الضوء اللامع ٩/٢، التحفة اللطيفة ٢٠٠/١، شذرات الذهب ٩١/٨ .
- (٧) الضوء اللامع ٧٨/١، شذرات الذهب ١٠٢/٨ .
- (٨) الضوء اللامع ١٠٣/٢، الكواكب السائرة ١٢٥/١، النور السافر ص ١١٣ ،  
شذرات الذهب ١٢١/٨، البدر الطالع ١٠٢/١، هدية العارفين ١٣٩/١، فهرس  
الفهارس ص ٩٦٧، معجم المؤلفين ٨٥/٢ .

- (٢٠٠) ابراهيم بن محمد بن ابى بكر المقدسى القاهرى يعرف بابن ابى شريف (١) (١) سمع بمكة على التقى ابن فهد وابى الفتح المراغى .
- (٢٠١) ابو بكر بن محمد بن محمد بن محمد المكى يعرف بابن ابى الخير (١٢٠ او ١٢٣) حضر دروس الجمالى ابى السعود بن ظهيرة فى الفقه والحديث . (٢)
- (٢٠٢) محمد بن عبدالرحمن بن عبدالله بن محمد المدنى الشافعى القطبان (٣) سمع بمكة من النجم ابن فهد المسلسل والثلاثيات .
- (٢٠٣) محمد بن محمد بن محمد بن احمد الدلجى الشافعى نزيل مكة (٤) (٤) قطن مكة من سنة ٨٩٢هـ وسمع بها .
- ( ) وهذه اسماء السامعين الذين لم تذكر سنوات وفياتهم مرتبين حسب حروف المعجم .
- (٢٠٤) ابراهيم بن محمد بن احمد الابناسى المقدسى القاهرى الشافعى ولد سنة ٨٧٢هـ حج سنة ٨٨٢هـ وسمع هناك على بعض المسنين واجاز لــــه (٥) غيرهم .
- (٢٠٥) ابراهيم بن محمد بن عبدالرحمن المدنى الشافعى يعرف بابن صالح (٦) ولد ٨٢٩هـ قرأ البخارى على ابى السعادات ابن ظهيرة بمكة .
- (٢٠٦) احمد بن عبدالله بن عبدالرحمن البصرى المكى الشافعى ولد سنة ٨٧٠هـ وسمع على التقى ابن فهد وكان حيا سنة ٨٩٣هـ . (٧)
- (٢٠٧) احمد بن محمد بن محمد بن ابى بكر المحرقى القاهرى الشافعى ولد سنة ٨٤٤هـ وسمع الحديث بمكة فى سنة ٨٦٥هـ على الزين الاميوطى (٨) والتقى ابن فهد .

- 
- (١) الضوء اللامع ١٣٥/١، شذرات الذهب ١١٨/٨ .
- (٢) الضوء اللامع ٩٣/١١، السحب الوابلة ص ٨٣ - ٨٤ .
- (٣) التحفة اللطيفة ٦٢٣/٣، وقد ذكر هؤلاء هنا - وان كانت وفاتهم بعد عمر المماليك - لان سماعهم كان قبل ذلك .
- (٤) الضوء اللامع ٢٠٠/٩، شذرات الذهب ٢٧٠/٨ .
- (٥) الضوء اللامع ١٢٦/١ .
- (٦) الضوء اللامع ١٤٨/١، التحفة اللطيفة ١٤٠/١ .
- (٧) الضوء اللامع ٣٦٠/١ .
- (٨) الضوء اللامع ١٧٢/٢ .

- (٢٠٨) احمد بن محمد بن موسى الشهاب البيروتي الخانكي الشافعي حـج  
(١)  
وجاور وسمع الحديث على المجد الطبري وابى بكر بن فهد .
- (٢٠٩) احمد بن احمد بن عمر الشهاب الزنكلوني القاهري، ولد سنة ٨٢٥هـ سمع  
(٢)  
بمكة على ابي الفتح المراغي صحيح البخارى .
- (٢١٠) احمد بن محمد الشهاب المتيجي السكندري الشافعي سمع بمكة على  
(٣)  
التقى ابن فهد .
- (٢١١) حسن بن صالح السرميني جاور سنة ٩١٣هـ سبع سنوات متوالية قرأ فيها  
(٤)  
جانبا من البخارى .
- (٢١٢) سالم بن ذاكر بن محمد بن عبدالمؤمن الكازروني المكي المؤذن سمع  
من ابي اليمن الطبري قطعة من اول الموطأ لابن بكير واربعين انتقاء  
(٥)  
الاقفهي من سنن ابي داود .
- (٢١٣) عبدالخالق بن محمد بن ابراهيم الصالحى الحنفى ولد سنة ٨٥٣هـ جاور  
سنة ٨٩٠هـ وسمع هناك من امام المقام المحب الطبري والعلاء  
(٦)  
البغدادي الحنبلى .
- (٢١٤) عبدالعزيز بن عبداللطيف بن احمد السنيسى المكي ولد سنة  
٨٣٧هـ وسمع البخارى على ابي الفتح المراغي وبعض مسلم وكتبها كثيرة  
من السنن الاربعة، وسمع على التقى ابن فهد وعلى الشهاب الزفتاوى  
(٧)  
المسلسل بالاولية وغير ذلك . كان حيا سنة ٩٢٠هـ .
- (٢١٥) عبدالقادر بن عبد الوهاب بن عبدالمؤمن القرشى الماردانى القاهري  
الشافعي ولد سنة ٨٣٦هـ . حج واقام بمكة خمس سنين وقرأ فيها على  
الكمال المرجانى الصحيح وكذا قرأ على النجم ابن فهد وسمع من

- 
- (١) الضوء اللامع ٢/٢١٩ .  
(٢) الضوء اللامع ١/٢١٨ .  
(٣) الضوء اللامع ٢/٢١٨ .  
(٤) الكواكب السائرة ١/١٧٧ .  
(٥) الضوء اللامع ٣/٢٤٠ .  
(٦) الضوء اللامع ٤/٤١ .  
(٧) الضوء اللامع ٤/٢١٩، الكواكب السائرة ١/٢٣٧ - ٢٣٨ .

- (١)  
لفظه جزء ١٤ من رواية ابن حبيب داخل البيت المعظم .
- (٢١٦) عبدالله بن ابي السعادات بن محمود الحسينى المدنى الحنفى —  
(٢)  
ولد ٨٥٣هـ بالمدينة سمع بمكة على التقى ابن فهد وولده النجم .
- (٢١٧) على بن احمد بن محمد نور الدين القاهرى الحنفى ويعرف بالموفى —  
(٣)  
ولد سنة ٨٢٩هـ، جاور سنة ٨٥٢هـ وسمع على ابي الفتح المراغى .
- (٢١٨) على بن محمد بن احمد بن على المكى العطار يعرف بالحجارى سمع  
(٤)  
سنة ٨٣٧هـ مع ابن فهد على ابن الطحان وغيره .
- (٢١٩) على بن محمود بن على الهندى الخانكى الحنفى ولد سنة ٨١١هـ .  
استصحبه ابوه معه حين حج سنة ٨٢١هـ فاسمعه على ابن سلامة شيخا  
(٥)  
من الصحيح وغيره .
- (٢٢٠) عمر بن محمد بن حسين بن حسن الفتحى المكى ولد سنة ٨٩١هـ وسمع  
(٦)  
مع ابيه وعمه .
- (٢٢١) محمد بن احمد بن سليمان البدماصى القاهرى البسطى ولد سنة  
٨٣٥هـ بالقاهرة، جاور سنة ٨٦٦هـ وسمع التقى ابن فهد والبرهان ابن  
(٧)  
ظهيرة .
- (٢٢٢) محمد بن عبدالرحمن بن محمد بن اسماعيل القلقشندى المقدسى —  
الشافعى ولد سنة ٨٢٢هـ ببيت المقدس حج سنة ٨٥٣هـ وسمع بمكة على  
ابى البقاء ابن الضياء رفيقا لابن ابي شريف بقراءة الديمى —  
(٨)  
الاربعين المختارة لابن مسدى . كان حيا سنة ٨٨٩هـ .
- (٢٢٣) محمد بن على بن احمد الزيادى - بالتشديد - القاهرى الشافعى ولد  
(٩)  
قبيل سنة ٨٤٠هـ، حج وجاور وسمع على التقى ابن فهد وغيره .

- 
- (١) الضوء اللامع ٢٧٦/٤ .
- (٢) الضوء اللامع ١٩/٥ .
- (٣) الضوء اللامع ١٨٩/٥ - ١٩٠، الطبقات السنوية للتميمي مخطوط ٦٤٤/٢ .
- (٤) الضوء اللامع ٢٨٤/٥ .
- (٥) الضوء اللامع ٣٦/٦ .
- (٦) الضوء اللامع ١١٩/٦ .
- (٧) الضوء اللامع ٣١٢/٦ - ٣١٣ .
- (٨) الضوء اللامع ٣٠١/٧ - ٣٠٢ .
- (٩) الضوء اللامع ١٦٩/٨ .

- (٢٢٤) محمد بن علي بن ايوب البرماوى المدنى المكى يعرف بابن الشيخة  
اسمه ابوه علي ابى الفتح المراغى والتقى ابن فهد وغيرهم—  
(١)  
• واجاز له جماعة .
- (٢٢٥) محمد بن علي بن ابى بكر الناشرى ولد سنة ٧٨٥هـ وحج غير مرة  
(٢)  
• وحمل هناك عن الجمال ابن ظهيرة وابن سلامة والزين المراغى .
- (٢٢٦) محمد بن علي بن محمد القطب ابو الخير المصرى المكى الحنفى  
يعرف بابن الفاكهانى ولد سنة ٨١٦هـ بمكة حفظ الاربعين للنووى  
(٣)  
• وعرضها على خاله الجلال عبدالواحد .
- (٢٢٧) محمد بن محمد بن محمد بن ابراهيم البلبيسى القاهرى الشافعى  
ولد سنة ٨٤١هـ قرأ على النجم ابن فهد فى البخارى وحضر دروس ابن  
(٤)  
• ظهيرة .
- (٢٢٨) محمد بن مسدد بن محمد الكازرونى المدنى الشافعى ولد سنة  
٨٥٠هـ بالمدينة سمع بمكة سنة ٨٨١هـ من النجم ابن فهد . كان حيا  
(٥)  
• سنة ٨٩٨هـ .
- (٢٢٩) ياسين بن علي بن ياسين البلبيسى القاهرى الشافعى ولد سنة ٨٤٤هـ حج  
سنة ٨٦٧هـ واخذ فيها عن البرهان ابن ظهيرة وقرأ على التقى ابن فهد  
(٦)  
• وولده .
- (٢٣٠) يحيى بن علي بن احمد الرجبى المكى يعرف بالمغيربى ولد سنة  
(٧)  
• ٨٦٥هـ حفظ الاربعين للنووى وعرض على جماعة منهم النجم ابن فهد .
- (٢٣١) ابو بكر بن ابراهيم بن محمد المكى يعرف بابن العراقى ولد سنة  
(٨)  
• ٨٤٠هـ بمكة سمع على ابى الفتح المراغى والتقى ابن فهد وغيرهما .

- 
- (١) الضوء اللامع ١٧٢/٨ •  
(٢) الضوء اللامع ١٧٣/٨ •  
(٣) الضوء اللامع ٢٣/٩ •  
(٤) الضوء اللامع ١٩٠/٩ - ١٩١ •  
(٥) الضوء اللامع ٤٩/١٠ - ٥٠ •  
(٦) الضوء اللامع ٢١١/١٠ - ٢١٢ •  
(٧) الضوء اللامع ٢٣٥/١٠ •  
(٨) الضوء اللامع ١٣/١١ •



- (٢٤٠) ام هانى بنت على بن محمد بن عمر الفاكهى (٨٥٩هـ) حضرت سنــــــــــــة  
٨٠١هـ بمنى على الامام محمد بن عثمان بن عبدالله بن سكر النبحانى  
(١)  
جزء الحسن بن عرفة وغيره .
- (٢٤١) فاطمة بنت محمد بن احمدالمكى الحنفى (٨٦١هـ) اجاز لهاالمجدد  
(٢)  
الفيروز ابادى .
- (٢٤٢) ام حبيبة بنت على بن محمد بن عمر الفاكهى (٨٦٢هـ) احضرت على  
(٣)  
الزين ابى بكر المراغى .
- (٢٤٣) ام هانى بنت على بن عبدالرحمن الهورينية المصرية الشافعية  
(٨٧١هـ) اسمعها ابوها بمكة سنة ٨٠٥هـ الكثير على النشاورى والمحب  
(٤)  
الطبرى وحدثت بالقاهرة .
- (٢٤٤) كمالية بنت محمد بن احمدالمكى الحنفى (٨٩٠هـ) ولدت سنة ٨٢٣هـ واجاز  
(٥)  
لها فيها ابن الجزرى .
- (٦)  
(٢٤٥) كمالية بنت عبدالله بن محمد العجمى المكى (٨٩٨هـ) اجيزت .

- 
- (١) الضوء اللامع ١٥٧/١٢ .
- (٢) الضوء اللامع ١٠١/١٢ .
- (٣) الضوء اللامع ١٣٤/١٢ .
- (٤) معجم الشيوخ ص ٣٠٦، الضوء اللامع ١٥٦/١٢ .
- (٥) الضوء اللامع ١٢١/١٢ .
- (٦) الضوء اللامع ١١٩/١٢ - ١٢٠ .

ملحق رقم (٣)

- اسماء شيوخ الحافظ جمال الدين ابن ظهيرة المستخرجة من كتساب  
الدرر الكامنة للحافظ ابن حجر .<sup>(١)</sup>
- (١) ابراهيم بن احمد بن عبدالله الحلبي الحنفي (٥٧٧٦) سمع منه بدمشق  
وطلب .
- (٢) ابراهيم بن اسحاق بن يحيى الآمدى (٥٧٧٨) سمع منه .
- (٣) ابراهيم بن ابي بكر بن عمر الصالحى (٥٧٩٤) سمع منه .
- (٤) ابراهيم بن الحسن بن ابراهيم الصوفى الحمصى . سمع منه .
- (٥) ابراهيم بن حسين بن ابي بكر الشيرازى الخياط نزيل مكة ( فى  
حدود ٥٧٧٠) حدث عنه .
- (٦) ابراهيم بن خليل بن عبدالله البعلى الشراعى (٥٧٩٥) سمع منه .
- (٧) ابراهيم بن عبدالله بن محمد القيراطى (٥٧٨١) سمع منه بمكة .
- (٨) ابراهيم بن عدنان بن جعفر النقيب (٥٧٧٧) روى عنه فى معجمه  
بالاجازة .
- (٩) ابراهيم بن على بن ابراهيم الحسينى البعلى (٥٧٧٦) سمع منه .
- (١٠) ابراهيم بن عمر بن عبدالله العطار الدمشقى (بعد ٥٧٦٠) حدث عنه  
بالاجازة فى معجمه .
- (١١) ابراهيم بن محمد بن احمد الدمشقى (٥٧٧٦) روى عنه فى معجمه .
- (١٢) ابراهيم بن محمد بن اسماعيل البعلى (٥٧٧٢) حدث عنه بالاجازة  
فى معجمه .
- (١٣) ابراهيم بن محمد بن ابراهيم الاميوطى (٥٧٩٠) حدث عنه فى معجمه  
وقد قرأ عليه كثيرا من مروياته .
- (١٤) ابراهيم بن محمد بن عبدالله السمرى (٥٧٦٩) حدث عنه بالسمع .

---

(١) لم اذكر الجزء والصفحة من كتاب الدرر الكامنة اكتفاء بايرادهم  
مرتبين حسب حروف المعجم والكتاب كذلك ، وهذا أسهل لاختلاف طبعات  
الكتاب .



(١٥) ابراهيم بن محمد بن عيسى الحكيمى (٥٧٧٤هـ) حدث عنه بالاجازة فسسى

• معجمه

(١٦) ابراهيم بن يحيى بن محمد الصنهاجى (٥٧٧٩هـ) سمع منه •

(١٧) احمد بن ابراهيم بن بدر البعلى سمع منه •

(١٨) احمد بن ابراهيم بن عثمان البعلى سمع منه •

(١٩) احمد بن احمد بن على التميمى الهمذانى سمع منه •

(٢٠) احمد بن اسماعيل بن احمد المقدسى (٥٧٧٣هـ) اجاز له •

(٢١) احمد بن حسن بن منيع الحورانى (٥٧٨٢هـ) سمع منه •

(٢٢) احمد بن داود بن احمد الحمصى (بعد ٥٧٧٠هـ) سمع منه •

(٢٣) احمد بن عبدالله بن احمد الحموى (بعد ٥٧٧٠هـ) سمع منه بحماه •

(٢٤) احمد بن عبدالله بن مالك العجلونى (٥٧٨٠هـ) سمع منه •

(٢٥) احمد بن على بن عبيدان الحموى ، روى عنه فى معجمه •

(٢٦) احمد بن قطلوب العلاءى الحلبى (٥٧٩٣هـ) سمع منه •

(٢٧) احمد بن محمد بن احمد الحمصى سمع منه •

(٢٨) احمد بن محمد بن ايبك الخياط سمع منه •

(٢٩) احمد بن محمد بن عثمان البعلى سمع منه •

(٣٠) احمد بن محمد بن ابى المجد الهمذانى الدمشقى (٥٧٧٧هـ) حدث عنه

بمعجمه •

(٣١) احمد بن محمد بن محمد بن احمد بن محمد الحلبى (٥٧٦٤هـ) سمع منه •

(٣٢) احمد بن محمد بن محمد قطب الدين القسطلانى المكى (٥٧٧٦هـ) سمع منه •

(٣٣) احمد بن محمد بن يوسف الحموى سمع منه •

(٣٤) احمد بن منصور بن على الخشاب سمع منه بالقاهرة •

(٣٥) اسماء بنت احمد بن احمد الهكارى سمع منها بعد ٥٧٧٠هـ •

(٣٦) اسماعيل بن على الحسن بن سعيد القلقشندى نزيل القدس (٥٧٧٨هـ) سمع

منه •

(٣٧) اسماعيل بن على بن معالى الحمصى (نحو ٥٧٧٠هـ) حدث عنه بالاجازة

فى معجمه •

- (٣٨) اسماعيل بن عيسى بن عمر البارينى (٥٧٧١) سمع منه .
- (٣٩) امة الرحمن بنت محمد البعلبكية حدث عنها فى معجمه .
- (٤٠) ابو بكر بن عبدالرزاق بن محمد المصرى الحجاجى، روى عنه بالاجازة  
فى معجمه .
- (٤١) ابو بكر بن محمد بن احمد بن ادريس التنوخى، روى عنه بالاجازة  
فى معجمه .
- (٤٢) ابو بكر بن محمد بن قاسم السنجارى روى عنه بالاجازة فى معجمه .
- (٤٣) بهادر بن ساظلمش البلاطنسى الدمشقى سمع منه .
- (٤٤) الحسن بن ابراهيم بن بكر البعلبكى سمع منه .
- (٤٥) الحسن بن عبدالعزيز بن عبدالكريم اللخمي (٥٧٧٤) سمع منه بمكة .
- (٤٦) الحسن بن عبدالواحد بن زكريا الموصلى سمع منه .
- (٤٧) الحسن بن على بن اسماعيل القونوى (٥٧٧٦) سمع منه .
- (٤٨) الحسن بن عمر بن الحسن بن حبيب الدمشقى الحلبي (٥٧٧٩) سمع منه .
- (٤٩) الحسن بن ابن المجد بن على الحموى سمع منه .
- (٥٠) الحسين بن سالار بن محسود الغزنوى البغدادي حدث عنه بالاجازة .
- (٥١) خليل بن طرنطاي العادلى، سمع منه .
- (٥٢) خليل بن محمد بن عبدالرحمن البعلبى سمع منه بعد ٥٧٧٠ .
- (٥٣) دينار بن عبدالله الشوايطى، حدث عنه بالاجازة .
- (٥٤) رافع بن عامر بن موسى المقدسى الحنبلى، سمع منه .
- (٥٥) زينب بنت احمد بن ميمون التونسية المكية (بعد ٥٧٨٠) سمع منها  
بعد ٥٧٨٠ .
- (٥٦) زينب بنت عبدالعزيز بن محمد الكنانى حدث عنها .
- (٥٧) زينب بنت على بن سنجر الدمشقية حدث عنها بدمشق .
- (٥٨) سارة بنت محمد بن الحسن الحمصية (بعد ٥٧٨٠) حدث عنها بالاجازة .
- (٥٩) سالم بن ياقوت المكى (٥٧٦٣) حدث عنه .
- (٦٠) ست البنين بنت محمد البعلية ، روى عنها بالسمع .
- (٦١) سنيطة بنت الشيخ تقى الدين السبكي (٥٧٧٦) حدث عنها .
- (٦٢) ستيتة بنت محمد بن غالى الدمياطى . سمع منها .
- (٦٣) سليمان بن محمد بن حمد الصابونى (٥٧٧٤) حدث عنه بالاجازة .
- (٦٤) سويد بن محمد بن سويد الحمصى حدث عنه بمكة .

- (٦٥) شرف بنت محمد بن حسن المنصورية بعد (٥٧٨٠هـ) سمع منها .
- (٦٦) صالح بن سليم بن منصور الحسباني . سمع منه .
- (٦٧) صواب بن عبدالله المحمودي حدث عنه بالاجازة .
- (٦٨) عائشة بنت عبدالرحيم بن محمد ابن جماعة (٥٧٨٩هـ) حدث عنها بالاجازة .
- (٦٩) عائشة بنت عبدالله بن احمد الطبرى (بعد ٥٧٦٠هـ) حدث عنها بالاجازة .
- (٧٠) عبدالله بن احمد بن محمد بن احمد الطبرى (٥٧٨٧هـ) حدث عنه .
- (٧١) عبدالله بن محمد بن على ابن قيم الكاملية . سمع منه .
- (٧٢) عبدالدائم بن عبدالمحسن بن محمد البغدادي . حدث عنه بالاجازة .
- (٧٣) عبدالرحمن بن عبدالكريم بن محمد العجمي (٥٧٧٦هـ) سمع منه .
- (٧٤) عبدالرحمن بن عبدالله الجبرتي (٥٧٧٣هـ) حدث عنه .
- (٧٥) عبدالرحمن بن معالى بن اسد المعري (٥٧٧٦هـ) حدث عنه بالسمع .
- (٧٦) عبدالرحيم بن عبدالوهاب بن عبدالكريم العامري (٥٧٩١هـ) قرأ عليه
- سنة ٥٧٨٦هـ .
- (٧٧) عبداللطيف بن عبدالمحسن بن عبدالمجيد البتونى (٥٧٨٨هـ) سمع منه .
- (٧٨) عبداللطيف بن محمد بن يوسف الزرندي المدني . سمع منه تاريخ
- المدينة .
- (٧٩) عبدالمنعم بن احمد بن محمد الصلتي (٥٧٨٨هـ) حدث عنه .
- (٨٠) عبدالواحد بن ذى النون بن عبدالغفار الصردى (٥٧٩٧هـ) حدث عنه .
- (٨١) عبدالوهاب بن محمد بن عبدالرحمن الاسكندراني (بعد ٥٧٨٨هـ) سمع
- منه بمكة .
- (٨٢) عثمان بن ابي بكر بن احمد الحمصي . سمع منه .
- (٨٣) عثمان بن على بن عباس البعلبي . سمع منه .
- (٨٤) عثمان بن محمد بن ابي بكر الحراني (٥٧٧٣هـ) حدث عنه .
- (٨٥) على بن احمد بن عمر البعلبي حدث عنه بالاجازة .
- (٨٦) على بن احمد بن محمد بن احمد البكري . سمع منه .
- (٨٧) على بن اسماعيل بن على البعلبي . روى عنه فى معجمه بالاجازة .
- (٨٨) على بن خلف بن خليل السعدى (٥٧٩٢هـ) حدث عنه فى معجمه .

- (٨٩) على بن صالح بن احمد الطيبى (٥٧٨٠هـ) حدث عنه .
- (٩٠) على بن عثمان بن احمد البعلى . حدث عنه بالسماع فى معجمه .
- (٩١) على بن عثمان بن يوسف البعلى . حدث عنه .
- (٩٢) على بن عمر بن احمد الصورى الصالحى (٥٧٧٢هـ) حدث عنه .
- (٩٣) على بن عمر بن عبدالله الحموى . سمع منه .
- (٩٤) على بن عيسى بن موسى البعلى . سمع منه .
- (٩٥) على بن هبة الله بن معمر المصرى . سمع منه .
- (٩٦) على بن محمد بن احمد الازدى الحلبى ، روى عنه بالاجازة .
- (٩٧) على بن محمد بن عبدالرحمن العبيى (٥٧٩٠هـ) سمع منه .  
(١)
- (٩٨) عمر بن سالم بن بدر المغربى . حدث عنه بالاجازة .
- (٩٩) عمر بن على بن عمر البقاعى (بعد ٥٧٨٠هـ) سمع منه .
- (١٠٠) عمر بن ابي القاسم بن يونس العدنى المعروف بالزيعلى . حدث عنه فى معجمه .
- (١٠١) عمر بن محمد بن عمر الصرخدى البعلبكى سمع منه .
- (١٠٢) عمر بن يوسف بن محمد المقدسى . حدث عنه بالاجازة فى معجمه .
- (١٠٣) فاطمة بنت اسماعيل بن محمد البعلبكية . اجازت له .
- (١٠٤) فاطمة بنت على بن عمر المخزومية . سمع منها بعد ٥٧٧٠هـ .
- (١٠٥) فاطمة بنت على بن يحيى البعلبكية . سمع منها ببعلبك .
- (١٠٦) فلفلة بنت عبدالله البعلبكية . سمع منها ببعلبك .
- (١٠٧) قاسم بن احمد بن عبدالقادر البعلبكى . سمع منه بعد ٥٧٧٠هـ ببعلبك .
- (١٠٨) كلثم بنت محمد بن محمود البعلى . سمعها ببعلبك .
- (١٠٩) محمد بن ابراهيم بن سلطان البعلى . سمع منه .
- (١١٠) محمد بن ابراهيم بن محمد المقدسى . سمع منه .
- (١١١) محمد بن ابراهيم بن معافى البعلى . سمع منه .
- (١١٢) محمد بن احمد بن عبدالدايم البعلى . حدث عنه فى معجمه .

(١) بضم العين المهملة وسكون الباء الموحدة نسبة الى بيع العيسى

كما فى ترجمته فى الدرر الكامنة ١٠٦/٣ .

- ( ١١٣ ) محمد بن احمد بن عبدالعزيز النويرى المكى (٥٧٨٦هـ) روى عنه .
- ( ١١٤ ) محمد بن احمد بن محمد بن عبدالمنجد البعلبكي . سمع منه .
- ( ١١٥ ) محمد بن حسب الله بن خليل الخثعمي (قبل ٥٧٩٠هـ) سمع منه .
- ( ١١٦ ) محمد بن الحسن بن احمد الحسيني . ذكره فى معجمه .
- ( ١١٧ ) محمد بن داود بن عبدالله البرلسي (بعد ٥٧٨٠هـ) ذكره فى معجمه  
وسمع منه .
- ( ١١٨ ) محمد بن سليمان بن عبدالرحمن الشيباني . روى عنه .
- ( ١١٩ ) محمد بن عبدالله بن عبدالباقي الحلبي (٥٧٧٦هـ) سمع منه .
- ( ١٢٠ ) محمد بن عبدالله بن على بن عبدالقادر الاطرياني (٥٧٧٦هـ) اخذ عنه .
- ( ١٢١ ) محمد بن عبدالرحمن بن على البعلبي سمع منه ببعلبك .
- ( ١٢٢ ) محمد بن عبدالقادر بن عثمان بن عبدالرحمن النابلسي (٥٧٩٧هـ) حدث  
عنه بالاجازة فى معجمه .
- ( ١٢٣ ) محمد بن عثمان بن ابى بكر الاقباعي . روى عنه فى معجمه .
- ( ١٢٤ ) محمد بن عثمان بن عبدالله بن داود الجناني . سمع منه جزئياً  
الاعتكاف للحمامي .
- ( ١٢٥ ) محمد بن عسكر بن ابراهيم بن على البعلبي . سمع منه .
- ( ١٢٦ ) محمد بن على بن خليل بن ابراهيم الحموي . سمع منه .
- ( ١٢٧ ) محمد بن على بن صلاح المصرى (٥٧٩٧هـ) سمع منه .
- ( ١٢٨ ) محمد بن على بن عبدالنور الشاذلي (٥٧٩٠هـ) سمع منه .
- ( ١٢٩ ) محمد بن على بن يحيى بن عمر البعلبي . سمع عليه ببعلبك .
- ( ١٣٠ ) محمد بن على بن ابى الكرم الحمصي . سمع منه .
- ( ١٣١ ) محمد بن عمر بن محمد المقدسى . سمع منه ثلاثيات الدارمي .
- ( ١٣٢ ) محمد بن غنائم بن محمد البعلبي . سمع منه .
- ( ١٣٣ ) محمد بن محاسن بن حسين البعلبي . سمع منه .
- ( ١٣٤ ) محمد بن محمد بن ابراهيم بن المظفر البعلبي . سمع منه ببعلبك .
- ( ١٣٥ ) محمد بن محمد بن سعد الدمشقي . روى عنه بالاجازة فى معجمه .
- ( ١٣٦ ) محمد بن محمد بن عبدالرحمن الزبيري (٥٧٩٣هـ) سمع منه .
- ( ١٣٧ ) محمد بن محمد بن عثمان الجردى البعلبي سمع منه .
- ( ١٣٨ ) محمد بن محمد بن على بن عبدالحميد المقدسى (بعد ٥٧٧٠هـ) سمع منه .

- (١٣٩) محمد بن محمد بن علي بن فهد البعلبي الدهان . سمع منه .
- (١٤٠) محمد بن محمد بن محمد بن عبدالعزيز الانصاري (٥٧٧٦هـ) سمع منه .
- (١٤١) محمد بن محمد بن محمد بن عبدالقوي الكناني (٥٧٩٦هـ) سمع منه .
- (١٤٢) محمد بن محمد بن محمد بن المفضل الحوراني . سمع منه .
- (١٤٣) محمد بن محمد بن منصور المنوفى (٥٧٧٨هـ) سمع منه .
- (١٤٤) محمد بن محمد بن محمد بن ابي بكر البعلبي . سمع منه .
- (١٤٥) محمد بن يوسف بن احمد الاسكندري . سمع منه .
- (١٤٦) محمد بن يوسف بن موسى المقدسي . سمع منه .
- (١٤٧) محمود بن محمد بن محمود الحلبي . سمع منه بعد ٥٧٧٠هـ .
- (١٤٨) موسى بن احمد بن عمر البعلبيكي . سمع منه بعد ٥٧٧٠هـ .
- (١٤٩) مؤنسة بنت عبدالخالق بن عبدالخالق المعمرى . سمع منها ببعلبك  
بعد ٥٧٧٠هـ .
- (١٥٠) نافع بن عبدالعزيز بن محمد القيسي . سمع منه بعد ٥٧٧٠هـ .
- (١٥١) نفيسة بنت علي بن عبدالقادر البعلبكية . سمع منها بعد ٥٧٧٠هـ .
- (١٥٢) هاشم بن منصور بن هاشم العمرى . سمع منه بدمشق .
- (١٥٣) هدية بنت محمد بن النجم البعلبكية . سمع منها ببعلبك .
- (١٥٤) ياسمين بنت عبدالله الحلبيية . سمع منها .
- (١٥٥) يحيى بن موسى بن ابراهيم القسطنطينى . روى عنه بالاجازة فسى  
معجمه .
- (١٥٦) يوسف بن عبدالصمد بن يوسف البكرى . روى عنه بالاجازة فى معجمه .
- (١٥٧) يوسف بن عبدالله بن علي ابن الحبال (٥٧٧٨هـ) سمع منه .
- (١٥٨) يوسف بن محمد بن يوسف البعلبيكي . سمع منه ببعلبك بعد ٥٧٧٠هـ .
- (١٥٩) يوسف بن يحيى بن ابراهيم السلمى (٥٧٧٦هـ) سمع منه .
- (١٦٠) يونس بن محمد بن ايوب البعلبي . سمع منه بعد ٥٧٧٠هـ .
- هذه هى اسماء مشايخه المستنبطة من الدرر الكامنة وهناك مشايخ،  
مذكورة فى ترجمته لم اذكرها هنا لتيسير الرجوع اليها، فهى مجموعة فسى  
ترجمته فى العقد الثمين وغيره، اما هذه فمبثوثة منتشرة فى كل الكتاب .

الملحق رقم (٤)

السامعون على السخاوى فى مكة المكرمة

اخذ عن الامام السخاوى فى مكة المكرمة خلق كثير من ابنائها والواردين اليها، فمنهم من سمع عليه بعض الكتب الحديثية التى نص عليها السخاوى فى ترجمة التلميذ، ومنهم من عرض عليه، ومنهم من سمع منه ولم يحدد السخاوى ماسمع منه . كما ان منهم من سمع عليه غير الحديث الفقه او اخذ عنه شيئاً من نظمه .

وقد قسمت الجميع الى قسمين . الاول : يتضمن السامعين عليــــه مع ذكر ماسمعوا، ويتضمن كذلك الذين عرضوا عليه بعض محافظهم . والثانى : يتضمن اسماء الذين سمعوا عليه ولم يذكر فى ترجمتهم ماذا سمعوا .

وكما سترى فقد زاد عدد التلاميذ فى القسمين على الخمسائة وهاهم مرتبين حسب حروف المعجم .

القسم الاول :

- (١) آدم بن سعيد بن ابى بكر الجبرتى (٨٨٧هـ) سمع عليه بمكة الكثير من الصحيح وغيره وحضر عنده بعض الدروس .<sup>(١)</sup>
- (٢) ابراهيم بن احمد بن احمد بن محمود المقدسى الدمشقى (٨٩٤هـ) عرض السخاوى محافظه بمكة .<sup>(٢)</sup>
- (٣) ابراهيم بن عبدالله بن ابى ايوب السلماسى سمع من السخاوى سنة ٨٨٦هـ المسلسل واجازه .<sup>(٣)</sup>
- (٤) ابراهيم بن عبيدالله بن محمد بن محمد الحسينى الايجى المكى، حضر على السخاوى مع ابيه فحدثهما بالمسلسل وذلك سنة ٨٨٦هـ، وكان عمر ابراهيم سنتين، وفى سنة ٨٩٣هـ قرأ عليه اربعى النووى وثلاثيات البخارى، والبخارى ايضا والشاملى للترمذى بكمالها، والابتهاج

(١) الضوء اللامع ٧/١ .

(٢) الضوء اللامع ١٠/١ .

(٣) الضوء اللامع ٧١/١ .

- بإذكار المسافرين والحاج ، وغنية المحتاج في ختم صحيح مسلم — (١)  
الحجاج ، والقول النافع في ختم الصحيح الجامع .
- (٥) ابراهيم بن علي بن ابراهيم بن محمد الحسيني البقاعي الدمشقي الصالح ، جاور سنة ٨٩٤هـ ولازم فيها السخاوي ، وقرأ عليه شرحه على تقريب النووي ، وكتبه بخطه ، بل وسمع في شرحه للالفية ، وكذا شرح العراقي لها وجملة من البخاري وغير ذلك . (٢)
- (٦) ابراهيم بن علي بن حسن القاهري الشافعي الواعظ (٨٩٥هـ) لقي السخاوي بمكة سنة ٨٩٤هـ فقرأ عليه من البيوع من صحيح البخاري الى الصيد والذبائح ، وسمع بقراءة غيره باقيه ، وكتب مصنفه في ختم البخاري وكتابه تحرير الميزان وقرأهما ، وحضر عنده بعض الدروس . (٣)
- (٧) ابراهيم بن علي بن محمد بن ابراهيم المقدمي الاصولي اليماني الشافعي لقي السخاوي بمكة وقرأ عليه الحزب المنسوب للنووي ، وسمع عليه غير ذلك واجازه . (٤)
- (٨) ابراهيم بن محمد بن ابراهيم بن عبدالله الانصاري الباسكني الهرموزي ، سمع عليه بمكة اشياء كمعظم البخاري والمصابيح وجل الشمائل وجميع اربعي النووي والثلاثيات وغيرها من تصانيفه ومروياته . (٥)
- (٩) ابراهيم بن محمد بن ابراهيم اليافعي المكي الشافعي ، سمع عليه سنة ٨٩٧هـ بمكة الشفا ، كما سمع عليه في المجاورة التي قبل هذه . (٦)
- (١٠) ابراهيم بن محمد بن محمود البرهان الجيلي الشافعي ، قرأ عليه في اول سنة ٨٩٨هـ بمكة يسيرا من اول البيوع من صحيح البخاري . (٧)

- 
- (١) الضوء اللامع ٧٤/١ .  
(٢) الضوء اللامع ٧٥/١ .  
(٣) الضوء اللامع ٨٣/١ - ٨٤ .  
(٤) الضوء اللامع ٨٦/١ .  
(٥) الضوء اللامع ١٢٢/١ .  
(٦) الضوء اللامع ١٢٣/١ .  
(٧) الضوء اللامع ١٦٦/١ .



- (١١) احمد بن ابراهيم بن عبدالله البصرى المكى سمع عليه بمكة فى  
مجاورته الثانية سنة ٨٧١هـ الكثير من القول البديع ، وسمع عليه  
فى منى فى الامالى وغير ذلك . . (١)
- (١٢) احمد بن ابراهيم بن على بن محمد ، الشهاب ابن ظهيرة . قرأ عليه  
فى البخارى . (٢)
- (١٣) احمد بن ابراهيم بن محمد البسطينى (المولود ٨٨٢هـ) سمع عليه  
سنة ٨٩٧هـ الشفا وصحيح البخارى . (٣)
- (١٤) احمد بن ابراهيم بن الشيخ كريم الدين الهندى الحنفى ، لقي  
السخاوى بمكة فى مجاورته الثانية فقرأ عليه صحيح البخارى ولازمه  
فى اشياء ، وكتب عنه بعض ما امله هناك وكتب له اجازة حافلة . (٤)
- (١٥) احمد بن اسماعيل بن ابراهيم المكرانى نزىل مكة ، لازم السخاوى فى  
المجاورة الثالثة فسمع عليه كثيرا ومن ذلك مجالس من شرحه  
لللفية بحثا ، وكتب له اجازة . (٥)
- (١٦) احمد بن حسن بن ابراهيم الخريمى ، لازمه فى مجاورته بعد الثمانين  
وثمانمائة ثم فى مجاورته بعد التسعين ، فسمع الكثير ومن ذلك الفية  
الحديث بكمالها بحثا ، وقرأ عليه جملة من اوائل الكتب . (٦)
- (١٧) احمد بن على بن محمد الشهاب الغزى الحنفى قرأ عليه سنة ٨٩٣هـ  
الاربعين النووية ثم فى التلىها البخارى وغيره . (٧)
- (١٨) احمد بن محمد بن ابراهيم بن على ابو المحاسن ابن ظهيرة ولد سنة  
٨٨٢هـ وسمع من السخاوى حضورا بمكة فى الرابعة من عمره المسلسل ،  
ثم سمع عليه بعد ذلك الشفا بقراءة اخيه . (٨)

- 
- (١) الضوء اللامع ١/١٩٦ .  
(٢) الضوء اللامع ١/١٩٦ .  
(٣) الضوء اللامع ١/١٩٨ .  
(٤) الضوء اللامع ١/٢٠٨ .  
(٥) الضوء اللامع ١/٢٣٤ .  
(٦) الضوء اللامع ١/٢٧٢ .  
(٧) الضوء اللامع ٢/٤٣ .  
(٨) الضوء اللامع ٢/٦٨ .

- (١٩) احمد بن محمد بن احمد بن عمر المعروف بابن جعمان، حدثه السخاوى  
(١)  
بالمسلسل تجاه الكعبة .
- (٢٠) احمد بن محمد بن احمد بن محمد الدمشقى يعرف بابن الامام سمع منه  
(٢)  
المسلسل بمكة سنة ٨٩٣هـ .
- (٢١) احمد بن محمد بن ابى بكر القسطلانى المصرى (٩٢٣هـ) شارح البخارى  
(٣)  
قرأ على السخاوى بمكة ثلث شرحه للالفية .
- (٢٢) احمد بن محمد بن ابى بكر الشهاب القرشى اليمانى الحرصى، قرأ على  
السخاوى بمكة شرح الالفية، وسمع عليه القول البديع وحصلها مع شرح  
السخاوى للهداية تأليف ابن الجزرى، وقرأ قطعة منه وغيرها من  
(٤)  
تصانيفه، وكتب له اجازة .
- (٢٣) احمد بن محمد بن عبدالدائم الاشمونى، قرأ بمكة على السخاوى سنة  
٨٩٣هـ فى الشفا وغيره، ولازمه فى التى تليها فى سماع اشياء  
(٥)  
وكتب له اجازة .
- (٢٤) احمد بن محمد بن عبدالرحمن الطوخى جاور سنة ٨٩٣هـ وقرأ عليه بمكة  
(٦)  
الاستيعاب ولازم دروسه .
- (٢٥) احمد بن محمد بن عبدالعزيز البكرى الصديقى يعرف بالطنتدائى،  
قرأ عليه بعض بلوغ المرام وسمع اليسير من الترغيب والترهيب  
(٧)  
للمنذرى فى موسم ٨٩٨هـ .
- (٢٦) احمد بن محمد بن عبدالكريم الخولانى اليمانى الشافعى قطن مكة  
ولازم السخاوى فى شرحه للالفية، وحصله بخطه وغير ذلك من تصانيف  
(٨)  
السخاوى، كما قرأ عليه جل الالفية .

- 
- (١) الضوء اللامع ٨٠/٢ - ٨١ .  
(٢) الضوء اللامع ٨٦/٢ .  
(٣) الضوء اللامع ١٠٣/٢ .  
(٤) الضوء اللامع ١٠٨/٢ .  
(٥) الضوء اللامع ١١٩/٢ .  
(٦) الضوء اللامع ١٢٢/٢ .  
(٧) الضوء اللامع ١٢٤/٢ .  
(٨) الضوء اللامع ١٢٦/٢ .

- (٢٧) احمد بن محمد بن على البسكرى حج سنة ٨٨٩ هـ ثم اجتمع بالسخاوى  
(١)  
فسمع منه المسلسل وغيره وقرأ عليه فى الصحيحين والموطأ .
- (٢٨) احمد بن محمد بن على اسماعيل المحلى المكى سمع عليه سنة  
(٢)  
٨٩٧ هـ الشفا وغيره .
- (٢٩) احمد بن محمد بن قاضى خان بن محمد الهندى الحنفى حج وجاور سنة  
٨٩٩ هـ وقرأ بمكة عليه عدة كتب منها صحيح البخارى ومسلسل  
(٣)  
والشفا وحضر عنده دروسا، وكتب له اجازة حافلة .
- (٣٠) احمد بن محمد بن محمد بن السراج البخارى المكى، قرأ عليه سنة  
(٤)  
٨٩٧ هـ فى ابى داود ولازمه فى الشفا وغيره .
- (٣١) احمد بن محمد بن صحاح، اخذ عنه بمكة الكثير بقراءته وقرأه غيره  
دراية ورواية من تصانيف السخاوى وغيره، ومما قرأ عليه قطعة من  
اول شرحه لتقريب النووى بحثا، وكتب اشياء من تصانيفه، وانتقى  
(٥)  
المقاصد الحسنة وارتياح الاكباد .
- (٣٢) احمد بن محمد بن محمد الانبائى يعرف بابن خنيج، سمع على السخاوى  
سنة ٨٩٧ هـ جل الشفا وسيرة ابن هشام بغوت يسير، والكثير من صحيح  
البخارى وختم سيرة ابن سيد الناس، ومؤلفاته فى ختم السيرتين  
(٦)  
والشفا وقصيدة البوصيرى الهمزية وذخر المعاد .
- (٣٣) احمد بن مسدد بن محمد بن عبدالعزيز الكازرونى المدنى، لقبه بمنسى  
(٧)  
فقرأ عليه ثلاثيات البخارى وسمع منه المسلسل وغير ذلك .
- (٣٤) اسماعيل بن احمد بن موسى اليمانى سمع عليه فى رمضان سنة ٨٩٧ هـ فى  
(٨)  
مكة السيرة النبوية لابن سيد الناس .

- 
- (١) الضوء اللامع ١٤٥/٢ .  
(٢) الضوء اللامع ١٤٦/٢ .  
(٣) الضوء اللامع ١٦٦/٢ .  
(٤) الضوء اللامع ١٧٩/٢ .  
(٥) الضوء اللامع ١٨٧/٢ .  
(٦) الضوء اللامع ٢٠٦/٢ .  
(٧) الضوء اللامع ٢٢٥/٢ .  
(٨) الضوء اللامع ٢٩٠/٢ .

- (٣٥) ايوب بن عبد السلام بن ايوب الشبشيرى الازهرى الشافعى نزىل مكية،  
(١)  
اجتمع بالسخاوى هناك واخذ عنه فى الاصطلاح وغيره .
- (٣٦) بركات بن حسن المرجانى المكى، قرأ عليه بمكة الاربعين للنووى  
(٢)  
وبعض مسلم .
- (٣٧) جعفر بن يحيى بن محمد بن عبد القوى المكى، قرأ عليه جل المنسك  
(٣)  
الكبير لابن جماعة .
- (٣٨) حسن بن على بن حسن المناوى، جاور سنة ٨٩٣هـ وسمع عليه السيرة  
(٤)  
النبوية لابن هشام الامجلى، والكثير من التذكرة للقرطبى .
- (٣٩) حسن بن على بن محمود الشيرازى المكى، لازم السخاوى فى مجاورتيه  
(٥)  
الرابعة والخامسة وقرأ عليه فى المشكاة وغيرها .
- (٤٠) الحسين بن احمد بن محمد الكيلانى المعروف بابن قawan سمع منه  
(٦)  
بعض ترجمة النووى والقول البديع من تصانيف السخاوى واجاز .
- (٤١) حسين بن صديق بن حسين الاهدل اليمانى الشافعى، قرأ عليه فى  
المجاورة الثالثة اشياء من تصانيفه بعد ان كتبها بخطه، وكذا  
(٧)  
سمع عليه من لفظه .
- (٤٢) حسين بن عبد الله بن اولياء الكرمانى المكى، لازم السخاوى فى  
البخارى وفى شرحه لاللفية والتقريب، وسمع عليه اربعى النووى، وقرأ  
عليه ايضا مسند الشافعى وعدة الحصن الحصين، ومن تصانيفه التوجه  
للرب والابتهاج واستجلاب ارتقاء الغرف، وسمع المشارق للصفانى  
وثلاثيات البخارى والمسلسل وحديث زهير العشارى وكتب له اجازة  
(٨)  
فى كراسته .

- 
- (١) الضوء اللامع ٣٣١/٢ .  
(٢) الضوء اللامع ١٤/٣ .  
(٣) الضوء اللامع ٧٠/٣ .  
(٤) الضوء اللامع ١٠٩/٣ .  
(٥) الضوء اللامع ١١٨/٣ .  
(٦) الضوء اللامع ١٣٥/٣ .  
(٧) الضوء اللامع ١٤٤/٣ .  
(٨) الضوء اللامع ١٤٧/٣ .

- (٤٣) حسين بن محمد بن محمد الفاكهي اسمعه ابوه بمكة بقراته وقراة  
(١)  
غيره ومن ذلك بعض ترجمة النووي .
- (٢)  
(٤٤) رجب - لم ينسب - ممن سمع عليه بمكة السر المكتوم وغيره .
- (٤٥) زاهد بن عارف بن جلال اللكنوي الهندي قرأ عليه في رمضان سنة  
(٣)  
٨٩٤هـ بمكة اربعى النووي .
- (٤٦) صديق بن ادريس بن محمد المذحجي اليماني نزيل مكة ، اخذ عنه  
(٤)  
الابتهاج باذكار المسافر الحاج ولازمه في المجاورة الثانية .
- (٤٧) صديق بن عبداللطيف بن عيسى الاشيب الهتار اليماني ، سمع منه سنة  
(٥)  
٨٩٧هـ المسلسل وغالب سيرة ابن سيد الناس وغيرهما .
- (٤٨) طاهر بن محمد بن محمد الهروي نزيل مكة قرأ عليه في شرحه للالفية  
(٦)  
قطعة كبيرة ولازمه في غيرها وذلك سنة ٨٩٣هـ .
- (٤٩) عبدالباسط بن محمد بن محمد ابن ظهيرة القرشي لازم السخساوي  
بمكة فأخذ عنه شرحه للالفية بحثا ، وسمع القول البديع واشياء مسن  
(٧)  
تصانيفه وكتب له اجازة حافلة .
- (٥٠) عبدالحق بن على بن محمد النويري عرض عليه بمكة سنة ٨٩٤هـ الاربعين  
(٨)  
وسمع قبل ذلك منه في الابتهاج وغيره .
- (٥١) عبد الخالق بن محمد بن محمد الهروي الحنفي قرأ عليه قطعة مسن  
(٩)  
اول الحصن الحصين لابن الجزري وذلك في ذي الحجة سنة ٨٨٧هـ .
- (٥٢) عبدالرحمن بن ابراهيم بن اسماعيل العلوي اليماني قرأ عليه ثلاثيات  
(١٠)  
البخاري وسمع من لفظه المسلسل وغيره .

- 
- (١) الضوء اللامع ١٥٨/٣ .  
(٢) الضوء اللامع ٢٢٤/٣ .  
(٣) الضوء اللامع ٣٢٢/٣ .  
(٤) الضوء اللامع ٣١٩/٣ .  
(٥) الضوء اللامع ٣٢٠/٣ .  
(٦) الضوء اللامع ٦/٤ .  
(٧) الضوء اللامع ٢٩/٤ - ٣٠ .  
(٨) الضوء اللامع ٣٧/٤ .  
(٩) الضوء اللامع ٤١/٤ .  
(١٠) الضوء اللامع ٤٣/٤ .

- (٥٣) عبدالرحمن بن ابى بكر بن احمد الملوى القاهرى، جاور بمكة سنيين وسمع بها على السخاوى سنة ٨٩٣هـ اربعى النووى ومجالس من جامع الاصول لابن الاثير وبعض البخارى .<sup>(١)</sup>
- (٥٤) عبدالرحمن بن ابى بكر بن عبدالرحمن المعروف بابن الزكى، عرض عليه فى مجاورته سنة ٨٨٦هـ وسمع منه ، ثم فى المجاورة التى تليها اخذ عنه البخارى مابين قراءة وسماع والشمائل النبوية والشفاء وغيره سماعا، وكتب بعض تصانيفه ، وكتب له السخاوى اجازة .<sup>(٢)</sup>
- (٥٥) عبدالرحمن بن عبدالله بن عبدالله البصرى المكى الحنفى (٨٩٧هـ) ، قرأ عليه اربعى النووى وعمدة الاحكام، وسمع عليه البخارى وماعدا المجلس الاول من النسائى وجميع الشمائل مع الختم من الجامع لمؤلفها والبعض من ابن ماجه وجميع الشفاء وتصانيف السخاوى فى ختم هذه الكتب الخمسة ، وسمع من تصانيفه ايضا التوجه للرب بدعوات الكرب والكثير من المقاصد الحسنة والبعض من الابتهاج ومن شرح النخبة لابن حجر وغير ذلك وكتب له كراسة .<sup>(٣)</sup>
- (٥٦) عبدالرحمن بن عمر بن محمد بن احمد الحورانى المكى (وليد ٨٨٦هـ) سمع عليه بمكة بقراءة اخيه بعض الصحيح ، ومنه المسلسل وغيره .<sup>(٤)</sup>
- (٥٧) عبدالرحمن بن محمد بن احمد بن محمد الهاشمى المكى المعروف بابن فهد (٨٩٦هـ) سمع منه فى المجاورة الثالثة المسلسل وغيره ثم قرأ عليه فى المجاورة الرابعة البخارى مع مؤلفه فى ختمه ونحو النصف الاول من الشفاء مع سماع سائره ولازمه فى غير ذلك .<sup>(٥)</sup>
- (٥٨) عبدالرحمن بن محمد بن محمد بن على المصرى (٨٩١هـ) سمع عليه بمكة وكتب هناك القول البديع .<sup>(٦)</sup>

(١) الضوء اللامع ٦٢/٤ .

(٢) الضوء اللامع ٦٤/٤ .

(٣) الضوء اللامع ٨٨/٤ .

(٤) الضوء اللامع ١١٥/٤ .

(٥) الضوء اللامع ١١٨/٤ .

(٦) الضوء اللامع ١٤٤/٤ .

- (٥٩) عبد الرحمن بن محمد بن يوسف بن عبد الله الكلسي الحلبي الحنفى لازم السخاوى بمكة وسمع من لفظه الحديث المسلسل بالاولية وغيره وسمع عليه البخارى ومعظم مسلم والقول البديع ، والقول التام فى الرمى بالسهام . وختم صحيح البخارى ، وتحرير البيان فى الكلام على الميزان والكثير من شرحه على الالفية واجاز له . وذلك سنة ٨٨٩ هـ .<sup>(١)</sup>
- (٦٠) عبدالعزيز بن ابى بكر بن على بن محمد ابن ظهيرة القرشى (ولد ٨٧٢ هـ) قرأ على السخاوى فى مجاورته الرابعة صحيح البخارى وقطعة من شرحه للالفية وغير ذلك .<sup>(٢)</sup>
- (٦١) عبدالعزيز بن عمر بن محمد ، ابن النجم ! بن فهد الهاشمى المكى (ولد ٨٥٠ هـ) اكثر من ملازمة السخاوى بحيث قرأ عليه ما كان فى كتب والده من تصانيف السخاوى وهو شىء كثير واكمل سماع شرحه للالفية وغير ذلك .<sup>(٣)</sup>
- (٦٢) عبدالعزيز بن محمد بن عمر الشيرازى نزيل مكة (٨٩٠ هـ) قرأ عليه بمكة اربعى النووى وكتب له اجازة .<sup>(٤)</sup>
- (٦٣) عبدالفتاح بن عبد الله بن ابى القاسم اللامى الناشرى حج سنسنة ٨٩٧ هـ وسمع من السخاوى المسلسل .<sup>(٥)</sup>
- (٦٤) عبدالقادر بن على بن محمد الخولانى اليمنى لقيه فى ذى الحجة سنة ٨٩٧ هـ فقرأ عليه بعض الصحيحين والشفا بعد ان سمع منسنة المسلسل .<sup>(٦)</sup>

- 
- (١) الكواكب السائرة ١/٢٢٤، ٢٢٥، الضوء اللامع ٤/١٥٣ .
- (٢) الضوء اللامع ٤/٢١٧ .
- (٣) الضوء اللامع ٤/٢٢٤ - ٢٢٦ .
- (٤) الضوء اللامع ٤/٢٣٠ .
- (٥) الضوء اللامع ٤/٢٥٩ .
- (٦) الضوء اللامع ٤/٢٧٩ .

- (٦٥) عبدالكريم بن محمد بن خضر النيسابورى المكى قرأ عليه فى سنة ٨٩٣هـ نحو النصف الاول من الشفا وسمع باقيه مع اشياء بل سمع دروسا فى شرح النخبة وغيرها .<sup>(١)</sup>
- (٦٦) عبداللطيف بن محمد بن عبداللطيف الفاسى عرض عليه الاربعين للنووى وغيرها سنة ٨٨٧هـ .<sup>(٢)</sup>
- (٦٧) عبدالله بن احمد بن محمد بن احمد الكالكوتى نزيل مكة (ولـد ٨٧٩هـ) سمع عليه بقراءة ابن عمه الكثير من البخارى ومن لفظ السخاوى المسلسل بالاولية وبسورة الصف وحديث زهير العشارى واربعى النووى وغيرها وكتب له اجازة .<sup>(٣)</sup>
- (٦٨) عبدالله بن احمد بن محمد بن محمد بن محمد الايجى نزيل مكسنة (ولد ٨٤٥هـ) لازم السخاوى فى مجاورتيه الثالثة والرابعة فقرأ عليه شرحه للالفية بحثا من نسخة حصلها جليها بخطه، والسنن لابن داود والبعض من الصحيحين وتصانيفه فى ختم الكتب الثلاثة وغالب جامع الاصول لابن الاثير وغير ذلك وكتب له اجازة .<sup>(٤)</sup>
- (٦٩) عبدالله بن على بن ابراهيم بن على الليثى القرتاوى نزيل مكسنة، لازمه حتى قرأ عليه البخارى وقرأ بحثا من اول الالفية الى الشاذ، وسمع كثيرا من شرحه لتقريب النووى وجميع سيرة ابن هشام ومجالس من اول التذكرة للقرطبى والمسلسل بالاولية وبسورة الصف وغير ذلك .<sup>(٥)</sup>
- (٧٠) عبدالله بن على بن احمد بن محمد الزيدانى الدمشقى سمع عليه سنة ٨٩٤هـ جملة، بل قرأ عليه بحثا من اول الفية العراقى السى المرفوع وباقيها سردا، وسمع منه المسلسل بالاولية وبقراءة سورة الصف وبالمحمدين وحديث زهير العشارى وحديثا فيه الاثمة الثلاثة وحديثا عن ابى حنيفة، وسمع عليه قطعا من الكتب الستة وغيرها، وبتصانيفه فى ختم البخارى ومسلم وغيرها وكتب له اجازة فى كراسة .<sup>(٦)</sup>

(١) الضوء اللامع ٤/٣١٧ .

(٢) الضوء اللامع ٤/٣٣٦ .

(٣) الضوء اللامع ٥/١١ .

(٤) الضوء اللامع ٥/١٢ .

(٥) الضوء اللامع ٥/٣٢ - ٣٣ .

(٦) الضوء اللامع ٥/٣٣ .



- (٧١) عبدالله بن محمد بن عبدالقادر الناشرى اليمانى، قرأ عليه بمكة  
الاربعين فى قضاء الحوائج للمنذرى وسمع عليه اشياء وكتب لسه  
(١)  
اجازة .
- (٧٢) عبدالله بن محمد بن على بن سليمان الجبرتى المكى (٨٨٦هـ) حضر  
(٢)  
عندى السخاوى فى شرح الالفية وغيرها وحصل القول البديع .
- (٧٣) عبدالله بن محمد بن محمد الرميثى البخارى (ولد ٨٧٢هـ) قرأ عليه  
سنة ٨٨٦هـ المشارق للصفانى وبعضه مشتبه النسبة لابن حجر، ثم  
قرأ عليه سنة ٨٩٧هـ الترغيب للمنذرى وسمع منه تأليفه فى المولد  
النبوى بمحله، وفى السنة قبلها تأليف العراقى فيه ولازمه فى  
(٣)  
سماع التذكرة للقرطبى وغيرها .
- (٧٤) عبدالولى بن عبدالله بن احمد الدوالى الزبيدى سمع منه المسلسل  
(٤)  
سنة ٨٩٧هـ .
- (٧٥) عطا الله بن احمد المحمود ابادى الحنفى سمع منه المسلسل  
(٥)  
وغيره .
- (٧٦) على بن ابراهيم بن محمد الايجى الشافعى لقي السخاوى فى شـوال  
من سنة ٨٩٨هـ بمكة فاخذ عنه بقراءته اشياء من الكتب الستة  
(٦)  
وغيرها وسمع منه السلسل وحديث زهير العشارى وكتب له اجازة .
- (٧٧) على بن احمد بن محمد الخجندى المكى الحنفى قرأ عليه سنة  
(٧)  
٨٩٧هـ اربعى النووى وسمع عليه غيرها .
- (٧٨) على بن ابى بكر بن عبدالغنى، نور الدين المرشدى المكى حضر عليه  
فى المجاورة الرابعة وقرأ عليه اليسير من صحيح البخارى ولازمه  
(٨)  
فى المجاورة الخامسة حتى اكمله .

- 
- (١) الضوء اللامع ٥٢/٥ .  
(٢) الضوء اللامع ٥٨/٥ .  
(٣) الضوء اللامع ٦٦/٥ .  
(٤) الضوء اللامع ٩٥/٥ .  
(٥) الضوء اللامع ١٤٦/٥ .  
(٦) الضوء اللامع ١٥٨/٥ .  
(٧) الضوء اللامع ١٧٩/٥ .  
(٨) الضوء اللامع ٢٠٣/٥ .

- (٧٩) على بن حسين بن محمود نور الدين الحسينى البلخى المكى الشافعى  
اخذ عنه فى مجاورته الثالثة اشياء منها القول البديع بعد ان  
(١)  
كتبه لنفسه .
- (٨٠) على بن خليل بن محمد بن حسن الخطيبى الحنفى قرأ عليه بمكة  
بعض الصحيحين، وسمع منه المسلسل وغيره وكتب له اجازة وذلك سنة  
(٢)  
٨٩٧هـ .
- (٨١) على بن عبدالرحمن بن محمد بن ابراهيم المرشدى المكى الحنفى،  
(٣)  
لازمه بمكة فى شرحه للالفية وغيره رفيقا لابن الزعيفرىنى .
- (٨٢) على بن شاه بن الخواجا الجرجانى البحرى نزيل مكة، سمع بها على  
(٤)  
السخاوى اربعى النووى .
- (٨٣) على بن عبدالله بن احمد السمهودى كتب بخطه الابتهاج باذكار المسافرين  
(٥)  
الحاج وسمعه منه وكذا سمع منه غير ذلك من تصانيفه سنة ٨٧١هـ بمكة .
- (٨٤) على بن عمر بن على بن محمد المصرى المكى (ولد ٨٨٢هـ) سمع عليه  
(٦)  
الشفا وقرأ ما فاتته منه ولازمه فى غيره .
- (٨٥) على بن محمد بن احمد السَّرْحِي اليمانى لقى السخاوى سنة ٨٩٧هـ قرأ  
عليه الشفا ومؤلفه فى ختمه والصحيحين ورياض الصالحين واربعى  
(٧)  
النووى، وسمع عليه سيرة ابن هشام وجل سيرة ابن سيد الناس .
- (٨٦) على بن محمد بن ابى بكر الحسينى القدسى لقيه فى مجاورته الثالثة  
فلازمه وسمع منه فى موسم سنة ٨٨٥هـ بمبنى المسلسل وحديث زهير  
(٨)  
وغير ذلك .

- 
- (١) الضوء اللامع ٢١٦/٥ .  
(٢) الضوء اللامع ٢١٧/٥ .  
(٣) الضوء اللامع ٢٣٧/٥ .  
(٤) الضوء اللامع ٢٣٩/٥ .  
(٥) الضوء اللامع ٢٤٦/٥ .  
(٦) الضوء اللامع ٢٦٨/٥ .  
(٧) الضوء اللامع ٢٩٠/٥ .  
(٨) الضوء اللامع ٢٩٧/٥ .

- (٨٧) على بن محمد بن حسن بن صديق اليماني الشافعي نزيل مكة وقرأ عليه شرحه لللفية والمقاصد الحسنة وغيرهما من تأليفه، وبلوغ المرام (١) وغيره .
- (٨٨) على بن محمد بن حسن بن علي اليماني الشافعي نزيل مكة، لقيه بهما في المجاورة الثانية، فقرأ عليه صحيح مسلم وكتب له بعض الكتب (٢) للسخاوي .
- (٨٩) على بن محمد بن علي بن محمد الحناوي نزيل مكة، سمع بها علي السخاوي سنة ٨٧١ هـ الشفا (٣) .
- (٩٠) على بن محمد بن علي الفيومي جاور مرارا وسمع منه المسلسل (٤) .
- (٩١) على بن محمد بن محمد بن محمد الكرمانى الاصل الفارسى الكازرونسى، لقيه بمكة سنة ٨٩٧ هـ فتردد اليه فى صحيح مسلم وغيره (٥) .
- (٩٢) على بن نور الله بن عبدالله البخارى الحنفى نزيل مكة، لازم السخاوي سنة ٨٩٣ هـ والتي تليها وفي المجاورة قبلها واخذ عنه اشياء، وكتب الابتهاج من تمانيفه وقرأه، وسمع عليه سنة ٨٨٦ هـ قطعة من اول البخارى وثلاثيات الدارمى والمجلس الاخير من مشكاة المصابيح للخطيب التبريزى وختم المشارق وجميع مسند الشافعى وقصيدة ابي حيان ورياض الصالحين ومن الباب الثالث فى القول التام الى آخر الكتاب وجميع الشفا وذخر المعاد فى وزن بانة سعادت للبوصيرى والختم من شرحه لللفية وسبعة مجالس من ابى داود (٦) وغير ذلك .
- (٩٣) على بن ياسين بن محمد الداراني الطرابلسى الحنفى جاور سنة ٨٩٣ هـ وقرأ على السخاوي فيها الكتب الستة وتمانيفه فى ختومها وكتبها، وكذا الابتهاج وسمع بعضه، وسمع منه دراية الكثير من شرحه

- 
- (١) الضوء اللامع ٢٩٧/٥ .  
 (٢) الضوء اللامع ٢٩٨/٥ .  
 (٣) الضوء اللامع ٣٢٣/٥ .  
 (٤) الضوء اللامع ٣٢٤/٥ .  
 (٥) الضوء اللامع ٢٠/٦ .  
 (٦) الضوء اللامع ٤٩/٦ .

للتقريب وللإلفية ومن شرح ناظمها ومن شرح النخبة والمسلسل  
بالاولية وبيوم العيد بشرطهما وحديث زهير العشارى وحديثا عن ابي  
حنيفة وغالب الشفا مع قراءته مؤلفه فى ختمه ، وسمع ايضا جميع  
المقاصد الحسنة والتوجه للرب ، والشماثل للترمذى ، والتبستان  
والاربعين مع مابآخرها ونحو النصف الاول من رياض الصالحين وقطعة  
كبيرة من اول الازكار اربعتها للنووى وجل عمدة الاحكام والكثير  
من مسند الشافعى ومن الاستيعاب ومن جامع الاصول ومن المصابيح  
والمشكاة والمشارك وعدة الحصن الحصين وغير ذلك .<sup>(١)</sup>

(٩٤) عمر بن احمد بن زيد السراج الجراعى لازمه سنة ٨٨٦هـ فى قراءة  
البخارى وغيره وسمع اشياء بل جاور قبل ذلك .<sup>(٢)</sup>

(٩٥) عمر بن ابي بكر بن محمد بن عثمان الحلبي الدمشقى الشافعى  
نزىل مكة سمع على السخاوى بقراءة والده بعد سنة ٨٨٠هـ .<sup>(٣)</sup>

(٩٦) عمر بن على بن ابي بكر الزبيدى الناشرى سمع عليه سنة ٨٩٦هـ بلوغ  
المرام وسمع بعدها فى المسلسل وغيره .<sup>(٤)</sup>

(٩٧) عمر بن عبد القادر بن عبد الرحمن الشيبانى المكى (٨٨٨هـ) سمع عليه  
القول البديع .<sup>(٥)</sup>

(٩٨) عمر بن على بن محمد المصرى المكى قرأ عليه بمكة الاربعين  
النووية وغيرها .<sup>(٦)</sup>

(٩٩) عيسى بن عطيفة - كحنيفة - بن محمد بن عيسى اليمانى قرأ عليه  
سنة ٨٩٧هـ بعض المنهاج وسمع منه المسلسل وغيره .<sup>(٧)</sup>

(١٠٠) عيسى بن عوضه بن احمد بن موسى الحميرى اليمنى نزىل مكة سمع  
منه فى مجاورتيه الثالثة والرابعة ولازمه وقرأ عليه البخارى

(١) الضوء اللامع ٥٠/٦

(٢) الضوء اللامع ٦٨/٦

(٣) الضوء اللامع ٧٧/٦

(٤) الضوء اللامع ١٠٥/٦

(٥) الضوء اللامع ٩٥/٦

(٦) الضوء اللامع ١١٠/٦

(٧) الضوء اللامع ١٥٤/٦

(١)  
• يكماله .

(١٠١) محمد بن ابراهيم بن احمد المقدسى عرض على السخاوى فى المجاورة  
الثالثة وسمع منه المسلسل (٢) .

(١٠٢) محمد بن ابراهيم بن ابى بكر الحرصى اليمانى الشافى قدم مكة  
سنة ٨٩٣هـ ليحج فقرأ على السخاوى اربعى النووى وسمع منه المسلسل  
وجل مؤلفه فى ختم ابن ماجه ، وسمع عليه المسلسل بالمحمدين وبعض  
البخارى وقطعة من مؤلفه فى ختمه وبعض المقاصد الحسنة وشرح النخبة  
وكتب له كراسة (٣) .

(١٠٣) محمد بن ابراهيم بن على الجمال ابن ظهيرة ، قرأ عليه سنة ٨٨٦هـ ،  
شرحه لالفية الحديث قراءة متقنة واخذ عنه غيرها (٤) .

(١٠٤) محمد بن ابراهيم بن مكرم الشيرازى (٨٩١هـ) لقيه بمكة سنة  
٨٨٦هـ فقرأ عليه بعض البخارى ولازمه فى مكة دراية ورواية (٥) .

(١٠٥) محمد بن ابراهيم بن يوسف بن سليمان المناوى الشافى جاور سنة  
٨٩٩هـ سمع عليه مصنفه فى المولد النبوى بمحلته ، ولازمه فى  
قراءة شرحه على التقريب بحثا وكتبه بخطه وكذا قرأ عليه السيرة  
النبوية لابن هشام بالمسجد الحرام تجاه الكعبة وكذا قرأ التذكرة  
للقرطبى (٦) .

(١٠٦) محمد بن احمد بن حسين الخنجى اللارى الشافى سمع منه بمكة سنة  
٨٩٣هـ المسلسل وحديث زهير وقرأ عليه ثلاثيات البخارى (٧) .

(١٠٧) محمد بن احمد بن حسين المكى ويعرف بابن الاهدل لازمه سنة  
٨٩٣هـ فسمع عليه غالب البخارى وبعض جامع الاصول وكتب له اجازة (٨) .

- 
- (١) الضوء اللامع ١٥٥/٦ .  
(٢) الضوء اللامع ٢٤١/٦ .  
(٣) الضوء اللامع ٢٥١/٦ .  
(٤) الضوء اللامع ٢٧٠/٦ .  
(٥) الضوء اللامع ٢٨٠/٦ .  
(٦) الضوء اللامع ٢٨٢/٦ .  
(٧) الضوء اللامع ٣٠٦/٦ .  
(٨) الضوء اللامع ٣٠٦/٦ .

(١٠٨) محمد بن احمد بن حسين الحلبي الحنفي قرأ عليه سنة ٨٩٧هـ قطعة من اول البخارى ومن تنبيه الغافلين للسمرقندى واعلمته بما فيه من الموضوع والواهى وسمع عليه من رياض الصالحين للنووى والمسلسل وكتب له اجازة .<sup>(١)</sup>

(١٠٩) محمد بن احمد بن طاهر بن احمد الخجندى المدنى الحنفي قرأ عليه فى سنة ٨٩٤هـ بمكة قطعة من شرحه على الالفية وكتب له اجازة حافلة .<sup>(٢)</sup>

(١١٠) محمد بن احمد بن عبدالغنى ابن بنت الملكى جاور سنة ٨٩٨هـ وقرأ عليه الاذكار وسمع الموطأ والختم من صحيح مسلم مع مؤلفه فسمى ختمه، وسمع من لفظه المسلسل وقطعة من اول ترجمة النووى من تأليفه وتناولها منه ومسلما وغير ذلك، واجاز له وكذا سمع عليه المجالسة للدينورى والادب المفرد للبخارى .<sup>(٣)</sup>

(١١١) محمد بن احمد بن عمر بن بدر الدمشقى نزيل مكة ويعرف بابن الجماع، قرأ عليه بمكة من حفظه الى صلاة الجماعة وجميع اربعى النووى وسمع منه غير ذلك وكتب له اجازة .<sup>(٤)</sup>

(١١٢) محمد بن احمد بن محمد بن ابراهيم الخجندى المدنى ( ولد ٨٧٤هـ ) سمع منه بمكة فى المجاورة الثالثة وقرأ عليه فى التى تليها قطعة من سنن ابى داود ولازمه .<sup>(٥)</sup>

(١١٣) محمد بن احمد بن محمد المصبرى اليمانى سمع منه المسلسل سنة ٨٩٤هـ بالمسجد الحرام .<sup>(٦)</sup>

(١١٤) محمد بن احمد بن محمد بن محمد ابو اليمى ابن ظهيرة القرشى المكى (٨٩٤هـ) حضر عند السخاوى دروسا فى شرح الالفية وغيرها .<sup>(٧)</sup>

- 
- (١) الضوء اللامع ٣٠٧/٦ .
  - (٢) الضوء اللامع ٣١٨/٦ .
  - (٣) الضوء اللامع ٣٢٢/٦ .
  - (٤) الضوء اللامع ٢٧/٧ .
  - (٥) الضوء اللامع ٤٢/٧ .
  - (٦) الضوء اللامع ٦٠/٧ .
  - (٧) الضوء اللامع ٨٩/٧ .

- (١١٥) محمد بن اسماعيل بن ابي يزيد اليماني المكي ولد سنة ٨٧٥هـ سمع من  
(١)  
السخاوي دراية ورواية وقرأ عليه الشمائل بمكة وغير ذلك .
- (١١٦) محمد بن ابي بكر السخاوي ، ابن اخي الشمس السخاوي، جاور مع عمه  
(٢)  
وسمع عليه معظم البخاري .
- (١١٧) محمد بن ابي بكر بن علي، امين الدين ابن ظهيرة القرشي المكي  
(٣)  
لازم السخاوي سنة ٨٩٧هـ في البخاري وغيره .
- (١١٨) محمد بن ابي بكر بن محمد بن محمد، الكمال النويري ولد سنة ٨٧٩هـ ،  
(٤)  
وسمع منه السخاوي المسلسل وغيره .
- (١١٩) محمد بن ابي بكر بن محمد، شرف الدين اللاري، سمع من لفظ السخاوي  
وسمع عليه اشياء، من جملتها معظم المصابيح وقرأ عليه الاربعين  
(٥)  
للنووي، وكتب له اجازة .
- (١٢٠) محمد بن جريش محب الدين المحمدي الاشرفي الحنفي، جاور سنة  
٨٩٣هـ ولازم السخاوي حتى اكمل شرحه على الالفية سماعا، وقرأ اليسير  
(٦)  
من سنن البيهقي وكتب من تصانيفه اشياء .
- (١٢١) محمد بن جعفر بن علي الشيرازي لقي السخاوي بمكة سنة ٨٨٦هـ فقرأ  
(٧)  
عليه بعض البخاري وسمع منه وعليه اشياء وكتب له اجازة .
- (١٢٢) محمد بن حاجي بن احمد الهرموزي المكي الحنفي، سمع منه في  
المجاورة الرابعة اربعي النووي وكثيرا من المصابيح والمشارق  
(٨)  
والبخاري والشفا وقرأ عليه ثلاثيات البخاري .
- (١٢٣) محمد بن حسن بن ابي بكر العامري اليماني الحرصي، لقي السخاوي  
في سنة ٨٩٤هـ بمكة فقرأ عليه الاربعين للنووي قراءة طالب علم  
(٩)  
وسمع من لفظه المسلسل .

- 
- (١) الضوء اللامع ١٤٣/٧ .  
(٢) الضوء اللامع ١٧١/٧ .  
(٣) الضوء اللامع ١٨١/٧ .  
(٤) الضوء اللامع ١٩٨/٧ .  
(٥) الضوء اللامع ٢٠٢/٧ .  
(٦) الضوء اللامع ٢٠٩/٧ .  
(٧) الضوء اللامع ٢١٠/٧ .  
(٨) الضوء اللامع ٢١٦/٧ .  
(٩) الضوء اللامع ٢٢٠/٧ .

- (١٢٤) محمد بن خورشيد الكِنْبَايَتِي نزيل مكة، شاب قرأ للسخاوى بعض  
الاربعين للنووى وغيرها .
- (١٢٥) محمد بن ناصر الدين بن الامير دولابى النجوى لازم السخاوى سنة  
٨٩٧هـ وقرأ عليه صحيح مسلم وباقى الكتب الستة وسمع عليه سيرة  
ابن هشام وغيرها وحصل شرح التقريب وبحث بعضه .  
(١)
- (١٢٦) محمد بن عباس بن احمد الشمس المرصفى الخانكى الشافعى  
قرأ على السخاوى بمكة سنة ٨٧١هـ الشفا وغيره .  
(٢)
- (١٢٧) محمد بن عبدالحفيظ بن محمد الابى اليمانى الشافعى قرأ على  
السخاوى بمكة سنة ٨٩٤هـ الشفا ومؤلف السخاوى فى ختمه وسمع عليه  
اكثـر صحيح مسلم .  
(٣)
- (١٢٨) محمد بن عبدالرحمن بن محمد الحضرمى الاشعري قدم مكة من اليمن  
سنة ٨٩٣هـ فاخذ عنه وقرأ عليه اربعى النووى وغيرها .  
(٤)
- (١٢٩) محمد بن عبدالسلام بن ابى بكر الناشرى احد قضاة زبيد ارسل  
السخاوى سنة ٨٨٦هـ بمكة كتابا يستدعى منه الاجازة له ولولديه فكتب  
له كراسة .  
(٥)
- (١٣٠) محمد بن عبدالسلام بن حسن الجرجانى الشافعى نزيل مكة شاب سمع  
على السخاوى اربعى النووى وكثيرا من المصابيح والكثير من  
البخارى وبعض مسند الشافعى وقرأ عليه المشارق للصفارى .  
(٦)
- (١٣١) محمد بن عبدالعزيز بن اسماعيل البصرى المكى لازم السخاوى بمكة  
سنة ٨٩٣هـ وبعدها حتى قرأ عليه جميع الصحيحين وشرح التقريب  
للنووى بحثا، وسمع مجالس من جامع الاصول، وقرأ عليه سنة ٨٩٧هـ جميع  
الفية العراقى بحثا وغير ذلك .  
(٧)

(١) الضوء اللامع ٢٤٣/٧ .

(٢) الضوء اللامع ٢٧٧/٧ .

(٣) الضوء اللامع ٢٧٩/٧ .

(٤) الضوء اللامع ٣٧/٨ .

(٥) الضوء اللامع ٥٦/٨ .

(٦) الضوء اللامع ٥٦/٨ .

(٧) الضوء اللامع ٥٩/٨ .



- (١٣٢) محمد بن عبدالكريم بن داود المحب المقدسي عرض على السخاوي  
(١)  
محافظه في المجاورة الثالثة وسمع منه المسلسل .
- (١٣٣) محمد بن عبدالكريم بن محمد، ابو المكارم ابن ظهيرة سمع من  
السخاوي وعليه جملة من الكتب من ذلك شرحه لللفية وكتبه بخطه  
(٢)  
مع غيره من تأليف السخاوي واجازه .
- (١٣٤) محمد بن عبدالكريم بن محمد شمس الدين الاردبيلي جاور سنة  
٨٨٦هـ وقرأ على السخاوي الحج بتمامه من صحيح البخاري مع قطعة  
(٣)  
اخرى .
- (١٣٥) محمد بن عبدالله بن محمد اللاري الشافعي لقيه سنة ٨٧١هـ بمكة  
(٤)  
وقرأ عليه الثلاثيات .
- (١٣٦) محمد بن عبدالله بن محمد بن وهاس الحرصي اليماني، لقيه سنة  
(٥)  
٨٩٤هـ بمكة فسمع منه بالحرم المسلسل .
- (١٣٧) محمد بن عبدالمحسن بن احمد بن حسين الاهدل لقيه بمكة وسمع  
(٦)  
منه المسلسل .
- (١٣٨) محمد بن عبدالوهاب بن سليمان البلبيسي جاور سنة ٨٩٤هـ فلقني  
السخاوي هناك وسمع عليه اشياء كثيرة منها المولد النبوي للعراقي  
(٧)  
وكتب له اجازة .
- (١٣٩) محمد بن عبيد بن محمد البشبيشي قرأ عليه بمكة غالب البخاري  
(٨)  
وسمع عليه ومنه الكثير وعلق من فوائده .

- 
- (١) الضوء اللامع ٧٤/٨ .
- (٢) الضوء اللامع ٧٤/٨ - ٧٥ .
- (٣) الضوء اللامع ٧٥/٨ .
- (٤) الضوء اللامع ١٠٨/٨ .
- (٥) الضوء اللامع ١١٣/٨ .
- (٦) الضوء اللامع ١٢٢/٨ .
- (٧) الضوء اللامع ١٣٣/٨ .
- (٨) الضوء اللامع ١٤٠/٨ .

- (١٤٠) محمد بن علي بن احمد بن سالم الجناحي لقي السخاوي بمكة سنة ٨٩٧هـ فقرأ عليه الموطأ ونحو النصف الاول من الشفا مع سماع باقيه  
(١)  
• ولازمه في غير ذلك سماعا وتفهما .
- (١٤١) محمد بن علي بن ابي بكر الحضرمي اليماني، لقيه في رمضان سنة ٨٩٧هـ فحضر عليه سماع السيرة وغيرها .  
(٢)
- (١٤٢) محمد بن علي بن محمد الجمال المريسي المدني الجدي، قرأ عليه ثلاثيات البخاري واربعي النووي وبعض الشفا وسمع منه المسلسل  
(٣)  
• واجازه .
- (١٤٣) محمد بن قاسم بن عيسى البدر الحسيني الحريري، جاور سنة ٨٩٩هـ فقرأ عليه في البخاري وحضر في شرح التقريب .  
(٤)
- (١٤٤) محمد بن ابي القاسم بن الصديق اليماني المطري، قرأ عليه بمكة سنة ٨٩٤هـ قطعة من عدة الحصن الحصين لابن الجزري وسمع منه المسلسل .  
(٥)
- (١٤٥) محمد بن محمد بن ابراهيم بن علي صلاح الدين ابن ظهيرة ولد سنة ٨٨٠هـ وسمع من السخاوي سنة ٨٨٦هـ وبعدها اشياء ثم قرأ عليه في سنة ٨٩٧هـ الشفا ومؤلف السخاوي في ختمه ولازمه .  
(٦)
- (١٤٦) محمد بن محمد بن احمد الشيرازي نزيل مكة، قرأ عليه في المجاورة الرابعة في الحصن الحصين والمشكاة ولازمه في المجاورة الخامسة فسمع صحيح مسلم واشياء، وكتب بعض تصانيف السخاوي واجازه .  
(٧)
- (١٤٧) محمد بن علي بن محمد بن احمد الفيثي المكي، سمع منه وعرض عليه سنة ٨٨٦هـ كتباً ثم قرأ عليه شرحه لللفية دروساً .  
(٨)

- 
- (١) الضوء اللامع ١٦١/٨ .  
(٢) الضوء اللامع ١٧٥/٨ .  
(٣) الضوء اللامع ٢١٥/٨ .  
(٤) الضوء اللامع ٢٨٤/٨ .  
(٥) الضوء اللامع ٢٨٨/٨ .  
(٦) الضوء اللامع ٢٩٩/٨ .  
(٧) الضوء اللامع ٧/٩ .  
(٨) الضوء اللامع ١٠/٩ .

- (١٤٨) محمد بن محمد بن احمد، غياث الدين ابن الصاغاني الحنفي، سمع منه  
ختم القول البديع في الصلاة على الحبيب الشفيح وغيره . ———  
(١)  
٠ ٨٩٥هـ
- (١٤٩) محمد بن محمد بن احمد المدني المالكي لازمه سنة ٨٨٦هـ حتى  
(٢)  
اخذ عنه الموطأ وغيره دراية ورواية وتوفى سنة ٨٩٥هـ .
- (١٥٠) محمد بن محمد بن ابي بكر البلبيسي قرأ على السخاوي بمكة  
(٣)  
شرح الفية العراقي لناظمها .
- (١٥١) محمد بن محمد بن ابي بكر الشمس الناصري سمع منه سنة  
٨٨٥هـ المسلسل وغيره وقرأ عليه في البخاري وتناول القول البديع  
(٤)  
واجازه .
- (١٥٢) محمد بن محمد بن ابي بكر الدمشقي سمع منه سنة ٨٩٣هـ المسلسل .  
(٥)
- (١٥٣) محمد بن محمد بن حسين البكري المغربي قرأ عليه سنتي ٨٩٦هـ ، ٨٩٧هـ  
(٦)  
في مناقب الشافعي تأليف ابن حجر من نسخة كتبها بخطه .
- (١٥٤) محمد بن محمد بن خضر الدمنهوري قرأ عليه المنك لابن جماعة وغيره .  
(٧)
- (١٥٥) محمد بن محمد بن عبدالرحمن المعروف بابن سويد، لازم السخاوي سنة  
٨٨٦هـ في قراءة كتب كثيرة كالموطأ ومسند الشافعي وسنن الترمذي  
وابن ماجه وحصل شرحه للهداية لابن الجزري وبحث معه معظمه، وكذا سمع  
(٨)  
عليه الكثير من شرحه للالفية بحثاً .
- (١٥٦) محمد بن محمد بن عبدالكريم الجمال ابن ظهيرة احضره ابوه عليه  
(٩)  
سنة ٨٨٦هـ وفي سنة ٨٩٧هـ عرض عليه الاربعين والجرومية وسمع عليه .

- 
- (١) الضوء اللامع ٤٣/٩ .  
(٢) الضوء اللامع ٤٤/٩ .  
(٣) الضوء اللامع ٦٠/٩ .  
(٤) الضوء اللامع ٦١/٩ .  
(٥) الضوء اللامع ٦١/٩ .  
(٦) الضوء اللامع ٧٩/٩ .  
(٧) الضوء اللامع ٨٠/٩ .  
(٨) الضوء اللامع ٩٠/٩ .  
(٩) الضوء اللامع ١١١/٩ .

- (١٥٧) محمد بن محمد بن عبيد البشبيشى ولد سنة ٨٧٩هـ وسمع من السخاوى بمكة سنة ٨٨٦هـ ثم قرأ عليه سنة ٨٩٣هـ الى اثناء الزكاة ممن صحيح البخارى قراءة ابداع فيها، ثم اكمله مع صحيح مسلم وغيره وسمع عليه اشياء كثيرة (١) .
- (١٥٨) محمد بن محمد بن عمر بن محمد، الجمال ابن الزمن، سمع منه فى مكة سنة ٨٨٧هـ ثم سنة ٨٩٧هـ الشفا وغيره (٢) .
- (١٥٩) محمد بن محمد بن محمد بن احمد الدلجى، لازم السخاوى بمكة حتى اخذ عنه شرحه للالفية سماعا والقول البديع قراءة وحصلهما مع غيرهما وكتب له اجازة (٣) .
- (١٦٠) محمد بن محمد بن محمد بن عيسى الاربلى، سمع من السخاوى بمكة سنة ٨٩٣هـ المسلسل وسمع عليه ختوم البخارى وابى داود والترمذى وابن ماجه والشفا ومؤلفات السخاوى فى ختمها وقرأ عليه حديث الاعمال (٤) .
- (١٦١) محمد بن محمد بن محمد بن احمد الدلجى لازم السخاوى مع ابيه سنة ٨٨٦هـ فى سماع القول البديع وغيره (٥) .
- (١٦٢) محمد بن محمد بن محمد بن محمد، النجم ابن ظهيرة، حمل عن السخاوى سنتى ٨٨٧، ٨٨٨هـ عدة من تصانيفه وغيرها دراية كشرحه للالفية برواية وحصل بعض تصانيفه وكتب له اجازة حافلة (٦) .
- (١٦٣) محمد بن محمد بن محمد بن محمد النويرى (٨٧٣هـ) اخذ عن السخاوى الفية العراقى وكتب عنه ما املاه هناك (٧) .

- 
- (١) الضوء اللامع ١٣٥/٩ .  
(٢) الضوء اللامع ١٧٧/٩ .  
(٣) الضوء اللامع ١٩٩/٩ .  
(٤) الضوء اللامع ٢٦٦/٩ .  
(٥) الضوء اللامع ٢٧٤/٩ .  
(٦) الضوء اللامع ٢٧٩/٩ .  
(٧) الضوء اللامع ٢٨٧/٩ .

- (١٦٤) محمد بن محمد بن محمد قطب الدين الايجي، جاور سنة ٨٩٤هـ وسمع من السخاوى بمكة احاديث كالمسلسل، وحديث زهير وحضر بعض دروسه، وسمع عليه الثلث الاخير من صحيح البخارى والثلث الاول من تصنيف السخاوى فى ختمه، وكتب له اجازة فى كراسة .<sup>(١)</sup>
- (١٦٥) محمد بن محمد بن يوسف الزعيفرىنى المدنى، لازم السخاوى سنة ٨٨٦هـ والتي بعدها بمكة حتى اخذ عنه شرحه للالفية وكتبه مع غيره من تصانيفه وكتب له اجازة .<sup>(٢)</sup>
- (١٦٦) محمد بن مهذب بن مير الهندى قرأ على السخاوى بمكة المصابيح للبيهقي وغالب البخارى وغير ذلك .<sup>(٣)</sup>
- (١٦٧) محمد بن موسى بن عيسى العجلونى جاور سنة ٨٩٣هـ وسمع من السخاوى المسلسل .<sup>(٤)</sup>
- (١٦٨) محمد بن يحيى بن عبدالله المزين ابوه، اجتمع بالسخاوى بمكة سنة ٨٩٤هـ فقرأ عليه مسند ابى حنيفة جمع ابن المقرئ والبعض ممن جمع الحارثى وغير ذلك .<sup>(٥)</sup>
- (١٦٩) محمد بن ابي يزيد التبريزى، شاب تاجر، لقي السخاوى بمكة فقرأ عليه الاربعين للنووى وسمع عليه غيرها واجاز له .<sup>(٦)</sup>
- (١٧٠) محمد بن يوسف بن ابراهيم القارى اجتمع بالسخاوى بمكة وسأله فى القراءة، كما سأله عن بعض المسائل والتمس من كتابه شيء فى اشراط الساعة ليتحفظها الابناء، فعمل له جزء سماه القناعة بما يحسن التعرض له من اشراط الساعة .<sup>(٧)</sup>
- (١٧١) محمود بن بختيار بن عبدالله البغدادى قدم مكة فى رمضان سنة ٨٩٤هـ فقرأ عليه شرح النخبة بحثا وسمع عليه قطعة من شرحه للالفية وكتب له اجازة فى كراسة .<sup>(٨)</sup>

- 
- (١) الضوء اللامع ٦/١٠ .  
 (٢) الضوء اللامع ٣٣/١٠ .  
 (٣) الضوء اللامع ٥٤/١٠ .  
 (٤) الضوء اللامع ٦٢/١٠ .  
 (٥) الضوء اللامع ٧٣/١٠ .  
 (٦) الضوء اللامع ٧٦/١٠ .  
 (٧) الضوء اللامع ٨٨/١٠ .  
 (٨) الضوء اللامع ١٣٥/١٠ .

- (١٧٢) محمود بن محمد بن محمود الجيلاني المكي، شاب فهم، اخذ عن السخاوي دروسا من شرحه لالفية الحديث والتقريب وكتبهما بخطه وسمع عليه الشمايل والنصف الاول من البخاري وغير ذلك .<sup>(١)</sup>
- (١٧٣) مرشد بن محمد بن محمد الحسنى المكى لازم السخاوى سنة ٨٨٦هـ فقرأ عليه القول البديع واستجلاب ارتقاء الفرف وسمع منه وعليه اشياء .<sup>(٢)</sup>
- (١٧٤) موسى بن احمد بن موسى الصريفينى اليمانى لازم السخاوى بمكة سنتى ٨٨٦ و ٨٨٧هـ دراية ورواية قراءة وسماعا واغتبط بذلك وكتب شرحه على هداية ابن الجزرى المسمى بالغاية، وافاد السخاوي كثيرا من متأخرى التراجم والوفيات والحوادث اليمانية وكتب للسخاوى بخطه كرايس فى ذلك .<sup>(٣)</sup>
- (١٧٥) نور الله بن خوارزم بن محمد التبريزى سمع منه المسلسل بمكة .<sup>(٤)</sup>
- (١٧٦) يحيى بن ابراهيم بن على الانصارى القاهرى سمع على السخاوى بمكة سنة ٨٩٨هـ فى الاذكار والموطأ .<sup>(٥)</sup>
- (١٧٧) يحيى بن عبدالغنى بن محمد الخانكى (٨٩٦هـ) قرأ على السخاوى عمدة الاحكام حين جاور مع ابيه سنة ٨٩٤هـ .<sup>(٦)</sup>
- (١٧٨) يحيى بن عمر بن محمد الحوراني الحموي، قرأ على السخاوى بمكة سنة ٨٩٣هـ صحيح البخارى ومصنفه فى ختمه، وعدة الحصن الحصين لابن الجزرى والشفا واربعى النووى وقطعة من اول الاذكار وجميع قصيدتى البوصيرى الهمزية والبردة، وسمع منه المسلسل بسورة الصف وبالاولية وحديث زهير العشارى والمولد النبوى للعراقى، وسمع عليه فى صحيح مسلم والمصابيح ورياض الصالحين ودروسا من شرحه لالفية والتقريب وبعض الابتهاج باذكار المسافر الحاج وغير ذلك وكتب له اجازة .<sup>(٧)</sup>

- 
- (١) الضوء اللامع ١٤٧/١٠  
(٢) الضوء اللامع ١٥٤/١٠  
(٣) الضوء اللامع ١٧٨/١٠  
(٤) الضوء اللامع ٢٠٥/١٠  
(٥) الضوء اللامع ٢١٤/١٠  
(٦) الضوء اللامع ٢٣٥/١٠  
(٧) الضوء اللامع ٢٣٨/١٠

- (١)  
١٧٩) يحيى بن محمد بن احمد الناشرى سمع منه سنة ٨٩٧هـ المسلسل وغيره .
- (١٨٠) يحيى بن محمد بن احمد ، ابن الطحان سمع من السخاوى تصنيفه فى  
(٢)  
المولد النبوى بمحلته سنة ٨٩٦هـ .
- (١٨١) يحيى بن محمد بن سعيد ، الشرف العيسى ، اكثر من الحضور عنـــــــد  
السخاوى بمكة سنة ٨٩٤هـ رواية ودراية بل قرأ هو بنفسه عليه من شرح  
(٣)  
الالفية لناظمها وكتب من شرح السخاوى لها يسيرا .
- (١٨٢) يحيى بن محمد بن صديق المرزوقى اليمانى ، لقي السخاوى سنـــــــة  
٨٩٣هـ بمكة فكتب المقاصد الحسنة للسخاوى وقرأه ، وكذا قرأ عليه  
التبيان للنووى وسمع الكثير من الكتب الستة وتصانيف السخاوى فى  
ختمها ونحو الثلث الاول من الشفا مع ختمه ومؤلف السخاوى فيـــــــه  
وبعض الشمائل للترمذى ورياض الصالحين وغير ذلك وسمع منه المسلسل  
(٤)  
واجازه .
- (١٨٣) يوسف بن احمد بن محمد الاندجانى لقيه سنة ٨٩٦هـ فقرأ عليه بـــــــدء  
(٥)  
الوحي من البخارى .
- (١٨٤) يونس بن محمد بن خجايردى القادري جاور سنة ٨٩٩هـ فسمع مـــــــن  
(٦)  
السخاوى المسلسل وغيره وكتب مؤلفه القول البديع واجازه .
- (١٨٥) يونس بن يونس بن احمد الفرماوى قرأ على السخاوى عمدة الاحكام  
(٧)  
سنة ٨٩٨هـ بمكة وسمع عليه ومنه اشياء .
- (١٨٦) ابو البركات بن عبدالرزاق بن موسى الصوفى (٨٩٧هـ) سمع مـــــــن  
السخاوى جملة من الدروس بمكة منها القول البديع والكفاية فى  
(٨)  
طريق الهداية فى ابن عربى .

- 
- (١) الضوء اللامع ٢٤٣/١٠ .
- (٢) الضوء اللامع ٢٤٤/١٠ .
- (٣) الضوء اللامع ٢٤٦/١٠ - ٢٤٨ .
- (٤) الضوء اللامع ٢٤٨/١٠ .
- (٥) الضوء اللامع ٢٩٧/١٠ .
- (٦) الضوء اللامع ٣٤٤/١٠ .
- (٧) الضوء اللامع ٣٤٥/١٠ .
- (٨) الضوء اللامع ٦/١١ .





- (١٩٥) ابو بكر التبريزى الشافعى، لقي السخاوى سنة ٨٨٦هـ فقرأ عليه  
(١)  
• دروسا من التقريب للنووى من نسخة حصلها وغير ذلك .
- (١٩٦) ابو السعود بن يونس بن رجب الزبيرى المكى، لازم السخاوى فـ  
سمع اشياء سنة ٨٩٣هـ وقرأ عليه اليسير وكتب بعض تصانيفه كالتوجه  
للرب بدعوات الكرب، ومما سمعه ابن ماجه والعمدة واكثر البخارى  
مع قراءة اماكن منه ونحو النصف الثانى من النساءى بافوات والبعض  
من الترمذى وقطعة من جامع الاصول ومن الشفا ومن الاستيعاب والقصيدة  
المفرجة والمقاصد الحسنة وختوم البخارى والترمذى والنساءى  
(٢)  
• وابن ماجه والشفا وغيرها .
- (١٩٧) ابو الطيب بن محمد بن يوسف الفارسكورى، سمع بمكة على السخاوى  
سنة ٨٩٣هـ فى البخارى ومسلم والاذكار وغيرها دراية ورواية وكتب له  
(٣)  
اجازة حسنة .
- (١٩٨) ابو الفتح بن البدر حسن بن عبدالله القاهرى (٨٨٧هـ) جاور قبيل  
(٤)  
موته بقليل واخذ من السخاوى مصنفه الابتهاج .
- (١٩٩) ابو القاسم بن احمد الحورانى سمع من لفظ السخاوى المسلسل .  
(٥)
- (٢٠٠) ابو القاسم بن عبدالله بن محمد الناشرى سمع من السخاوى سنة  
(٦)  
٨٩٧هـ المسلسل وغيره .
- (٢٠١) ابو القاسم بن على بن محمد الوادى آشى جاور سنة ٨٩٩هـ وكتب  
اشياء من تصانيف السخاوى وسمع عليه تصنيفه فى المولد النبوى وفى  
(٧)  
ختم التذكرة للقرطبى .
- (٢٠٢) ابو النجا بن محمد بن ابى بكر القارى جاور سنة ٨٩٩هـ وسمع من  
(٨)  
السخاوى المولد النبوى فى محله وغير ذلك .

- 
- (١) الضوء اللامع ٦/١١ .  
(٢) الضوء اللامع ١١٥/١١ .  
(٣) الضوء اللامع ١١٧/١١ .  
(٤) الضوء اللامع ١٢٣/١١ .  
(٥) الضوء اللامع ١٣٢/١١ .  
(٦) الضوء اللامع ١٣٥/١١ .  
(٧) الضوء اللامع ١٣٦/١١ .  
(٨) الضوء اللامع ١٤٦/١١ .

القسم الثاني :

- وهم الذين سمعوا على السخاوي بمكة ولم يذكر ماسمعوا عليه .
- (١) ابراهيم بن ابي بكر بن عبدالرحمن القبانى العطار سمع عليه فى  
مجاورته الثالثة (١) .
- (٢) ابراهيم بن عبدالله الانصارى الخليلى سمع عليه سنة ٨٩٤هـ بمكة . (٢)
- (٣) ابراهيم بن محمد بن محمد المكي عرض عليه وسمع . (٣)
- (٤) ابراهيم بن يوسف بن عبدالرحمن المصرى سمع عليه بمكة . (٤)
- (٥) ابراهيم بن يونس بن محمود الاوغانى سمع عليه بمكة . (٥)
- (٦) احمد بن ابراهيم بن احمد البحيرى لازمه فى الاملاء سنة ٨٧١هـ . (٦)
- (٧) احمد بن ابراهيم بن محمد المصرى سمع عليه فى المجاورة الثالثة . (٧)
- (٨) احمد بن احمد بن عبدالله الربيعى لازمه فى المجاورة الثالثة . (٨)
- (٩) احمد بن اسماعيل بن عبدالله الدمشقى سمع عليه فى المجاورة  
الثالثة . (٩)
- (١٠) احمد بن ابي بكر بن احمد ابن ظهيرة اخذ عنه بمكة . (١٠)
- (١١) احمد بن ابي بكر بن عبدالملك القسطلانى المصرى سمع منه بمكة  
سنة ٨٩٤هـ . (١١)
- (١٢) احمد بن ابي بكر بن على الطهطاوى المكي سمع عليه بمكة . (١٢)

- 
- (١) الضوء اللامع ٣٤/١ .
- (٢) الضوء اللامع ٧٢/١ .
- (٣) الضوء اللامع ١٦٥/١ .
- (٤) الضوء اللامع ١٨٢/١ .
- (٥) الضوء اللامع ١٨٣/١ .
- (٦) الضوء اللامع ١٩٣/١ .
- (٧) الضوء اللامع ٢٠٤/١ .
- (٨) الضوء اللامع ٢١٥/١ .
- (٩) الضوء اللامع ٢٤١/١ .
- (١٠) الضوء اللامع ٢٤٨/١ .
- (١١) الضوء اللامع ٢٥٦/١ .
- (١٢) الضوء اللامع ٢٥٨/١ .

- (١٣) احمد بن ابى بكر بن محمد الناشرى لازمه فى السماع فى المجاورة  
(١)  
الثالثة .
- (١٤) احمد بن ابى بكر بن محمد اللارى لازمه فى المجاورة الثالثة سماعا  
(٢)  
دراية ورواية .
- (١٥) احمد تانى بك الايباسى تردد اليه بمكة .  
(٣)
- (١٦) احمد بن حسن بن داود السبكى سمع عليه فى المجاورة الثالثة .  
(٤)
- (١٧) احمد بن حسن الحلبي سمع منه بمكة .  
(٥)
- (١٨) احمد بن حسين بن احمد بن قباوان سمع منه اليسير فى المجاورة  
(٦)  
الثالثة .
- (١٩) احمد بن حسين بن حسين المكي سمع عليه بمكة .  
(٧)
- (٢٠) احمد بن سلمان بن محمد الحموي سمع عليه بمكة .  
(٨)
- (٢١) احمد بن سليمان بن محمد الكناني لازمه كثيرا بمكة دراية ورواية .  
(٩)
- (٢٢) احمد بن صالح بن احمد الحسنى الرازحى كتب له اجازة بمكة .  
(١٠)
- (٢٣) احمد بن صالح بن محمد المرشدى المكي سمع منه بمكة .  
(١١)
- (٢٤) احمد بن عبدالحى القيوم ، ابن ظهيرة ، تردد اليه فى مجاورته الاخيرة .  
(١٢)
- (٢٥) احمد بن عبدالرحمن بن على الريمى اليماني لازمه بمكة فى السماع .  
(١٣)
- (٢٦) احمد بن عبدالرحمن بن محمد الشامى سمع منه بمكة .  
(١٤)

- 
- (١) الضوء اللامع ٢٥٩/١ .
- (٢) الضوء اللامع ٢٦٢/١ .
- (٣) الضوء اللامع ٢٦٦/١ .
- (٤) الضوء اللامع ٢٧٤/١ .
- (٥) الضوء اللامع ٢٨٠/١ .
- (٦) الضوء اللامع ٢٨١/١ .
- (٧) الضوء اللامع ٢٨٢/١ .
- (٨) الضوء اللامع ٣٠٧/١ .
- (٩) الضوء اللامع ٣٠٩/١ .
- (١٠) الضوء اللامع ٣١٥/١ .
- (١١) الضوء اللامع ٣١٦/١ .
- (١٢) الضوء اللامع ٣٢٢/١ .
- (١٣) الضوء اللامع ٣٣١/١ .
- (١٤) الضوء اللامع ٣٣٥/١ .

- (١)  
٢٧) احمد بن عبدالله بن حسن اليماني اخذ عنه بمكة سنة ٨٩٤هـ .
- (٢)  
٢٨) احمد بن عبدالله بن محمد اليماني سمع منه بمكة .
- (٣)  
٢٩) احمد بن عبدالله بن محمد القلعي المصري لازم الحضور عنده فـ  
المجاورة الثانية .
- (٤)  
٣٠) احمد بن عبيدالله بن محمد المنيني اخذ عنه بمكة .
- (٥)  
٣١) احمد بن عطاء الله بن احمد السمرقندي سمع منه بمكة .
- (٦)  
٣٢) احمد بن علي بن محمد الفاكهي المكي سمع منه بمكة والمدينة .
- (٧)  
٣٣) احمد بن علي بن محمد الهندي اخذ عنه بمكة .
- (٨)  
٣٤) محمد بن عمر بن بدر الدمشقي سمع منه بمكة .
- (٩)  
٣٥) احمد بن عمر بن محمد المرشدي سمع منه في المجاورة الثالثة .
- (١٠)  
٣٦) احمد بن محمد بن ابراهيم الهندي اخذ عنه بمكة .
- (١١)  
٣٧) احمد بن محمد بن احمد الحرازي سمع منه في المجاورة الثالثة .
- (١٢)  
٣٨) احمد بن محمد بن احمد الهدوي اليماني اخذ عنه بمكة .
- (١٣)  
٣٩) احمد بن محمد بن احمد الحجازي اخذ عنه بمكة .
- (١٤)  
٤٠) احمد بن محمد بن اساعيل الصفدي سمع عليه في المجاورة الثالثة .
- (١٥)  
٤١) احمد بن محمد بن عاصد الفريابي سمع منه بمكة .

- 
- (١) الضوء اللامع ٣٥٨/١ .
- (٢) الضوء اللامع ٣٧٠/١ .
- (٣) الضوء اللامع ٣٧٠/١ .
- (٤) الضوء اللامع ٣٧٧/١ .
- (٥) الضوء اللامع ٤/٢ .
- (٦) الضوء اللامع ٣٤/٢ .
- (٧) الضوء اللامع ٤٤/٢ .
- (٨) الضوء اللامع ٥٢/٢ .
- (٩) الضوء اللامع ٥٦/٢ .
- (١٠) الضوء اللامع ٧١/٢ .
- (١١) الضوء اللامع ٨٣/٢ .
- (١٢) الضوء اللامع ٩٤/٢ .
- (١٣) الضوء اللامع ٩٥/٢ .
- (١٤) الضوء اللامع ٩٩/٢ .
- (١٥) الضوء اللامع ١١٨/٢ .

- (١)  
 (٤٢) احمد بن محمد بن عبد رب النبي البدراني سمع منه بمكة سنة ٨٩٤هـ .  
 (٢)  
 (٤٣) احمد بن محمد بن عبدالله العمرى المصرى سمع منه بمكة .  
 (٣)  
 (٤٤) احمد بن مفرح الصباغ سمع منه بمكة .  
 (٤٥) اسماعيل بن اسماعيل بن محمد الانصارى حمل عنه الكثير بمكة  
 (٤)  
 من مروياته .  
 (٥)  
 (٤٦) اسماعيل بن محمد بن ابراهيم العراقى اكثر الحضور عنده بمكة .  
 (٦)  
 (٤٧) اسماعيل بن ثابت بن اسماعيل الزمزمى سمع عليه يسيرا .  
 (٧)  
 (٤٨) اسماعيل بن يحيى بن احمد الرسولى المكى سمع منه بمكة .  
 (٨)  
 (٤٩) برهة بن عبدالله الهندى سمع منه بمكة .  
 (٩)  
 (٥٠) جار الله بن بحير نزيل مكة سمع منه بها سنة ٨٩٤هـ .  
 (١٠)  
 (٥١) جار الله بن عبدالعزيز ، ابن فهديسمع عليه وهو فى الرابعة من عمره .  
 (١١)  
 (٥٢) جلال الاسلام بن نور الاسلام بن محمود الكرمانى اخذ عنه بمكة .  
 (١٢)  
 (٥٣) جوهر الحبشى فتى عبدالقادر الحلبي سمع منه بمكة .  
 (١٣)  
 (٥٤) جوهر الحبشى فتى على ابن الزكى سمع منه بمكة .  
 (١٤)  
 (٥٥) حاتم بن عمر بن زكى الدين الدمشقى سمع منه بمكة .  
 (١٥)  
 (٥٦) حافظ بن مهذب بن نير الجانפורى سمع منه بمكة .  
 (١٦)  
 (٥٧) حبيب الله بن خليل بن محمد الكازرونى سمع منه بمكة .

- 
- (١) الضوء اللامع ١١٩/٢ .  
 (٢) الضوء اللامع ١٣٧/٢ .  
 (٣) الضوء اللامع ٢٢٧/٢ .  
 (٤) الضوء اللامع ٢٩١/٢ .  
 (٥) الضوء اللامع ٣٠٥/٢ .  
 (٦) الضوء اللامع ٣٠٨/٢ .  
 (٧) الضوء اللامع ٣٠٨/٢ .  
 (٨) الضوء اللامع ١٥/٣ .  
 (٩) الضوء اللامع ٥١/٣ .  
 (١٠) الضوء اللامع ٥٢/٣ .  
 (١١) الضوء اللامع ٧٧/٣ .  
 (١٢) الضوء اللامع ٨٢/٣ .  
 (١٣) الضوء اللامع ٨٢/٣ .  
 (١٤) الضوء اللامع ٨٧/٣ .  
 (١٥) الضوء اللامع ٨٧/٣ .  
 (١٦) الضوء اللامع ٨٨/٣ .

- (١)  
 (٥٨) حبيب الله بن عبيد الله الايجي سمع منه بمكة .
- (٢)  
 (٥٩) حسن بن علي بن علي بن رضوان الطلخاوي سمع منه بمكة .
- (٣)  
 (٦٠) حسن بن علي بن ناصر الحجازي سمع منه بمكة .
- (٤)  
 (٦١) حسين بن علي بن حسين الشامي سمع منه بمكة سنة ٨٩٦هـ .
- (٥)  
 (٦٢) حسين بن علي بن عبدالله المارديني سمع منه بمكة .
- (٦)  
 (٦٣) حسين بن علي بن ناصر البلبيسي الحجازي سمع منه بمكة .
- (٧)  
 (٦٤) حسين بن علي المكي يعرف بالسقيف سمع منه بمكة .
- (٨)  
 (٦٥) حسين بن محمد بن ابي الخير، ابن ظهيرة، سمع منه بمكة .
- (٩)  
 (٦٦) حسين بن محمد بن صبرة سمع منه بمكة سنة ٨٩٤هـ .
- (١٠)  
 (٦٧) حمزة بن عبدالله بن محمد الناشرى اخذ عنه بمكة سنة ٨٨٦هـ .
- (١١)  
 (٦٨) حميدان بن محمد بن احمد البرلسي سمع منه بمكة .
- (١٢)  
 (٦٩) داود بن عمر بن ابي بكر الشيرازي سمع منه بمكة .
- (١٣)  
 (٧٠) ربيع بن ابراهيم بن علي القليوبي سمع منه بمكة .
- (١٤)  
 (٧١) ريحان الحبشي فتى الزكي سمع منه بمكة .
- (٧٢) زائد بن احمد بن اسماعيل القلهاني المكي حضر كثيرا من مجالس  
 (١٥)  
 السخاوي بمكة .

- 
- (١) : الضوء اللامع ٨٨/٣ .
- (٢) الضوء اللامع ١١٢/٣ .
- (٣) الضوء اللامع ١١٨/٣ .
- (٤) الضوء اللامع ١٤٩/٣ .
- (٥) الضوء اللامع ١٥١/٣ .
- (٦) الضوء اللامع ١٥٣/٣ .
- (٧) الضوء اللامع ١٥٣/٣ .
- (٨) الضوء اللامع ١٥٧/٣ .
- (٩) الضوء اللامع ١٥٧/٣ .
- (١٠) الضوء اللامع ١٦٥/٣ .
- (١١) الضوء اللامع ١٦٨/٣ .
- (١٢) الضوء اللامع ٢١٤/٣ .
- (١٣) الضوء اللامع ٢٢٣/٣ .
- (١٤) الضوء اللامع ٢٣١/٣ .
- (١٥) الضوء اللامع ٢٣٢/٣ .

- (١)  
 (٧٣) سعد بن احمد بن على المكي سمع منه بمكة .
- (٢)  
 (٧٤) سليمان بن على بن عبدالله اليماني سمع منه بمكة .
- (٣)  
 (٧٥) صالح بن يوسف بن صالح الحلبي السرميني سمع منه بمكة .
- (٤)  
 (٧٦) صدقة بن محمد بن صدقة المنوفي المكي سمع منه بمكة .
- (٥)  
 (٧٧) عبدالباسط بن احمد السننسي سمع منه بمكة .
- (٦)  
 (٧٨) عبدالجليل بن اسماعيل الحسنى الشيرازى اخذ عنه قراءة وسماعا .
- (٧)  
 (٧٩) عبدالرحمن بن احمد بن عبدالرحمن المصرى سمع منه بمكة .
- (٨)  
 (٨٠) عبدالرحمن بن احمد بن محمد القليوبى سمع منه بمكة .
- (٩)  
 (٨١) عبدالرحمن بن ابى بكر بن ابراهيم العراقى سمع منه بمكة .
- (١٠)  
 (٨٢) عبدالرحمن بن خليفة القهطاوى سمع منه بمكة .
- (١١)  
 (٨٣) عبدالرحمن بن عليان الغزى سمع منه بمكة .
- (١٢)  
 (٨٤) عبدالرحمن بن على بن عبيدالله الحلبي الامشاطى سمع منه بمكة .
- (١٣)  
 (٨٥) عبدالرحمن بن محمد بن احمد العجمى الكيلانى سمع منه بمكة .
- (١٤)  
 (٨٦) عبدالرحمن بن محمد بن عثمان البربهارى سمع منه بمكة .
- (١٥)  
 (٨٧) عبدالرحمن بن محمد بن فاضل المغربى لازمه سنة ٨٨١هـ درايمة  
 ورواية بمكة .

- 
- (١) الضوء اللامع ٢٤٧/٣ .
- (٢) الضوء اللامع ٢٦٧/٣ .
- (٣) الضوء اللامع ٣١٧/٣ .
- (٤) الضوء اللامع ٣١٩/٣ .
- (٥) الضوء اللامع ٢٤/٤ .
- (٦) الضوء اللامع ٣٦/٤ .
- (٧) الضوء اللامع ٥٢/٤ .
- (٨) الضوء اللامع ٥٨/٤ .
- (٩) الضوء اللامع ٦٢/٤ .
- (١٠) الضوء اللامع ٧٦/٤ .
- (١١) الضوء اللامع ٩٣/٤ .
- (١٢) الضوء اللامع ٩٨/٤ .
- (١٣) الضوء اللامع ١٢٢/٤ .
- (١٤) الضوء اللامع ١٣٩/٤ .
- (١٥) الضوء اللامع ١٤٣/٤ .

- (١)  
 (٨٨) عبدالرحمن بن محمد بن فتح الله الشرواني سمع منه بمكة .
- (٢)  
 (٨٩) عبدالرحيم بن عبدالرحمن بن احمد الكرمانى سمع منه بمكة .
- (٣)  
 (٩٠) عبدالرحيم بن محمد بن حسين الاردستاني سمع منه بمكة .
- (٤)  
 (٩١) عبدالرؤوف بن محمد/ من شهود مكة ، سمع منه بمكة .
- (٥)  
 (٩٢) عبدالصمد بن عماد بن ابراهيم الهندي سمع منه بمكة .
- (٦)  
 (٩٣) عبدالعزيز بن احمد بن محمد الزواوى سمع منه بمكة .
- (٧)  
 (٩٤) عبدالعزيز بن احمد بن محمد النويرى لازم السخاوى بمكة .
- (٨)  
 (٩٥) عبدالعزيز بن عبدالسلام بن موسى الشيرازى سمع منه بمكة والمدينة .
- (٩)  
 (٩٦) عبدالعزيز بن محمد بن عبدالكريم الديرى سمع منه بمكة .
- (١٠)  
 (٩٧) عبدالقادر بن ابراهيم بن عبدالوهاب المصرى سمع منه بمكة .
- (١١)  
 (٩٨) عبدالقادر بن احمد بن اسماعيل الدمشقى سمع منه بمكة .
- (١٢)  
 (٩٩) عبدالقادر بن ابى بكر بن احمد الطنبداوى سمع منه بمكة .
- (١٣)  
 (١٠٠) عبدالقادر بن حسن بن احمد القليوبى سمع منه بمكة .
- (١٤)  
 (١٠١) عبدالقادر بن على بن احمد اليمنى الصائغ سمع منه بمكة .
- (١٥)  
 (١٠٢) عبدالقادر بن على بن محمد النويرى لازمه فى سماع اشياء .

- 
- (١) الضوء اللامع ١٤٣/٤ .
- (٢) الضوء اللامع ١٧٩/٤ .
- (٣) الضوء اللامع ١٨٥/٤ .
- (٤) الضوء اللامع ١٩٧/٤ .
- (٥) الضوء اللامع ٢١٠/٤ .
- (٦) الضوء اللامع ٢١١/٤ .
- (٧) الضوء اللامع ٢١٣/٤ .
- (٨) الضوء اللامع ٢١٩/٤ .
- (٩) الضوء اللامع ٢٢٨/٤ .
- (١٠) الضوء اللامع ٢٦١/٤ .
- (١١) الضوء اللامع ٢٦١/٤ .
- (١٢) الضوء اللامع ٢٦٤/٤ .
- (١٣) الضوء اللامع ٢٦٥/٤ .
- (١٤) الضوء اللامع ٢٧٧/٤ .
- (١٥) الضوء اللامع ٢٧٩/٤ .



- (١٠٣) عبدالقادر بن محمد بن محمد ابن ظهيرة سمع عليه في المجاورة  
(١)  
الثالثة مع ابيه .
- (٢)  
(١٠٤) عبدالكريم بن ابى بكر بن على الطهطاوى سمع عليه بمكة .
- (٣)  
(١٠٥) عبداللطيف بن عبدالقادر بن على المكي سمع عليه بمكة .
- (٤)  
(١٠٦) عبداللطيف بن محمد بن عبداللطيف اليماني سمع عليه بمكة .
- (٥)  
(١٠٧) عبدالله بن احمد بن عبدالرحمن المصرى المكي سمع عليه بمكة .
- (١٠٨) عبدالله بن احمد بن عبدالله الهريظى سمع منه في المجاورة  
(٦)  
الثانية كثيرا .
- (١٠٩) عبدالله بن احمد بن محمد الحضرمى الشامى اليماني حضر عنده بمكة  
(٧)  
بحشا ورواية .
- (٨)  
(١١٠) عبدالله بن سليمان بن محمد الحوراني الغزي سمع عليه بمكة .
- (٩)  
(١١١) عبدالله بن عبدالرحمن ابو محمد الحضرمى سمع عليه بمكة .
- (١١٢) عبدالله بن عبدالله بن عبدالرحمن الشيباني البصرى المكي سمع  
(١٠)  
منه بمكة .
- (١١)  
(١١٣) عبدالله بن على بن محمد المغربى العطار سمع منه بمكة .
- (١٢)  
(١١٤) عبدالله بن ابى الفتح بن محمد المكي سمع منه بمكة .
- (١٣)  
(١١٥) عبدالله بن محمد بن احمد الحرازي المكي سمع منه بمكة .

- 
- (١) الضوء اللامع ٢٩٦/٤ .
- (٢) الضوء اللامع ٣٠٨/٤ .
- (٣) الضوء اللامع ٣٢٩/٤ .
- (٤) الضوء اللامع ٣٣٦/٤ .
- (٥) الضوء اللامع ٧/٥ .
- (٦) الضوء اللامع ٨/٥ .
- (٧) الضوء اللامع ١١/٥ .
- (٨) الضوء اللامع ٢١/٥ .
- (٩) الضوء اللامع ٢٥/٥ .
- (١٠) الضوء اللامع ٢٨/٥ .
- (١١) الضوء اللامع ٣٤/٥ .
- (١٢) الضوء اللامع ٤١/٥ .
- (١٣) الضوء اللامع ٤٦/٥ .

- (١)  
 (١١٦) عبدالله بن محمد الظفاري المكي دلال الرقيق سمع منه بمكة .  
 (٢)  
 (١١٧) عبدالله بن يوسف البغدادي سمع منه بمكة .
- (٣)  
 (١١٨) عبدالله الحبشي المكي فتي العذول عرض عليه وسمع منه اشياء .  
 (١١٩) عبدالمعطي بن عمر بن ابي بكر اليماني المكي سمع منه فـ  
 (٤)  
 المجاورة الثانية وحضر عنده سنة ٨٩٨هـ .
- (٥)  
 (١٢٠) عبدالواحد بن ابراهيم بن عبدالواحد المرشدي سمع منه بمكة .  
 (٦)  
 (١٢١) عبدالواحد بن احمد بن عيسى القرشي المكي سمع منه بمكة .  
 (٧)  
 (١٢٢) عبدالوهاب بن محمد بن محمد العوفي البعداني سمع منه بمكة .
- (١٢٣) عبيدالله بن محمد بن محمد بن محمد الايحي لازمه بمكة كثيرا فـ  
 (٨)  
 قراءة اشياء .
- (٩)  
 (١٢٤) عثمان بن احمد بن عبدالرحمن المصري المكي سمع منه بمكة .  
 (١٠)  
 (١٢٥) عثمان بن محمد بن ابي بكر القباني سمع منه بمكة .  
 (١١)  
 (١٢٦) علي بن حجاج الحريري الدلال سمع منه بمكة .  
 (١٢)  
 (١٢٧) علي بن حسين بن ابراهيم الغزاوي سمع منه بمكة .  
 (١٣)  
 (١٢٨) علي بن حسين بن علي الدمشقي المكي سمع منه بمكة .  
 (١٤)  
 (١٢٩) علي بن حسين بن محمد ، ابن العليفي سمع منه بمكة .
- (١٥)  
 (١٣٠) علي بن حسين بن محمد بن نافع الخزاعي سمع منه بمكة .

- 
- (١) الضوء اللامع ٧٠/٥ .  
 (٢) الضوء اللامع ٧٣/٥ .  
 (٣) الضوء اللامع ٧٦/٥ .  
 (٤) الضوء اللامع ٨١/٥ .  
 (٥) الضوء اللامع ٩٤/٥ .  
 (٦) الضوء اللامع ٩٤/٥ .  
 (٧) الضوء اللامع ١٠٩/٥ .  
 (٨) الضوء اللامع ١٢٠/٥ .  
 (٩) الضوء اللامع ١٢٥/٥ .  
 (١٠) الضوء اللامع ١٣٧/٥ .  
 (١١) الضوء اللامع ٢١٠/٥ .  
 (١٢) الضوء اللامع ٢٤٤/٥ .  
 (١٣) الضوء اللامع ٢١٥/٥ .  
 (١٤) الضوء اللامع ٢١٥/٥ .  
 (١٥) الضوء اللامع ٢١٦/٥ .

- (١)  
• (١٣١) على بن عبد السلام بن موسى البهوتي سمع منه بمكة .
- (٢)  
• (١٣٢) على بن عبد الله بن يوسف الكنبايتي سجع منه بمكة .
- (٣)  
• (١٣٣) على بن على المعروف بابن القطان سمع منه بمكة .
- (٤)  
• (١٣٤) على بن عمر بن احمد السكندري لازمه بمكة فى المجاورة الثانية .
- (٥)  
• (١٣٥) على بن عياد بن ابى بكر الفاسى سمع منه بمكة سنة ٨٩٣هـ واجازه .
- (٦)  
• (١٣٦) على بن عيسى بن محمد الراجبى سمع منه بمكة .
- (٧)  
• (١٣٧) على بن الفقيه القهطاوى سمع منه بمكة .
- (٨)  
• (١٣٨) على بن ابى القاسم بن يحيى المراكشى سمع منه بمكة .
- (٩)  
• (١٣٩) على بن محمد بن احمد الخيرى المكى العطار سمع منه بمكة .
- (١٠)  
• (١٤٠) على بن محمد بن على المصرى قرأ بعض تصانيفه واخذ عنه اشياء .
- (١٤١) عمر بن احمد بن عبدالرحمن الريمى سمع عليه اشياء فى المجاورة  
(١١)  
• الثالثة .
- (١٢)  
• (١٤٢) عمر بن احمد بن محمود الجبرتى سمع منه بمكة .
- (١٣)  
• (١٤٣) عمر بن ابى بكر بن عبدالرحمن المصرى القبانى سمع منه بمكة .
- (١٤)  
• (١٤٤) عمر بن ابى بكر بن محمد الحبشى سمع منه بمكة .
- (١٥)  
• (١٤٥) عمر بن ابى بكر بن محمد الدمشقى الحريرى سمع منه بمكة .

- 
- (١) الضوء اللامع ٢٢٩/٥ .  
(٢) الضوء اللامع ٢٥٤/٥ .  
(٣) الضوء اللامع ٢٦٣/٥ .  
(٤) الضوء اللامع ٢٦٣/٥ .  
(٥) الضوء اللامع ٢٧٩/٥ .  
(٦) الضوء اللامع ٢٧٣/٥ .  
(٧) الضوء اللامع ٢٧٤/٥ .  
(٨) الضوء اللامع ٢٧٥/٥ .  
(٩) الضوء اللامع ٢٨٧/٥ .  
(١٠) الضوء اللامع ٣٢٥/٥ .  
(١١) الضوء اللامع ٦٩/٦ .  
(١٢) الضوء اللامع ٧٣/٦ .  
(١٣) الضوء اللامع ٧٥/٦ .  
(١٤) الضوء اللامع ٧٦/٦ .  
(١٥) الضوء اللامع ٧٧/٦ .

- (١)  
١٤٦) عمر بن داود بن احمد الشامى سمع منه بمكة .
- (٢)  
١٤٧) عمر بن سليمان بن عمار الغمرى سمع منه بمكة .
- (٣)  
١٤٨) عمر بن على بن عمر الشامى سمع منه بمكة .
- (٤)  
١٤٩) عمر بن محمد بن عمر العرابى المكى سمع منه بمكة .
- (٥)  
١٥٠) عمر بن محمد بن محمد النويرى لازمه بمكة فى مجاورتيه الشانيسة  
والثالثة .
- (٦)  
١٥١) عمر بن محمد بن محمد، النجم ابن فهدسمع منه بمكة جملة من تصانيفه .
- (٧)  
١٥٢) عمر بن يحيى بن احمد الرسولى المكى سمع منه بمكة .
- (٨)  
١٥٣) عمر بن يحيى بن سليمان البوميرى لازمه فى الاملاء سنة ٨٧١ هـ .
- (٩)  
١٥٤) عنبر فتى زيرك سمع منه بمكة .
- (١٠)  
١٥٥) عوض بن حسب الله بن مهارش المكى التمار سمع منه بمكة .
- (١١)  
١٥٦) عيسى بن محمد بن قاسم الموصلى سمع منه بمكة .
- (١٢)  
١٥٧) فتح الله بن عبدالله بن نصر الله الهرموزى سمع منه بمكة .
- (١٣)  
١٥٨) فتح الله بن فرج الله بن حسن الكرمانى سمع منه بمكة .
- (١٤)  
١٥٩) فرج الزنجى عرض عليه وسمع منه فى مجاورته الثالثة .
- (١٥)  
١٦٠) فضل بن يحيى بن محمد بن عبدالقوى المكى سمع منه بمكة والقاهرة .

- 
- (١) الضوء اللامع ٨٥/٦ .
- (٢) الضوء اللامع ٩٠/٦ .
- (٣) الضوء اللامع ١٠٨/٦ .
- (٤) الضوء اللامع ١٢٣/٦ .
- (٥) الضوء اللامع ١٢٥/٦ .
- (٦) الضوء اللامع ١٢٨/٦ .
- (٧) الضوء اللامع ١٤٢/٦ .
- (٨) الضوء اللامع ١٤٢/٦ .
- (٩) الضوء اللامع ١٤٨/٦ .
- (١٠) الضوء اللامع ١٤٩/٦ .
- (١١) الضوء اللامع ١٥٧/٦ .
- (١٢) الضوء اللامع ١٦٥/٦ .
- (١٣) الضوء اللامع ١٦٥/٦ .
- (١٤) الضوء اللامع ١٧٠/٦ .
- (١٥) الضوء اللامع ١٧٤/٦ .

- (١)  
 (١٦١) قاسم بن داود بن محمد الهندي اخذ عنه بمكة .
- (٢)  
 (١٦٢) قاسم بن زيرك الرومي اخذ عنه بمكة .
- (٣)  
 (١٦٣) محمد بن ابراهيم بن عبدالعزيز الحجازي سمع منه بمكة .
- (٤)  
 (١٦٤) محمد بن ابراهيم الكردي المكي سمع منه بمكة .
- (٥)  
 (١٦٥) محمد بن احمد بن ابي بكر الدمشقي النحاس سمع منه بمكة .
- (٦)  
 (١٦٦) محمد بن احمد بن حسن الدمشقي الشويكي سمع منه بمكة كثيرا واجازه .
- (٧)  
 (١٦٧) محمد بن احمد بن صالح القيرواني سمع منه بمكة .
- (٨)  
 (١٦٨) محمد بن احمد بن صدقة القاهري سمع منه بمكة .
- (٩)  
 (١٦٩) محمد بن احمد بن عبدالوهاب البرلسي سمع منه بمكة .
- (١٠)  
 (١٧٠) محمد بن احمد بن عبدالله الحضرمي اجازه بمكة .
- (١١)  
 (١٧١) محمد بن احمد بن عمر القميني القاهري اكثر الحضور والسماع عنده بمكة .
- (١٢)  
 (١٧٢) محمد بن احمد بن محمد الخجندی سمع منه بمكة .
- (١٣)  
 (١٧٣) محمد بن احمد بن محمد ابن الضياء المكي سمع منه بمكة .
- (١٤)  
 (١٧٤) محمد بن احمد بن محمد بن بهرام الكرمانی سمع منه بمكة .
- (١٥)  
 (١٧٥) محمد بن احمد بن محمد الجيزي سمع منه بمكة والقاهرة .

- 
- (١) الضوء اللامع ١٨٠/٦ .
- (٢) الضوء اللامع ١٨٠/٦ .
- (٣) الضوء اللامع ٢٥٥/٦ .
- (٤) الضوء اللامع ٢٨٤/٦ .
- (٥) الضوء اللامع ٣٠٠/٦ .
- (٦) الضوء اللامع ٣٠٥/٦ .
- (٧) الضوء اللامع ٣١٤/٦ .
- (٨) الضوء اللامع ٣١٤/٦ .
- (٩) الضوء اللامع ٣٣١/٦ .
- (١٠) الضوء اللامع ١٤/٧ .
- (١١) الضوء اللامع ٢٦/٧ .
- (١٢) الضوء اللامع ٤٢/٧ .
- (١٣) الضوء اللامع ٥١/٧ .
- (١٤) الضوء اللامع ٦٠/٧ .
- (١٥) الضوء اللامع ١٠٢/٧ .

- (١)  
• محمد بن احمد بن محمد المروعي اليماني سمع منه بمكة .
- (٢)  
• محمد بن احمد الجمال الكيلاني سمع منه بمكة سنة ٨٨٦ هـ .
- (٣)  
• محمد بن احمد الشقوري العجمي سمع منه بمكة .
- (٤)  
• محمد بن اسماعيل بن محمد المقدسي سمع منه بمكة .
- (١٨٠) محمد بن بركات بن علي الرملاوي عرض عليه بمكة احد عشر كتابا  
(٥)  
• في فنون متعددة ، وسمع عليه وكتب له .
- (٦)  
• محمد بن ابى بكر بن احمد الجهيني سمع منه بمكة سنة ٨٨٦ هـ .
- (٧)  
• محمد بن ابى بكر الحيشي سمع عليه مع ابيه اشياء بمكة .
- (٨)  
• محمد بن ابى بكر الشريف سمع منه بمكة .
- (٩)  
• محمد بن بهاء الدين الجبرتي سمع منه بمكة .
- (١٠)  
• محمد بن داود بن سليمان القاهري عرض عليه وسمع منه بمكة .
- (١١)  
• محمد بن داود البدراني قرأ عليه سنة ٨٩٨ هـ .
- (١٢)  
• محمد بن داود بن ناجي الحرازي سمع منه بمكة .
- (١٣)  
• محمد بن رمضان بن عبدالله المصري سمع منه بمكة .
- (١٨٩) محمد بن ابى السعود بن ابى الفضل المرجاني سمع منه بمكة سنة  
(١٤)  
• ٨٨٦ هـ .
- (١٥)  
• محمد بن سليمان بن داود اللاري المؤذن سمع منه بمكة .

- 
- (١) الضوء اللامع ١٠٦/٧ .
- (٢) الضوء اللامع ١٢٥/٧ .
- (٣) الضوء اللامع ١٣٠/٧ .
- (٤) الضوء اللامع ١٤٣/٧ .
- (٥) الضوء اللامع ١٥٣/٧ .
- (٦) الضوء اللامع ١٥٦/٧ .
- (٧) الضوء اللامع ١٩١/٧ .
- (٨) الضوء اللامع ٢٠٤/٧ .
- (٩) الضوء اللامع ٢٠٦/٧ .
- (١٠) الضوء اللامع ٢٣٨/٧ .
- (١١) الضوء اللامع ٢٤٠/٧ .
- (١٢) الضوء اللامع ٢٤٠/٧ .
- (١٣) الضوء اللامع ٢٤٤/٧ .
- (١٤) الضوء اللامع ٢٤٩/٧ .
- (١٥) الضوء اللامع ٢٥٩/٧ .

- (١) محمد بن صدقة بن قديح المصري سمع منه بمكة .
- (٢) محمد بن عبدالرحمن بن احمد الهمامي سمع منه بمكة .
- (٣) محمد بن عبدالرحمن بن احمد المعروف بابن وهيب سمع عليه بمكة سنة ٨٩٤ هـ .
- (٤) محمد بن عبدالرحمن بن حسن الرعيني سمع منه بمكة .
- (٥) محمد بن عبدالعزيز بن اسماعيل الغزي سمع منه بمكة .
- (٦) محمد بن عبدالقادر بن عبدالرحمن السخاوي سمع منه بمكة .
- (٧) محمد بن عبدالقادر بن عبدالرحمن الشيباني المكي سمع منه بمكة .
- (٨) محمد بن عبدالقادر بن محمد النويري سمع منه بمكة والمدينة .
- (٩) محمد بن عبدالله بن احمد الحضرمي سمع منه بمكة .
- (١٠) محمد بن عبدالله بن حسين الاهدل سمع منه بمكة سنة ٨٨٦ هـ .
- (١١) محمد بن عبدالله بن شاه خان الحلبي لازمه بمكة واخذ عنه رواية ودراية .
- (١٢) محمد بن عبدالله بن عباس، الكمال ابن ظهيرة، سمع منه بمكة الكثير سنة ٨٨٦ هـ وكتب له ثبتا .
- (٢٠٣) محمد بن عبدالله بن عبيد الله السنباطي الصخراوي سمع منه

- (١) الضوء اللامع ٢٧٢/٧ .
- (٢) الضوء اللامع ٢٨٢/٧ .
- (٣) الضوء اللامع ٢٨٤/٧ .
- (٤) الضوء اللامع ٢٨٨/٧ .
- (٥) الضوء اللامع ٦٠/٨ .
- (٦) الضوء اللامع ٦٧/٨ .
- (٧) الضوء اللامع ٦٧/٨ .
- (٨) الضوء اللامع ٧٠/٨ .
- (٩) الضوء اللامع ٨٢/٨ .
- (١٠) الضوء اللامع ٨٦/٨ .
- (١١) الضوء اللامع ٩١/٨ .
- (١٢) الضوء اللامع ٩٥/٨ .

(١)

سنة ٨٩٧هـ بمكة .

(٢)

(٢٠٤) محمد بن عبدالله بن محمد القمري سمع منه سنة ٨٨٦هـ بمكة .

(٣)

(٢٠٥) محمد بن عليان الغزي الخواجا سمع منه بمكة .

(٤)

(٢٠٦) محمد بن علي بن احمد الشفري سمع منه بمكة .

(٥)

(٢٠٧) محمد بن علي بن احمد العتال سمع منه بمكة سنة ٨٨٦هـ .

(٦)

(٢٠٨) محمد بن علي بن ابي بكر الرشيدى سمع منه بمكة كثيرا من تصانيفه .

(٧)

(٢٠٩) محمد بن علي بن حسن السمرقندى سمع منه بمكة .

(٨)

(٢١٠) محمد بن علي بن عبدالله القبيباتى سمع منه بمكة .

(٩)

(٢١١) محمد بن علي بن عواض السكندرى سمع منه بمكة سنة ٨٨٦هـ .

(٢١٢) محمد بن علي بن محمود الشيرازى قرأ عليه سنة ٨٨٦هـ رواية ودراية

(١٠)

وسمع منه .

(١١)

(٢١٣) محمد بن علي بن محمود المكي سمع منه بمكة .

(١٢)

(٢١٤) محمد بن علي بن موسى الماوردى سمع منه بمكة والمدينة .

(١٣)

(٢١٥) محمد بن عمر بن عبدالعزيز المكي حضر عنده دروسا بمكة .

(١٤)

(٢١٦) محمد بن عمر بن المبارك الحضرمى اخذ عنه بمكة .

(١٥)

(٢١٧) محمد بن عمر بن محمد العبدرى الشيبى عرض على السخاوى بمكة .

- 
- (١) الضوء اللامع ٩٨/٨ .
  - (٢) الضوء اللامع ١١٥/٨ .
  - (٣) الضوء اللامع ١٥٥/٨ .
  - (٤) الضوء اللامع ١٦٩/٨ .
  - (٥) الضوء اللامع ١٧٠/٨ .
  - (٦) الضوء اللامع ١٧٣/٨ .
  - (٧) الضوء اللامع ١٧٩/٨ .
  - (٨) الضوء اللامع ١٩٥/٨ .
  - (٩) الضوء اللامع ٢٠١/٨ .
  - (١٠) الضوء اللامع ٢١٨/٨ .
  - (١١) الضوء اللامع ٢١٨/٨ .
  - (١٢) الضوء اللامع ٢٢٢/٨ .
  - (١٣) الضوء اللامع ٢٤٦/٨ .
  - (١٤) الضوء اللامع ٢٥٣/٨ .
  - (١٥) الضوء اللامع ٢٥٨/٨ .



- (١)  
٢١٨) محمد بن عمر بن الهندي سمع منه بمكة سنة ٨٨٦هـ .  
(٢)  
٢١٩) محمد بن عيسى بن عوضه اليماني سمع منه بمكة .  
(٣)  
٢٢٠) محمد بن قاسم بن رستم العجمي سمع منه بمكة .  
(٤)  
٢٢١) محمد بن قاسم بن محمد الهلبيسى سمع منه بمكة .  
٢٢٢) محمد بن ابي القاسم بن ابراهيم السهامي اليماني سمع منه سنة  
٨٨٧هـ بمكة .  
(٥)  
(٦)  
٢٢٣) محمد بن ابي القاسم بن عبدالله المكي سمع منه بمكة .  
(٧)  
٢٢٤) محمد بن مبارك بن محمد الفاروقي كتب له اجازة بمكة سنة ٨٨٦هـ .  
(٨)  
٢٢٥) محمد بن محمد بن احمد المسيري سمع منه بمكة سنة ٨٨٦هـ .  
(٩)  
٢٢٦) محمد بن علي بن محمد اليماني سمع منه بمكة .  
٢٢٧) محمد بن محمد بن احمد البرلسي حضر مع ابيه سنة ٨٩٤هـ بمكة  
وعمره سنتان .  
(١٠)  
(١١)  
٢٢٨) محمد بن محمد بن احمد بن عمر القميني سمع منه بمكة سنة ٨٨٦هـ .  
(١٢)  
٢٢٩) محمد اخو الذي قبله سمع منه بمكة سنة ٨٩٧هـ .  
٢٣٠) محمد بن محمد بن احمد ، ابو البركات القسطلاني، لازمه بمكة درايصة  
(١٣)  
ورواية .  
(١٤)  
٢٣١) محمد بن محمد بن احمد الجيزي المكي سمع منه بمكة سنة ٨٨٦هـ .

- 
- (١) الضوء اللامع ٢٧٢/٨ .  
(٢) الضوء اللامع ٢٧٦/٨ .  
(٣) الضوء اللامع ٢٨١/٨ .  
(٤) الضوء اللامع ٢٨٧/٨ .  
(٥) الضوء اللامع ٢٨٨/٨ .  
(٦) الضوء اللامع ٢٨٨/٨ .  
(٧) الضوء اللامع ٢٩٥/٨ .  
(٨) الضوء اللامع ٣/٩ .  
(٩) الضوء اللامع ١٢/٩ .  
(١٠) الضوء اللامع ٢٦/٩ .  
(١١) الضوء اللامع ٢٧/٩ .  
(١٢) الضوء اللامع ٢٧/٩ .  
(١٣) الضوء اللامع ٣٩/٩ .  
(١٤) الضوء اللامع ٤٦/٩ .

- (١)  
٢٢٢) محمد بن محمد بن حسن العطار سمع منه بمكة سنة ٨٨٦هـ .
- (٢)  
٢٢٣) محمد بن محمد بن سالم الحموي سمع منه بمكة سنة ٨٨٦هـ .
- (٣)  
٢٢٤) محمد بن محمد بن علي السيوطي اخذ عنه بمكة سنة ٨٧١هـ .
- (٤)  
٢٣٥) محمد بن محمد بن علي البعلبي سمع منه سنة ٨٩٩هـ بمكة .
- (٥)  
٢٣٦) محمد بن محمد بن علي الشيرازي لازمه في مكة مع ابيه روايته  
ودراية .
- (٦)  
٢٣٧) محمد بن محمد بن عيسى الكتبي سمع منه بمكة .
- (٧)  
٢٣٨) محمد بن محمد بن احمد الدلجي سمع منه بمكة .
- (٨)  
٢٣٩) محمد بن محمد بن محمد بن ابي بكر المراغي سمع منه بمكة .
- (٩)  
٢٤٠) محمد بن محمد بن محمد بن ابي بكر الذروي سمع منه بمكة .
- (١٠)  
٢٤١) محمد اخو الذي قبله سمع منه بمكة .
- (١١)  
٢٤٢) محمد بن محمد بن محمد بن احمد ابن الضياء المكي سمع  
منه بمكة .
- (١٢)  
٢٤٣) محمد بن محمد بن محمد بن ابي بكر المرجاني سمع منه بمكة .
- (١٣)  
٢٤٤) محمد بن محمد بن محمد الغزي سمع منه بمكة .
- (١٤)  
٢٤٥) محمد بن محمد بن روح الدين الايجي سمع منه بمكة .
- (١٥)  
٢٤٦) محمد بن محمود بن علي الشيرازي سمع منه بمكة .

- 
- (١) الضوء اللامع ٧٧/٩ .
- (٢) الضوء اللامع ٨٣/٩ .
- (٣) الضوء اللامع ١٤٦/٩ .
- (٤) الضوء اللامع ١٥٥/٩ .
- (٥) الضوء اللامع ١٦٤/٩ .
- (٦) الضوء اللامع ١٧٩/٩ .
- (٧) الضوء اللامع ٢٠١/٩ .
- (٨) الضوء اللامع ٢٠٦/٩ .
- (٩) الضوء اللامع ٢٠٧/٩ .
- (١٠) الضوء اللامع ٢٠٧/٩ .
- (١١) الضوء اللامع ٢٧١/٩ .
- (١٢) الضوء اللامع ٢٧٦/٩ .
- (١٣) الضوء اللامع ١٨/١٠ .
- (١٤) الضوء اللامع ٣٥/١٠ .
- (١٥) الضوء اللامع ٤٢/١٠ .

- (١)  
٢٤٧) محمد بن محمود بن علي الشيرازي سمع منه بمكة .
- (٢)  
٢٤٨) محمد بن يوسف بن خطاب التازي سمع منه بمكة .
- (٣)  
٢٤٩) محمد بن بدر الدين بن ابراهيم المصري سمع منه بمكة سنة ٨٨٦هـ .
- (٤)  
٢٥٠) محمد شمس الدين النغزي سمع منه بمكة .
- (٥)  
٢٥١) محمود بن محمد بن اسماعيل القلهاني سمع عليه بمكة .
- ٢٥٢) مسعود بن محمود بن علي الشيرازي سمع منه وعليه اشياء وكتب له  
(٦)  
اجازة .
- (٧)  
٢٥٣) مفلح الحبشي سمع منه بمكة .
- (٨)  
٢٥٤) مفلح فتى محمد بن احمد النحاس سمع منه بمكة .
- (٩)  
٢٥٥) مقبل الهندي المكي سمع منه بمكة كثيرا .
- (١٠)  
٢٥٦) مكرم بن محمد بن محمد الطبري لازم السخاوي واخذ عنه .
- (١١)  
٢٥٧) نسيم بن راشد اليمنى سمع منه بمكة .
- (١٢)  
٢٥٨) نعم الله بن نعمة الله بن حبيب الكلبرجي سمع منه بمكة .
- ٢٥٩) هاشم محمد بن جعفر الجرجاني الشيرازي سمع منه بمكة مع ابيه  
(١٣)  
سنة ٨٨٦هـ .
- (١٤)  
٢٦٠) يحيى بن اياس الجركسي سمع منه بمكة .
- ٢٦١) يحيى بن ابى بكر بن محمد النويري سمع منه بمكة مع ابيه سنة  
(١٥)  
٨٨٦هـ .

- 
- (١) الضوء اللامع ٤٤/١٠ .
- (٢) الضوء اللامع ٩٣/١٠ .
- (٣) الضوء اللامع ١٠٢/١٠ .
- (٤) الضوء اللامع ١١١/١٠ .
- (٥) الضوء اللامع ١٤٦/١٠ .
- (٦) الضوء اللامع ١٥٧/١٠ .
- (٧) الضوء اللامع ١٦٧/١٠ .
- (٨) الضوء اللامع ١٦٧/١٠ .
- (٩) الضوء اللامع ١٦٨/١٠ .
- (١٠) الضوء اللامع ١٦٩/١٠ .
- (١١) الضوء اللامع ١٩٧/١٠ .
- (١٢) الضوء اللامع ٢٠٣/١٠ .
- (١٣) الضوء اللامع ٢٠٧/١٠ .
- (١٤) الضوء اللامع ٢٢٣/١٠ .
- (١٥) الضوء اللامع ٢٢٣/١٠ .

- (٢٦٢) يحيى بن عبدالكريم بن عبدالرحمن ، ابن ظهيرة سمع منه بمكة  
(١)  
• مرارا .
- (٢)  
(٢٦٣) يحيى بن علي بن احمد الرحبي المكي سمع منه بمكة .
- (٢٦٤) يحيى بن عمر بن محمد ، ابن فهد المكي سمع كثيرا من تصانيفه  
(٣)  
• وحضر مجالس املائه .
- (٤)  
(٢٦٥) يحيى بن محمد بن علي ابن ظهيرة سمع عليه بمكة .
- (٥)  
(٢٦٦) يحيى بن محمد بن يحيى الاهدل سمع عليه بمكة اشياء سنة ٨٨٦هـ .
- (٢٦٧) يحيى بن ابى الفضائل بن محمد المرشدي سمع عليه بمكة اشياء سنة  
(٦)  
• ٨٨٦هـ .
- (٢٦٨) يوسف بن بابا بن عمر الكدواني لازمه بمكة والمدينة واخذ عنه  
(٧)  
• اشياء دراية ورواية .
- (٢٦٩) يوسف بن عبدالقادر بن محمد الحوراني الحموي سمع منه بمكة  
(٨)  
• سنة ٨٨٦هـ .
- (٩)  
(٢٧٠) يوسف بن علي بن زين الجدين المتبولي سمع منه بمكة .  
(١٠)  
• يوسف بن عمر بن علي الحموي سمع منه بمكة .
- (١١)  
(٢٧٢) يوسف بن محمد بن حسن البيهسي سمع منه بمكة .
- (١٢)  
(٢٧٣) يونس بن يوسف بن ادريس الحلبي سمع منه بمكة .
- (١٣)  
(٢٧٤) ابو البركات بن علي الطنيداري سمع منه بمكة .

- 
- (١) الضوء اللامع ٢٣٥/١٠  
(٢) الضوء اللامع ٢٣٥/١٠  
(٣) الضوء اللامع ٢٣٨/١٠  
(٤) الضوء اللامع ٢٥٢/١٠  
(٥) الضوء اللامع ٢٥٩/١٠  
(٦) الضوء اللامع ٢٥٤/١٠  
(٧) الضوء اللامع ٣٠٣/١٠  
(٨) الضوء اللامع ٣٢٢/١٠  
(٩) الضوء اللامع ٣٢٤/١٠  
(١٠) الضوء اللامع ٣٢٦/١٠  
(١١) الضوء اللامع ٣٣٠/١٠  
(١٢) الضوء اللامع ٣٤٥/١٠  
(١٣) الضوء اللامع ٦/١١

- (٢٧٥) ابو بكر بن اسماعيل بن عمر الطرابلسي سمع منه بمكة سنة ٨٨٦ هـ ،  
(١)  
• وحمل اشياء من تصانيفه .
- (٢)  
(٢٧٦) ابو بكر بن اسماعيل بن محمد الاهدل سمع منه بمكة .
- (٣)  
(٢٧٧) ابو بكر بن بركات بن سلامة الطنيداوي سمع منه بمكة .
- (٢٧٨) ابو بكر بن عبدالله بن محمد الوفايي لازمه في التحمل درايسة  
(٤)  
• ورواية بمكة .
- (٥)  
(٢٧٩) ابو بكر بن علي بن حجاج الجريري الدلال سمع منه بمكة .
- (٢٨٠) ابو بكر بن علي بن فخر الدين الدهلوي اخذ عنه يسيرا بمكة  
(٦)  
• وكتب ما امله هناك .
- (٧)  
(٢٨١) ابو بكر بن فرح بن عبدالله المزين سمع منه بمكة .
- (٨)  
(٢٨٢) ابو بكر بن محمد بن احمد الدمشقي لازمه في سماع الكثير بمكة .
- (٩)  
(٢٨٣) ابو بكر بن محمد بن احمد البغدادى الشامى سمع منه بمكة .
- (٢٨٤) ابو بكر بن محمد بن ابى بكر الخيشى الحلبي حمل عنه بمكة سنتى  
(١٠)  
• ٨٨٦ و ٨٨٧ هـ
- (١١)  
(٢٨٥) ابو بكر بن محمد بن علي الكيال ابوه ، سمع منه بمكة .
- (١٢)  
(٢٨٦) ابو بكر بن محمد بن مسعود اليمنى الناسخ سمع منه بمكة .
- (٢٨٧) ابو حامد بن عمر بن محمد المرشدى سمع منه في المجاورة الثالثة  
(١٣)  
• والرابعة .

- 
- (١) الضوء اللامع ٢٧/١١ •  
(٢) الضوء اللامع ٢٧/١١ •  
(٣) الضوء اللامع ٢٨/١١ •  
(٤) الضوء اللامع ٤١/١١ •  
(٥) الضوء اللامع ٥٢/١١ •  
(٦) الضوء اللامع ٦١/١١ •  
(٧) الضوء اللامع ٦٦/١١ •  
(٨) الضوء اللامع ٦٩/١١ •  
(٩) الضوء اللامع ٦٩/١١ •  
(١٠) الضوء اللامع ٧٥/١١ •  
(١١) الضوء اللامع ٨٦/١١ •  
(١٢) الضوء اللامع ٩٣/١١ •  
(١٣) الضوء اللامع ١٠٢/١١ •

- (١) ٢٨٨) ابو الخير محمد بن محمد الكازرونى سمع منه بمكة .
- (٢) ٢٨٩) ابو الخير الجوخى كان يحضر عنده احيانا بمكة .
- (٣) ٢٩٠) ابو السعادات بن نور الدين الفاكهى سمع منه بمكة .
- (٤) ٢٩١) ابو سعد بن عبدالقادر بن على المكى سمع منه بمكة .
- (٥) ٢٩٢) ابو السعود بن سليمان المغربى المؤذن سمع منه بمكة .
- (٦) ٢٩٣) ابو السعود بن على بن احمد المصرى سمع منه بمكة .
- (٧) ٢٩٤) ابو السعود بن محمد بن احمد الهدوى سمع منه بمكة .
- (٨) ٢٩٥) ابو عبدالله بن ابى الخير الكازرونى سمع منه بمكة .
- (٩) ٢٩٦) ابو الفتح بن احمد بن عبداللطيف يعرف بابن زائد سمع منه بمكة .
- (١٠) ٢٩٧) ابو الفتح بن ابى السعود المرجانى سمع منه بمكة .
- (١١) ٢٩٨) ابو الفتح بن ابى حامد ابن الضياء المكى سمع منه بمكة .
- ٢٩٩) ابو الفضل بن احمد بن ابى البقاء ابن الضياء المكى سمع منه بمكة .
- (١٢) بمكة .
- (١٣) ٣٠٠) ابو القاسم بن احمد بن محمد، ابن فهد المكى سمع منه بمكة .
- (١٤) ٣٠١) ابو القاسم بن محمد بن محمد النويرى سمع منه بمكة .
- (١٥) ٣٠٢) ابو القاسم بن يحيى بن عبدالله المراكشى سمع منه بمكة .

- 
- (١) الضوء اللامع ١٠٦/١١ .
- (٢) الضوء اللامع ١٠٨/١١ .
- (٣) الضوء اللامع ١١٢/١١ .
- (٤) الضوء اللامع ١١٣/١١ .
- (٥) الضوء اللامع ١١٣/١١ .
- (٦) الضوء اللامع ١١٤/١١ .
- (٧) الضوء اللامع ١١٤/١١ .
- (٨) الضوء اللامع ١١٩/١١ .
- (٩) الضوء اللامع ١٢٢/١١ .
- (١٠) الضوء اللامع ١٢٤/١١ .
- (١١) الضوء اللامع ١٢٥/١١ .
- (١٢) الضوء اللامع ١٢٨/١١ .
- (١٣) الضوء اللامع ١٣٣/١١ .
- (١٤) الضوء اللامع ١٣٥/١١ .
- (١٥) الضوء اللامع ١٣٩/١١ .

(٣٠٣) ابو الكرم بن احمد بن محمد التونسي المغربي حضر عنده بالمسجد

(١)

الحرام .

(٢)

(٣٠٤) ابو النجا بن ابي الطيب بن يوسف القنيشي سمع منه بمكة .

(٣)

(٣٠٥) ابو اليمين بن علي بن محمد الطهطاوي سمع منه بمكة .

(٤)

(٣٠٦) رقية بنت محمد الزعيفريني المكي سمعت منه بمكة .

(٥)

(٣٠٧) ام كلثوم بنت علي بن ناصر الحجازي سمعت منه بمكة .

---

(١) الضوء اللامع ١٤١/١١ .

(٢) الضوء اللامع ١٤٥/١١ .

(٣) الضوء اللامع ١٥١/١١ .

(٤) الضوء اللامع ٣٦/١٢ .

(٥) الضوء اللامع ١٥٠/١٢ .

الملحق رقم (٥)

يتضمن هذا الملحق بقية أسماء الاسر العلمية فى عصرى الممالىك البحرية والشراكة والتي لم يذكر لها نشاط فى التحديث والاجازة ، انما اكتفى افرادها بالتحمل سماعا او اجازة ولم يؤدوا ذلك ، وقد وضعت تلك الاسماء فى اماكنها من شجرات النسب لكل اسرة ، ولا يتضمن هذا الملحق كل الاسماء الواردة فى تلك الشجرات لان عددا قليلا منها وخاصة من اسرة الطبرى الشيبانيين ليس لهم ترجمة اصلا ، انما اخذت اسماءهم من سلسلة نسب ابنائهم واحفادهم .

كما ان هناك عددا من السامعين فقط لم اذكرهم هنا لانه سبق ذكرهم استطرادا اثناء الحديث عن نشاط الاسر العلمية وبينت مواقع ترجمتهم هناك .

وقد اشرت ذكر النساء الى ما بعد ذكر الرجال فى كل اسرة مقتديا بصنيع كثير من المحدثين السابقين .

اسرة الطبريين الحسينيين :

- (١) ابراهيم بن محمد بن محمد بن محمد بن احمد بن الفتح (٨٣٣ - ٨٧٣هـ)  
(٢) سمع من ابي الفتح المراغى والتقى ابن فهد واجاز له خلق .
- (٢) احمد بن احمد بن محمد بن احمد بن ابراهيم سمع من الزين المراغى  
(٣) سنة ٨١٤هـ واجيز قبل ذلك سنة ٨٠٥هـ .

- 
- (١) رتبت اسماء ابناى الاسرة العلمية فى هذا الملحق على حروف المعجم ليسهل الرجوع عليه ، ولان كثيرا من ابناى هذه الاسر وخاصة من اسرة بنى ظهيرة ولدوا فى النصف الاخير للقرن التاسع ، فلم تذکرهم وفياتهم ، فيتعذر وضعهم فى اماكنهم لو رتب الملحق على السنوات .
  - (٢) الضوء اللامع ١/١٦٣ ، انباء البرية بالابناء الطبرية .
  - (٣) الضوء اللامع ١/٢١٩ .



- (٣) احمد بن احمد بن محمد بن احمد ابو الطاهر (٨٠٧-٨٢٧هـ) احضر فـسـ  
الرابعة على ابيه وعلى الجمال ابن ظهيرة وآخريـن واجاز لـه  
ابو عبدالله الواثوغي وابن سلامه وغيرهما .<sup>(١)</sup>
- (٤) احمد بن عبدالرحمن بن يوسف بن اسحاق الشهاب اجاز له عدد مـن  
علماء مكة ودمشق .<sup>(٢)</sup>
- (٥) احمد بن محمد بن احمد بن ابراهيم شهاب الدين (٥٧٩٩هـ) سمع بمكة .<sup>(٣)</sup>
- (٦) احمد بن محمد بن احمد بن عبدالله (٨٠٧ - ٨٢٧هـ) سمع على ابـن  
الجزري وغيره .<sup>(٤)</sup>
- (٧) ادريس بن اسحاق (بعد ٦٤٥هـ) يروي عن ابن البنا .<sup>(٥)</sup>
- (٨) عبدالله بن علي بن عبدالله بن احمد (٧٥٣هـ) سمع من الزين الطبرى  
وابن اخيه شهاب الدين وكان خطيبا بليغا .<sup>(٦)</sup>
- (٩) عبدالواحد بن محمد بن احمد بن محمد ، اوجد الدين (٧٧٨ - ٨٢٧هـ) سمع  
من ابيه اشياء ، وكان ماهرا فى قراءته كتابيه ، كثير العبادة  
والطواف .<sup>(٧)</sup>
- (١٠) على بن محمد بن عبدالرحمن بن عثمان ، نور الدين (٨٢٢هـ) سمع مـن  
المراغى واجاز له جماعة .<sup>(٨)</sup>
- (١١) على بن محمد بن محمد بن احمد بن ابراهيم سمع من الشريف احمد  
الفاى سنة ٨١٨هـ .<sup>(٩)</sup>
- (١٢) محمد بن احمد بن ابراهيم بن محمد ، رضى الدين (٧٢٠ - ٧٥٧هـ) سمع  
من جماعة من شيوخ اخيه محب الدين ابى البركات واجاز له مع جماعة

- 
- (١) الضوء اللامع ١/٢٢٠ .  
(٢) العقد الثمين ٣/٧٨ .  
(٣) العقد الثمين ٣/١١٨ .  
(٤) الضوء اللامع ٢/٨٤ .  
(٥) العقد الثمين ٣/٢٧٨ .  
(٦) العقد الثمين ٥/٢١١ .  
(٧) العقد الثمين ٥/٥٢٧ ، الضوء اللامع ٥/٩٥ .  
(٨) العقد الثمين ٦/٢٣٢ ، اتحاف الورى ٣/٥٦٩ ، الضوء اللامع ٥/٣١٠ .  
(٩) الضوء اللامع ٦/٧ .



- (٢١) محمد بن محمد بن احمد بن ابراهيم، الرضى ابن المحب (٧٧٠ - ٨٢٢ هـ)  
(١)  
• من مسموعاته الثقفيات وسنن ابن ماجه .
- (٢٢) محمد بن محمد بن احمد بن ابراهيم بن يعقوب ابو المكارم (بعد ٨٥٨ هـ)  
(٢)  
• سمع من جماعة بمكة والقاهرة .
- (٢٣) اخوه محمد ايضا ابو المحاسن (٨٧٦ هـ) سمع بمكة بعض الترمذى .  
(٣)
- (٢٤) محمد بن محمد بن احمد بن ابراهيم ، زكى الدين (٨١٣ هـ) سمع من جماعة .  
(٤)
- (٢٥) محمد بن محمد بن احمد بن ابراهيم اخو الرضى الاسبق سمع سنن  
(٥)  
٨٧٦٢ هـ مع ابيه .
- (٢٦) محمد بن محمد بن احمد بن محمد الشرف ولد سنة ٧٧٠ هـ وحضر عند ابى  
(٦)  
حبيب واجاز له العفيف النشاورى .
- (٢٧) محمد بن محمد بن عثمان بن الصفى احمد، رضى الدين (نحو ٨٧٨ هـ) سمع  
(٧)  
من جده عثمان سنن ابى داود .
- (٢٨) اخوه الصفى محمد ايضا (مات فى عشر ٧٦٠ هـ) سمع من جده عثمان .  
(٨)
- (٢٩) محمد بن محمد بن محمد بن احمد بن ابراهيم، ابو البركات  
(٩)  
ولد سنة ٨٤٥ هـ وسمع من ابيه وابى الفتح المراغى واجازه آخرون .
- (٣٠) مكرم بن محمد بن محمد بن احمد، ابو الكرم ولد سنة ٨٦٥ هـ ،  
(١٠)  
لازم السخاوى فى اشياء .
- (٣١) ناصر بن محمد بن احمد بن ابراهيم، ناصر الدين (٨٠١ هـ) سمع من  
(١١)  
ابيه ابى اليمن وغيره .

- 
- (١) العقد الثمين ٢/٢٦٧، الضوء اللامع ٢/٩ .
- (٢) العقد الثمين ٢/٢٦٩ .
- (٣) العقد الثمين ٢/٢٧٠ .
- (٤) الضوء اللامع ٢/٩ .
- (٥) الضوء اللامع ٢/٩ - ٣ .
- (٦) الضوء اللامع ٩/٣٥ .
- (٧) العقد الثمين ٢/٣١٥ .
- (٨) العقد الثمين ٢/٣١٥ .
- (٩) الضوء اللامع ٩/٢٦٨، انباء البرية بالابناء الطبرية .
- (١٠) الضوء اللامع ١٠/١٦٩ .
- (١١) العقد الثمين ٧/٣١٧، الضوء اللامع ١٠/١٩٦ .

- (٣٢) ابو بكر بن عبدالهادى بن محمد بن احمد، اجاز له سنة ٨٣٦هـ جماعة  
(١)  
ومات صغيرا .
- (٣٣) ابو بكر بن ابى اليمن محمد بن احمد (بعد ٨٠٧هـ) سمع من ابيه  
(٢)  
واجيز سنة ٧٩٤هـ .
- (٣٤) اخوه ابو الخير (٨١٣هـ) سمع من ابيه وابن عبدالمعطى واجيز .  
(٣)
- (٣٥) جويرية بنت ابى الطاهر بن محمد (٧٩٥هـ) جدة التقى الفاسى  
(٤)  
لامه اجيزت من مصر ودمشق من جماعة .
- (٣٦) حبيبة المدعوة ست الاهل بنت محمد بن احمد اجاز لها سنة  
(٥)  
٨١٤هـ عائشة بنت ابى عبدالهادى والزين المراغى وجماعة .
- (٣٧) خديجة بنت احمد بن محمد بن محمد (٨١٤هـ) سمعت واجاز لها جماعة .  
(٦)
- (٣٨) خديجة بنت محمد بن احمد بن محمد ، ام خليل (نحو ٨٢٠هـ) سمعت من  
(٧)  
ابيه واجاز لها سنة ٧٦٩هـ جماعة .
- (٣٩) خديجة وتسمى علا بنت محمد بن محمد بن محمد ولدت سنة ٨٤٩هـ واجاز  
(٨)  
لها الشريف المراغى والزين الاميوطى وغيرهما .
- (٤٠) زينب بنت احمد بن ابى بكر ، محمد، تروى بالاجازة عن ابن ابى الصيـف  
(٩)  
وغيره .
- (٤١) زينب بنت عبدالهادى بن ابى اليمن محمد، اجاز لها سنة ٨٢٩هـ جماعة .  
(١٠)
- (٤٢) ست الكل بنت الرضى محمد بن محمد (٨٦٧هـ) اجاز لها سنة ٨٠٥هـ ابن  
(١١)  
صديق والمراغى والعراقى والهيثمى وغيرهم .

- 
- (١) الضوء اللامع ٤٩/١١ .
- (٢) الضوء اللامع ٦٨/١١ .
- (٣) العقد الثمين ٤١/٨، الضوء اللامع ١٠٧/١١ .
- (٤) العقد الثمين ١٩٤/٨ .
- (٥) الضوء اللامع ١٩/١٢ .
- (٦) العقد الثمين ٢٠٥/٨، الضوء اللامع ٢٥/١٢ .
- (٧) العقد الثمين ٢١١/٨، الضوء اللامع ٣٠/١٢ .
- (٨) الضوء اللامع ٣١/١٢ .
- (٩) العقد الثمين ٢٢٣/٨ .
- (١٠) الضوء اللامع ٤٣/١٢ .
- (١١) الضوء اللامع ٥٨/١٢، المختصر من نشر النور والزهر ١٦٤/١ .

- (٤٣) ستيت بنت عبدالهادى بن ابى اليمين محمد حضرت سنة ٨٠٧هـ على جدها  
(١)  
• واجاز لها سنة ٨٠٥هـ جماعة .
- (٤٤) سعيدة وتسمى عائشة بنت الزين محمد بن احمد (٨٢٦هـ) سمعت بمكة من  
(٢)  
الكمال ابن حبيب واجاز لها سنة ٨٦٩هـ وما بعدها جماعة .
- (٤٥) سلمة وتسمى مسعودة بنت المحب محمد بن محمد (٨٥١ - ٩١٣هـ) اجاز لها  
(٣)  
ابو الفتح المراغى والزين الاميوطى وجماعة .
- (٤٦) فاطمة بنت الشهاب احمد بن ابراهيم (٧٨٣هـ) سمعت من جدها الرضى  
(٤)  
تساعياته ومن فاطمة بنت القطب القسطلانى سداسيات الرازى .
- (٤٧) فاطمة بنت الصفى احمد بن محمد بن ابراهيم (بعد ٧٣٦هـ) اجاز  
(٥)  
لها جماعة .
- (٤٨) فاطمة بنت المحب احمد بن عبدالله (بعد ٧١٠هـ)  
(٦)  
• فاطمة بنت عبد الله بن المحب احمد اجيزت سنة ٧٣٦هـ .
- (٤٩) فاطمة بنت عبد الواحد بن محمد (٨١٠ - ٨٨١هـ) احضرت فى الرابعة من  
(٧)  
عمرها على جدها الزين رواية محمد بن الحسن .
- (٥٠) فاطمة بنت محمد بن احمد بن ابراهيم (٨٢٠هـ) اجاز لها سنة ٧٧٠هـ  
(٨)  
• فاطمة بنت محمد بن احمد بن ابراهيم (بعد ٧٣٦هـ) اجاز لها سنة ٧٧٠هـ  
(٩)  
• جماعة .
- (٥٢) كمالية بنت النجم محمد بن محمد بن احمد (٧٥٥هـ) سمعت على جدتها  
ام ابيها فاطمة بنت القطب القسطلانى لابن ابى الدنيا وسمعت من  
(١٠)  
جدها لامها الرضى الطبرى .

- 
- (١) الضوء اللامع ٦١/١٢ .
- (٢) الضوء اللامع ٦٥/١٢، انباء البرية بالابناء الطبرية، المختصر من نشر  
النور والزهر ١٦٦/١ .
- (٣) الضوء اللامع ٦٦/١٢، المختصر من نشر النور والزهر ١٠٠/١ باسم  
ام سلمة .
- (٤) العقد الثمين ٢٩٦/٨ .
- (٥) العقد الثمين ٢٩٦/٨ .
- (٦) العقد الثمين ٢٩٥/٨ .
- (٧) العقد الثمين ٣٠١/٨ .
- (٨) الضوء اللامع ٩٥/١٢، انباء البرية بالابناء الطبرية، المختصر من  
نشر النور والزهر ٣٤١/٢ - ٣٤٢ .
- (٩) العقد الثمين ٢٨٩/٨، الضوء اللامع ٩٩/١٢ .
- (١٠) العقد الثمين ٣١١/٨، انباء البرية بالابناء الطبرية .

- (٥٣) كمالية بنت محمد بن ابي اليمى محمد سمعت من جدها ابي اليمى سنة  
(١)  
٥٨٠٧ هـ .
- (٢)  
(٥٤) مريم بنت عبد الله بن محمد بن محمد بن ابي بكر اجيزت سنة ٦٧٤ هـ .
- (٣)  
(٥٥) نسيم وتدعى ام الحسن بنت ابي اليمى (٨٢٧ هـ) سمعت من ابيها .
- (٥٦) ام الحسين بنت الشهاب احمد بن محمد بن محمد (٥٧٨٦ هـ) اجيزت من  
(٤)  
مصر سنة ٧٤١ هـ .
- (٥٧) ام الحسين بنت عبدالواحد بن محمد بن احمد (٨٨٥ هـ) احضرت فـسـى  
الخامسة من عمرها سنة ٨٠٧ هـ على جدها واجاز لها ابو اليمى الطبرى  
(٥)  
وجماعة .
- (٥٨) ام الحسين بنت المحب محمد بن احمد بن ابراهيم (٨١٥ هـ) اجيزت  
(٦)  
سنة ٧٧١ هـ .
- (٥٩) ام الحسين بنت محمد بن محمد بن احمد (٨٧٨ هـ) اجاز لها جماعـة  
(٧)  
سنة ٨٣٦ هـ .
- (٦٠) ام الحسين بنت محمد بن محمد بن احمد ابنة عم التى قبلها  
(٨)  
اجاز لها سنة ٨٠٥ هـ جماعـة .
- (٦١) ام كلثوم بنت المحب محمد بن محمد بن احمد ولدت سنة ٨٤٢ هـ واجاز  
(٩)  
لها ابو الفتح المراغى والزين الاميوطى وآخرون .
- (٦٢) ام كلثوم بنت محمد بن احمد بن ابراهيم (٨٣٧ هـ) اجاز لها سنـة  
(١٠)  
٧٧١ هـ جماعـة منهم البلقينى وابن الملقن والعراقى والهيثمى وآخرون .

- 
- (١) الضوء اللامع ١٢١/١٢ .
- (٢) العقد الثمين ٣١٦/٨، انباء البرية بالابناء الطبرية .
- (٣) العقد الثمين ٣٢٨/٨، الضوء اللامع ١٢٩/١٢ .
- (٤) العقد الثمين ٣٣١/٨ .
- (٥) الضوء اللامع ١٤٠/١٢ - ١٤١، المختصر من نشر النور والزهر ١٠٠/١ .
- (٦) الضوء اللامع ١٤١/١٢، انباء البرية بالابناء الطبرية .
- (٧) الضوء اللامع ١٤٢/١٢ .
- (٨) الضوء اللامع ١٤٢/١٢ .
- (٩) الضوء اللامع ١٥٢/١٢، المختصر من نشر النور والزهر ١٠٢/١ .
- (١٠) الضوء اللامع ١٥٠/١٢ - ١٥١، المختصر من نشر النور والزهر ١٠١/١ .

- (٦٣) ام كمال بنت المحب محمد بن محمد بن محمد (٨٤٧ - ٨٨٧هـ) اجاز  
(١)  
لها ابو الفتح المراغي والزين الاميوطي وآخرون .
- (٦٤) ام الوفا بنت محمد بن محمد بن احمد (٨٦١هـ) اجاز لها سنـــــة  
٨١٤هـ فما بعدها عائشة بنت ابن عبدالهادي والزين المراغي  
(٢)  
وآخرون .

الطبريون الشيبانيون :

- (١) سلطان بن عيسى بن موسى بن يحيى (كان حيا سنة ٦٧٥هـ) كان قاضيـــــا  
(٣)  
بمكة .
- (٢) صالح بن احمد بن عبدالكريم بن يحيى (٧٦٤هـ) اجيز من جماعة سنـــــة  
(٤)  
٧١٣هـ .
- (٣) عبدالكريم بن يحيى بن عبدالرحمن (٦٥٦هـ) كان كثير العبادة .  
(٥)
- (٤) على بن محمد بن عبدالرحمن بن محمد (بعد ٦٩٧هـ) سمع من جده لابيـــــه  
(٦)  
صحيح البخاري .
- (٥) محمد بن على بن عبدالله بن عمر (٧١٨هـ) .  
(٧)

اسرة العسقلاني :

- (١) احمد بن محمد بن عبدالله بن خليل (بعد ٧٢٠هـ) سمع الكثير علىـــــى  
الفخر التوزري والصفى والرضى الطبريين واجاز له بمصر والشـــــام  
(٨)  
جماعة من الشيوخ .

- (١) الضوء اللامع ١٥٣/١٢، المختصر من نشر النور والزهر ١٠٢/١ .
- (٢) الضوء اللامع ١٦١/١٢، المختصر من نشر النور والزهر ١٠٢/١ - ١٠٣ .
- (٣) العقد الثمين ٥٩٤/٤ .
- (٤) العقد الثمين ٢٥/٥ .
- (٥) العقد الثمين ٤٨١/٥، المنهل الصافي ٧٦/٥ ب، التحفة اللطيفة  
٦٣/٣ .
- (٦) العقد الثمين ٢٣٢/٦ .
- (٧) العقد الثمين ٢٥/٢ .
- (٨) العقد الثمين ١٣٩/٣ .

- (٢) محمد بن محمد اخو السابق (٥٧٤٩هـ) سمع على التوزري، والصفى والرضى  
(١)  
الطبريين كثيرا واجيز من دمشق ومصر وكان له اشتغال بالعلم .

### اسرة القسطلانى :

- (١) ابراهيم بن عبدالله بن احمد بن حسن (٨٠٣ - ٨١٩هـ) سمع من المراغى  
والجمال ابن ظهيرة وغيرهما واجاز له ابن صديق والعراقى والهيشمى  
(٢)  
• وغيرهم .
- (٢) ابراهيم بن محمد بن محمد بن احمد بن حسن (٨٢٦ - ٨٦٠هـ) سمع من  
(٣)  
الجمال المرشدى وابى الفتح المراغى واجيز .
- (٣) احمد بن عبدالله بن احمد اخو ابراهيم الاسبق (٧٩٦ - ٨٤٢هـ) سمع من  
الزينيين الطبرى وابى بكر المراغى وغيرهما واجاز له سنة مولسده  
(٤)  
ابن الذهبى والعلاى وخلق .
- (٤) احمد بن محمد بن احمد بن حسن (٧٩٦ - ٨١٦هـ) اجاز له سنة مولسده  
(٥)  
جماعة، وسمع بمكة من ابن سلامة وابن عبدالمعطى وغيرهما .
- (٥) احمد بن محمد بن حسين بن محمد الشهاب (٨٠٣هـ) سمع من العفيف  
(٦)  
النشاورى وكان يوءدب الابناء بالمسجد الحرام تحت منارة باب على .
- (٦) احمد بن محمد بن على بن الزين محمد (نحو ٥٧٩٠هـ) سمع من جده على  
(٧)  
الموطأ رواية يحيى بن يحيى .
- (٧) احمد بن محمد بن عمر بن محمد (٥٦٧١هـ) سمع من ابى اليمن ابن عساكر  
(٨)  
صحيح مسلم بمكة .

- 
- (١) العقد الثمين ٢/٢٩٤ .
- (٢) الضوء اللامع ١/٧٠ .
- (٣) الضوء اللامع ١/١٥٨ .
- (٤) الضوء اللامع ١/٣٥٥ .
- (٥) الضوء اللامع ٢/٧٣ .
- (٦) العقد الثمين ٣/١٣٦، الضوء اللامع ٢/١٠٩ .
- (٧) العقد الثمين ٣/١٥٧، التحفة اللطيفة ١/٢٤٢، وفيها وفاته ٧٨٩هـ .
- (٨) العقد الثمين ٣/١٥٨ .



- (٨) احمد بن محمد بن محمد بن احمد بن علي ، الشرف (بعد ٧١١هـ) اجيز  
(١)  
فقط ولم يذكر له سماع .
- (٩) حسن بن محمد بن حسين بن الزين محمد (٧٦٢ - ٨٠٩هـ) ولي نظير  
(٢)  
اوقاف الحرمين .
- (١٠) الحسن بن محمد بن محمد بن القطب محمد (٧٣٨هـ) سمع من الفخر  
(٣)  
التوزري والصفى الطبرى وقرأ على جماعة، وسمع اولاده .
- (١١) الحسين اخو السابق (٧٤٩هـ) سمع الكثير من التوزري والصفى  
(٤)  
والرضى الطبريين .
- (١٢) عبدالرحمن بن محمد بن عمر ، بهاء الدين (٧١٢هـ) سمع من ابى اليمين  
(٥)  
ابن عساكر صحيح مسلم .
- (١٣) عبدالله بن احمد بن حسين بن الزين محمد (٧٧٠ - ٨٢٧هـ) سمع  
(٦)  
الحديث على الاميوطى والنشأورى .
- (١٤) عبدالله بن عبدالرحمن بن محمد بن عمر (٧٣٦هـ) سمع بعض الترمذى من  
(٧)  
الرضى الطبرى .
- (١٥) عبدالله بن الزين محمد بن محمد ، سمع من الرضى الطبرى .  
(٨)
- (١٦) عمر بن عبدالله بن عبدالرحمن (٧٦٥هـ) امام مقام المالكية  
(٩)  
بالمسجد الحرام .
- (١٧) محمد بن احمد بن الحسن بن الزين محمد (٨٠١هـ) سمع بمكة ومصر  
(١٠)  
والشام وله اشتغال بالعلم .

- 
- (١) العقد الثمين ١٦٦/٣ .
- (٢) العقد الثمين ١٧٩/٤ ، الضوء اللامع ١٢٤/٣ .
- (٣) العقد الثمين ١٨٢/٤ .
- (٤) العقد الثمين ٢٠٨/٤ .
- (٥) العقد الثمين ٤٠٥/٥ .
- (٦) العقد الثمين ٩٧/٥ ، الضوء اللامع ٥/٥ .
- (٧) العقد الثمين ١٩٩/٥ .
- (٨) العقد الثمين ٢٧٧/٥ .
- (٩) العقد الثمين ٣١٠/٦ .
- (١٠) العقد الثمين ٢٩١/١ ، الضوء اللامع ٣٠٥/٦ .

- (١)  
١٨) محمد بن احمد بن محمد بن احمد (بعد ٥٧١٣هـ) سمع وكتب طباقا .
- ١٩) محمد بن احمد بن محمد بن علي (٥٨٢٨هـ) اجاز له سنة ٥٧٨٨هـ وما بعدها  
(٢)  
النشاوري والعراقي والهيثمي .
- ٢٠) محمد بن حسن بن محمد بن محمد ابو عبدالله (٥٧٧٠هـ) سمع من الزين  
(٣)  
الطبرى وغيره .
- (٤)  
٢١) محمد المحب اخو السابق (٥٧٧٣هـ) سمع من الزين الطبرى وغيره .
- ٢٢) محمد بن عبدالله بن احمد ابو البقاء (٥٨٣٣هـ) سمع من الزين المراغي  
(٥)  
وابن سلامة والجمال ابن ظهيرة وابن عبدالمعطي واجيز .
- ٢٣) اخوه محمد ايضا الجمال ابو الخير (٥٨٤٨هـ) سمع من ابن الجزرى وابن  
(٦)  
سلامة وتردد الى القاهرة .
- ٢٤) اخوهما محمد ايضا ابو المكارم (٥٨٣٣هـ) سمع من ابن الجزرى واجازه  
المراغى سنة ٨١٤هـ ودخل القاهرة ودمشق واقام بها ومات بطرابلس  
(٧)  
الشام .
- ٢٥) محمد بن علي بن الزين محمد (٥٧٥٧هـ) سمع من الجمال المطرى والزين  
(٨)  
المطرى ، واشتغل بالعلم .
- ٢٦) محمد بن عيسى بن الزين محمد (بعد ٥٧٧٠هـ) سمع سنن ابى داود بغوت  
(٩)  
من عثمان بن الصفى الطبرى .
- ٢٧) محمد بن الجمال محمد بن احمد بن احمد (قبل ٥٨٣٠هـ) سمع من فاطمة  
بنت احمد الحرازى بعض المصابيح للبقوى سنة ٥٧٩٣هـ واجاز له سنة  
(١٠)  
٥٧٨٨هـ جماعة ، مات بعسر البول والحصى .

- 
- (١) العقد الثمين ١٢٧/٣ ضمن ترجمة ابيه .
- (٢) الضوء اللامع ٧٩/٧ .
- (٣) العقد الثمين ٤٧٣/١ .
- (٤) العقد الثمين ٤٧٣/١ .
- (٥) الضوء اللامع ١٠/١١، ٨٠/٨ .
- (٦) الضوء اللامع ٨٠/٨ .
- (٧) الضوء اللامع ٨٠/٨ ، ١٤٣/١١ ، السحب الوابلة ص ٨٥ - ٨٦ .
- (٨) العقد الثمين ٢١٢/٢ .
- (٩) العقد الثمين ٢٤٩/٢ .
- (١٠) الضوء اللامع ٣/٩ .

- (١)  
 (٢٨) محمد بن محمد بن احمد بن محمد بن حسين اجاز له سنة ٨٣٦هـ جماعة .
- (٢٩) اخوه محمد ايضا الكمال (٨٣٤ - ٨٩٣هـ) سمع من الجمال المرشدي  
 (٢)  
 وابي الفتح المراغي وغيرهما .
- (٣٠) اخوهما محمد ايضا، نجم الدين (٨٤٦ - قبل ٨٩٠هـ) سمع ابا الفتح  
 (٣)  
 المراغي واجيز سنة ٨٥٤هـ .
- (٣١) محمد امين الدين اخوهم ولد سنة ٨٤٨هـ وسمع ابا الفتح المراغي  
 (٤)  
 ولازم السخاوي في سنة ٨٨٦هـ رواية ودراية .
- (٣٢) محمد ابو السعود اخوهم (٨٣٩ - ٨٥٧هـ) سمع ابا الفتح المراغي  
 (٥)  
 واجيز .
- (٣٣) محمد بن محمد بن محمد بن احمد الزين (٧٣٠هـ) سمع من جده لامه  
 المحب الطبري سنن ابي داود، وسمع على ابيه امين الدين الموطأ  
 (٦)  
 رواية يحيى بن يحيى، وعلى ابي اليمن ابن عساكر البخاري .
- (٣٤) محمد بن موسى بن عمير سبط الحسين بن الزين القسطلاني (٧٩٠هـ) سمع  
 (٧)  
 من العز ابن جماعة والشيخ عبدالله اليافعي .
- (٣٥) ابو بكر بن ابي الفضل بن ابي البركات (٨٩٥هـ) كان يتكسب  
 بالنساجة لعبد المعطي وغيره وكتب عددا من تصانيف السخاوي وقرا  
 (٨)  
 عليه منها .
- (٩)  
 (٣٦) زينب بنت الضياء محمد بن عمر (٨٢٧هـ) اجيزت .
- (١٠)  
 (٣٧) ست قريش بنت علي بن محمد بن احمد اجاز لها سنة ٨٣٦هـ جماعة .

- 
- (١) الضوء اللامع ٣٨/٩ .
- (٢) الضوء اللامع ٣٨/٩ .
- (٣) الضوء اللامع ٣٩/٩ .
- (٤) الضوء اللامع ٣٩/٩ .
- (٥) الضوء اللامع ٣٩/٩ .
- (٦) العقد الثمين ٣٣١/٢ .
- (٧) العقد الثمين ٣٧١/٢ .
- (٨) الضوء اللامع ٦٦/١١ .
- (٩) العقد الثمين ٣٢٥/٨ .
- (١٠) الضوء اللامع ٥٦/١٢ .



(١)  
٤٩) ام الوفا بنت عبدالله بن احمد (٨٢٩هـ) اجيزت سنة ٨١٤هـ .

اسرة الفاسى :

- (١) احمد بن عبدالقادر بن محمد بن احمد (٨٦١هـ) سمع من ابى الفتح  
المراغى والتقى ابن فهد وغيرهما واجاز له سنة ٨٢٩هـ جماعة ونسب  
فى امامة المقام الحنبلى .<sup>(٢)</sup>
- (٢) احمد بن محمد بن عبداللطيف بن ابى السرور، عرض محافظه بالقاهرة  
على السخاوى وسمع عليه بقراءة ابيه وكان حيا سنة ٨٩٧هـ .<sup>(٣)</sup>
- (٣) احمد بن محمد بن محمد بن عبدالرحمن، ابو المكارم (٧٠٤ - ٧٥٣هـ) سمع  
على ابيه اشياء وسمع على الفخر التوزرى صحيح مسلم وسنن النسائى  
وغير ذلك .<sup>(٤)</sup>
- (٤) حسن بن محمد بن محمد بن احمد (بعد ٨٤٠هـ) سمع واجيز من التقى  
ابن فهد .<sup>(٥)</sup>
- (٥) عبدالرحمن بن ابى السرور محمد بن عبدالرحمن (٨١٠ - ٨٣٣هـ) سمع  
على الزين المراغى وابن سلامة وابن الجزرى وابن حجر وغيرهم .<sup>(٦)</sup>
- (٦) عبدالقادر بن محمد بن احمد، محيى الدين (٧٩١ - ٨٢٧هـ) سمع وتنبه  
فى الفقه الحنبلى .<sup>(٧)</sup>
- (٧) عبداللطيف بن احمد بن محمد سراج الدين (٧٥٩هـ) سمع من عثمان بن  
الصفى سنن ابى داود .<sup>(٨)</sup>
- (٨) عبداللطيف بن عبدالقادر بن عبداللطيف بن محمد (٨٩١هـ) سمع من  
السخاوى بالمدينة .<sup>(٩)</sup>

- (١) الضوء اللامع ١٦١/١٢ .
- (٢) الضوء اللامع ٣٥١/١ .
- (٣) الضوء اللامع ١٢٦/٢ .
- (٤) العقد الثمين ١٧٠/٣، التحفة اللطيفة ٢٥٢/١ .
- (٥) الضوء اللامع ١٢٧/٣، السحب الوايلة ص ٩٣ - ٩٤ .
- (٦) الضوء اللامع ١٣٣/٤ .
- (٧) العقد الثمين ٤٧٠/٥، المنهل الصافى ٧٠/٥، الضوء اللامع ٢٨٧/٤ .
- شذرات الذهب ١٧٩/٧ .
- (٨) العقد الثمين ٤٨٧/٥ .
- (٩) الضوء اللامع ٣٢٩/٤ .

- (٩) عبد اللطيف بن محمد بن عبد اللطيف بن محمد <sup>علي</sup> عرض السخاوي سنة —————  
(١)  
٥٨٨٧ هـ سنة ٨٩٧ هـ .
- (١٠) عبدالله بن محمد بن عبدالرحمن بن محمد (٨١٨ - ٨٤٠ هـ) سمع بمكة  
من ابن الجزري وابن سلامة وغيرهما واجاز له سنة ٨١٩ هـ وما بعدهما  
(٢)  
جماعة .
- (١١) عبدالله بن محمد بن علي بن محمد (٧٨٤ هـ) سمع بمكة من القاضي  
(٣)  
عز الدين ابن جماعة .
- (١٢) علي بن عبد اللطيف بن احمد بن محمد (٧٧٢ - ٨٠٦ هـ) سمع علي  
(٤)  
النشاوري وابن صديق وغيرهما .
- (١٣) محمد بن عبدالرحمن بن محمد، ابو الخير (٨٠٦ هـ) سمع من الجمال  
(٥)  
ابن عبد المعطي والنشاوري والاميوطي وغيرهم .
- (١٤) اخوه محمد، ابو السرور (٧٧٨ - ٨٣٣ هـ) سمع من الجمال الاميوطي  
صحيح مسلم وسنن الترمذي ومن العفيف النشاوري الاربعين المختارة  
(٦)  
لابن مسدي .
- (١٥) اخوهما محمد، ابو حامد (٧٨٥ - ٨٢٤ هـ) سمع واجيز، وكثرت عنايته  
(٧)  
بالفقه فتميز فيه وفي غيره .
- (١٦) محمد بن عبد اللطيف بن ابي السرور ولد سنة ٨٤٣ هـ سمع بمكة وبغيرها .  
(٨)
- (١٧) محمد بن عبد اللطيف اخو الذي قبله ولد سنة ٨٥٢ هـ سمع من السخاوي  
(٩)  
بمكة .

- 
- (١) الضوء اللامع ٣٣٦/٤، التحفة اللطيفة ٧١/٣ .
- (٢) الضوء اللامع ٥٢/٥ .
- (٣) العقد الثمين ٢٦٠/٥ .
- (٤) العقد الثمين ١٨٧/٦، الضوء اللامع ٢٤٤/٥، السحب الوايلة ص ١٨٨ .
- (٥) العقد الثمين ١١٢/٢، الضوء اللامع ٤٠/٨، التحفة اللطيفة ٦٣٣/٣ .
- (٦) الضوء اللامع ٤١/٨ .
- (٧) العقد الثمين ١١٥/٢، انباء الغمر ٢٦٤/٣، الضوء اللامع ٤١/٨، التحفة  
اللطيفة ٦٣٤/٣، شذرات الذهب ١٦٨/٧، هدية العارفين ١٨٤/٢ .
- (٨) الضوء اللامع ٧٦/٨ .
- (٩) الضوء اللامع ٧٧/٨ .

- (١)  
 (١٨) اخوهما محمد ابو حامد عرض على السخاوى وسمع منه .
- (١٩) محمد بن علي بن محمد بن محمد المحب (٥٧٦٣) سمع على غير واحد  
 من شيوخ مكة .<sup>(٢)</sup>
- (٢٠) محمد بن محمد بن احمد بن محمد، ولى الدين (بعد ٨٣٠هـ) سمع على  
 النشاورى الاربعين لابن مسدى وعلى ابن صديق مسند عبد بن حميد .<sup>(٣)</sup>
- (٢١) محمد بن محمد بن عبدالرحمن بن محمد (٧٩١ - ٨٢٣هـ) .<sup>(٤)</sup>
- (٢٢) محمد بن محمد بن عبدالرحمن ابن عم الذى قبله (٨١٦ - ٨٣٣هـ) سمع  
 بمكة من ابن الجزرى وابن سلامة وآخرين .<sup>(٥)</sup>
- (٢٣) موسى بن محمد بن محمد بن احمد سمع من ابى الفتح المراغى والتقى  
 ابن فهد .<sup>(٦)</sup>
- (٢٤) ابو الفتح محمد عبدالقادر بن محمد بن احمد (٨١٣ - ٨٤٢هـ) احضره  
 ابوه سنة مولده على ابن سلامة وابن الجزرى وآخرين .<sup>(٧)</sup>
- (٢٥) ستيت بنت عبدالله بن محمد بن عبدالرحمن (٨٨٠هـ) اجاز لها جماعة .<sup>(٨)</sup>
- (٢٦) سعادة بنت عبداللطيف بن محمد بن احمد (٨٨٢هـ) اجاز لها سنة  
 ٨٥٤هـ جماعة .<sup>(٩)</sup>
- (٢٧) سعادة بنت محمد بن عبدالرحمن (٨٢٠ - ٨٧٦هـ) اجاز لها جماعة .<sup>(١٠)</sup>
- (٢٨) شريفة بنت احمد بن محمد بن محمد (٧٨٦هـ) اجيزت من مصر ودمشق .<sup>(١١)</sup>
- (٢٩) شريفة بنت عبداللطيف بن محمد بن احمد (٨١٠ - ٨٨٢هـ) سمعت المسلسل

- 
- (١) الضوء اللامع ٧٧/٨ .
- (٢) العقد الثمين ٢١١/٢ .
- (٣) الضوء اللامع ٤٣/٩ .
- (٤) العقد الثمين ٣١٢/٢، الضوء اللامع ١٠٤/٩ .
- (٥) الضوء اللامع ١٠٥/٩، ١٠٥/١١ .
- (٦) الضوء اللامع ١٨٩/١٠ .
- (٧) الضوء اللامع ١٢٦/١١، السحب الوايلة ص ٨٤ - ٨٥ .
- (٨) الضوء اللامع ٦١/١٢ .
- (٩) الضوء اللامع ٦٤/١٢ .
- (١٠) الضوء اللامع ٦٤/١٢ .
- (١١) العقد الثمين ٢٥٥/٨ .





اسرة بنى ظهيرة :

- (١) ابان بن عثمان بن ابى بكر بن عبدالله المولود سنة ٨٤٠هـ سمع  
(١)  
واجيز .
- (٢) احمد بن ابراهيم بن على بن محمد بن محمد بن حسين المولود ٨٧٥هـ ،  
(٢)  
قرأ على السخاوى فى البخارى .
- (٣) احمد بن ابى بكر بن احمد بن ابى بكر بن عبدالله اخذ عن السخاوى  
(٣)  
بمكة .
- (٤) احمد بن ظهيرة ، حسين بن على (٥٧٩٦هـ) .  
(٤)
- (٥) احمد بن عبدالحى القيوم بن ابى بكر بن عبدالله (٨٣٣ - ٩٠٦هـ) سمع  
على ابى السعادات ابن ظهيرة جزء ابى الجهم واحياء القلب الميت  
(٥)  
واكثر التردد للسخاوى فى مجاورته الاخيرة .
- (٦) احمد بن محمد بن ابراهيم بن على ولد سنة ٨٨٢هـ سمع سنة ٨٨٦هـ من  
(٦)  
السخاوى وعلى زينب بنت الشويكى وغيرهما .
- (٧) احمد بن محمد بن احمد بن ظهيرة (٨٣٨هـ) ممن سمع واجيز ودرس .  
(٧)
- (٨) احمد بن محمد بن محمد بن حسين (٨٢٣هـ) كان احد طلبه الحنفية  
(٨)  
بدرس يلبغا .  
(٩)

- (١) الضوء اللامع ٧/١ .
- (٢) الضوء اللامع ١٩٦/١ .
- (٣) الضوء اللامع ٢٤٨/١ .
- (٤) العقد الثمين ٥٤/٣ .
- (٥) الضوء اللامع ٣٢٢/١، الفضل المزيد تحقيق صالحه ص ١٤٣ .
- (٦) الضوء اللامع ٦٨/٢ .
- (٧) الضوء اللامع ٧٤/٢ .
- (٨) العقد الثمين ١٦٧/٣، الضوء اللامع ١٧٨/٢ .
- (٩) فى اتحاف الورى ٢٩٦/٣ حوادث سنة ٧٦٣هـ انه فى شوال من هذه السنة  
قرر الامير يلبغا الخاصكى الاتابكى تدريس الحنفية وولى تدريس  
الشيخ ضياء الدين محمد بن محمد بن محمد بن سعيد الصاغانى  
الحنفى . ودرسه التعريف به فى ص ٢٩٠ مفصلا .

- (٩) احمد بن محمد بن محمد بن عبدالكريم (٨٥٤هـ) اجاز له سنة ٨٣٦هـ  
(١)  
جماعة .
- (١٠) حسين بن علي بن احمد بن عطية (٧٧٤هـ) سمع من بعض الشيوخ ولـم  
(٢)  
يشتغل بالعلم .
- (١١) حسين بن محمد بن ابي الخير ولد سنة ٨٦٤هـ سمع بمكة من السخاوى  
(٣)  
وكان حيا سنة ٨٩٨هـ .
- (١٢) خضر بن محمد بن ابي سمنطح بن عبدالكريم بن احمد اجاز له سنة  
(٤)  
٨٠٥هـ جماعة .
- (١٣) ظهيرة بن احمد بن عطية (٧٤٣هـ) سمع بعض كتب الحديث .  
(٥)
- (١٤) ظهيرة بن محمد بن محمد بن محمد بن حسين (٨٤١ - ٨٦٨هـ) حفظ الفية  
(٦)  
الحديث وسمع وعرض واجيز .
- (١٥) العباس بن محمد بن محمد بن محمد بن حسين (٨١٥ - ٨٦٤هـ) دخل  
(٧)  
القاهرة مرارا وسمع على ابن حجر فى المحدث الفاصل وغيره .
- (١٦) عبدالباسط بن محمد بن محمد بن محمد بن حسين ولد سنة ٨٥١هـ وسمع  
(٨)  
كثيرا على السخاوى وغيره من مشايخ مكة وكان عالما فاضلا مفتنا .
- (١٧) عبدالحى القيوم بن ابي بكر بن عبدالله سمع على عمه الجمال ابنى  
(٩)  
حامد وعلى ابن الجزرى واجيز سنة ٨٠٥هـ .
- (١٨) عبدالرحيم بن احمد بن ابي بكر بن عبدالله (٨٣٤ - ٨٨٢هـ) سمع من  
(١٠)  
ابى الفتح المراغى وغيره .

- 
- (١) الضوء اللامع ١٨٢/٢ .
- (٢) العقد الثمين ١٩٥/٤ .
- (٣) الضوء اللامع ١٥٧/٣ .
- (٤) الضوء اللامع ١٨٠/٣ .
- (٥) العقد الثمين ٧٧/٥ .
- (٦) الضوء اللامع ١٥/٤ .
- (٧) الضوء اللامع ٢٠/٤، التحفة اللطيفة ٢٨٧/٢ .
- (٨) الضوء اللامع ٢٩/٤ .
- (٩) الضوء اللامع ٤٠/٤ .
- (١٠) الضوء اللامع ١٦٧/٤ .

- (١٩) عبدالعزيز بن ابي بكر بن علي بن محمد المولود سنة ٨٧٢هـ سمع  
(١)  
• علي السخاوي كثيرا .
- (٢٠) عبدالعزيز بن محمد بن محمد بن حسين المولود سنة ٨٠٩هـ اجاز له  
(٢)  
• جماعة .
- (٢١) عبدالغنى بن عبدالله بن ابي بكر (٨٢٦ - ٨٨٦هـ) سمع واجيز .  
(٣)
- (٢٢) عبدالقادر بن عبدالحى القيوم بن ابي بكر (٨٢٦ - ٨٨٦هـ) ولـ  
(٤)  
• باليمن وتردد بمكة وقرأ فيها .
- (٢٣) عبدالقادر بن محمد بن محمد بن محمد ولد سنة ٨٧١هـ كان ذكياً  
(٥)  
• فطنا سمع علي السخاوي .
- (٢٤) عبدالكريم بن احمد بن عطية (٨٧٩٠هـ) سمع بمكة من الاقشهرى واجيز .  
(٦)
- (٢٥) عبدالكريم بن عبدالرحمن بن ابي بكر (٨٣٥ - ٨٩٩هـ) ولد بزبيد  
(٧)  
• وسمع بمكة من علمائها ومحدثيها ومات بها .
- (٢٦) عبدالكريم بن علي بن عبدالكريم بن احمد (٨٤٠هـ) اجيز .  
(٨)
- (٢٧) عبدالكريم بن محمد بن احمد بن عطية (٨٧٤٣هـ) .  
(٩)
- (٢٨) عبدالكريم بن محمد بن محمد بن محمد ولد سنة ٨٤٣هـ سمع بالقاهرة  
(١٠)  
• وبيت المقدس والخليل وسمع بمكة كثيرا واجيز .
- (٢٩) عبداللطيف بن عبدالرحمن بن ابي بكر (٨٢٦ - ٨٥٠هـ) ولد بزبيد  
(١١)  
• وسمع بمكة من المقرئى وابى الفتح المراغى .

- 
- (١) الضوء اللامع ٢١٧/٤ .
- (٢) الضوء اللامع ٢٣٠/٤ .
- (٣) الضوء اللامع ٢٥١/٤، التحفة اللطيفة ٥٠/٣ .
- (٤) الضوء اللامع ٢٦٨/٤ .
- (٥) الضوء اللامع ٢٩٦/٤، السحب الوايلة ص ١٤٦، وفيه انه توفى ٨٩٣٠هـ .
- (٦) العقد الثمين ٤٧٤/٥ .
- (٧) الضوء اللامع ٣١٠/٤، السحب الوايلة ص ١٤٨ .
- (٨) الضوء اللامع ٣١٥/٤ .
- (٩) العقد الثمين ٤٧٦/٥ .
- (١٠) الضوء اللامع ٣١٩/٤ .
- (١١) الضوء اللامع ٣٢٨/٤، السحب الوايلة ص ١٥٠ .

- (٣٠) عبدالله بن عباس بن محمد بن محمد (٨٤٨ - ٩٠٧هـ) حاز علومًا  
(١)  
كثيرة في الفقه والحديث والتفسير والمنطق والنحو .
- (٣١) عبدالله بن محمد بن احمد بن ظهيرة (٨٣٠هـ) سمع واجيز .  
(٢)
- (٣٢) عبدالمحسن بن احمد بن ابي بكر بن عبدالله (٨٤٠ - ٨٩٨هـ) سمع من  
(٣)  
ابي الفتح المراغي .
- (٣٣) عبدالمعطي بن ابي بكر بن علي بن ابي البركات ولد سنة ٨٧٤هـ وسمع  
(٤)  
من السخاوي .
- (٣٤) عبد الوهاب بن محمد بن محمد بن محمد بن محمد بن حسين (٨٥٥ - ٨٨٥هـ)  
(٥)  
سمع واجيز ودرس .
- (٣٥) عثمان بن ابي بكر بن عبدالله (٨٠٦ - ٨٤٨هـ) احضر في الخامسة  
(٦)  
على عمه الجمال واجاز له ابن صديق وجماعة .
- (٣٦) عطية بن عبدالحى القيوم بن ابي بكر ولد سنة ٨٣٩هـ سمع على  
(٧)  
ام هانىء الهورينية ختم البخارى بالقاهرة سنة ٨٦٣هـ .
- (٣٧) عفان بن عثمان بن ابي بكر (٨٩٢هـ) حضر دروس البرهان ابن ظهيرة .  
(٨)
- (٣٨) على بن ابراهيم بن علي بن ابي البركات ولد سنة ٨٧٤هـ سمع على  
(٩)  
السخاوي سنة ٨٩٤هـ وقبلها .
- (٣٩) على بن عبدالحى القيوم بن ابي بكر ولد ٨٣٥هـ سمع احياء القلب  
(١٠)  
الميت بقراءة السخاوي على ابي السعادات ابن ظهيرة .
- (٤٠) على بن عبدالفنى بن عبدالله بن ابي بكر (٨٧٨هـ)  
(١١)

- 
- (١) الضوء اللامع ٢٢/٥، المختصر من نشر النور والزهر ٢/٢٩٢، الفضل  
المزيد ص ١٥٧ .
- (٢) الضوء اللامع ٤٥/٥ .
- (٣) الضوء اللامع ٧٨/٥ .
- (٤) الضوء اللامع ٧٩/٥ .
- (٥) الضوء اللامع ١١٣/٥ .
- (٦) الضوء اللامع ١٢٧/٥ .
- (٧) الضوء اللامع ١٤٨/٥ .
- (٨) الضوء اللامع ١٤٩/٥ .
- (٩) الضوء اللامع ١٥٣/٥ .
- (١٠) الضوء اللامع ٢٣٤/٥ .
- (١١) الضوء اللامع ٢٤١/٥ .

- (١)  
 (٤١) على بن عبد الكريم بن احمد (٨٠٦هـ) اجيز وسمع .
- (٢)  
 (٤٢) عمر بن حسين بن على (٧٥١ - ٨٢٣هـ) سمع وقرأ وتاجر .
- (٣)  
 (٤٣) عمر بن عبدالله بن ظهيرة (٧٩٧هـ) سمع واجيز وبحث فى الفقه .
- (٤)  
 (٤٤) عمر بن على بن محمد بن محمد (٨٣٨ - ٨٤٠هـ) اجاز له سنة مولده جماعة .
- (٥)  
 (٤٥) عمر بن محمد بن ابى بكر بن عبدالله اجاز له سنة ٨٣٦هـ جماعة .
- (٦)  
 (٤٦) عمر بن محمد بن محمد بن محمد بن حسين ولد سنة ٨٥٣هـ سمع واجيز .
- (٤٧) محمد بن احمد بن ابى بكر بن عبدالله ولد باليمن واجاز له سنة  
 (٧)  
 ٨٣٦هـ خلق .
- (٨)  
 (٤٨) محمد بن احمد بن ظهيرة (٧٤٩هـ) سمع واجيز .
- (٤٩) محمد بن احمد بن عبدالحق القيوم ولد سنة ٨٦٩هـ ، سمع من السخاوى  
 (٩)  
 ولازمه .
- (٥٠) محمد بن احمد بن محمد بن احمد بن ظهيرة (٨٩٣هـ) سمع وكتب الكثير  
 (١٠)  
 بخطه .
- (١١)  
 (٥١) محمد بن احمد بن محمد بن عبدالله (٨٠٨ - ٨٢٧هـ) سمع واجيز .
- (٥٢) محمد بن احمد بن محمد بن محمد بن محمد بن حسين (٨٥٩ - ٨٩٤هـ) حضر  
 (١٢)  
 عند السخاوى فى دروسه للالفية .
- (١٣)  
 (٥٣) محمد بن ابى بكر بن عبدالله بن ظهيرة (٨١٥هـ) سمع بمكة واجيز .
- (١٤)  
 (٥٤) اخوه محمد ايضا اجيز سنة ٨٠٩هـ .

- 
- (١) العقد الثمين ١٨٦/٦، الضوء اللامع ٢٤٤/٥ .
- (٢) العقد الثمين ٢٨٨/٦، الضوء اللامع ٨٣/٦ .
- (٣) العقد الثمين ٣١٠/٦ .
- (٤) الضوء اللامع ١١١/٦ .
- (٥) الضوء اللامع ١١٧/٦ .
- (٦) الضوء اللامع ١٢٦/٦، التحفة اللطيفة ٣٦٠/٣ .
- (٧) الضوء اللامع ٢٩٧/٦ .
- (٨) العقد الثمين ٣٢٠/١ .
- (٩) الضوء اللامع ٣١٦/٦ .
- (١٠) الضوء اللامع ٤٤/٧ .
- (١١) العقد الثمين ٣٧٨/١، الضوء اللامع ٧٤/٧ .
- (١٢) الضوء اللامع ٨٩/٧ .
- (١٣) الضوء اللامع ١٧٤/٧ .
- (١٤) الضوء اللامع ١٧٥/٧ .

- (٥٥) محمد بن ابى بكر بن على بن ابى البركات سمع سنة ٨٨٧هـ على  
(١)  
السخاوى فى صحيح البخارى .
- (٥٦) محمد بن حسين بن على (٨٠٢هـ) سمع وطلب العلم وبرع فى الفرائض  
(٢)  
والحساب .
- (٥٧) محمد بن عبدالكريم بن احمد (٨٢٣هـ) الشهير بابى سمنطح له اجازة  
(٣)  
متأخرة من اصحاب الفخر بن اميلة وغيره .
- (٥٨) محمد بن عبدالكريم بن احمد اخوالسابق (٧٦٤هـ) سمع بالقاهرة .  
(٤)
- (٥٩) محمد بن عبدالكريم بن محمد بن محمد بن محمد بن حسين (٨٦٣ - ٩٠٧هـ)  
(٥)  
سمع واجيز بمكة والقاهرة واخذ عن السخاوى .
- (٦٠) محمد بن عبدالله بن ابى بكر بن عبدالله (٨٦٦هـ) اجازه سنة  
(٦)  
٨٣٦هـ فما بعدها خلق .
- (٦١) محمد بن عبدالله بن العباس بن محمد ولد سنة ٨٧٢هـ وسمع الكثير  
(٧)  
من الكتب على السخاوى سنة ٨٨٦هـ .
- (٦٢) محمد بن عثمان بن ابى بكر (٨٢٢ - ٨٧٨هـ) اجازه سنة ٨٣٦هـ جماعة .  
(٨)
- (٦٣) محمد بن على بن عبدالكريم اجاز له سنة ٨٩٤هـ التنوخى وابن منيع  
(٩)  
وغيرهما .
- (٦٤) محمد بن على بن عبدالكريم اجاز له سنة ٨٠٥هـ ابن صديق والعراقى  
(١٠)  
والهيثمى .

- 
- (١) الضوء اللامع ١٨١/٧، الضوء اللامع ايضا ١٥١/١١ .
- (٢) العقد الثمين ٦/٢ .
- (٣) العقد الثمين ١٢٣/٢، المنهل الصافى ١٢٦٩/٧، الضوء اللامع ٧٣/٨ .
- (٤) العقد الثمين ١٢٣/٢ .
- (٥) الضوء اللامع ٧٤/٨، النور السافر ص ٥٦، الفضل المزيّد ص ١٥٧ .
- (٦) الضوء اللامع ٨٣/٨ .
- (٧) الضوء اللامع ٩٥/٨ .
- (٨) الضوء اللامع ١٤٢/٨ .
- (٩) الضوء اللامع ١٩١/٨ .
- (١٠) الضوء اللامع ١٩١/٨ .

- (٦٥) محمد بن علي بن محمد بن محمد بن حسين (٨٢٢ - ٨٨٢ هـ) اجاز له سنة  
(١)  
٨٢٩ هـ جماعة .
- (٦٦) محمد بن علي بن محمد بن محمد بن حسين (٨٢٧ - ٨٢٠ هـ) اجاز له سنة  
(٢)  
٨٢٩ هـ فى جملة اخوته جماعة .
- (٦٧) محمد بن غانم بن محمد بن احمد (٨٧٩ هـ) سمع ولم يحدث ومات باليمن .  
(٣)
- (٦٨) محمد بن محمد بن احمد بن ظهيرة (٨٠٢ هـ) حفظ كتباً علمية وسمع من  
(٤)  
ابن صديق وغيره .
- (٦٩) محمد بن محمد بن حسين بن علي (٧٦٥ - ٨١٤ هـ) سمع واجيز .  
(٥)
- (٧٠) محمد بن محمد بن عبد الكريم بن محمد احضره ابوه سنة ٨٨٦ هـ على  
(٦)  
السخاوى بمكة ثم عرض عليه سنة ٨٩٧ هـ الاربعين وسمع عليه .
- (٧١) محمد بن محمد بن عبد الكريم بن محمد (٨٢٣ هـ) سمع من المراغى وابن  
(٧)  
الجزرى واجيز .
- (٧٢) محمد بن محمد بن محمد بن حسين (٨١٨ - ٨٣٩ هـ) سمع من ابن الجزرى  
(٨)  
والتقى الفاسى .
- (٧٣) محمد بن محمد بن محمد بن حسين (٧٨٩ - ٨١٩ هـ) اخو الذى قبله حضر  
(٩)  
دروس الجمال ابن ظهيرة .
- (٧٤) محمد بن محمد بن محمد بن حسين اخو الذى قبله (٨١٦ - ٨٥٥ هـ) سمع  
(١٠)  
واجيز .
- (٧٥) ، (٧٦) محمد بن محمد بن محمد حسين التقى واخوه محمد الجلال اجيزا .  
(١١)

- 
- (١) الضوء المربع ٢٠٨/٨  
(٢) الضوء اللامع ٢٠٩/٨ .  
(٣) العقد الثمين ٢٥٢/٢ .  
(٤) العقد الثمين ٢٧١/٢، الضوء اللامع ٥/٩ .  
(٥) العقد الثمين ٢٨٧/٢، الضوء اللامع ٧٨/٩ .  
(٦) الضوء اللامع ١١١/٩ .  
(٧) الضوء اللامع ١١١/٩ .  
(٨) الضوء اللامع ٢١٦/٩ .  
(٩) العقد الثمين ٣٣٢/٢، انباء الغمر ١٢٠/٢، الضوء اللامع ٢١٦/٩ .  
(١٠) الضوء اللامع ٢١٦/٩ .  
(١١) الضوء اللامع ٢١٦/٩ ، ٢١٦/٩ ايضا .

- (٧٧) محمد بن محمد بن محمد بن محمد بن حسين ولد سنة ٨٤٦هـ سمع بمكة  
(١)  
والقاهرة .
- (٧٨) محمد بن محمد بن محمد بن محمد بن حسين (٨٩١هـ) حضر مجلس ختم  
(٢)  
البخارى عند العيني بالقاهرة .
- (٧٩) محمد بن محمد بن محمد بن محمد ابو الخير (٨٣٦ - ٨٨٤هـ) سمع واجيز .  
(٣)
- (٨٠) يحيى بن عبد الكريم بن عبدالرحمن ولد سنة ٨٧١هـ وسمع من  
(٤)  
السخاوى بمكة .
- (٨١) يحيى بن محمد بن احمد (٧٨٤ - ٨٠٥هـ) سمع من ابن صديق واجاز له  
(٥)  
النشاورى .
- (٨٢) يحيى بن محمد بن على بن محمد (٨٧٢ - ٨٩١هـ) سمع على السخاوى .  
(٦)
- (٨٣) ابو بكر بن احمد بن ابى بكر (٨٣٢ - ٨٨٠هـ) سمع واجيز .  
(٧)
- (٨٤) ابو بكر بن عبدالقادر بن عبدالحى القيوم (٨٦٥ - ٨٩٣هـ) سمع من  
(٨)  
السخاوى وغيره .
- (٨٥) ابو بكر بن عبدالله بن ظهيرة بن احمد (٧٥٥ - ٨١٢هـ) سمع واشتغل  
(٩)  
قليلا .
- (٨٦) ابو بكر بن على بن ظهيرة (٨٨٩هـ) سمع ودرس فى الحرم  
(١٠)  
(١١)
- (٨٧) ابو بكر بن محمد بن محمد (٨٥١ - ٨٨٥هـ) سمع واجيز .  
(١٢)
- (٨٨) آمنة بنت ابى بكر بن عبدالله اجاز لها سنة ٨٣٦هـ جماعة .

- 
- (١) الضوء اللامع ٢٧٧/٩ .
- (٢) الضوء اللامع ٢٧٦/٩ .
- (٣) الضوء اللامع ٢٧٩/٩ .
- (٤) الضوء اللامع ٢٣٥/١٠، السحب الوابلة ص ٣١٦ .
- (٥) العقد الثمين ٤٤٥/٧، الضوء اللامع ٢٤٣/١٠ .
- (٦) الضوء اللامع ٢٥٢/١٠ .
- (٧) الضوء اللامع ١٨/١١ .
- (٨) الضوء اللامع ٤٨/١١ .
- (٩) الضوء اللامع ٣٨/١١ .
- (١٠) الضوء اللامع ٥٨/١١، هدية العارفين ٢٣٧/١ .
- (١١) الضوء اللامع ٩١/١١ .
- (١٢) الضوء اللامع ٣/١٢ .



- (١)  
 • خديجة بنت ابي بكر بن عبدالله اجاز لها سنة ٨٠٥هـ جماعة .
- (٢)  
 • زينب بنت احمد بن محمد (٨١٢ - ٨٦٣هـ) اجاز لها جماعة .
- (٣)  
 • زينب بنت علي بن محمد بن محمد بن حسين ولدت سنة ٨٣٢هـ اجيزت .
- (٤)  
 • ست الجميع بنت علي بن محمد بن محمد ولدت سنة ٨٣٥هـ اجيزت .
- (٥)  
 • ست قريش بنت محمد بن محمد (٨٥٨هـ) اجاز لها سنة ٨٣٦هـ جماعة .
- (٦)  
 • ست قريش بنت محمد بن ابي البركات (٨٥٤هـ) اجاز لها سنة ٨٤٦هـ جماعة .
- (٧)  
 • ستيت بنت محمد بن محمد بن محمد (٨٤٣ - ٨٦٨هـ) احضرت وسمعت
- (٨)  
 • سمراء بنت عبدالرحمن بن ابي بكر اجيزت سنة ٨٣٦هـ .
- (٩)  
 • عائشة بنت احمد ام كمال (٨١٠هـ) اجيزت .
- (١٠)  
 • علماء بنت احمد بن محمد (٨١٨ - ٨٨٢هـ) اجيزت .
- (١١)  
 • فاطمة بنت احمد بن ابي بكر (٨٧٩هـ) اجيزت وسمعت .
- (١٢)  
 • فاطمة بنت احمد بن ظهيرة (٧٩٧هـ) اجيزت .
- (١٣)  
 • فاطمة بنت العباس بن محمد (٨٤٥ - ٨٦٠هـ) اجيزت .
- (١٤)  
 • فاطمة بنت عبدالرحمن بن ابي بكر (٨٦٢هـ) اجيزت سنة ٨٣٦هـ .
- (١٥)  
 • فاطمة بنت عبدالكريم بن علي اجيزت سنة ٨٠٦هـ .

- 
- (١) الضوء اللامع ٢٦/١٢ .
- (٢) الضوء اللامع ٣٩/١٢ .
- (٣) الضوء اللامع ٤٤/١٢ .
- (٤) الضوء اللامع ٥٤/١٢ .
- (٥) الضوء اللامع ٥٦/١٢ .
- (٦) الضوء اللامع ٥٦/١٢ .
- (٧) الضوء اللامع ٦٢/١٢ .
- (٨) الضوء اللامع ٦٦/١٢ .
- (٩) العقد الثمين ٢٦٦/٨ ، الضوء اللامع ١٥٢/١٢ .
- (١٠) الضوء اللامع ٨٤/١٢ .
- (١١) الضوء اللامع ٨٧/١٢ .
- (١٢) العقد الثمين ٢٩٧/٨ .
- (١٣) الضوء اللامع ٩٢/١٢ .
- (١٤) الضوء اللامع ٩٣/١٢ .
- (١٥) الضوء اللامع ٩٥/١٢ .

- (١)  
• كمالية بنت عبدالرحمن بن ابي بكر سمعت من التقوا بن فهد
- (٢)  
• مباركة بنت عبدالرحمن بن ابي بكر (٨٢٨هـ) اجيزت سنة ٨٣٦هـ
- (٣)  
• مريم بنت احمد بن ابي بكر (٨٥٦هـ) اجيزت سنة ٨٣٦هـ
- (٤)  
• منصوره بنت عبدالرحمن بن ابي بكر (٨٢٩ - ٨٥٩هـ) سمعت واجيزت
- (٥)  
• ام الحسن بنت المحب احمد بن محمد ولدت سنة ٨٥٤هـ اجيزت
- (٦)  
• ام الحسن بنت ابي بكر بن عبدالله اجيزت سنة ٨٠٥هـ
- (٧)  
• ام الحسن بنت محمد بن محمد (٨٢٣هـ) اجيزت
- (٨)  
• ام الحسن بنت ابي بكر بن عبدالله اجيزت
- (٩)  
• ام الحسن بنت محمد بن محمد بن محمد (بعد ٨٩٥هـ) احضرت وسمعت واجيزت
- (١٠)  
• ام الحسين الصفري والكبرى ماتت الكبرى ٨٠٧هـ والثانية ٨٦٠هـ اجيزتا
- (١١)  
• ام الحسين بنت العباس بن محمد بن محمد (٨٢٨ - ٨٧٣هـ) اجاز لها جماعة
- (١٢)  
• ام الحسين بنت محمد بن عبدالكريم بن احمد (قبل ٨٢٧هـ) سمعت واجيزت
- (١٣)  
• ام الخير بنت محمد بن عبدالكريم (٨٢٧هـ) سمعت واجيزت
- (١٤)  
• ام الخير بنت محمد بن محمد بن محمد اجيزت

- 
- (١) الضوء اللامع ١١٩/١٢
- (٢) الضوء اللامع ١٢٣/١٢
- (٣) الضوء اللامع ١٢٤/١٢
- (٤) الضوء اللامع ١٢٨/١٢
- (٥) الضوء اللامع ١٣٥/١٢
- (٦) الضوء اللامع ١٣٦/١٢
- (٧) الضوء اللامع ١٣٧/١٢
- (٨) الضوء اللامع ١٣٦/١٢
- (٩) الضوء اللامع ١٣٨/١٢
- (١٠) الضوء اللامع ١٣٩/١٢
- (١١) الضوء اللامع ١٣٩/١٢
- (١٢) الضوء اللامع ١٤٢/١٢
- (١٣) الضوء اللامع ١٤٥/١٢
- (١٤) الضوء اللامع ١٤٦/١٢

- (١)  
 • ام الخير بنت محمد بن محمد بن محمد وتسمى شقرا اجيزت .
- (٢)  
 • ام راجح واسمها ستيت بنت علي بن ابي البركات (٨٢٤ - ٨٨٦هـ) اجيزت .
- (٣)  
 • ام كلثوم بنت احمد بن محمد بن محمد (٨٥٣ - ٨٨٥هـ) اجيزت .
- (٤)  
 • ام كلثوم بنت العباس بن محمد اجيزت .
- (٥)  
 • ام كلثوم بنت محمد الطويل اجيزت سنة ٨٣٦هـ .
- (٦)  
 • ام كمال بنت احمد بن ابي بكر اجيزت سنة ٨٣٦هـ .
- (٧)  
 • ام كمال بنت محمد بن محمد (٨١٤ - ٨٥٧هـ) اجيزت .
- (٨)  
 • ام كمال بنت الرضى محمد بن محمد اجيزت .
- (٩)  
 • ام هانىء بنت احمد بن محمد (٨٣٣ - ٨٦٢هـ) سمعت من زينب بنت  
 اليافعى واجيزت .
- (١٠)  
 • ام هانى بنت علي بن ابي البركات (٨٣٣ - ٨٨٨هـ) اجيزت .
- (١١)  
 • ام هانى بنت محمد بن عبد الله سمعت على ابيها سنة ٨٠٢هـ .
- (١٢)  
 • اختها ام هانى ايضا اجيزت .
- (١٣)  
 • ام هانى بنت محمد بن محمد (٨٧٩هـ) اجيزت .
- (١٤)  
 • ام الهدى بنت الشهاب احمد (٨٢٧هـ) اجيزت سنة ٧٨٨هـ .
- (١٥)  
 • ام الهدى بنت علي بن ابي البركات (٨٣٦ - ٨٧٤هـ) اجيزت .

- 
- (١) الضوء اللمع ١٤٦/١٢ .
- (٢) الضوء اللمع ١٤٦/١٢ .
- (٣) الضوء اللمع ١٤٩/٢ .
- (٤) الضوء اللمع ١٤٩/٢ .
- (٥) الضوء اللمع ١٥١/١٢ .
- (٦) الضوء اللمع ١٥٢/١٢ .
- (٧) الضوء اللمع ١٥٤/١٢ .
- (٨) الضوء اللمع ١٥٤/١٢ .
- (٩) الضوء اللمع ١٥٥/١٢ .
- (١٠) - (١٢) الضوء اللمع ١٥٧/١٢ - ١٥٨ .
- (١٣) الضوء اللمع ١٥٩/١٢ .
- (١٤) العقد الثمين ٣٥٨/٨، الضوء اللمع ١٦٠/١٢ .
- (١٥) الضوء اللمع ١٦٠/١٢ .

- (١)  
 (١٣٤) ام الهدى بنت محمد بن حسين اجيزت سنة ٧٨٨ هـ كانت حية سنة ٨٠٥ هـ .

اسرة النويرى :

- (١) ابراهيم بن محمد بن احمد بن محمد (٧٩٧ - ٨١٩ هـ) كتب بخطه كتباً علمية ومات شاباً .  
 (٢)  
 (٢) احمد بن على بن احمد شهاب الدين (٧٨٠ - ٨٢٧ هـ) سمع وتاجر .  
 (٣)  
 (٣) احمد بن محمد بن محمد بن احمد ولد سنة ٨٣٥ هـ سمع كثيراً واجيز وقال عنه السخاوى كان به حمق واختلال وجراعة .  
 (٤)  
 (٤) ابو الطيب احمد بن محمد بن محمد بن احمد (٨٦٠ - ٨٧٣ هـ) سمع بالقاهرة ومكة .  
 (٥)  
 (٥) اسماعيل بن محمد بن احمد بن محمد بن احمد (٨٠٦ - ٨٣٣ هـ) سمع واجيز .  
 (٦)  
 (٦) خليل بن عبدالرحمن بن على بن احمد اجاز له سنة ٧٩٦ هـ العراقى والبلقىنى وابن الملتن وآخرون .  
 (٧)  
 (٧) عبدالحق بن على بن محمد شرف الدين عرض على السخاوى وسمع عليه سنة ٨٩٤ هـ .  
 (٨)  
 (٨) عبدالرحمن بن عبدالعزيز بن على بن احمد مات بالقاهرة بعد سنة ٨٤٠ هـ وقد سمع واجيز .  
 (٩)  
 (٩) عبدالرحمن بن على بن احمد (٧٧٣ - ٨٠٦ هـ) سمع بمكة وغيرها .  
 (١٠)

- (١) الضوء اللامع ١٦٠/١٢ .  
 (٢) العقد الثمين ٢٣٦/٣، الضوء اللامع ١٢٧/١ .  
 (٣) العقد الثمين ٩٨/٣، الضوء اللامع ٨/٢، شذرات الذهب ١٧٧/٧ .  
 (٤) الضوء اللامع ١٦٨/٢ .  
 (٥) الضوء اللامع ١٧٠/٢ .  
 (٦) الضوء اللامع ٣٠٦/٢ .  
 (٧) الضوء اللامع ١٩٧/٣ .  
 (٨) الضوء اللامع ٣٧/٤ .  
 (٩) الضوء اللامع ٨٤/٤ .  
 (١٠) العقد الثمين ٣٩٠/٥، الضوء اللامع ٩٤/٤ .



- (٢٠) محمد بن ابى بكر بن محمد بن محمد ولد بالمدينة سنة ٨٧٩هـ وسمع على  
(١)  
السخاوى وخطب بالمسجد الحرام .
- (٢١) محمد بن عبدالرحمن بن عبدالعزيز، علم الدين (٨١٤ - ٨٧٤هـ) سمع  
(٢)  
الحديث وتميز قليلا .
- (٢٢) محمد بن عبدالرحمن بن على بن احمد، نجم الدين ولد سنة ٧٩٤هـ واجازه  
(٣)  
جماعة .
- (٢٣) محمد بن عبدالعزيز بن احمد بن محمد ولد بمكة سنة ٨٦٩هـ قرأ على  
(٤)  
السخاوى سنة ٨٩٤هـ بمكة البخارى وغيره .
- (٥)  
(٢٤) محمد بن محمد بن على بن احمد (٨٢٤ - ٨٥١هـ) اجيز سنة ٨٢٩هـ .
- (٦)  
(٢٥) محمد بن محمد بن على بن احمد (٨٥٣هـ) ولد بمكة وسمع بها .
- (٧)  
(٢٦) محمد بن محمد بن محمد بن على ولد سنة ٨٤٩هـ وسمع بمكة والقاهرة .
- (٨)  
(٢٧) محمد بن محمد بن محمد بن على (٨٤٦ - ٨٧٣هـ) سمع بمكة والقاهرة .
- (٩)  
(٢٨) يحيى بن ابى بكر بن محمد سمع بمكة من السخاوى سنة ٨٨٦هـ مع ابيه .
- (٢٩) ابو بكر بن محمد بن عبدالرحمن بن على (٨٣٦ - ٨٧٠هـ) سمع وتمييز  
(١٠)  
فى الفقه والعربية .
- (٣٠) ابو بكر بن محمد بن محمد بن احمد (٨٤٦ - ٨٩٣هـ) لازم السخاوى بمكة  
(١١)  
واخذ عنه .
- (٣١) ابو بكر بن محمد بن محمد بن على (٨٤٢ - ٨٧٤هـ) سمع بمكة والقاهرة  
(١٢)  
ودمشق .
- (١٣)  
(٣٢) خاتون بنت عبدالرحمن بن على اجاز لها سنة ٨٠٥هـ جماعة .

- 
- (١) الضوء اللامع ١٩٨/٧، التحفة اللطيفة ٥٤٤/٣ .
- (٢) الضوء اللامع ٢٩١/٧ .
- (٣) الضوء اللامع ٢٩٢/٧ .
- (٤) الضوء اللامع ٥٨/٨ .
- (٥) الضوء اللامع ١٤٤/٩ .
- (٦) الضوء اللامع ١٤٤/٩ .
- (٧) الضوء اللامع ٢٤٣/٩ .
- (٨) الضوء اللامع ٢٤٣/٩ .
- (٩) الضوء اللامع ٢٢٣/١٠ .
- (١٠) الضوء اللامع ٨١/١١ .
- (١١) الضوء اللامع ٨٧/١١ .
- (١٢) الضوء اللامع ٩٠/١١ .
- (١٣) الضوء اللامع ٢٣/١٢ .

- (١)  
(٣٣) زينب بنت علي بن احمد (٧٧٥ - ٨٢٧هـ) اجاز لها جماعة .
- (٢)  
(٣٤) ست القضاة بنت عبدالعزيز بن علي اجاز لها سنة ٨٠٧هـ جماعة .
- (٣)  
(٣٥) ام الحسين بنت احمد بن محمد اجاز لها البلقيني وابن الملقن  
وآخرون .
- (٤)  
(٣٦) ام الحسين بنت احمد ولدت سنة ٨٥٧هـ .
- (٥)  
(٣٧) ام الحسين بنت محمد بن احمد بن عبدالعزيز والددة التقى الفاسي  
اجاز لها ابن أميلة وكانت خيرة دينة .
- (٦)  
(٣٨) ام الحسين بنت محمد بن علي بن احمد اجاز لها في جملة اخوتها  
سنة ٨٢٩هـ جماعة .
- (٧)  
(٣٩) ام الحسين بنت محمد بن محمد بن علي (٨٣٦ - ٨٩٤هـ) اجاز لها جماعة .
- (٨)  
(٤٠) ام الخير بنت الكمال محمد بن احمد (٨٩٠هـ) اجاز لها سنة ٨٢٩هـ  
جماعة .
- (٩)  
(٤١) ام كلثوم بنت محمد بن علي (٨٠٨ - ٨٥٠هـ) اجيزت .
- (١٠)  
(٤٢) ام كمال بنت عبدالرحمن بن علي (٧٩٢ - ٨٤٣هـ) اجازها البلقيني  
وابن الملقن والعراقي والهيثمي .
- (١١)  
(٤٣) ام هاني بنت عبدالرحمن بن علي اجازها سنة ٧٩٨هـ وسنة ٨٠٥هـ العراقي  
والهيثمي والمراغي وآخرون .
- (١٢)  
(٤٤) ام هاني بنت العز محمد بن احمد (٨٤٢هـ) اجيزت سنة ٨١٥هـ من جماعة .

- 
- (١) الضوء اللامع ٤٣/١٢ .
- (٢) الضوء اللامع ٥٧/١٢ .
- (٣) الضوء اللامع ١٣٩/١٢ .
- (٤) الضوء اللامع ١٣٩/١٢ .
- (٥) الضوء اللامع ١٤١/١٢ .
- (٦) الضوء اللامع ١٤٢/١٢ .
- (٧) الضوء اللامع ١٤٣/١٢ .
- (٨) الضوء اللامع ١٤٥/١٢ .
- (٩) الضوء اللامع ١٥٢/١٢ .
- (١٠) الضوء اللامع ١٥٣/١٢ .
- (١١) الضوء اللامع ١٥٥/١٢ .
- (١٢) الضوء اللامع ١٥٨/١٢ .

- (٤٥) ام هانى بنت محمد بن على (٨٤٧هـ) اجاز لها البلقينى والعراقى  
(١)  
والهيثمى .
- (٢)  
(٤٦) ام هانى بنت ابى اليمن محمد بن محمد (٨٤٦ - ٨٨٥هـ) اجاز لها جماعة .

اسرة ابن فهد :

- (١) ابراهيم بن ابى بكر بن محمد (٨٥٤ - ٨٥٩هـ) احضر وسمع على جده  
(٣)  
التقى .
- (٢) احمد بن الجمال محمد (٥٧٦٩هـ) سمع كثيرا بمكة .  
(٤)
- (٣) حسن بن عطية بن محمد ابن عم النجم ولد سنة ٨٤٣هـ واجاز لـ  
(٥)  
ابن حجر والمقريزى وخلق .
- (٤) الحسين بن عطية بن محمد (٨٥٠ - بعد ٨٩٠هـ) اجازه خلق .  
(٦)
- (٥) عبدالرحمن بن ابى القاسم بن ابى بكر (٨٧٤ - ٨٩٦هـ) قرأ بمكة على  
(٧)  
السخاوى وسمع منه المسلسل وغيره ومات شابا .
- (٦) عبدالرحمن بن ابى بكر عم الأنف ذكره (٨٤١ - ٨٧٣هـ) سمع الحديث  
(٨)  
واشتغل به يسيرا واكثر من الاخذ من فضلاء اهل بلده والقادمين اليها .
- (٧) عبدالرحمن بن محمد عم التقى ابن فهد (٥٧٩٣هـ) لازم درس الجمال  
(٩)  
ابن ظهيرة .
- (٨) عبدالرحمن بن يحيى بن عبدالرحمن حفيد السابق ذكره (٨٢٢ - ٨٢٧هـ) ،  
(١٠)  
حضر عند ابن الجزرى وابن سلامة واجاز له جماعة .

- 
- (١) الضوء اللامع ١٥٨/١٢ .
- (٢) الضوء اللامع ١٥٨/١٢ .
- (٣) الضوء اللامع ٣٥/١ .
- (٤) العقد الثمين ١٤٥/٣ .
- (٥) الضوء اللامع ١٠٥/٣ .
- (٦) التحفة اللطيفة ٥٠٩/١ .
- (٧) الضوء اللامع ١١٨/٤ .
- (٨) الضوء اللامع ٧٠/٤ .
- (٩) العقد الثمين ٤٠٨/٥ .
- (١٠) الضوء اللامع ١٥٨/٤ .



- (٩) عبد القادر بن يحيى اخو عبدالرحمن السابق (٨٢٩ - ٥٨٨٨) سمع  
(١)  
• واجاز له خلق .
- (١٠) محمد بن محمد بن عبدالله، ابو الخير، جد التقى (٧٣٥ - ٥٧٧٣) كان  
(٢)  
رجلا صالحا وسمع شيئا من الحديث .
- (١١) يحيى بن عمر، ابن النجم (٨٤٨ - ٥٨٨٥) سمع بمكة كثيرا وتعانى  
(٣)  
الادب .
- (١٢) يحيى بن محمد بن عبدالله (٧٢٩ - ٥٧٨٨) سمع ولم يحدث ولم  
(٤)  
يجز احدا .
- (١٣) ابو بكر بن محمد عم التقى (٥٧٩٣) سمع واجيز  
(٥)
- (١٤) ابو القاسم بن ابى بكر حفيد التقى ولد سنة ٨٤٦هـ وحفظ الفيسية  
(٦)  
النحو وجل الفية الحديث وسمع من السخاوى .
- (١٥) زينب بنت محمد التقى (٨٥٠ - ٥٨٩٢) سمعت واجيزت  
(٧)
- (١٦) ست الجميع بنت عطية بن ابى بكر، ابنة اخى التقى (٨٣١ - ٥٨٧١) سمعت  
(٨)  
واجيزت .
- (١٧) شعشا بنت التقى محمد (٨٦٣ - ٥٨٩٣) سمعت واجيزت  
(٩)
- (١٨) عائشة بنت عبدالرحمن بن محمد (٧٩٣ - ٥٨٢٢) اجيزت  
(١٠)
- (١٩) مريم بنت عطية بن محمد (٨٣٨ - ٥٨٧٥) اجيزت سنة مولدها .  
(١١)
- (٢٠) هُدَيَّة (بضم الهاء مضمرا) اخت التقى (٥٨٠٩) احضرت فى الرابعة من  
(١٢)  
عمرها سنة ٨٠٥هـ على ابن مديق وسمعت واجيزت .

- 
- (١) الضوء اللامع ٢٩٩/٤ .
- (٢) العقد الثمين ٢٩٦/٢، ذيل التقييد ص ١٧٦، الدرر الكامنة ١٩٢/٤، انباء  
الغمر ٣٠/١، اتحاف الورى ٣١٧/٣ حوادث سنة ٥٧٧٣ .
- (٣) الضوء اللامع ٢٣٨/١٠، هدية العارفين ٥٢٩/٢ .
- (٤) العقد الثمين ٤٤٧/٧ .
- (٥) العقد الثمين ٢٥/٨ .
- (٦) الضوء اللامع ١٣٣/١١ .
- (٧) الضوء اللامع ٤٩/١٢ .
- (٨) الضوء اللامع ٥٤/١٢ .
- (٩) الضوء اللامع ٦٧/١٢ - ٦٨ .
- (١٠) العقد الثمين ٢٦٨/٨، الضوء اللامع ٧٦/١٢ .
- (١١) الضوء اللامع ١٢٤/١٢ .
- (١٢) الضوء اللامع ١٣٢/١٢ .

- (١)  
٢١) ام مريم بنت التقي محمد (٨٢٨ - ٨٩١هـ) سمعت من ابيها واجيزت .  
(٢)  
٢٢) ام كلثوم بنت عطية (٨٣٣ - ٨٩٩هـ) احضرت فى الرابعة، واجيزت .  
(٣)  
٢٣) ام كلثوم بنت محمد بن عبدالله (٧٧٧هـ) اجيزت .

اسرة المرشدى :

- (٤)  
١) ابراهيم بن عبدالواحد بن ابراهيم (٨١٩ - ٨٧٧هـ) سمع على ابيه وعمه .  
٢) عبدالغنى بن ابى بكر بن عبدالغنى نسيم الدين (٩٢٧هـ) سمع على  
(٥)  
السخاوى .  
٣) عبدالغنى بن محمد بن محمد بن ابراهيم ، ولد سنة ٨٢٥هـ وحفظ وعرض  
(٦)  
وسمع وكان حيا سنة ٨٩٧هـ .  
٤) عبدالله بن محمد بن ابراهيم عفيف الدين ولد سنة ٨٢٢هـ وسمع على  
(٧)  
ابن الجزرى سنة ٨٢٨هـ تصنيفه المصعد الاحمد .  
٥) عبدالواحد بن ابراهيم بن احمد (٧٧٨ - ٨٣٨هـ) انتهت اليه رئاسة  
(٨)  
العربية ببلده ودرس العربية والفقہ بمدارس مكة .  
٦) ، (٧) عبدالواحد بن ابراهيم بن عبدالواحد اخوان كل منهما اسمه  
(٩)  
عبدالواحد سمع الثانى من السخاوى بمكة .  
٨) على بن ابى بكر بن عبدالغنى نور الدين ولد سنة ٨٧١هـ وسمع من  
(١٠)  
السخاوى ولازمه .  
٩) على بن عبدالرحمن بن محمد نور الدين اشتغل فى الفقه والعربية  
(١١)  
ولازم السخاوى فى شرحه لللفية .

- 
- (١) الضوء اللامع ١٤٦/١٢ - ١٤٧ .  
(٢) الضوء اللامع ١٥٠/١٢ .  
(٣) العقد الثمين ٣٥١/٨ .  
(٤) الضوء اللامع ٧٣/١ .  
(٥) الضوء اللامع ٢٤٧/٤ ، التحفة اللطيفة ٥٠/٣ ، الكواكب السائرة ٣١١/١ .  
(٦) الضوء اللامع ٢٥٤/٤ .  
(٧) الضوء اللامع ٤٢/٥ .  
(٨) انباء الغمر ٥٥٨/٣ ، الضوء اللامع ٩٣/٥ ، شدرات الذهب ٢٢٨/٧ .  
(٩) الضوء اللامع ٩٤/٥ .  
(١٠) الضوء اللامع ٢٠٣/٥ .  
(١١) الضوء اللامع ٢٣٦/٥ .

- (١٠) محمد بن عبدالواحد بن ابراهيم الجمال (٨٠٨ - ٨٤٦هـ) سمع من  
(١)  
ابيه وغيره .
- (١١) محمد بن محمد بن ابراهيم بن احمد (٨٤١هـ) سمع على ابيه وعلسى  
(٢)  
عمه احمد وغيرهما .
- (١٢) يحيى بن ابى الفضائل محمد بن محمد بن ابراهيم (٨٩٢هـ) سمع من  
(٣)  
السخاوى .
- (١٣) ابو بكر بن عبدالغنى بن عبدالواحد (٨٣٢ - ٨٩٢هـ) سمع واجيى  
(٤)  
واشتغل قليلا بالفقه .
- (١٤) ابو بكر بن محمد بن ابراهيم (٨٢٧هـ) سمع بمكة والقاهرة  
(٥)  
خديجة وتدعى سعادة بنت ابراهيم بن احمد (٨٢٧هـ) اجيزت .  
(٦)  
(١٥) عائشة بنت محمد بن ابراهيم (٧٩٨ - ٨٤٦هـ) سمعت واجيزت .  
(٧)  
(١٦) ام الحسين بنت احمد بن ابراهيم (٨٣٤هـ) اجاز لها العز ابن جماعة  
(٨)  
سنة ٨١٥هـ .

اسرة الذرورى :

- (١) احمد بن صالح بن محمد بن ابى بكر المرشدى سمع من السخاوى وكان  
(٩)  
يتكسب بفعل العِمْر .
- (٢) احمد بن عمر بن محمد المرشدى سمع من السخاوى وتكسب اقراء الابناء  
(١٠)  
وبعمل العِمْر .

- 
- (١) الضوء اللامع ١٢٦/٨ .
- (٢) الضوء اللامع ٢٩٧/٨ .
- (٣) الضوء اللامع ٢٥٤/١٠ .
- (٤) الضوء اللامع ٤٨/١١ .
- (٥) العقد الثمين ٢٣/٨، الضوء اللامع ٦٧/١١ .
- (٦) الضوء اللامع ٢٤/١٢ .
- (٧) الضوء اللامع ٧٩/١٢ .
- (٨) الضوء اللامع ١٣٨/١٢ .
- (٩) الضوء اللامع ٣١٦/١ .
- (١٠) الضوء اللامع ٥٦/٢ .

- (٣) احمد بن محمد بن ابى بكر المرشدى (٨٠٢ - ٨٢٣هـ) سمع على الزين  
(١)  
المراعى .
- (٤) حسن بن محمد بن ابى بكر المرجانى ولد سنة ٨٢٤هـ، سمع على ابى  
(٢)  
الجزرى وغيره وتميز بالعربية .
- (٥) صالح بن محمد بن ابى بكر المرشدى (٨٩٧هـ) اخذ القراءات عن ابى  
(٣)  
عياش وغيره .
- (٦) عبدالرحمن بن محمد المصرى (٨٣٤هـ) سمع وبرع فى الفقه والفزل .  
(٤)
- (٧) على بن محمد بن ابى بكر المرجانى سمع على ابن صديق الصحیح  
(٥)  
سنة ٨٠٢هـ .
- (٨) عمر بن محمد بن ابى بكر المرشدى المقرئ بمكة (٨٦٢هـ) .  
(٦)
- (٩) عمر بن محمد بن ابى بكر المصرى (٨٢٣هـ) عنى بالعلم قليلا وعمى  
(٧)  
نساخا .
- (١٠) محمد بن محمد بن ابى بكر المرشدى سمع على ابن الجزرى سنة  
(٨)  
٨٢٨هـ بعض سنين ابى داود .
- (١١) محمد بن محمد بن ابى بكر المرجانى (٨٠٩ - ٨٧٥هـ) سمع على ابن حجر  
(٩)  
والزين المراعى .
- (١٢) محمد بن محمد بن محمد بن ابى بكر المرجانى (٨٤٠ - ٨٩٣هـ) سمع  
(١٠)  
بمكة من السخاوى وغيره .
- (١٣) محمد بن محمد بن محمد بن ابى بكر المرجانى اخو الذى قبله ولى  
(١١)  
سنة ٨٣٦هـ سمع على والده وغيره .

- 
- (١) العقد الثمين ١٣٠/٣، الضوء اللامع ١٠٤/٢ .
- (٢) الضوء اللامع ١٢٢/٣، معجم المؤلفين ٢٧٧/٣ .
- (٣) الضوء اللامع ٣١٥/٣ .
- (٤) الضوء اللامع ١٢٦/٤، شذرات الذهب ٢٠٨/٧ .
- (٥) الضوء اللامع ٢٩٥/٥ .
- (٦) الضوء اللامع ١٣٧/٦ .
- (٧) العقد الثمين ٣٥٥/٦، الضوء اللامع ١١٧/٦ .
- (٨) الضوء اللامع ٦٧/٩ .
- (٩) الضوء اللامع ٦٧/٩ .
- (١٠) الضوء اللامع ٢٠٧/٩ .
- (١١) الضوء اللامع ٢٠٧/٩ .

- (١٤) ابو بكر بن محمد بن ابى بكر المرشدى (٥٨٢٦هـ) سمع الحديث  
(١)  
• واشتغل بالادب .
- (١٥) ابو بكر بن محمد بن ابى بكر المصرى (٥٨١٦هـ) سمع الحديث واشتغل  
(٢)  
• بالادب والتجارة .
- (١٦) ابو حامد بن عمر بن محمد المرشدى سمع من السخاوى ونسخ البخارى  
(٣)  
• بخطه .

- 
- (١) العقد الثمين ٢٢/٨، الضوء اللامع ٧٤/١١ .
- (٢) العقد الثمين ٢١/٨، الضوء اللامع ٧٤/١١ .
- (٣) الضوء اللامع ١٠٢/١١ .

المصادر والمراجع

(١) المخطوطات :

- (١) اجوبة ابن سيد الناس اليعمرى التى وجهها له الحافظ احمد بن ايبك الدمياطى سنة ٧٣١هـ ، ميكروفيلم مصور عن مكتبة الاسكوريال، بمكتبة مركز البحث العلمى واحياء التراث الاسلامى بجامعة ام القـرى بمكة المكرمة رقم ٦٢٤ حديث .
- (٢) اربعون حديثا منتقاة من معجم ابن ظهيرة، ليوسف بن شاهين الكركسى المعروف بسبط ابن جرت ٨٧٩هـ ، مخطوط بدار الكتب المصرية رقم ٤٢٧ حديث تيمور ميكروفيلم الدار ١١٥٧٩ .
- (٣) الارج المسكى فى التاريخ المكى لعلى بن عبدالقادر الطبرى ت ١٠٧٠ هـ مخطوط بمكتبة الحرم المكى رقم ٣٤ تاريخ .
- (٤) ازهارالبستان فى طبقات الاعيان، لعبدالستار الدهلوى ت ١٣٥٥هـ الجزء الثانى فقط . بخط المؤلف . مكتبة الحرم المكى الشريف رقم ٦٥دهلوى تراجم .
- (٥) الاشراف على الجمع بين النكت الطراف وتحفة الاشراف للتقى ابن فهد المكى، نسخة مصورة على ميكروفيلم بمعهد المخطوطات التابع لجامعة الدول العربية بالقاهرة رقم ٥٠ عن مكتبة فيض اللسـ باستنبول .
- (٦) انباء البرية بالابناء الطبرية لعبدالقادر الطبرى ، مكتبة الحرم المكى الشريف رقم ١٦ تراجم .
- (٧) بغية الطالبين لبيان المشايخ المعتمدين ، معجم واسانيد احمد بن محمد النخلى المكى ت ١١٣٠هـ ، ميكروفيلم بمعهد المخطوطات التابع لجامعة الدول العربية بالقاهرة، صورة عن المكتبة التيمورية ٤٥٤ تاريخ .

- (٨) تاريخ الاسلام ووفيات مشاهير الاعلام للذهبي ت ٧٤٨هـ . ميكروفيلم  
بمركز البحث العلمى بجامعة ام القرى رقم ٩٥٤ تاريخ ، مصور عن احمد  
الثالث بتركيا . الجزء الثانى عشر .
- (٩) تحفة الاشراف بمعرفة الاطراف للمزى ت ٧٤٢هـ ميكرو فيلم بمركز  
البحث العلمى بجامعة ام القرى رقم ٦٢٨ حديث ، مصور من المكتبة  
الازهرية .
- (١٠) الدر الكمين بذيلى العقد الثمين لابن فهديت ٨٨٥هـ . ميكرو فيلم معهد  
المخطوطات التابع لجامعة الدول العربية بالقاهرة رقم ١٠٤٢ .
- (١١) ذيل التقييد لمعرفة رواة السنن والمسانيد لتقى الفاسى ٨٣٢هـ  
ميكروفيلم بمكتبة مركز البحث العلمى بجامعة ام القرى رقم ٧٧٨  
تراجم رجال الحديث ونسخة اخرى رقم ٩٤١ تراجم رجال الحديث  
مصورة عن دار الكتب المصرية .
- (١٢) الضعفاء والمتروكين لابن الجوزى ت ٥٩٧هـ - ميكروفيلم مكتبة  
مركز البحث العلمى بجامعة ام القرى رقم ٩٤٨ تراجم رجال الحديث  
مصور عن مكتبة الازهر .
- (١٣) الطبقات السنية فى تراجم الحنفية لتقى الدين التميمى - دارالكتب  
المصرية رقم ح ١٢٧٤٤ .
- (١٤) عنوان الزمان فى تراجم الشيوخ والاقران للبقاعى - دار الكتب  
المصرية رقم ٢٢٥٥ تاريخ تيمور .
- (١٥) غاية الاحكام فى احاديث الاحكام لمحبا الدين الطبرى ٦٩٤هـ ، ميكروفيلم  
مكتبة مركز البحث العلمى بجامعة ام القرى ارقامه : ٧٧٧ - ٧٦٩ -  
٧٧٠ - ٧٧١ حديث ، مصور عن الخزانة العامة بالرباط .
- (١٦) الفتح الربانى لجميع مرويات الشيخ العثمانى ، للنجم ابن فهديت  
ميكروفيلم بمكتبة الجامعة الاسلامية بالمدينة المنورة رقم  
٣٧٠ رجال .
- (١٧) القول المؤلف فى نسبة البيوت الخمسة الى الشرف لجار الله ابن  
فهد المكى - مكتبة الحرم المكى الشريف رقم ٢٨١٦ تراجم .

- (١٨) مشيخة قاضي طيبة زين الدين المراغي ، للمراكشي ، ميكروفيلم مركز  
البحث العلمي بجامعة ام القرى رقم ٩٨١ حديث مصور عن دار الكتب .
- (١٩) منايح الكرم فى اخبار البيت وولاية الحرم للسنجارى ت ١١٢٥ هـ ، مكتبة  
الحرم المكي الشريف تاريخ رقم ٤٥٣ - ٤٣٠ - ١١٩٣ .
- (٢٠) المنهج الجلى الى شيوخ قاضي الحرمين السراج الحنبلى ، للتقى  
ابن فهد ميكروفيلم مركز البحث العلمي بجامعة ام القرى رقم  
١١٥٩ تراجم ، مصور عن مكتبة رئيس الكتاب بتركيا .
- (٢١) المنهل الصافى والمستوفى بعد الوافى لابن تغرى بردى ، ميكروفيلم  
مركز البحث العلمي واحياء التراث الاسلامى ارقام ٤٣٢ - ٤٤٠ - ٤٤٤ -  
٤٤٣ - ٤٧٢ - ٤٤٢ - ٤٧٤ - ٤٧٥ تاريخ . ثمانية اجزاء .
- (٢٢) نبذة من تراجم اشياخ اشياخنا من نقلة الحديث النبوى منتقاة من  
معجم السراج عمر ابن فهد المكي لشيخه المراغي . ميكروفيلم  
مركز البحث العلمي واحياء التراث الاسلامى بجامعة ام القرى رقم  
٥٣٠ تاريخ - عن دار الخطيب بالقدس .

(ب) المطبوعات :

- (١) الآثار المرفوعة فى الاخبار الموضوعة  
لعبدالحى بن محمد اللكنوى ت ١٣٠٤ هـ  
تحقيق محمد السعيد بسيونى زغلول - بيروت - دار الكتب العلمية  
١٩٨٥/١٤٠٥ م .
- (٢) اتحاف الورى باخبار ام القرى  
للنجم ابن فهد ت ٨٨٥ هـ  
تحقيق فهيم محمد ثلتوت ، مطبوعات مركز البحث العلمي واحياء  
التراث الاسلامى بجامعة ام القرى بمكة المكرمة .
- (٣) الاحسان فى تقريب صحيح ابن حبان  
لعلى بن بلبان الفارسى ت ٧٣٩ هـ  
قدم له وضبط نصه كمال يوسف الحوت - بيروت - دار الكتب العلمية  
١٤٠٧ هـ .



- (٤) اخبار مكة وما جاء فيها من الآثار  
لابي الوليد محمد بن عبد الله الأزرقى  
تحقيق رشدى الصالح ملحق - مكة المكرمة - مطابع دار الثقافة  
الطبعة الرابعة ١٤٠٣هـ/١٩٨٣م .
- (٥) اربع رسائل فى علوم الحديث (رسالة من يعتمد قوله فى الجرح  
والتعديل للسخاوى)  
تحقيق عبدالفتاح ابو غدة - بيروت - دار القرآن الكريم - الطبعة  
الثالثة ١٤٠٠هـ/١٩٨٠م .
- (٦) الاستيعاب فى معرفة الاصحاب  
لابن عبد البر ت ٤٦٣هـ  
بهامش الاصابة ، مصورة مكتبة المثنى ببغداد عن مطبعة دار السعادة  
بمصر ١٣٢٨هـ .
- (٧) اسد الغابة فى معرفة الصحابة  
لابن الاثير ٦٣٠هـ  
تحقيق وتعليق محمد ابراهيم البنا ومحمد احمد عاشور - مصر  
مطابع دار الشعب ١٩٧٠م .
- (٨) الاصابة فى تمييز الصحابة  
لابن حجر العسقلانى ت ٨٥٢هـ  
وعلى هامشها الاستيعاب - مصورة مكتبة المثنى ببغداد عن مطبعة  
دار السعادة بمصر ١٣٢٨هـ .
- (٩) الاعلام بأعلام بيت الله الحرام  
لقطب الدين الحنفى النهروالى ت ٩٨٨هـ  
تعليق محمد طاهر الكردى - مكة المكرمة - المكتبة العلمية ١٣٧٠هـ .
- (١٠) اعلام النساء  
لعمر رضا كحالة  
بيروت ، مؤسسة الرسالة ١٣٩٧هـ .

- (١١) الاغتباط بمن رمى بالاختلاط  
لسبط ابن العجمى ت ٨٤١هـ  
المنشور ضمن ثلاث رسائل فى اصول الحديث - الهند - الدار العلمية  
الطبعة الثانية ١٤٠٦هـ/١٩٨٦م .
- (١٢) الالفاظ الفارسية المعربة  
للسيد ادى شير  
بيروت ، المطبعة الكاثوليكية للاباء اليسوعيين ١٩٠٨ م .
- (١٣) انباء الغمر بابناء الغمر  
لابن حجر العسقلانى ت ٨٥٢هـ  
تحقيق الدكتور حسن حبشى . مطبوعات المجلس الاعلى للشؤون الاسلامية  
القاهرة ١٣٨٩هـ .
- (١٤) الانساب  
للسمعانى ت ٥٦٢هـ  
الجزء السابع تحقيق محمد عوامه ، الناشر محمد امين دمج ، بيروت  
١٣٩٦هـ/١٩٧٦م .
- (١٥) الايضاح والتبيان فى معرفة المكيال والميزان  
لابى العباس الانصارى  
تحقيق محمد احمد اسماعيل الخاروف - منشورات مركز البحث العلمى  
واحياء التراث الاسلامى بجامعة ام القرى بمكة المكرمة .
- (١٦) الباعث الحثيث شرح اختصار علوم الحديث  
لابن كثير ت ٧٧٤هـ  
تحقيق احمد شاكر - القاهرة مكتبة ومطبعة محمد على صبيح - الطبعة  
الثالثة ١٩٥١م .
- (١٧) بدائع الزهور فى وقائع الدهور  
لابن اياس الحنفى  
تحقيق محمد مصطفى، طبعة جمعية المستشرقين الالمانية .

- (١٨) البداية والنهاية  
لابن كثير ت ٥٧٧٤ هـ  
بيروت - مكتبة المعارف - الطبعة الثانية ١٩٧٧ م .
- (١٩) البدر الطالع بمحاسن من بعد القرن السابع  
لشوكاني ت ١٢٥٠ هـ  
القاهرة - مطبعة السعادة - ١٣٤٨ هـ .
- (٢٠) البرق اليماني في الفتح العثماني  
لقطب الدين الحنفي النهروالي المكي ت ٩٨٨ هـ  
اشرف على طبعه حمد الجاسر - منشورات دار اليمامة للبحث والترجمة  
الرياض ١٣٨٧ هـ / ١٩٦٧ م .
- (٢١) برنامج ابن جابر الوادي آشي  
لمحمد بن جابر الوادي آشي ت ٧٤٩ هـ  
تحقيق الدكتور محمد الحبيب الهيلة، مطبوعات مركز البحث العلمي  
واحياء التراث الاسلامي بجامعة ام القرى بمكة المكرمة  
١٤٠١ هـ / ١٩٨١ م .
- (٢٢) برنامج التجيبي  
للقاسم بن يوسف التجيبي ت ٧٣٠ هـ  
تحقيق عبدالحفيظ منصور - ليبيا، تونس - الدار العربية للكتاب  
١٩٨١ م .
- (٢٣) برنامج المجارى  
لابي عبدالله المجارى الاندلسي ت ٨٦٢ هـ  
تحقيق محمد ابو الاضمان - بيروت - دار الغرب الاسلامي ١٩٨٢ م .
- (٢٤) بغية الوعاة في طبقات اللغويين والنحاة  
للسيوطي ت ٩١١ هـ  
تحقيق محمد ابو الفضل ابراهيم - القاهرة - مطبعة عيسى البابسي  
الطبي ١٣٨٤ هـ / ١٩٦٤ م .

- (٢٥) بلاد الحجاز فى العصر الايوبى  
لعائشة بنت عبدالله باقاسى  
منشورات نادى مكة الثقافى - ١٩٨٠م / ١٤٠٠هـ .
- (٢٦) تاج المفرق فى تحلية علماء المشرق - او رحلة البلوى  
لخالد بن عيسى البلوى  
تحقيق العلامة حسن السائح - طبع باشراف اللجنة المشتركة لنشر  
التراث الاسلامى بين حكومة المغرب وحكومة دولة الامارات العربية  
المتحدة .
- (٢٧) تاريخ الادب العربى  
لبروكلمان  
ترجمة الدكتور السيد يعقوب بكر - القاهرة - دار المعارف ١٩٧٧م .
- (٢٨) تاريخ الادب العربى  
لكارل بروكلمان  
بالالمانية .
- (٢٩) تاريخ اربل، المسمى نباهة البلد الخامل بمن ورده من الاماثل  
لابن المستوفى ت ٦٣٧هـ  
تحقيق سامى الصقار، منشورات وزارة الثقافة والاعلام فى الجمهورية  
العراقية ١٩٨٠م .
- (٣٠) تاريخ الثقات  
لاحمد بن عبدالله العجلى ت ٢٦١هـ  
تحقيق د. عبدالمعطى قلعجى - دار الكتب العلمية - بيروت  
١٩٨٥م / ١٤٠٥هـ .
- (٣١) تاريخ عمارة المسجد الحرام  
لحسين عبدالله باسلامة ت ١٣٣١هـ  
الناشر تهامة - جدة - الطبعة الثالثة ١٩٨٠م / ١٤٠٠هـ .
- (٣٢) التاريخ الكبير  
للإمام البخارى ت ٢٥٦هـ  
بيروت - مصورة دار الكتب العلمية .

- (٣٣) تاريخ مكة  
لاحمد السباعى ت ١٤٠٤هـ  
مطبوعات نادى مكة الثقافى والادبى • الطبعة السادسة ١٤٠٤هـ/١٩٨٤م •
- (٣٤) التبر المسبوك  
للسخاوى ت ٩٠٢هـ  
القاهرة - مكتبة الكليات الازهرية •
- (٣٥) تحفة الاشراف بمعرفة الاطراف  
للمزى ت ٧٤٢هـ  
صححه وعلق عليه عبدالصمد شرف الدين ،نشرته الدار القيمة بالهند  
١٢٨٤هـ/١٩٦٥م •
- (٣٦) التحفة السنية باسماء البلاد المصرية  
لابن الجيعان  
القاهرة - مكتبة الكليات الازهرية ١٩٧٤م •
- (٣٧) تحفة اللطائف فى فضائل الحبر ابن عباس ووج والطائف  
لجار الله ابن فهد المكى ت ٩٥٤هـ  
تعليق ومراجعة محمد سعيد كمال ومحمد منصور الشقحاط ،مطبوعات  
نادى الطائف الادبى •
- (٣٨) التحفة اللطيفة فى تاريخ المدينة الشريفة  
للسخاوى ت ٩٠٢هـ  
عنى بطبعه ونشره اسعد طرابزونى الحسينى ١٣٩٩هـ/١٩٧٩م •
- (٣٩) تحفة النظر فى غرائب الامصار وعجائب الاسفار، او رحلة ابن بطوطة  
تحقيق الدكتور على المنتصر الكتانى • بيروت - مؤسسة الرسالفة  
١٣٩٥هـ/١٩٧٥م •
- (٤٠) تدريب الراوى فى شرح تقريب النواوى  
للسيوطى ت ٩١١هـ  
حققه وراجع اصوله عبدالوهاب عبداللطيف - القاهرة - دار الكتب  
الحديثة ١٣٨٦هـ •

- (٤١) تذكرة الحفاظ  
للذهبي ت ٥٧٤٨ هـ  
مصورة دار احياء التراث العربي ببيروت .
- (٤٢) تقويم البلدان  
لابي الفداء  
باريس - دار الطباعة السلطانية ١٨٤٠ م .
- (٤٣) التقييد لمعرفة الرواة والسنة والمسانيد  
لابن نقطة ت ٦٢٩ هـ  
الهند - مطبوعات دائرة المعارف العثمانية ١٤٠٣/١٩٨٣ م .
- (٤٤) التقييد والايضاح شرح مقدمة ابن الصلاح  
للزين العراقي ت ٨٠٦ هـ  
تحقيق عبدالرحمن محمد عثمان - المدينة المنورة - المكتبة  
السلفية ١٣٨٩/١٩٦٩ م .
- (٤٥) التكملة لوفيات النقلة  
للمنذرى ت ٦٥٦ هـ  
تحقيق بشار عواد معروف - بيروت - مؤسسة الرسالة - الطبعة  
الثانية ١٩٨١ م .
- (٤٦) التنبيه والايضاظ لما في ذيول تذكرة الحفاظ  
للشيخ احمد رافع الحسيني الطهطاوي المطبوع في آخر ذيول  
تذكرة الحفاظ .
- (٤٧) تنزيه الشريعة المرفوعة عن الاخبار الشنيعة والموضوعة  
لابن عراق الكناني ت ٩٦٣ هـ  
تحقيق ومراجعة عبدالوهاب عبداللطيف وعبدالله محمد المديق - بيروت  
دار الكتب العلمية ١٣٩٩ هـ .
- (٤٨) تهذيب الاسماء واللغات  
للنووي ت ٦٧٦ هـ  
ادارة الطباعة المنيرية بالقاهرة .

- (٤٩) ثبت ابى جعفر احمد بن علوى البلوى الوادى آشى ت ٩٣٨هـ  
دراسة وتحقيق الدكتور عبدالله العمرانى - بيروت - دار الغرب  
الاسلامى ١٤٠٣هـ/١٩٨٣ م .
- (٥٠) الجامع الاخلاق الراوى وآداب السامع  
للخطيب البغدادى ت ٤٦٣هـ  
تحقيق الدكتور محمود الطحان - الرياض - مكتبة المعارف ١٤٠٣هـ/١٩٨٣ م .
- (٥١) الجامع اللطيف فى فضائل مكة واهلها وبناء البيت الشريف  
لابن ظهيرة  
بيروت - المكتبة الشعبية - الطبعة الخامسة ١٣٩٩هـ/١٩٧٩ م .
- (٥٢) الجرح والتعديل  
لابن ابى حاتم الرازى ت ٣٢٧هـ  
مطبوعات دائرة المعارف العثمانية بحيدر اباد الدكن - الهند  
١٣٧٢هـ/١٩٥٢ م .
- (٥٣) جمهرة انساب العرب  
لابن حزم ت ٤٥٦هـ  
تحقيق ليفى بروفنسال - دار المعارف بمصر .
- (٥٤) الجواهر المضية فى طبقات الحنفية  
لابن ابى الوفاء القرشى ت ٧٧٥هـ  
مطبوعات دائرة المعارف العثمانية بحيدر اباد الدكن - الهند .
- (٥٥) الجواهر والدرر فى ترجمة شيخ الاسلام ابن حجر  
للسخاوى ت ٩٠٢هـ  
الجزء الاول . منشورات المجلس الاعلى للشؤون الاسلامية بالقاهرة  
تحقيق الدكتور حامد عبدالمجيد والدكتور طه الزينى ١٤٠٦هـ/١٩٨٦ م .
- (٥٦) حسن المحاضرة فى تاريخ مصر والقاهرة  
للسيوطى ت ٩١١هـ  
تحقيق محمد ابو الفضل ابراهيم - القاهرة - دار احياء الكتاب  
العربية ١٩٦٧م/١٣٨٧هـ .

- (٥٧) الحلل السندسية فى الاخبار والآثار الاندلسية  
للامير شكيب ارسلان ت ١٣٦٦هـ  
بيروت - منشورات دار مكتبة الحياة .
- (٥٨) الخطط الجديدة لمصر والقاهرة - المعروفة بالخطط التوفيقية  
لعلى باشا مبارك  
مطبعة دار الكتب بالقاهرة ، الطبعة الثانية ١٣٨٩هـ/١٩٦٩م .
- (٥٩) الدارس فى تاريخ المدارس للنعيمى ت ٩٢٨هـ  
تحقيق جعفر الحسنى منشورات المجمع العلمى العربى بدمشق ١٩٤٨م .
- (٦٠) دائرة المعارف الاسلامية  
نقلها الى العربية جماعة من الاساتذة ١٩٣٣م .
- (٦١) درة الحجال فى اسماء الرجال  
لاحمد بن محمد المكناسى الشهير بابن القاضى ت ١٠٢٥هـ  
تحقيق محمد الاحمدى ابو النور - الناشر دار التراث بالقاهرة  
والمكتبة العتيقة بتونس ١٩٧٠م .
- (٦٢) الدرر الفرائد المنظمة فى اخبار الحاج وطريق مكة المعظمة  
لعبدالقادر الجزيرى ت ٩٧٧هـ  
اعده للنشر حمد الجاسر . الرياض - منشورات دار اليمامة للبحوث  
والتريجة والنشر ١٤٠٣هـ/١٩٨٣م .
- (٦٣) الدرر الكامنة باعيان المائة الثامنة  
لابن حجر العسقلانى ت ٨٥٢هـ  
مصورة دار الجيل بيروت .
- (٦٤) الدرر المنتثرة فى الاحاديث المشتهرة  
للسيوطى ت ٩١١هـ  
تحقيق محمد لطفى الصباغ - الرياض - منشورات جامعة الملك سعود  
١٤٠٣هـ .
- (٦٥) الدليل الشافى على المنهل الصافى  
لابن تغرى بردى ت ٨٧٤هـ



- تحقيق فهم شلتوت . مطبوعات مركز البحث العلمى واحياء التراث  
الاسلامى بجامعة ام القرى بمكة المكرمة ١٩٨٣م .
- (٦٦) الديباج المذهب فى معرفة اعيان المذهب  
لابن فرحون ت ٧٩٩هـ .
- تحقيق محمد الاحمدى ابو النور . القاهرة - مكتبة التراث .
- (٦٧) ذخائر العقبي فى مناقب ذوى القربى  
للمحب الطبرى ت ٦٩٤هـ .
- القاهرة - مكتبة القدسى ١٣٥٦هـ .
- (٦٨) الذهبى ومنهجه فى تاريخ الاسلام  
الدكتور بشار عواد معروف  
القاهرة . مطبعة عيسى البابى الحلبي ، ١٩٧٦م .
- (٦٩) ذيل تاريخ بغداد  
لابن النجار ت ٦٤٣هـ  
مطبوعات دائرة المعارف العثمانية بحيدر ابا الدكن . الهند
- ١٩٧٨/١٣٩٨م .
- (٧٠) الذيل على رفع الاصر او بغية العلماء والرواة  
للسخاوى ت ٩٠٢هـ  
تحقيق الدكتور جودة هلال، والاساذ محمد محمود صبيح . ومراجعة  
على البجاوى - الدار المصرية للتأليف والترجمة .
- (٧١) الذيل على الروضتين  
لابى شامة المقدسى ت ٦٦٥هـ  
بيروت - دار الجيل ، الطبعة الثانية ١٩٧٤م .
- (٧٢) الذيل على طبقات الحنابلة  
لابن رجب الحنبلى ت ٧٩٥هـ .
- بيروت - دار المعرفة .
- (٧٣) ذيل مرآة الزمان  
لليونينى ت ٧٢٦هـ  
مطبوعات دائرة المعارف العثمانية ١٣٨٠/١٩٦١م .

- (٧٤) رحلة ابن جبير  
لابن جبيرت ٦١٤هـ  
بيروت، دار صادر ودار بيروت ١٣٨٤هـ/١٩٦٤م .
- (٧٥) رحلة العبدري المسماة بالرحلة الحجازية  
لابي عبدالله العبدري، تحقيق محمد الفاسي رئيس جامعة الرباط ١٩٦٨م .
- (٧٦) رحلة القلصادي  
لابي الحسن القلصادي ت ٨٩١هـ  
تحقيق محمد ابو الاجفان - الشركة التونسية للتوزيع ١٩٧٨م .
- (٧٧) الرد الوافر على من زعم ان من قال ان ابن تيمية شيخ الاسلام فهو كافر  
لابن ناصر الدين الدمشقي ت ٨٤٢هـ  
تحقيق زهير الشاويش - بيروت - المكتب الاسلامي ١٣٩٣هـ .
- (٧٨) الرسالة المستطرفة لبيان مشهور كتب السنة المشرفة  
لمحمد بن جعفر الكتاني  
بيروت - دار الكتب العلمية - الطبعة الثانية ١٤٠٠هـ .
- (٧٩) رفع الاصر عن قضاة مصر  
لابن حجر ت ٨٥٢هـ  
تحقيق الدكتور حامد عبدالمجيد ومحمد المهدي ابو سنة ومحمد  
اسماعيل الصاوي - منشورات وزارة التربية والتعليم - القاهرة  
المطبعة الاميرية ١٩٥٧م .
- (٨٠) الروض المعطار في خبر الاقطار  
لمحمد عبدالمنعم الحميري ت ٩٠٠هـ  
تحقيق احسان عباس - بيروت - مكتبة لبنان ١٩٧٥م .
- (٨١) روضات الجنات في احوال العلماء والسادات  
لمحمد باقر الخوانساري  
تحقيق اسد الله اسماعيليان - قم - مكتبة اسماعيليان .

- (٨٢) الروضتين فى اخبار الدولتين  
لابى شامة ت ٦٦٥هـ  
• مصورة دار الجيل .
- (٨٣) الرياض النضرة فى مناقب العشرة  
لمحب الدين الطبرى ت ٦٩٤هـ  
• بيروت - دار الكتب العلمية ١٤٠٥هـ/١٩٨٥م .
- (٨٤) سفرنامه - اورطة ناصر خسرو ت ٤٥٥هـ  
نقلها الى العربية الدكتور يحيى الخشاب - بيروت - دار الكتاب  
الجديد - الطبعة الثانية ١٩٧٠م .
- (٨٥) السلوك لمعرفة دول الملوك  
للمقريزى ت ٨٤٥هـ  
• مطبعة لجنة التأليف والترجمة بالقاهرة ١٩٧٠م .
- (٨٦) السمط الثمين فى مناقب امهات المؤمنين  
لمحب الدين الطبرى ت ٦٩٤هـ  
• حلب . مكتبة التراث الاسلامى - الطبعة الثانية .
- (٨٧) سمط النجوم العوالى فى انباء الاوائل والتوالى  
لعبد الملك العاصمى ت ١١١١هـ  
• القاهرة - المطبعة السلفية ١٣٨٠هـ/١٩٦١م .
- (٨٨) سنن ابن ماجه ت ٢٧٣هـ  
• تحقيق محمد مصطفى الاعظمى - الرياض ١٤٠٣هـ/١٩٨٣م .
- (٨٩) سنن ابى داود ت ٢٧٥هـ  
اعداد وتعليق عزت الدعاس وعادل السيد، حمص . دار الحديث  
• ١٣٩٤هـ/١٩٧٤م .
- (٩٠) سنن الترمذى ت ٢٧٩هـ  
مراجعة عبدالرحمن محمد عثمان . بيروت - دار الفكر الطبعة الثانية  
• ١٣٩٤هـ/١٩٧٤م .

- (٩١) سنن الدارمي ت ٢٥٥ هـ  
القاهرة - دار الفكر ١٩٧٨م/١٣٩٨هـ •
- (٩٢) سنن النسائي بشرح السيوطي مع حاشية السندی  
القاهرة - المكتبة التجارية الكبرى ١٩٣٠م/١٣٤٨هـ •
- (٩٣) سير اعلام النبلاء  
للذهبي ت ٧٤٨ هـ  
تحقيق جماعة من الاساتذة - بيروت - مؤسسة الرسالة ١٤٠٥ هـ •
- (٩٤) شجرة النور الزكية في طبقات المالكية  
لمحمد بن محمد مخلوف  
مصورة دار الفكر - بيروت •
- (٩٥) شذرات الذهب في اخبار من ذهب  
لابن العماد الحنبلي ت ١٠٨٩ هـ  
بيروت - المكتب التجاري للطباعة والنشر •
- (٩٦) شرح السنة  
للبنغوي ت ٥١٦ هـ  
تحقيق شعيب الارناؤوط - بيروت - المكتب الاسلامي ١٩٧٥م/١٣٩٥هـ •
- (٩٧) شرف اصحاب الحديث  
للخطيب البغدادي ت ٤٦٣ هـ  
تحقيق الدكتور محمد سعيد خطيب اوغلي - انقره - دار احياء  
السنة النبوية ١٩٧١م •
- (٩٨) شفاء الغرام باخبار البلد الحرام  
لتقى الدين الفاسي ت ٨٣٢ هـ  
تحقيق لجنة من كبار العلماء - بيروت - مصورة دار الكتب العلمية •
- (٩٩) الشقائق النعمانية في علماء الدولة العثمانية  
لطاش كبرى زاده ت ٩٦٨ هـ  
دار الكتاب العربي - بيروت ١٩٧٥م/١٣٩٥هـ •

- (١٠٠) صبح الاعشى فى صناعة الانشاء  
للقلقشندى ت ٨٢١هـ  
نسخة مصورة عن المطبعة الاميرية - المؤسسة المصرية العامة  
للتأليف والترجمة والطباعة والنشر .
- (١٠١) الصحاح  
للجوهرى ت ٢٩٣هـ  
تحقيق احمد عبدالغفور عطار ، الطبعة الثانية ١٤٠٢هـ .
- (١٠٢) صحيح ابن خزيمة ت ٣١١هـ  
تحقيق الدكتور محمد مصطفى الاعظمى ، بيروت ، المكتب الاسلامى  
١٩٨٠م / ١٤٠٠هـ .
- (١٠٣) صحيح البخارى ت ٢٥٦هـ  
المطبعة الكبرى الاميرية بمصر ١٣١١هـ .
- (١٠٤) صحيح مسلم ت ٢٦١هـ  
تصحيح وترقيم وفهرسة محمد فؤاد عبدالباقي - بيروت - دار احياء  
التراث العربى ١٣٧٥هـ / ١٩٥٥م .
- (١٠٥) صفة الصفوة  
لابن الجوزى ت ٥٩٧هـ  
تحقيق محمود فاخورى - خرج احاديثه محمد رواى قلعه جى - حلب  
دار الوعى ١٣٩٠هـ .
- (١٠٦) الضوء اللامع لاهل القرن التاسع  
للسخاوى ت ٩٠٢هـ  
منشورات دار مكتبة الحياة ببيروت .
- (١٠٧) الطالع السعيد الجامع اسماء نجباء المعيد  
للادفوى ت ٧٤٨هـ  
تحقيق سيد محمد حسن والدكتور طه الحاجرى - الدار المصرىة  
للتأليف والترجمة ١٩٦٦م .

- (١٠٨) طبقات الشافعية الكبرى  
للسبكي ت ٧٧١هـ  
تحقيق عبدالفتاح الحلو ومحمود الطناحي - القاهرة - عيسى البيايى  
الطبى وشركاه .  
(١٠٩) طبقات الشافعية  
للاسنوى ت ٧٧٢هـ  
تحقيق عبدالله الجبورى - الرياض - دار العلوم للطباعة والنشر  
٠ م ١٩٨١/١٤٠١هـ  
(١١٠) طبقات الشافعية  
لابن قاضى شُهبة ت ٨٥١هـ  
صححه وعلق عليه الدكتور عبدالعليم خان - مطبوعات دائرة المعارف  
العثمانية - الهند ١٣٩٨هـ/١٩٧٨م .  
(١١١) طبقات الفقهاء  
لابى اسحاق الشيرازى ت ٤٧٦هـ  
تحقيق د. احسان عباس - دار الرائد العربى - بيروت ١٩٨١/١٤٠١م -  
الطبعة الثانية .  
(١١٢) طبقات فقهاء اليمن  
للجعدى الفه سنة ٥٨٦هـ  
تحقيق فؤاد سيد - القاهرة - مطبعة السنة المحمدية ١٩٥٧م .  
(١١٣) الطبقات الكبرى  
لابن سعد ت ٢٣٠هـ  
دار صادر - بيروت .  
(١١٤) الطبقات الكبرى لابن سعد - التتمة  
تحقيق زياد منصور، منشورات المجلس العلمى واحياء التراث  
الاسلامى بالجامعة الاسلامية بالمدينة المنورة ١٤٠٣هـ .  
(١١٥) طبقات المفسرين  
للداودى ت ٩٤٥هـ  
تحقيق على محمد عمر، الناشر مكتبة وهبة بالقاهرة ١٣٩٢هـ/١٩٧٢م .

- (١١٦) العقد الثمين فى تاريخ البلد الامين  
لتقى الدين الفاسى ت ٨٣٢هـ  
مطبعة السنة المحمدية بالقاهرة من ١٣٧٨هـ الى ١٣٨٨هـ .
- (١١٧) العقود اللؤلؤية فى تاريخ الدولة الرسولية  
للخزرجى  
عنى بتصحيحه وتنقيحه محمد بسيونى عسل - مصر - مطبعة الهلال  
بالفجالة ١٣٢٩هـ/١٩١١م .
- (١١٨) العلاقات الحجازية المصرية زمن سلاطين المماليك  
على بن حسين السليمانى  
القاهرة - الشركة المتحدة للنشر والتوزيع ١٣٩٣هـ/١٩٧٣م .
- (١١٩) عمل اليوم واللييلة  
لابن السنى ت ٣٦٤هـ  
تحقيق عبدالقادر عطا - القاهرة - مكتبة الكليات الازهرية ١٣٨٩ هـ /  
١٩٦٩م .
- (١٢٠) غاية الامانى فى اخبار القطر اليمانى  
ليحيى بن الحسين ١١٠٠هـ  
تحقيق سعيد عبدالفتاح عاشور ومحمد مصطفى زيادة - القاهرة -  
دار الكاتب العربى ١٣٨٨هـ .
- (١٢١) غاية المرام باخبار سلطنة البلد الحرام  
للعز ابن فهد الهاشمى ت ٩٢٢هـ  
تحقيق فهيم شلتوت ، مطبوعات مركز البحث العلمى و احياء التراث  
الاسلامى بجامعة ام القرى بمكة المكرمة ١٤٠٦هـ/١٩٨٦م .
- (١٢٢) غاية النهاية فى طبقات القراء  
لابن الجزرى ت ٨٣٣هـ  
عنى بنشره ج براجستراسر ، بيروت دار الكتب العلمية - الطبعة  
الثانية ١٤٠٠هـ/١٩٨٠م .

- (١٢٣) فتح المغيث شرح الفية الحديث للعراقي  
للسخاوى ت ٩٠٢هـ  
تحقيق عبدالرحمن محمد عثمان - المكتبة السلفية بالمدينة المنورة  
الطبعة الثانية ١٩٦٩م/١٣٨٨هـ .
- (١٢٤) الفضل المزيّد على بغية المستفيد فى اخبار زبيد  
لابن الديبع الشيبانى ت ٩٤٤هـ  
تحقيق محمد عيسى صالحيه - الكويت ١٤٠٢هـ/١٩٨٢م .
- (١٢٥) الفضل المزيّد على بغية المستفيد فى اخبار مدينة زبيد ،ومــــع  
الكتاب بغية المستفيد  
لابن الديبع الشيبانى ت ٩٤٤هـ  
تحقيق الدكتور يوسف شلحد - اليمن - مركز الدراسات والبحــــوث  
صنعا - دار العودة - بيروت ١٩٨٣م .
- (١٢٦) فهرس الخزانة التيمورية  
القاهرة - مطبعة دار الكتب ١٩٤٧م .
- (١٢٧) فهرس الفهارس والاثبات  
لعبد الحى الكتانى ت ١٣٨٢هـ  
اعتناء احسان عباس - بيروت - دار الغرب الاسلامى - الطبعة الثانية  
١٤٠٢هـ/١٩٨٢م .
- (١٢٨) فهرس الكتب العربية الموجودة بدار الكتب لغاية ديسمبر ١٩٢٨م  
مطبعة دار الكتب ، القاهرة ١٩٢٩م/١٣٤٨هـ .
- (١٢٩) فهرس المخطوطات ، نشرة بالمخطوطات التى اقتنتها دار الكتب مسن  
١٩٣٦ - ١٩٥٥م - تصنيف فؤاد سيد - مطبعة دار الكتب بالقاهرة  
١٣٨٠هـ/١٩٦١م .
- (١٣٠) فهرس المخطوطات العربية الموجودة بدار الكتب لغاية سنة ١٩٢١  
مطبعة دار الكتب - القاهرة ١٩٢٤م/١٣٤٢هـ .
- (١٣١) فهرس مخطوطات مكتبة الاسكوريال .



- (١٣٢) فهرست الكتب العربية المحفوظة بالكتبخانة الخديوية المصرية  
القاهرة ١٣٠٨ هـ .
- (١٣٣) الفوائد البهية فى تراجم الحنفية  
لمحمد عبدالحى الكنوى ت ١٣٠٤ هـ  
مكتبة الخانجى بالقاهرة ١٣٥٧ هـ .
- (١٣٤) الفوائد المجموعة فى الاحاديث الموضوعة  
للسوكانى ت ١٢٥٠ هـ  
تحقيق عبدالرحمن المعلى اليمانى وتصحيح عبدالوهاب عبداللطيف  
مصورة دار الكتب العلمية ببيروت من الطبعة الاولى ١٣٨٠ هـ / ١٩٦٠ م .
- (١٣٥) فوات الوفيات  
لمحمد بن شاکر الکتبى ت ٧٦٤ هـ  
تحقيق الدكتور احسان عباس - دار صادر - بيروت .
- (١٣٦) قايتباى المحمودى  
عبد الرحمن عبدالنواب  
ضمن سلسلة الاعلام رقم ٢٠ - الهيئة المصرية العامة للكتاب ١٩٧٨ م .
- (١٣٧) القرى لقاصد ام القرى  
للمحب الطبرى ت ٦٩٤ هـ  
تحقيق مصطفى السقا - القاهرة - مكتبة مصطفى البابى الطبى  
الطبعة الثانية ١٣٩٠ هـ / ١٩٧٠ م .
- (١٣٨) قضاة دمشق  
لابن طولون ت ٩٥٣ هـ  
تحقيق صلاح الدين المنجد - مطبوعات المجمع العلمى العربى  
بدمشق ١٩٥٦ م .
- (١٣٩) القلائد الجوهريّة فى تاريخ المالحيّة  
لابن طولون المالحي ت ٩٥٣ هـ  
تحقيق محمد احمد دهمان - مطبوعات المجمع العلمى العربى بدمشق  
الطبعة الثانية ١٤٠١ هـ / ١٩٨٠ م .

- (١٤٠) القول المسدد في الذب عن المسند للإمام احمد  
لابن حجر العسقلاني ت ٨٥٢هـ  
مطبوعات دائرة المعارف العثمانية بحيدر اباد الدكن - الطبعة  
الثلثة ١٤٠٠هـ .
- (١٤١) الكامل في ضعفاء الرجال  
لابن عدى ت ٣٦٥هـ  
تحقيق لجنة من المختصين باشراف الناشر - دار الفكر - بيروت  
١٩٨٤م / ١٤٠٤هـ .
- (١٤٢) كشاف اصطلاحات الفنون  
للتهانوي  
تحقيق لطفى عبدالبديع - ترجمة عبدالمنعم حسين - مكتبة النهضة  
المصرية ١٩٧٢م .
- (١٤٣) كشاف اصطلاحات الفنون للتهانوي  
طبعة مكتبة خياط - بيروت .
- (١٤٤) كشف الظنون عن اسامى الكتب والفنون  
لمصطفى بن عبدالله الشهير بحاجى خليفة ت ١٠٦٧هـ  
مصورة دار العلوم الحديثة - بيروت .
- (١٤٥) الكواكب السائرة باعيان المائة العاشرة  
لنجم الدين الغزى ت ١٠٦١هـ  
تحقيق جبرائيل سليمان جبور - دار الافاق الجديدة ببيروت - الطبعة  
الثلثة ١٩٧٩م .
- (١٤٦) لحظ اللاحاظ بذييل طبقات الحفاظ  
للتقى ابن فهد ت ٨٧١هـ  
المطبوع مع ذيول تذكرة الحفاظ - مصورة دار احياء التراث العربى .
- (١٤٧) لسان الميزان  
لابن حجر العسقلاني ت ٨٥٢هـ  
مصورة دار الفكر - بيروت .

- ( ١٤٨ ) كتاب المجروحين من المحدثين والضعفاء والمتروكين  
لابن حبان البستي ت ٣٥٤هـ  
تحقيق محمود ابراهيم زايد - حلب - دار الوعي ١٣٩٦هـ .
- ( ١٤٩ ) المختصر المحتاج اليه من تاريخ الحافظ ابى عبدالله الديلمي  
للذهبي ت ٧٤٨هـ  
تحقيق الدكتور مصطفى جواد - مراجعة الدكتور ناجى معروف  
مطبعة المجمع العلمى العراقى ١٣٩٧هـ / ١٩٧٧م .
- ( ١٥٠ ) المختصر من كتاب نشر النور والزهر فى تراجم افاضل مكة من  
القرن العاشر الى القرن الرابع عشر  
لعبدالله مرداد ابو الخير  
اختصار وترتيب محمد سعيد العامودى واحمد على - مطبوعات نصادى  
الطائف الادبى ١٣٩٨هـ / ١٩٧٨م .
- ( ١٥١ ) المدارس الشرايية ببغداد وواسط ومكة  
لناجى معروف  
مطابع دار الشعب بالقاهرة - الطبعة الثانية ١٣٩٧هـ / ١٩٧٧م .
- ( ١٥٢ ) مرآة الجنان وعبرة اليقظان فى معرفة مايعتبر من حوادث الزمان  
لليافعى ت ٧٦٨هـ  
مؤسسة الاعلمى ببيروت - الطبعة الثانية ١٣٩٠هـ / ١٩٧٠م .
- ( ١٥٣ ) مرآة الحرمين  
لابراهيم رفعت باشا  
( ١٥٤ ) المستدرك على الصحيحين  
للحاكم ت ٤٠٥هـ  
وبذيله تلخيص المستدرك للذهبي - مصورة دار الفكر - بيروت  
١٣٩٨هـ / ١٩٧٨م .
- ( ١٥٥ ) استفاد الرحلة والاغتراب  
للقاسم بن يوسف التجيبى ت ٧٣٠هـ  
تحقيق عبدالحفيظ منصور - ليبيا، تونس - دار العربية للكتاب  
١٣٩٥هـ / ١٩٧٥م .

- (١٥٦) المستفاد من ذيل تاريخ بغداد لابن النجار  
للمحافظ احمد بن ابيك الدمياطى ت ٥٧٤٩ هـ  
تحقيق قيصر ابو فرح - مطبوعات دائرة المعارف العثمانية بحيدرآباد  
الدكن ١٣٩٩هـ/١٩٧٩م .
- (١٥٧) مسند الامام احمد بن حنبل ت ٢٤١ هـ  
وبهامشه كنز العمال - بيروت - المكتب الاسلامى - الطبعة الثانية  
١٣٩٨هـ/١٩٧٨م .
- (١٥٨) مسند الامام احمد بن حنبل  
شرح وتحقيق احمد شاكِر - دار المعارف بمصر ١٣٧٧ هـ .
- (١٥٩) مشاهير علماء الامصار  
لمحمد بن حبان البستي ت ٣٥٤ هـ  
مصورة دار الكتب العلمية - بيروت .
- (١٦٠) مشيخة النعال البغدادي  
للمنذرى ت ٦٤٣ هـ  
تحقيق الدكتور ناجى معروف وبشار عواد معروف - مطبعة المجمع  
العلمى العراقى ١٣٩٥هـ/١٩٧٥م .
- (١٦١) مصادر تاريخ الجزيرة العربية  
مجموعة ابحاث قدمت للندوة العالمية الاولى لدراسات تاريخ  
الجزيرة العربية لقسم التاريخ فى كلية الآداب جامعة الرياض  
مطبوعات جامعة الرياض ١٣٧٩هـ/١٩٧٩م .
- (١٦٢) المصباح المنير فى غريب الشرح الكبير  
للفيومى ت ٧٧٠ هـ  
المطبعة الاميرية بالقاهرة - الطبعة الخامسة ١٩٢٢م .
- (١٦٣) المصنوع فى معرفة الحديث الموضوع  
للقارى ت ١٠١٤ هـ  
تحقيق الشيخ عبدالفتاح ابو غدة - مؤسسة الرسالة - بيروت - الطبعة  
الثانية ١٣٩٨ هـ .

- (١٦٤) المعارف  
لابن قتيبة ت ٢٧٦هـ  
تحقيق الدكتور ثروت عكاشة - دار المعارف بمصر - الطبعة الثانية  
٠ ١٩٦٩م
- (١٦٥) معالم مكة التاريخية والاثرية  
لعاتق بن غيث البلادي  
دار مكة للنشر والتوزيع ١٤٠٠هـ/١٩٨٠م  
٠
- (١٦٦) معجم البلدان  
لياقوت الحموي ت ٦٢٦هـ  
مصورة دار صادر ودار بيروت ١٤٠٤هـ/١٩٨٤م  
٠
- (١٦٧) معجم الشيوخ  
للنجم ابن فهد المكي ت ٨٨٥هـ  
تحقيق محمد الزاهي - مراجعة حمد الجاسر - دار اليمامة للبحوث  
والنشر والترجمة - الرياض ١٩٨١م  
٠
- (١٦٨) معجم المؤلفين  
لكماله  
مصورة مكتبة المثنى ودار احياء التراث العربي - بيروت  
٠
- (١٦٩) معجم المطبوعات العربية والمعربة  
ليوسف الياس سرقيس ت ١٣٥١هـ  
مصورة مكتبة المثنى ببغداد عن طبعة سرقيس بمصر ١٣٤٦هـ  
٠
- (١٧٠) معجم معالم الحجاز  
لعاتق بن غيث البلادي  
دار مكة ١٣٩٨هـ/١٩٧٨م  
٠
- (١٧١) معرفة القراء الكبار على الطبقات والاعصار  
للذهبي ت ٧٤٨هـ  
تحقيق محمد سيد جاد الحق - دار الكتب الحديثة بالقاهرة ١٩٦٩م  
٠

(١٧٢) المغرب فى ترتيب المغرب

للمطرزى ت ٦١٠هـ

تحقيق محمود فاخورى وعبدالحميد مختار، حلب، مكتبة اسامة بن زيد

٠ م ١٩٧٩/هـ١٣٩٩

(١٧٣) المقاصد الحسنة فى بيان كثير من الاحاديث المشتهرة على اللسنة

للسخاوى ت ٩٠٢هـ

صححه عبدالله محمد الصديق، قدمه عبدالوهاب عبداللطيف - بيروت

٠ دار الكتب العلمية ١٩٧٩/هـ١٣٩٩ م

(١٧٤) مقالات الاسلاميين واختلاف المصلين

للاشعرى ت ٣٣٠هـ

تحقيق محيى الدين عبدالحميد - مكتبة النهضة المصرية - الطبعة

الثانية ١٩٦٩/هـ١٣٨٩ م

(١٧٥) ملء العيبة بما جمع بطول الغيبة فى الوجهة الوجيهة السـ

الحرمين مكة وطيبة

لابن رُشيد الفهرى ت ٧٢١هـ

تحقيق الدكتور محمد الحبيب بن الخوجة - الشركة التونسية للتوزيع

٠ م ١٩٨١

(١٧٦) الملل والنحل

لشهرستانى ت ٥٤٨هـ

المطبوع على هامش الفصل لابن حزم - مكتبة ومطبعة محمد على

صبيح بالقاهرة

(١٧٧) المناهل السلسلة فى الاحاديث المسلسلة

لاليوبى

٠ دار الكتب العلمية بيروت ١٩٨٣ م

(١٧٨) المنهل الصافى والمستوفى بعد الوافى

لابن تفرى بردى ت ٨٧٤هـ

٠ تحقيق احمد يوسف نجاتى - مطبعة دار الكتب المصرية ١٩٥٦/هـ١٣٧٥ م

- (١٧٩) موارد الظمان الى زوائد ابن حبان  
للهيثمي ت ٨٠٧ هـ  
حققه ونشره محمد عبدالرزاق حمزة - المطبعة السلفية ومكتبتها  
بالقاهرة .
- (١٨٠) المواعظ والاعتبار بذكر الخطط والامصار المعروف بالخطط المقرزية  
للمقرزي ت ٨٤٥ هـ  
مؤسسة الحلبي وشركاه - القاهرة - طبعة جديدة بالافست .
- (١٨١) الموضوعات  
لابن الجوزي ت ٥٩٧ هـ  
المكتبة السلفية بالمدينة المنورة ١٣٨٦هـ/١٩٦٦ م .
- (١٨٢) ميزان الاعتدال في نقد الرجال  
للذهبي ت ٧٤٨ هـ  
تحقيق على البجاوي - دار المعرفة بيروت - لبنان ١٣٨٢هـ/١٩٦٣ م .
- (١٨٣) النجوم الزاهرة في ملوك مصر والقاهرة  
لابن تغري بردي ت ٨٧٤ هـ  
الهيئة المصرية العامة للكتاب .
- (١٨٤) نزهة الخواطر وبهجة المسامح والنواظر  
لعبدالحى الحسنى ت ١٣٤١ هـ  
مطبوعات دائرة المعارف العثمانية بحيدر اباد الدكن . الطبعة  
الثانية ١٣٨٦هـ/١٩٦٦ م .
- (١٨٥) نظم العقيان في اعيان الاعيان  
للسيوطى ت ٩١١ هـ  
تحقيق فيليب حتى ، المطبعة السورية الامريكية في نيويورك ١٩٢٧ م .
- (١٨٦) نفع الطيب من غصن الاندلس الرطيب  
للمقرى ت ١٠٤١ هـ  
تحقيق احسان عباس - دار صادر بيروت ١٣٨٨هـ/١٩٦٨ م .

(١٨٧) النكت الطراف على تحفة الاشراف

لابن حجر العسقلاني ت ٨٥٢هـ

المطبوع بهامش تحفة الاشراف للمزى - صححه وعلق عليه عبدالصمد

• شرف الدين،الدار القبية بهيوندى - الهند •

(١٨٨) النور السافر من اخبار القرن العاشر

لعبدالقادر العيدروس

• المكتبة العربية ببغداد ١٣٥٣هـ •

(١٨٩) نيل الابتهاج بتطريز الديباج

لاحمد بابا التنبكتى ت ١٠٣٢هـ

• مطبعة السعادة بمصر ١٣٢٩هـ •

(١٩٠) هدية العارفين

للبيغدادى

• مصورة دار العلوم الحديثة - بيروت ١٩٨١م •

(١٩١) الوافى بالوفيات

للمفدى ت ٧٦٤هـ

• باعتناء سديدرينغ ١٣٩٤هـ/١٩٧٤م الطبعة الثانية •

(١٩٢) الوفيات

لابن رافع السلامى ت ٧٧٤هـ

تحقيق صالح مهدي عباس • مراجعة الدكتور بشار عواد معروف - مؤسسة

الرسالة ١٤٠٢هـ/١٩٨٢م بيروت •

(١٩٣) وفاء الوفا باخبار دار المصطفى

للسمهودى ت ٩١١هـ

تحقيق محمد محيي الدين عبدالحميد - دار احياء التراث العربى

• بيروت - الطبعة الرابعة ١٤٠٤هـ •



(ج) الرسائل الجامعية والمجلات :

- (١) اتحاف الورى باخبار ام القرى لابن فهد  
الجزء الرابع تحقيق عبدالكريم على الباز - رسالة دكتوراه فسى  
التاريخ الاسلامى - جامعة ام القرى ١٤٠٥هـ/١٩٨٥م .
- (٢) كشف القناع المرئى عن مهمات الاسامى والكنى لبدر الدين العينى  
ت ٨٥٥هـ  
تحقيق احمد محمد نمر الخطيب - رسالة ماجستير فى كلية  
الاداب والعلوم الانسانية فى جامعة الملك عبدالعزيز بجدة ١٤٠٥هـ .
- (٣) مجلة العرب - السنة الثالثة من العدد السادس الى العدد الثانى  
عشر سنة ١٣٨٨هـ الى ١٣٨٩هـ ، والسنة الرابعة - العدد الاول : رحلة  
ابن رُشيد الفهرى .  
والسنة الرابعة - العدد العاشر مقالة لفؤاد السيد بعنوان  
مؤلفات فى تاريخ مكة .  
والعدد ١٢،١١ لسنة ١٣٩٧هـ - مقالة بعنوان بنو فهد مؤرخو مكة  
لناصر الرشيد .  
وعدد رجب وشعبان لسنة ١٤٠٣هـ كتاب حسن القرى لابن فهد .  
العدد ١، ٢، لسنة ١٣٩٩هـ مقالة بعنوان : مدرسة السلطان قايتبساى  
فى المسجد الحرام لاسماعيل اسماعيل .

فهرس تفصلى بالموضوعات

<u>المفحة</u>	
٣ - ١٥	التمهيد
٣	لمحة موجزة عن علم الحديث
٤	لمحة موجزة عن مكة المكرمة
٦	التعريف بالدولة المملوكية
٧	اهمية الكتابة فى الحياة العلمية للمدن الاسلامية
٨	اختيار الموضوع ومايرد عليه من اعتراضات
١١	خطة الدراسة
١٥ - ٢١	المبحث الاول : مكة المكرمة قبل عصر المماليك
١٥	لمحة عن اهم الاحداث فى مكة فى العهدين الفاطمى والايوبى
	الامراء الذين توالوا على امرة مكة المكرمة مع ذكر
١٦	مدة امرتهم
١٨	سبب وضع المكس على التجار والحجاج
١٨	رفع المكس من قبل صلاح الدين الايوبى
١٩	كيفية الصلاة فى الحرم فى عهد ابن جبير
٢٠	الزمن الذى احدثت فيه المقامات
٢٢ - ٤٠	المبحث الثانى : مكة المكرمة فى عصر المماليك
٢٢	(أ) امراء مكة فى هذا العصر
٢٦	(ب) الحالة السياسية:
٢٦	تأرجح ولاء الاشراف بين حكام اليمن وحكام مصر
٢٧	خطاب الظاهر بيبرس لابى نمى ورد ابى نمى عليه
٢٨	سياسة سلاطين مصر تجاه امراء مكة
٢٨	الاستقرار السياسى فى مكة فى عهد الشراكسة
٢٩	فتنة بين الحجاج والقواد

<u>الصفحة</u>	
٣٢	(ج) الحالة الاجتماعية:
٣٢	الفئات التي يتكون منها المجتمع المكي
٣٢	وصف ابن بطوطة لعادات اهالي مكة الاجتماعية
٣٤	خبر عن اعظم السيول في ذلك العصر
✓ ٣٥	وصف ابن بطوطة لاحتفالات اهالي مكة في المناسبات الدينية
٣٦	اخراج امام الزيدية من الحرم
٣٧	ما احدث داخل الكعبة المعظمة من البدع
٣٩	تفري برمش التركمانى يعمل لمنع البدع بمكة المكرمة
٤٠	الاختلاف في وقفة عرفات
٤١ - ٨٦	المبحث الثالث : الحياة العلمية في مكة المكرمة
✓ ٤١	ملاحظات حول الحياة العلمية في مكة المكرمة
٤٢	القرآن الكريم وعلومه
٤٣	اهم المقرئين والمؤلفين في هذا العلم
٥٣	الفقه واصوله
٥٤	جهود الفقهاء الشافعية
٦٠	جهود الفقهاء المالكية
٦٢	جهود الاحناف
٦٤	جهود الحنابلة
٦٥	العقائد والتصوف
٦٥	ابن سعيين ينتظر الوحي بحراة
٦٨	علوم العربية
٧٤	السيرة والتاريخ والتراجم
٧٩	العلوم العقلية
٨٢	المدرسون الذين لم تذكر مادة تدريسهم
٨٣	اشهر الوعاظ
٨٤	المشهورون من النساخ
٨٥	المجلدون

الصفحة

	المبحث الرابع : علم الحديث فى العصر المملوكى
٨٧ - ٩٣	فى مصر والشام
٨٧	اهم المحدثين فى ذلك العصر
٨٨	امثلة على اعتناء المحدثين بعلم الحديث
٨٨	العراقى يحيى سنة الاملاء
٨٨ - ٨٩	النساء يشاركن فى هذا النشاط
٨٨	التعريف باشهر المحدثين فى ذلك العصر
٨٩	النوى
٩٠	ابن دقيق العيد - المزى - الذهبى
٩١	الزين العراقى - ابن حجر - العيضى
٩٢	السخاوى - السيوطى
	المبحث الخامس: علم الحديث فى مكة المكرمة قبل
٩٣ - ١٠٢	العصر المملوكى
٩٣	حلقة ابن عباس فى المسجد الحرام
٩٣	حلقة عبيد بن عمير
٩٣	تلامذة ابن عباس يحملون لواء الحديث من بعده
٩٤	نشاط المحدثين فى مكة فى القرن الثانى
٩٥	نشاط المحدثين فى مكة فى القرن الثالث
٩٦	الفتن تتابع فى مكة فى القرن الرابع والخامس
٩٧	علم الحديث فى مكة المكرمة فى العصر الايوبى
٩٨ - ١٠٢	اهم المحدثين فى العصر الايوبى فى مكة المكرمة

## الباب الاول

علم الحديث فى مكة المكرمة خلال دولة

٢٣٥ - ١٠٣

المماليك البحرية (٦٤٨ - ٧٨٤ هـ)

الفصل الاول : عرض لنشاط علم الحديث فى مكة المكرمة

١٢٧ - ١٠٤

فى هذا العصر (٦٤٨ - ٧٨٤ هـ)

<u>الصفحة</u>	
١٠٤	الحث على طلب العلم والحديث
١٠٥	شيوخ الاجازة
١٠٥	دراسة الحديث فى مكة صورة مصغرة عن دراسته بالشام ومصر
١٠٦	الكتب التى تكررت قراءتها بمكة المكرمة
١٠٦	عامة ماكان يقرؤه طلاب الحديث
١٠٦	عدد من طلبه الحديث اشتغلوا بالتجارة
١٠٧	عناية الاءء بالاستجازة لابنائهم
١٠٧ - ١٠٨	حكم اجازة الاطفال العُيب
١٠٨	رحلات طلاب الحديث فى مكة المكرمة
١٠٩	نجم الدين الاصبهانى يحدث عن ابن رتن الهندى
١١٠ - ١١٧	المحدثون الذين عين فى تراجمهم ماحدثوا به:
١١٠	ابن ميجال الطبيب - ابن ابى الفضل المرسى - ماجد الفهرى
١١١	ابن مَنعة - عثمان بن موسى الامدى - اقبال الحبشى
١١٢	احمد بن اسحق الهمذانى - ابن شعبة
١١٢	عبدالله المرجانى - محمد بن على الغرناطى
١١٣	عفيف الدين الدلاصى - خطيب سبتة - جبريل الكردى - الزواوى
١١٤	الفخر الدمياطى - عيسى الفارسى - خضر النابتى - المسرورى
	النجم الاصفونى - ابن المكرم المصرى - محمود الكرانى -
١١٥	الشهاب الحرازى
	الحسامى - الجمال الحضرمى - الامام اليافعى - محمد بن
١١٦	عبدالمعطى
١١٧	محمد السنيسى - ابن الوجيه المصرى - ابو اسحق الصنهاجى
١١٧	الضياء الصاغانى - ابن الشماع - صفية الزبيدى
١١٨	ام محمد الحسنية - مسندة مكة فاطمة الحرازى
١١٩ - ١٢٦	المحدثون الذين لميعين فى تراجمهم ماحدثوا به:
١١٩	جابر اليمنى - الموفق الكازرونى - السختيلى

<u>الصفحة</u>	
١٢٠	ابو العباس الخلاطى - صالح الاصبهاني - التاج ابن عساكر
١٢٠	ذو النون الفقيه - محمد الرازي - عمران الفهرى
١٢١	مفتى الحرمين ابن خُشَيْش - محدث حماه الجوينى - محمد القحطاني
١٢١	عَلِيَّاش - احمد القحطاني
	ابن منعة - ابن قطرال - احمد بن ديلم الشيبى - الرضى
١٢٢	الشيبى - احمد القزوينى
١٢٢	امام الحنابلة الامدى - موسى البكرى - يوسف السجزي
١٢٢	على المصرى - العز ابن جماعة
	محمد الحموى - عبدالرحمن الجبرتى - الحسن اللخمي -
١٢٣	ابن عبدالمعطى
	رئيس المؤذنين الكازرونى - ابن حبيب الدمشقى واخوه-حمزة
١٢٤	السبكى
١٢٥	احمد المكى المؤذن بالحرم - محمد العسقلانى - محمد المرجانى
١٢٦	على الفوى - زينب التونسية
١٢٧ - ١٥٦	الفصل الثانى : اشهر علماء الحديث
١٢٧ - ١٣٢	(١) ابن مسدى
١٢٧	اسمه ونسبه وكنيته ومولده
١٢٨	مشايخه بدمشق وحلب ومكة - من روى عنه - ثناء العلماء عليه
١٢٩	بعض ما عيب عليه
١٣١	وفاته - آثاره
١٣١	الخرقة التى يلبسها الصوفية
١٣٢	شئ من شعره
١٣٣ - ١٣٨	(٢) قطب الدين القسطلانى
١٣٣	اسمه ونسبه وكنيته - مشايخه ورحلاته
١٣٤	من روى عنه
١٣٥	ثناء العلماء عليه - وفاته
١٣٦	بعض مناقبه - مؤلفاته

<u>الصفحة</u>	
١٣٧	شيء من شعره
١٣٩ - ١٤٢	(٣) امين الدين ابن عساكر
١٣٩	اسمه ونسبه وكنيته ومولده - طلبه للعلم - تلاميذه
١٤٠	جهاده في مصر
١٤١	وفاته - ثناء العلماء عليه - مؤلفاته - شيء من نظمه
١٤٢ - ١٤٧	(٤) محب الدين الطبرى
١٤٢	اسمه ونسبه وكنيته - مولده - مسموعاته
١٤٢	حظوته عند ملك اليمن - حبه وتشوقه لمكه
١٤٤	ثناء العلماء عليه
١٤٥	بعض المآخذ عليه - وفاته
١٤٦	مؤلفاته
١٤٨ - ١٥٢	(٥) فخر الدين التوزرى
١٤٨	اسمه - نسبه - كنيته - مولده - طلبه للعلم
١٤٩	تلاميذه
١٥٠	وفاته - ثناء العلماء عليه
١٥٢ - ١٥٦	(٦) رضى الدين الطبرى
١٥٢	اسمه - نسبه - كنيته - مولده - طلبه للعلم
١٥٤	تلاميذه
١٥٥	ثناء العلماء عليه
١٥٦	وفاته - مؤلفاته - شيء من نظمه
١٥٧ - ٢٠٢	الفصل الثالث :
	(١) الاسر العلمية في مكة المكرمة واثرها في دفع
١٥٧ - ١٨٧	نشاط علم الحديث
١٥٧	اهم الاسر العلمية في التاريخ الاسلامى
١٥٨	اهم الاسر العلمية في مكة
١٥٩	(١) اسرة الطبرى ونسبتها
١٥٩	اضطراب الاقوال في اول من قدم من هذه الاسرة الى مكة

<u>الصفحة</u>	
١٦١	الطبريون فى مكة اكثر من اسرة واحدة
	(١) الطبريون الحسينيون ونسبهم - نقل نص من كتاب
١٦٢	الشرف الاعلا
١٦٥	رسم شجرة نسب لهذه الاسرة
١٦٨	النشاط الحديثى للمحدثين فى هذه الاسرة
١٧١	النشاط الحديثى لنساء هذه الاسرة
١٧٢	(ب) الطبريون الشيبانيون ونشاطهم
١٧٣	رسم شجرة نسبهم
١٧٤	(٢) اسرة القسطلانى ومتى قدموا الى مكة
١٧٥	النشاط الحديثى لمحدثى الاسرة
١٧٦	النشاط الحديثى لنساء هذه الاسرة
١٧٨	رسم شجرة نسب الاسرة
١٧٩	(٣) اسرة العسقلانى
١٧٩	المنسوبون لعسقلان فى مكة
١٧٩	النشاط الحديثى لمحدثى هذه الاسرة
١٨٢	رسم شجرة نسب الاسرة
١٨٣	(٤) اسرة الفاسى
١٨٣	اول من قدم منهم الى مكة - نسب هذه الاسرة
١٨٤	نشاط المحدثين من هذه الاسرة
١٨٦	رسم شجرة نسب الاسرة
١٨٧ - ٢٠٢	(ب) اثر مدارس علم الحديث فى هذا النشاط
١٨٧	المدرسة النظامية ببغداد ليست اول مدرسة احدثت فى الاسلام
١٨٧	نور الدين زكى اول من بنى دارا للحديث
١٨٧	تنافس سلاطين المماليك فى بناء المدارس والمساجد
١٨٨	الوظائف فى المدارس - نظامها
١٨٨	مدرسة الزنجيلى اول مدرسة انشئت بمكة
١٨٩	امراء مكة لم يهتموا بانشاء المدارس ورعايتها



<u>الصفحة</u>	
١٩٠	لم يكن فى مكة دار للحديث
١٩٠	(١) المدرسة الزنجيلية
١٩١	(٢) مدرسة طاب الزمان الحبشية
١٩٢	(٣) مدرسة الارسوفى
١٩٢	(٤) مدرسة النهاوندى
١٩٣	(٥) مدرسة ابي على بن ابي زكريا
١٩٣	(٦) مدرسة ابن الحداد المهدي
١٩٤	(٧) المدرسة المنصورية
١٩٦	(٨) المدرسة الشرايية
١٩٧	(٩) المدرسة الارغونية
١٩٨	(١٠) المدرسة المجاهدية
١٩٨	(١١) المدرسة الافضلية
١٩٩	(١٢) مدرسة عجلان بن رميثة
١٩٩	الدروس المقررة فى الحرم الشريف
٢٠٠	نشاط الاربطة
٢٠٢ - ٢٢٩	الفصل الرابع : اهم المؤلفات الحديثية وبيان مزاياها
٢٠٢	قلة التأليف فى مكة المكرمة
٢٠٣	المؤلفات فى الحديث
٢٠٥	المؤلفات فى شرح الحديث وتفسير غريبه
٢٠٥	المصنفات فى علوم الحديث - وفى تراجم الرواه
٢٠٦	المعاجم والفهارس
٢٠٦	(١) كتاب غاية الاحكام فى احاديث الاحكام للطبرى
	المؤلفون فى احاديث الاحكام وتأثر الطبرى بكتاب
٢٠٧	عبدالحق الاشبلى
٢٠٧	منهج المؤلف فى كتابه - لم يعتن المؤلف ببيان درجة الحديث
٢٠٧	مثال على ذكره احاديث لم يستنبط منها
٢١٠	امثلة على ضبطه لرجال الاسناد

<u>الصفحة</u>	
٢١٠	مثال على توفيقه بين خبرين متعارضين
٢١١	مثال على ابداء رأيه في بعض الاحاديث
٢١٢	مناقشته لابن الجوزي في صلاة التسابيح
٢١٣	(٢) القرى لقاصد ام القرى للطبرى
٢١٤	منهجه وسبب تأليفه
٢١٤	طريقته في عرض الاحاديث
٢١٤	مثال على موقفه عند تعارض الروايات وضبطه لرجال السند
٢١٥	مثال على كلامه في رجال السند
٢١٥ - ٢١٦	ايراده احاديث ضعيفة وموضوعة في كتابه
٢١٦	(٣) الرياض النضرة في مناقب العشرة
٢١٧	كتب المناقب تكثر فيها الاحاديث الضعيفة والموضوعة
٢١٧	سبب تأليف الكتاب - مصادره في الكتاب
٢١٨	طريقته في الكتاب ومنهجه فيه
٢٢٠	الاحاديث الضعيفة والمردودة تبلغ نحو نصف الكتاب
٢٢٠ - ٢٢١	امثلة على ايراده احاديث مردودة وموضوعة
٢٢١	اهم مميزات الكتاب
٢٢٢	(٤) السمط الثمين في مناقب امهات المؤمنين للطبرى
٢٢٢	منهجه فيه - مصادره
٢٢٣	طريقة عرضه للترجمة
٢٢٣	جمعه بين الاحاديث المتضادة
٢٢٤	ترجيحه لبعض الروايات
٢٢٥	اهم ما يمتاز به الكتاب
٢٢٥	ملاحظة على الكتاب بطبعته الحالية
٢٢٦	(٥) ذخائر العقبي في مناقب ذوى القربى للطبرى
٢٢٦	منهجه فيه - مصادره
٢٢٧	امثلة على ايراده احاديث ضعيفة وموضوعة
٢٣٠ - ٢٣٥	الفصل الخامس: تقويم عام لهذا النشاط وبيان الاسباب التي ادت الى ذلك

<u>الصفحة</u>	
٢٣٠	الملاحظات المستنبطة من الفصول السابقة
٢٣٣	الاسباب التي ادت الى تخلف الحالة العلمية بمكة المكرمة
٢٣٤	العبدري لم يجد بمكة احدا من العلماء يأخذ عنهم
	الباب الثانى
	علم الحديث فى مكة المكرمة خلال دولة
	المماليك الشراكسة (٧٨٤ - ٩٢٣ هـ)
٢٢٧ - ٢٦٩	الفصل الاول : عرض لنشاط علم الحديث فى هذا العصر
	(٧٨٤ - ٩٢٣ هـ)
٢٣٧	ظواهر تشهد بتحسن الحالة العلمية
٢٣٨	ارباب المهن والعبيد يسمعون الحديث
٢٣٩	احضار الاطفال لمجالس السماع
٢٣٩	المحدثون الذين عين فى تراجمهم ما حدثوا به : النشاورى
٢٤٠	الاميوطى
٢٤١	محمد بن قاسم المقلى - ابن سكر
٢٤٣	الشهاب القرافى - عبد الوهاب اليافعى - نور الدين الخزرجى
٢٤٣	الفراقى - هاشم القرشى
٢٤٤	نشاط ابى بكر المراغى وتلاميذه
٢٤٧	الموغانى - الفيروزابادى
٢٤٨	عبدالله الشيبانى - ابن عياش - بدر الدين الحنفى
٢٤٨	على الماردينى - الولى العراقى
٢٤٩	نور الدين السلمى
٢٥١	احمد الهندى - ابن الجزرى - حفيد ابن مرزوق
٢٥٢	المقريزى - ابن حجر العسقلانى
٢٥٣	الزين ابن عياش - ابو البقاء الصاغانى - بدر الدين الاهل
٢٥٤	حميد الدين الفرغانى - عبيدالله الايجى
	عبدالمعطى التونسى - عبدالرحيم بن صدقة - عبد القادر
٢٥٤	المنهاجى

الصفحة

- ٢٥٥ عبدالله الحضرمي
- ٢٥٥ نشاط المحدثات : ام الحسين المرجاني
- ٢٥٥ زينب اليافعي - زينب الشوبكي
- ٢٥٦ المحدثون الذين لم يذكر في تراجمهم ما حدثوا به :
- ٢٥٦ عبدالوهاب الاسكندراني - سلامة الدمشقي - برهان الدين الابناسي  
الزين العراقي - الكمال الدميري - محمد الحلبي - الجمال  
الانصاري
- ٢٥٧ ابو حامد المطري - ابن ناصر الحنبلي - ابو الفضل الخزرجي
- ٢٥٧ معنى جملة : وكان يعمل العمر
- ٢٥٨ ابن سلامة - عبدالله الحرازي - الاقفهسي
- ٢٥٨ محمد الدكالي - الشهاب الصاغاني
- ٢٥٩ خليل الصنهاجي - الجمال الكازروني - المطرز
- ٢٥٩ عبدالرحيم الشيرازي - الشمس الصالحي - الزعبل
- ٢٥٩ محمد الكفيري - محمد الرملي - محمد البرماوي - الجمال الزمزمي
- ٢٦٠ احمد المخزومي - عبدالرحمن الصالحي - ابن الخازن
- ٢٦٠ عبدالسلام الشيرازي - شمس الدين الصالحي - ريحان الحبشي
- ٢٦٠ احمد المكي - احمد المحلي - محمد اليافعي
- ٢٦١ ابو حامد الصاغاني - امير مكة بركات - منصور الكازروني
- ٢٦١ الشهاب الزفتاوي - احمد البجائي - عبدالرحيم الاميوطي
- ٢٦١ احمد الانصاري - نظام الدين الصالحي - ابو الفرج المراغي
- ٢٦٢ عبدالقادر الانصاري - الشمس السنباطي - الشمس البخاري
- ٢٦٢ القباني - محمد بن عبدالرحمن الايجي - فاطمة البهنسي
- ٢٦٣ حسن السعدية - مؤنسة خاتون - صفية الحبشي
- ٢٦٣ الذين اجازوا فقط : ابن عبدالمعطي الانصاري - يوسف التجيبي
- ٢٦٣ ابو بكر الانصاري
- ٢٦٤ الحسن العطا - مهنا الدنيسري - ياقوت الحبشي - علي الزبيري

الصفحة

٢٦٤	على الشيبى - محمد الحرازى - عبدالله الانصارى
٢٦٤	عبدالله بن زائد السنيسى - احمد الانصارى
٢٦٥	ابو عبدالله الكردى - محمد الهندى - محمد البغدادى
٢٦٥	ابن ابى الاصيبغ - عبدالهادى الازهرى - احمد الذروى
٢٦٥	ابو بكر الرومى - على الهاشمى - احمد السنديمى
٢٦٦	احمد الحمكفى - الجمال الكازرونى - على الرزبى
٢٦٦	محمد الزواوى - ابو بكر الريمى - على الابى
٢٦٦	يحيى المكى - ابن دَرْدَبَه
٢٦٧	موسى السنيسى - الجاناتى - عبدالرحمن الايجى
٢٦٧	محمد البلبيسى - على اليمنى الخراز
٢٦٧	كمالية الحرازى - زينب المدنية - منصوره الحرازى
٢٦٨	ستيت الكازرونى - ام الخير المطرية - كمالية الكتانى
٢٦٨	عائشة اليافعى - رقية البجائى - ام هانى الانصارى
٢٦٩	الذين حفظوا وعرضوا ولم يحدثوا
٢٧٠ - ٢٢٤	الفصل الثانى : اشهر علماء الحديث
٢٧١ - ٢٧٤	(١) ابن صديق
٢٧١	اسمه - نسبه - كنيته - مولده - طلبه للعلم - رحلاته
٢٧٢	حدث بالمصحيح اكثر من عشرين مرة - السامعون عليه
٢٧٢	وفاته - الانتقادات التى وجهت اليه
٢٧٥ - ٢٧٩	(٢) الجمال ابو حامد ابن ظهيرة
٢٧٥	اسمه - نسبه - كنيته - مولده - طلبه للعلم - رحلاته
٢٧٦	تحديثه - السامعون عليه
٢٧٨	التدريس التى وليها - ثناء العلماء عليه
٢٧٩	وفاته - مؤلفاته
٢٨٠ - ٢٨٥	(٣) جمال الدين المراكشى
٢٨٠	اسمه - نسبه - كنيته - مولده - طلبه للعلم - رحلاته

<u>الصفحة</u>	
٢٨١	تدرسه باليمن - الملك الناصر يكرم المراكشي
٢٨٢	آخر حجاته
٢٨٣	وفاته - ثناء العلماء عليه
٢٨٣ - ٢٨٤	مكاتبة بينه وبين ابن الجزري
٢٨٤	آثاره
٢٨٦ - ٢٩٣	(٤) تقى الدين الفاسي
٢٨٦	اسمه - نسبه - كنيته - مولده - طلبه للعلم
٢٨٧	رحلاته - توليه القضاء - تلامذته
٢٨٩	ثناء العلماء عليه - وفاته - مؤلفاته
٢٩٠	انتقاد ابن تغرى بردى لذيل الاشارة
٢٩٢	حال تصانيفه من بعده
٢٩٣	رأى السخاوى وابن تغرى بردى
٢٩٤ - ٢٩٧	(٥) ابو الفتح المراغى
٢٩٤	اسمه - نسبه - كنيته - مولده - طلبه للعلم - رحلاته
٢٩٤ - ٢٩٥	توليه التدريس بمدارس اليمن - تلامذته
٢٩٦	طريقته فى اسماع الحديث - صفاته
٢٩٧	وفاته - بعض ما عيب عليه - مؤلفاته
٢٩٨ - ٣٠٤	(٦) تقى الدين ابن فهد
٢٩٨	اسمه - نسبه - كنيته - مولده - طلبه للعلم
٢٩٩	رحلاته - النجم ابن فهد يجمع مشايخ والده
٣٠٠	تربيته اولاده على حب الحديث - تحديده
٣٠١	ثناء العلماء عليه - وفاته - مؤلفاته
٣٠٢	ثناء الكوشرى على لحظ اللاحاظ
٣٠٥ - ٣١٢	(٧) النجم ابن فهد
٣٠٦	اسمه - نسبه - كنيته - مولده - طلبه للعلم
٣٠٦	رحلاته - مشايخه
٣٠٧	تلامذته

الصفحة

٢٠٨	ابن حجر يستفيد منه
٢٠٩ - ٢٠٨	ثناء العلماء عليه - صفاته - وفاته
٢٠٩	مؤلفاته
٢١١	اعتناء ابن ابي شريف بمؤلفات النجم
٢١٩ - ٢١٢	(٨) السخاوى
٢١٢	اسمه - نسبه - لقبه - كنيته - مولده - سماعه على ابن حجر
٢١٤	مشايقه - رحلاته - حجاته
٢١٥	ماحدث به فى مكة
٢١٦	تلامذته فى مكة
٢١٦	ثناء العلماء عليه
٢١٧	وفاته - آثاره فى علم الحديث
٢٢٤ - ٢٢٠	(٩) العز ابن فهد
٢٢٠	اسمه - لقبه - كنيته - مولده - نشأته العلمية - رحلاته
٢٢١	ملازمته للسخاوى - مشايخه
٢٢٢	تلامذته - اجازته لجميع المسلمين - وفاته
٢٢٣	ثناء العلماء عليه
٢٢٣	مؤلفاته
٢٩٨ - ٢٢٥	الفصل الثالث : :
٢٦٩ - ٢٢٥	(أ) الاسر العلمية واثرها فى دفع نشاط علم الحديث
٢٢٥	اسرة ابن فهد تحمل مشعل الريادة فى خدمة الحديث
٢٢٦	(١) اسرة الطبرى والشيبانيون
٢٢٧	نشاط الحسينيين فى نشر الحديث
٢٣٠	لاسرة الطبرى نشاط امتد ستة قرون
٢٣١	(٢) اسرة القسطلانى
٢٣٢	استمرار الاسرة للقرون الحادى عشر
٢٣٣	(٣) اسرة الفاسى
٢٣٣	النشاط الحديث لهذه الاسرة

<u>الصفحة</u>	
٣٣٦	(٤) اسرة بنى ظهيرة : هي اكبر الاسر عددا بمكة
٣٣٧	اصل هذه الاسرة - نسبها
٣٣٨ - ٣٣٩	رسم شجرة النسب للاسرة
٣٤٠	النشاط الحديثى لهذه الاسرة
٣٤٥	آخر العلماء من هذه الاسرة
٣٤٦	(٥) اسرة النويرى
٣٤٦	اصل هذه الاسرة ونسبها
٣٤٧	النشاط الحديثى لهذه الاسرة
٣٤٨	رسم شجرة النسب
٣٥٣	(٦) اسرة ابن فهد
٣٥٣	اصل هذا البيت ونسبهم
٣٥٤	النشاط الحديثى لهذه الاسرة
٣٥٦	رسم شجرة النسب
٣٥٩	آخر مسندى بنى فهد
٣٦٠	(٧) اسرة المرشدى
٣٦٠	اصلها ونسبها - جهودها فى نشر الحديث
٣٦١	رسم شجرة النسب
٣٦٤	استمرار هذه الاسرة الى منتصف القرن الثانى عشر
٣٣٦	(٨) اسرة الذروى
٣٦٦	اصل هذه الاسرة واولاده
٣٦٧	رسم شجرة النسب
٣٦٨	نسبهم - نشاطهم الحديثى
٣٧٠	(ب) اثر مدارس علم الحديث فى هذا النشاط
٣٧٠	انتهاء مدارس وظهور مدارس جديدة
٣٧٣	صورة للمدارس حول الحرم



المفحة

٣٧٤	(١) المدرسة الزنجيلية
٣٧٥	(٢) المدرسة المنصورية
٣٧٦	(٣) المدرسة المجاهدية
٣٧٧	(٤) المدرسة الافضية
٣٧٨	(٥) المدرسة الغياثية البنجالية
٣٨٠	(٦) المدرسة الكَلْبَرجية
٣٨٢	(٧) المدرسة الباسطية
٣٨٤	(٨) المدرسة الجمالية اليوسفية
٣٨٥	(٩) المدرسة الخَلْجية
٣٨٦	(١٠) المدرسة الكُنْبَايْتية
٣٨٧	(١١) مدرسة قايتباى
٣٨٩	التدريس :
٣٩٠	(١) درس يَلْبَغَا
٣٩١	(٢) درس بشير الجَمْدَار
٣٩٢	(٣) درس أَيْتَمَش
٣٩٤	النشاط العلمى فى الاربطة
٣٩٤	رباط راشت
٣٩٥	رباط ربيع
٣٩٦	رباط الموفق
٣٩٧	رباط الخوزى
٣٩٧	رباط ابن الزمن
٣٩٩ - ٤٣١	الفصل الرابع : اهم المؤلفات الحديثية وبيان مزاياها زيادة عدد المؤلفات الحديثية فى عصر الجراكسة عن عصر
٣٩٩	المماليك البحرية
٣٩٩	مؤلفات حديثية لبعض المجاورين لاتدخل فى هذا الفصل
٤٠٠	المؤلفات فى الحديث الشريف
٤٠٢	المؤلفات فى شروح الحديث

الصفحة

٤٠٣	معاجم الشيوخ وفهارس المرويات
٤٠٣	التعريف بالمعجم والمشخة نقلا عن مقدمة مشخة النعال
٤٠٤	المؤلفات فى المعاجم والمشخات والفهارس
٤٠٦	المصنفات فى تراجم رواة الحديث
٤٠٧	المؤلفات فى ترتيب الكتب
	(١) الاشراف على الجمع بين النكت الطراف وتحفة الاشراف
٤٠٨	لابن فهد
٤٠٨	التعريف بكتابه المزمى وابن حجر
٤٠٨	مكان وجود الكتاب وتاريخ نسخه وعدد اوراقه
٤٠٩	طريقة دمج التقى ابن فهد للكتابين
٤١٠	مثال على طريقة ابن فهد فى ذلك
٤١١	تنبيه على نقص فى تحفة الاشراف
٤١١	مثال آخر من الكتاب
٤١١	تنبيه على نقص فى كتاب الاشراف فى مسند انس
٤١٣	(٢) ذيل التقييد لمعرفة رواة السنن والمسانيد للفاسى
٤١٣	سبب التأليف فى رواة كتب السنن واهميته
٤١٣	نشأة كتابة الطباق
٤١٤	التعريف بكتاب ابن نقطة
٤١٤	مكان وجود الذيل وعدد اوراقه
٤١٤	ذكر الكتب التى اعتمدها التقى الفاسى فى كتابه
٤١٥	ملاحظات التقى الفاسى على كتاب ابن نقطة
٤١٦	منهجه فى ايراد التراجم - وصف الكتاب
٤١٧	مثال من الكتاب
٤١٧	مثال من التراجم التى استدرکها على ابن نقطة
٤١٨	مثال على ضبط الاسماء
٤١٨	اهمية الكتاب والحاجة الى طبعه

	(٣) المنهج الجلى الى شيوخ قاضى الحرمين السراج
٤١٩	الحنبلى لابن فهد
٤١٩	مكان وجود الكتاب وعدد اوراقه
٤١٩	تفنن التقى ابن فهد فى هذا الكتاب
٤١٩	سبب تصنيف الكتاب ومنهج المؤلف فيه
٤٢٠	التعريف بالكتاب - تنبيهه على خطأ وقع فيه المترجم له
٤٢٢	عدد الشيوخ والشيخات
٤٢٢	اطراف المنهج الجلى
٤٢٣	(٤) مشيخة قاضى طيبة زين الدين المراغى للمراكشى
٤٢٣	مكان وجود الكتاب وعدد اوراقه - عدد المشايخ
٤٢٣	طريقته فى الكتاب - مثال على ذلك
٤٢٤	ثناء السخاوى على الكتاب
٤٢٥	(٥) لحظ الالفاظ بذييل طبقات الحفاظ لابن فهد
٤٢٥	التعريف بكتابه الذهبى والحسينى
٤٢٥	طريقة ابن فهد فى كتابه
٤٢٦	ثناء الكوثرى على الكتاب
٤٢٦	مثال على كلامه فى رجال السند
٤٢٨	(٦) معجم الشيوخ للنجم ابن فهد
٤٢٨	الكتاب معجم لشيوخه بالاجازة فقط - عددهم
٤٢٨	طريقته فى ايراد الترجمة
٤٢٩	سبب التأليف - ايراده لتراجم سمع عليهم
٤٣٠	بعض الاخطاء فى الكتاب المطبوع
	(٧) الفتح الربانى لجميع مرويات الشيخ العثمانى
٤٣١	للنجم ابن فهد
٤٣١	مكان وجود الكتاب وعدد اوراقه
٤٣١	منهج المؤلف فيه - عدد الشيوخ فى الكتاب
	الفصل الخامس: تقويم عام لهذا النشاط وبيان الاسباب
٤٣٢ - ٤٣٧	التي ادت الى ذلك

الصفحة

٤٣٢	الخطوط العريضة لنشاط المحدثين
٤٣٤	نتائج هذه الجهود ومقارنتها بجهود المحدثين بمصر والشام
٤٣٥	اسباب تقدم علم الحديث فى عصر المماليك الشراكسة
٤٣٨	الخاتمة : نتائج واقتراحات
٤٤٢	الملاحق :
	الملحق الاول : اسماء السامعين والمجازين فى عصر المماليك
٤٤٣	البحرية
	الملحق الثانى : اسماء السامعين والمجازين فى عصر المماليك
٤٥٠	الشراكسة
٤٨٠	الملحق الثالث : اسماء شيوخ الجمال ابن ظهيرة
٤٨٧	الملحق الرابع : اسماء السامعين على السخاوى فى مكة المكرمة
٥٣٦	الملحق الخامس : بقية اسماء الاسر العلمية
٥٧٤	المصادر والمراجع
٦٠٢	فهرس تفصيلى بالموضوعات